

8

LA DOMENICA È UN GIORNO PER RICORDARE IL PADRE CELESTE E GESÙ CRISTO

INTRODUZIONE PER L'INSEGNANTE

Per prepararti spiritualmente a insegnare questa lezione, leggi e medita quanto segue:

Sin dai tempi dell'Antico Testamento il popolo di Dio ha osservato un giorno su sette il riposo: un giorno in cui riposare dal lavoro e adorare Dio (vedere Genesi 2:2-3; Esodo 20:8-11). Il Signore ha ripetuto questo comandamento ai nostri giorni e ha promesso che santificare il giorno del riposo ci aiuterà a mantenerci «immacolat[i] dal mondo» (vedere DeA 59:9-10).

ATTIVITÀ DI APPRENDIMENTO

Inizia con un'attività appena i bambini entrano in classe. Per avere delle idee, vedere a pagina 3.

Preghiera Invita un bambino a dire la preghiera di apertura.

Illustrazione Mostra l'illustrazione a pagina 38 della famiglia che si reca in Chiesa e spiega ai bambini che questa famiglia la domenica va in Chiesa. Spiega che la domenica è un giorno speciale e che andiamo in Chiesa per adorare il Padre celeste e Gesù Cristo e imparare da Loro.

Inni Chiedi ai bambini di far finta di andare in Chiesa. Chiedi loro di camminare in cerchio e di cantare o dire le seguenti parole di «È bello» (*Innario dei Bambini*, 129):

Andar in chiesa è bello,
bello è andar così;
Andar in chiesa è bello,
andar, andar così.

Chiedi ai bambini di sedersi e spiega loro che quando veniamo in Chiesa ricordiamo (*indica la testa*) il Padre celeste e Gesù Cristo e pensiamo a loro (*indica nuovamente la testa*). Canta il primo verso di «Quieti siamo» (*Innario dei Bambini*, 11).

Quieti siamo, Ti pensiam, con amore T'invochiam.

Mostra l'illustrazione della famiglia a pagina 38. Indica i diversi componenti della famiglia e spiega che dopo la Chiesa, quando siamo a casa, possiamo ricordare il Padre celeste e Gesù con i nostri familiari. Possiamo leggere insieme le Scritture (*fai mimare ai bambini qualcuno che legge le Scritture*) e pregare insieme (*fai mettere i bambini a braccia conserte*) e mostrarci amore reciproco (*fai loro mettere le mani sul cuore*). Canta o recita le parole di «Una famiglia felice» (*Innario dei Bambini*, 104). Invita i bambini a unirsi a te.

Io e la mamma ci amiam
ed amiamo il papà.
Egli ci ama e così
siamo felici ogni dì.

Conclusione Rammenta ai bambini che la domenica è un giorno per ricordare il Padre celeste e Gesù in Chiesa e a casa con la famiglia. Invita i bambini a dire «Domenica».

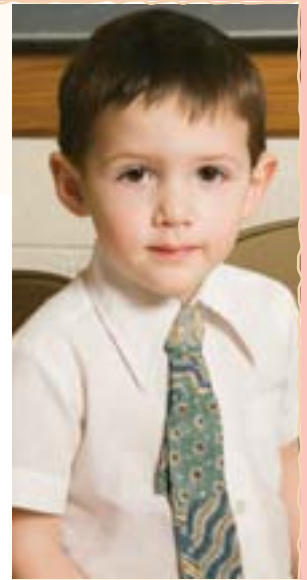

SUGGERIMENTI PER INSEGNARE

Inni: mentre ti prepari a insegnare, cerca di memorizzare le parole degli inni e delle poesie con attività. Questo ti consentirà di concentrarti sui bambini e il loro apprendimento. (Vedere *Insegnare: non c'è chiamata più grande*, 175).

Inni: puoi preparare un elenco degli inni che i bambini stanno imparando, specialmente quelli che preferiscono. Cantali durante il nido d'infanzia ogni settimana quando i bambini giocano, prima o dopo lo spuntino o mentre aspettano i genitori. Questo è un buon metodo per ripassare le lezioni già fatte. Anche se all'inizio i bambini non cantano insieme a te, stanno ascoltando e imparando.

Pregheira Invita un bambino a dire la preghiera di chiusura.

ATTIVITÀ FACOLTATIVE

PREPARAZIONE *Per il gioco della borsa:* fotocopie la pagina 39. Ritaglia le illustrazioni ed eventualmente colorale. Metti le figure in una borsa o altro contenitore.

Per l'attività con le Scritture: porta una copia della Bibbia. Metti il segnalibro in Genesi 2:2 per trovarlo facilmente. Metti un segno anche a pagina 34 del manuale.

Per l'attività con il libro: fotocopie l'illustrazione a pagina 39 per ogni bambino.

Gioco della borsa Invita un bambino a pescare un'illustrazione dalla borsa. Leggi la scritta e invita il bambino a mimare l'azione suggerita nell'illustrazione (come camminare per «La domenica posso andare in chiesa» o indicare la testa per «La domenica serve a ricordare il Padre celeste e Gesù Cristo»). Invita i bambini a dire le parole essenziali di ogni scritta come «Gesù», «Scritture», «famiglia» e «chiesa». Ripeti per ogni figura o finché ogni bambino non ha pescato un'illustrazione.

Scrittura Mostra l'illustrazione a pagina 34 e ripassa la storia della creazione con i bambini (vedere Genesi 1 e la lezione 7 di questo manuale). Spiega che Gesù lavorò sei giorni per formare il mondo.

Informali che leggerai un versetto che spiega che cosa fece Gesù il settimo giorno. Apri la Bibbia in Genesi 2:2 e leggi: «Il settimo giorno... si riposò da tutta l'opera che aveva creata e fatta». Mentre leggi sottolinea la parola *riposò*.

Chiedi: «Che cosa fece Gesù il settimo giorno?»

Risposta: «Si riposò».

Spiega ai bambini che per sei giorni alla settimana lavoriamo. Invitali a mimare diversi tipi di lavoro, come spazzare il pavimento, zappare l'orto e così via. Spiega che la domenica riposiamo. Invita i bambini a sedersi ed esprimi la gratitudine perché il Padre celeste ci ha dato un giorno per riposare dal lavoro.

Libro Lascia che i bambini colorino la fotocopia di pagina 39. Mentre colorano, parla loro delle illustrazioni e rammenta loro che sono cose che facciamo per ricordarci del Padre celeste e di Gesù Cristo e per rendere Loro il culto la domenica. Quando hanno finito, piega lungo la linea tratteggiata per formare un libro. Poi leggi il libro ai bambini.

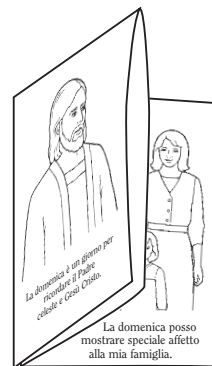

SUGGERIMENTI PER INSEGNARE

Gioco della borsa: se non hai una borsa o contenitore puoi mettere le illustrazioni a faccia in giù e farle girare a turno a ogni bambino.

Fare a turno può essere difficile per i bambini. Può essere utile fare in modo che stiano seduti sulla sedia o per terra mentre aspettano il loro turno. Puoi anche fare in modo che un dirigente del nido d'infanzia si occupi di aiutarli mentre l'altro dirigente insegna.

Libro: esorta gli allievi a mostrare i libri ai loro familiari. Questo darà ai genitori l'occasione di parlare dei principi che i figli hanno appreso. (Vedere *Insegnare: non c'è chiamata più grande*, 160).



La domenica posso mostrare
speciale affetto alla mia famiglia.

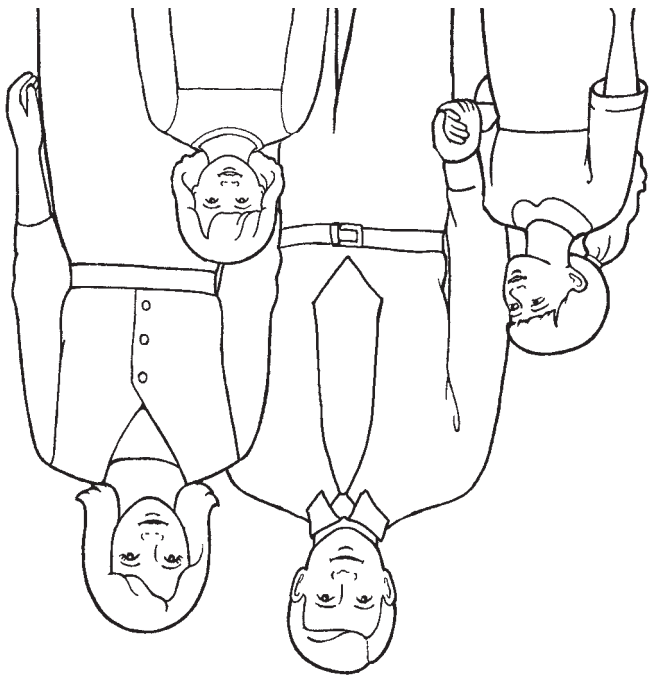

La domenica posso
andare in chiesa.

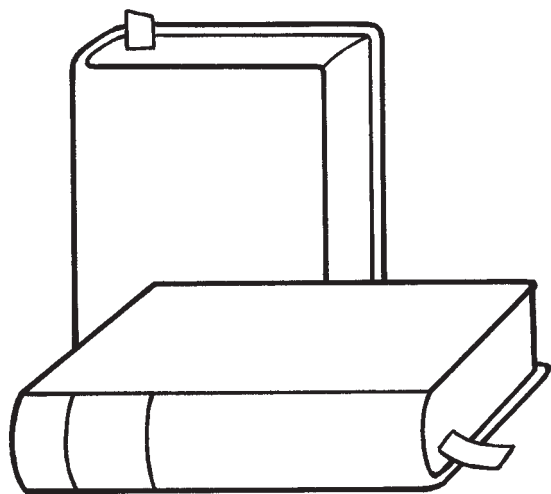
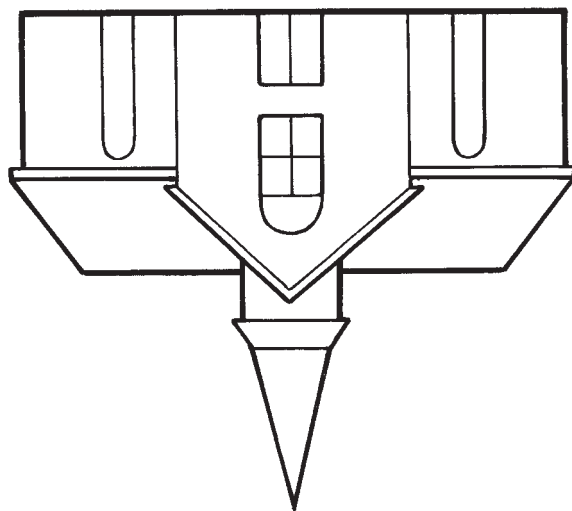

La domenica posso
leggere le Scritture.



La domenica è un giorno
per ricordare il Padre
celeste e Gesù Cristo.