

8

EL DOMINGO ES UN DÍA PARA RECORDAR AL PADRE CELESTIAL Y A JESUCRISTO

INTRODUCCIÓN PARA EL MAESTRO

Con el fin de prepararse espiritualmente para enseñar esta lección, tenga a bien leer y meditar en cuanto a lo siguiente:

Desde la época del Antiguo Testamento, el pueblo de Dios ha apartado un día de cada siete como el día de reposo, que es un día en el que descansamos de nuestras labores y adoramos a Dios (véase Génesis 2:2-3; Éxodo 20:8-11). El Señor ha repetido este mandamiento en la actualidad y ha prometido que el guardar el día de reposo nos ayudará a conservarnos “sin mancha del mundo” (véase D. y C. 59:9-10).

ACTIVIDADES DE APRENDIZAJE

Comience con una actividad de grupo. Si necesitara ideas para ello, vea la página 3.

Oración Pida a un niño que haga la primera oración.

Lámina Muestre la lámina de la página 38 que muestra a una familia que está caminando a la Iglesia y diga a los niños que esta familia está yendo a la Iglesia en domingo. Explique que el domingo es un día especial y que vamos a la Iglesia en domingo para adorar a nuestro Padre Celestial y a Jesucristo y para aprender de Ellos.

Canciones Diga a los niños: “Hagamos de cuenta que vamos a la Iglesia”. Pídales que caminen en círculo y que canten o digan las palabras de esta adaptación de “Qué divertido es” (*Canciones para los niños*, pág. 129):

Qué divertido es venir
a la Iglesia y aprender.
Qué divertido es venir
a la Iglesia, sí.

Pida a los niños que se sienten y dígalos que cuando venimos a la Iglesia recordamos (*señálese la cabeza*) a nuestro Padre Celestial y a Jesucristo y pensamos en Ellos (*señálese la cabeza nuevamente*). Cante o diga la primera línea de “Con quietud” (*Canciones para los niños*, pág. 11):

Con quietud pensaré reverente en ti, Señor.

Muestre la lámina de la página 38 que muestra a una familia en casa. Señale a los diversos miembros de la familia y explique que después de la Iglesia, en nuestras casas, podemos recordar a nuestro Padre Celestial y a Jesucristo con nuestra familia. Podemos leer las Escrituras juntos (*pida a los niños que hagan de cuenta que están leyendo las Escrituras*), orar juntos (*pida a los niños que crucen los brazos*) y mostrar amor el uno por el otro (*pida a los niños que se pongan las manos sobre el corazón*). Cante o diga la letra de “Una familia feliz” (*Canciones para los niños*, pág. 104). Invite a los niños a hacerlo junto con usted.

Amo a mami, y ella a mí,
y a papá amamos, sí.
Él nos ama a su vez;
oh qué feliz mi casa es.

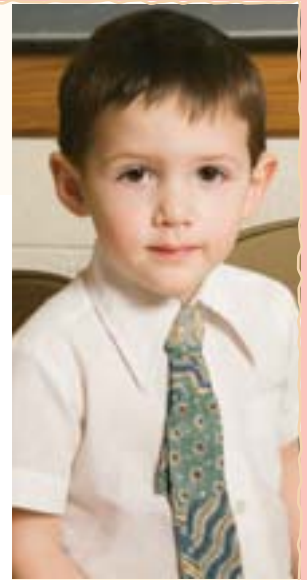

CONSEJOS PRÁCTICOS PARA LA ENSEÑANZA

Canciones: Cuando se esté preparando para enseñar, trate de memorizar la letra de las canciones y de los versos de movimiento. El hacerlo le permitirá concentrarse en los niños y en su aprendizaje. (Véase *La enseñanza: el llamamiento más importante*, pág. 209.)

Canciones: Considere hacer una lista de las canciones que los niños estén aprendiendo, especialmente las canciones que les guste cantar. Cántelas durante la clase de la guardería cada semana, mientras los niños estén jugando con los juguetes, antes o después del refrigerio, o mientras los niños estén esperando a sus padres. Esta es una buena forma de repasar las lecciones anteriores. Aunque los niños no canten con usted al principio, están escuchando y aprendiendo.

Conclusión Recuerde a los niños que el domingo es un día para recordar a nuestro Padre Celestial y a Jesús en la Iglesia y en casa con nuestra familia. Invite a los niños a decir: “Domingo”.

Oración Pida a un niño que haga la última oración.

ACTIVIDADES OPCIONALES

PREPARACIÓN *Para el juego con la bolsa:* Haga una copia de la página 39. Recorte las ilustraciones y coloréelas si lo desea. Coloque las ilustraciones en una bolsa u otro recipiente.

Para la actividad con el pasaje de las Escrituras: Lleve un ejemplar de la Biblia y marque Génesis 2:2 para que lo pueda encontrar fácilmente. También marque la página 34 de este manual.

Para la actividad con el libro: Haga copias de la ilustración de la página 39 para que cada niño pueda colorear.

Juego con la bolsa Invite a un niño a escoger una ilustración de la bolsa. Lea lo que dice e invite a los niños a hacer una acción que corresponda con la ilustración (tal como caminar en su lugar para “El domingo puedo ir a la Iglesia” o apuntarse la cabeza para “El domingo es un día para recordar al Padre Celestial y a Jesucristo”). Invite a los niños a decir palabras clave de lo que dicen las ilustraciones, tales como “Jesús”, “Escrituras”, “familia” e “Iglesia”. Repita con cada ilustración o hasta que cada niño que desee participar lo haya hecho.

Pasaje de las Escrituras Muestre la lámina de la página 34 y repase la historia de la Creación con los niños (véase Génesis 1 y la lección 7 de este manual). Explique que Jesús trabajó seis días para hacer el mundo.

Diga a los niños que les va a leer un pasaje de las Escrituras que habla de lo que Jesús hizo el séptimo día. Abra la Biblia en Génesis 2:2 y lea: “reposó el día séptimo de toda la obra que hizo”. Recalque la palabra *reposó* a medida que vaya leyendo.

Pregunte: “¿Qué hizo Jesús el séptimo día?”.

Responda: “Reposó”.

Diga a los niños que trabajamos durante seis días de la semana. Invítelos a dramatizar diferentes formas de trabajar, tales como barrer el piso, cavar en el jardín, etc. Explique que en domingo descansamos. Invite a los niños a sentarse y dígales lo agradecido que está de que nuestro Padre Celestial nos dio un día para descansar del trabajo.

Libro Permita que los niños colorean una copia de la página 39. Mientras estén coloreando, hábleles sobre las ilustraciones y recuérdelos que son cosas que hacemos para recordar y adorar a nuestro Padre Celestial y a Jesucristo en domingo. Cuando hayan terminado de colorear, doble a lo largo de las líneas punteadas para hacer un libro y léaselo.

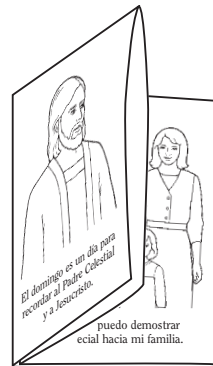

CONSEJOS PRÁCTICOS PARA LA ENSEÑANZA

Juego con la bolsa: Si no tiene una bolsa u otro recipiente, podría colocar las ilustraciones boca abajo y dejar que un niño elija una y la voltee.

El turnarse puede ser difícil para los niños. Puede ser útil pedirles que se sienten en una silla o en el piso mientras estén esperando su turno. También puede pedir a uno de los líderes de la guardería que se concentre en ayudarles a esperar mientras que el otro líder de la guardería esté enseñando.

Libro: Anime a los niños a que muestren su libro a su familia, ya que esto le dará a los padres la oportunidad de repasar con los niños lo que hayan aprendido. (Véase *La enseñanza: el llamamiento más importante*, pág. 181.)



El domingo puedo ir a la Iglesia.

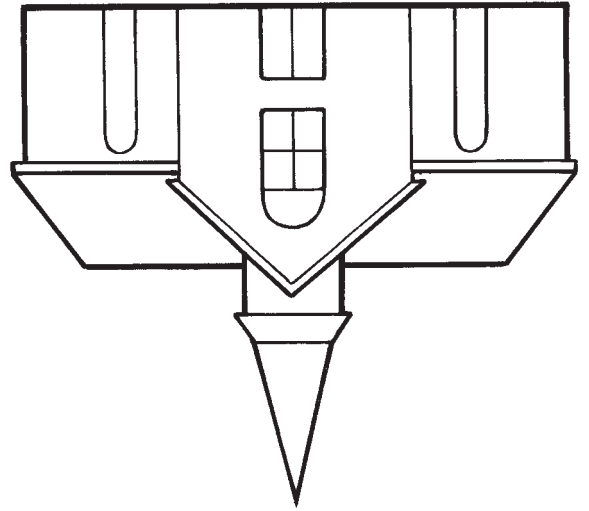

El domingo puedo demostrar amor especial hacia mi familia.

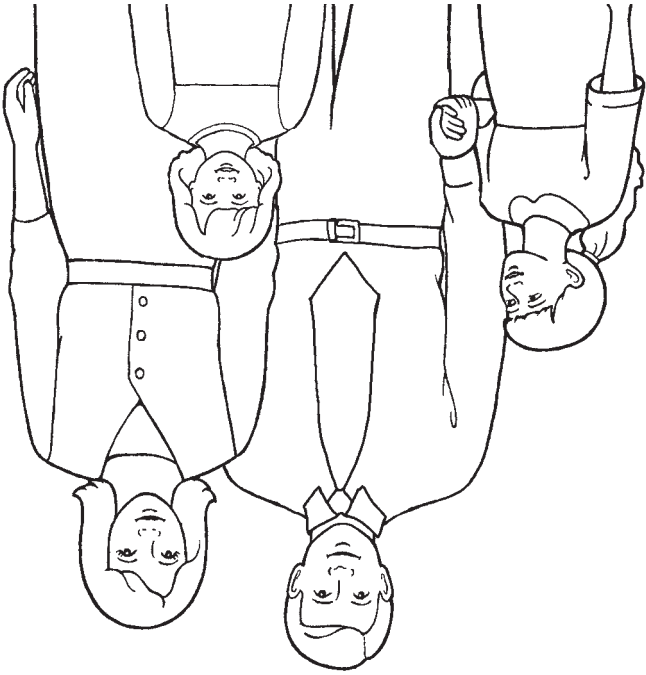

El domingo es un día para recordar al Padre Celestial y a Jesucristo.

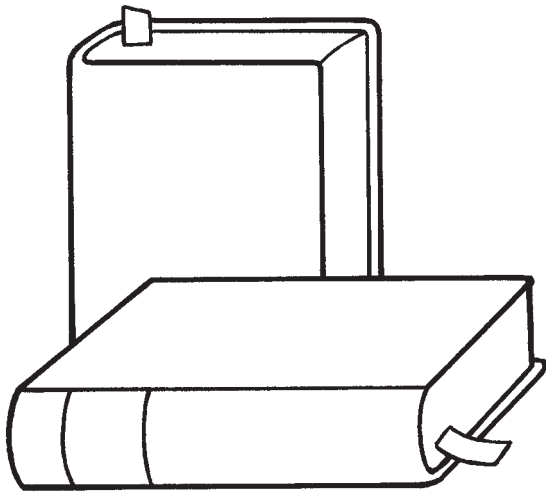

El domingo puedo leer las Escrituras.