

INTRODUKTION TIL LÆREREN

For at forberede dig åndeligt til at undervise i denne lektion, læs og overvej da følgende:

Da Jesus Kristus gik på jorden, oprettede han sin kirke. Efter Kristi korsfæstelse og apostlenes død gik evangeliets fylde tabt, og den sande kirke blev taget bort fra jorden. Gennem profeten Joseph Smith er evangeliets fylde blevet gengivet og Jesu Kristi sande kirke er på jorden igen (se L&P 1:15-30; JS-H 1:68-72).

FORBEREDELSE

- Medbring skrifterne. Sæt mærke ved L&P 115:4, så du hurtigt kan finde det.
- Medbring et billede af Kirkens nuværende præsident, hvis det er muligt.

LEG OG LÆR

Begynd med en samlingsaktivitet. Forslag findes på s. 3.

Bøn Bed et barn om at åbne med bøn.

Billede Vis billedet på s. 106. Fortæl børnene, at det er et billede af Jesus Kristus, og at vi tilhører hans kirke. Peg på billedet og spørg: »Hvem er det?«

Svar: »Jesus Kristus.«

Skriftsted Fortæl børnene, at Jesus fortalte os Kirkens navn i skrifterne. Slå op i skrifterne og læs L&P 115:4: »For således skal min kirke kaldes i de sidste dage, nemlig Jesu Kristi Kirke af Sidste Dages Hellige.« Bed børnene om at gentage Kirkens navn sammen med dig få ord ad gangen.

Hold dine skrifter i vejret. Fortæl børnene, at Jesus fortæller os det, han ønsker, vi skal vide, i skrifterne, og at vi i Jesu Kristi Kirke har skrifter. Lad børnene holde deres hænder åbne, som om de læser i skrifterne. Bed dem om at sige: »Jesu Kristi Kirke.«

Forklar, at Jesus taler til sine profeter, og at vi i Jesu Kristi Kirke har profeter. Bed børnene om at sige: »Jesu Kristi Kirke.« Vis et billede af Kirkens nuværende præsident. Fortæl, at det er vores profet i dag. Bed børnene om at sige hans navn sammen med dig.

Sang Bed børnene om at marchere rundt i lokalet sammen med dig, mens du synger eller fremsiger følgende tekst til »Jesu Kristi Kirke« (Børnenes sangbog, s. 48):

Jeg tilhører Jesu Kristi sande Kirke på jord,
jeg elsker hans navn
og ønsker kun
at følge i hans spor.

Konklusion Fortæl kort dit vidnesbyrd om, at vi tilhører Jesu Kristi sande kirke.

Bøn Bed et barn om at slutte med bøn.



UNDERVISNINGSTIP

Billeder: Når du bruger billeder til undervisning, så fortæl først, hvad eller hvem der er på billedet. Peg på detaljer på billedet for at holde børnenes opmærksomhed fangen. Bed dem derpå om at gentage et eller to ord sammen med dig. Når børnene hører og siger disse ord, mens de ser på billedet, begynder de at lære evangeliets ordforråd at kende.

Bevægelse: Børn i børnehaveralderen er meget aktive. Brug aktiviteter, hvor man klapper, marcherer og går, så børnene kan forblive involverede.

VALGFRIE AKTIVITETER

FORBEREDELSE *Til farvelægningsaktiviteten og huskespillet:* Kopier illustrationen på s. 107 til hvert barn, så de kan farvelægge den. Medbring små stykker papir eller lignende, som børnene kan bruge som mærker til huskespillet. Bring så mange, at hvert barn kan få mindst tre mærker.

Farvelægning Lad børnene farvelægge en kopi af s. 107. Mens de farver, kan du gennemgå de principper, du underviste i under lektionen. Peg på detaljer på billederne og forklar børnene, hvad det er, de farvelægger. Læs teksten på billedet for dem.

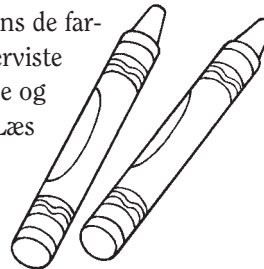

Huskespil Giv hvert barn tre små stykker papir. Vis illustrationen på s. 107. Peg på tegningen af Jesus og sig: »Det er et billede af Jesus Kristus. Vi tilhører hans kirke.« Bed børnene om at lægge et stykke papir på deres eget billede af Jesus. Peg dernæst på billedet af profeten og læs teksten. Lad børnene sige »profet« og lægge et stykke papir på deres tegning. Gentag med billedet af skrifterne. Bed derefter børnene om sammen med dig at sige: »Jeg tilhører Jesu Kristi Kirke af Sidste Dages Hellige« nogle få ord ad gangen.

Tilbageblik Vælg en aktivitet fra lektion 23 og en fra lektion 24 for at hjælpe børnene med at gennemgå, hvad de har lært om skrifterne og profeter. Efter disse aktiviteter kan du minde børnene om, at vi i Jesu Kristi Kirke har skrifter og profeter.

UNDERVISNINGSTIP

Farvelægning: Ikke alle børn kan lide at farvelægge. Nogle laver måske kun en streg eller to på siden. Formålet med farvelægningsaktiviteterne i disse lektioner er at give børnene et visuelt indtryk af lektionen, som de kan beholde og tage med hjem. Det er ikke vigtigt, om de er dygtige til at farvelægge illustrationen.

Tilbageblik: Børn lærer af gentagelser. Gentag historier eller andre aktiviteter, som de ser ud til at kunne lide. Det kan du gøre når som helst i klassetiden, som fx under mellemmåltidet, eller mens børnene venter på deres forældre.

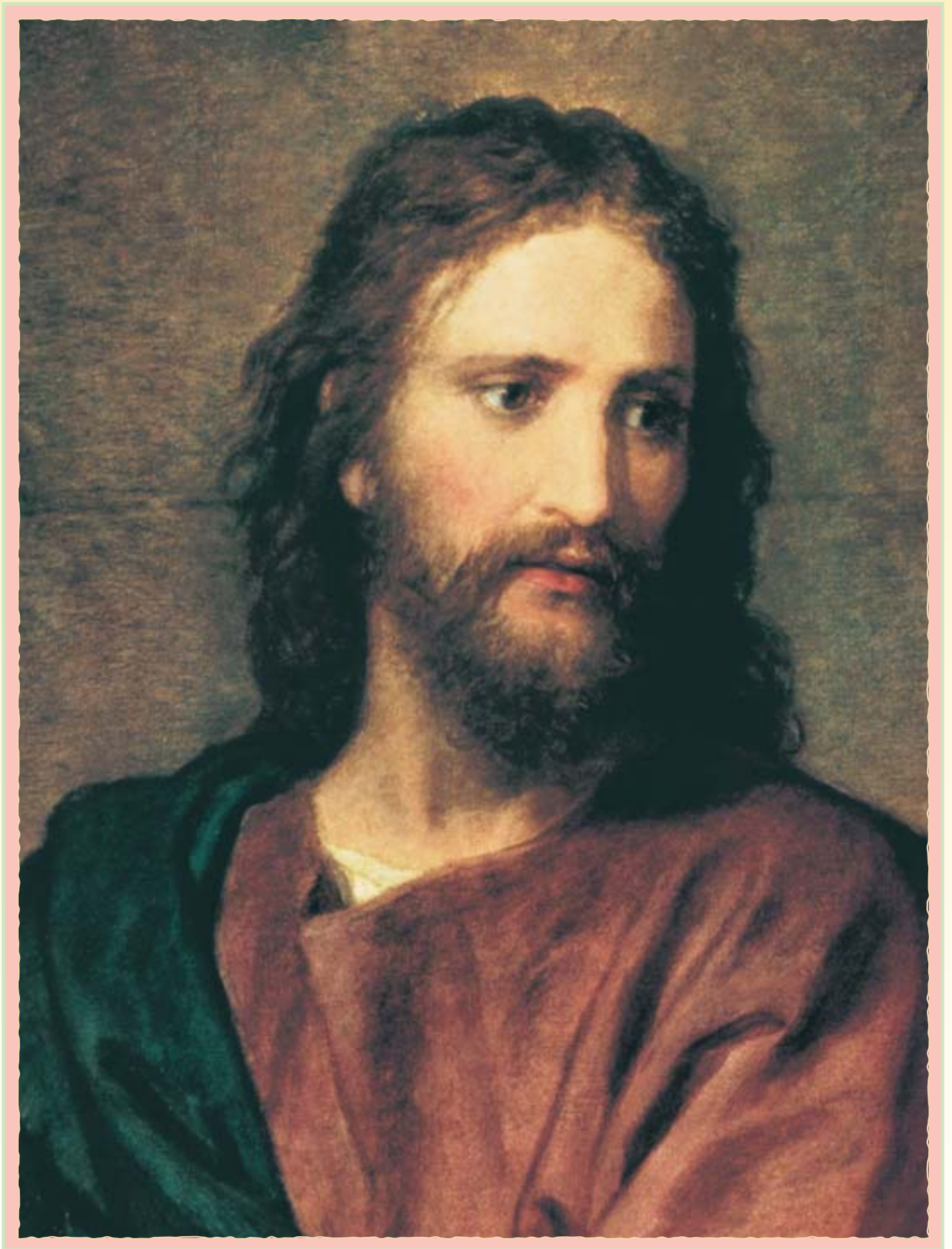

Jeg tilhører Jesu Kristi Kirke af Sidste Dages Hellige

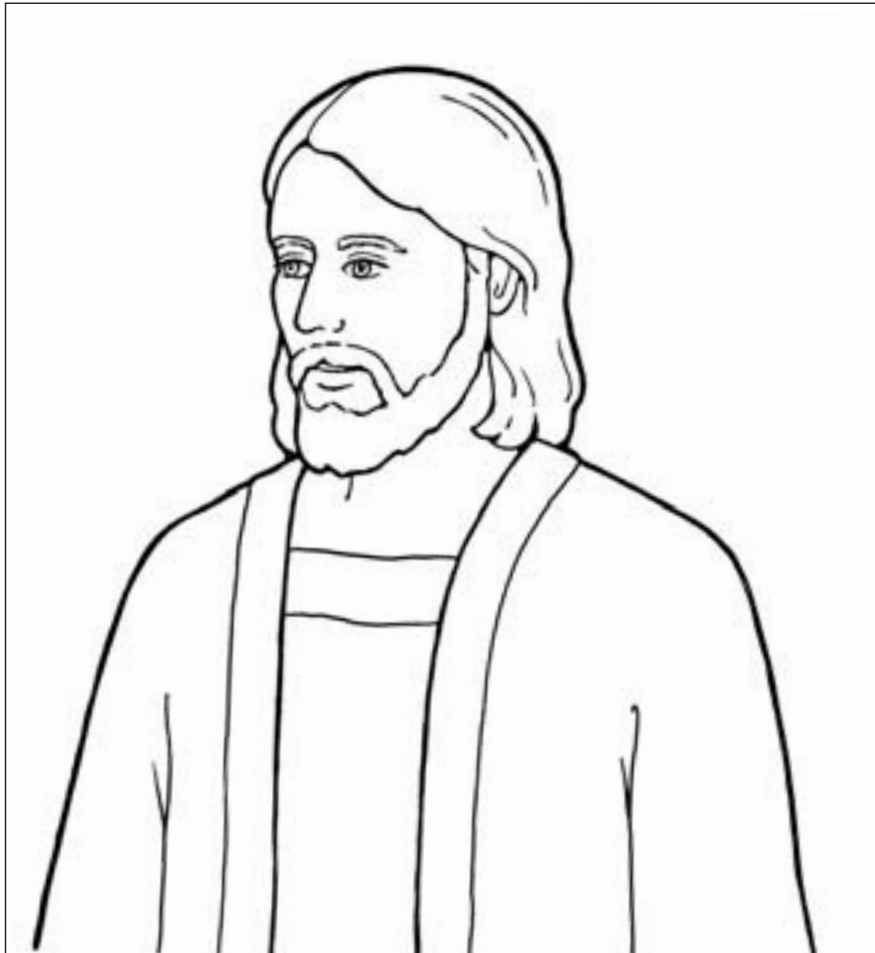

Jesu Kristi Kirke har profeter.

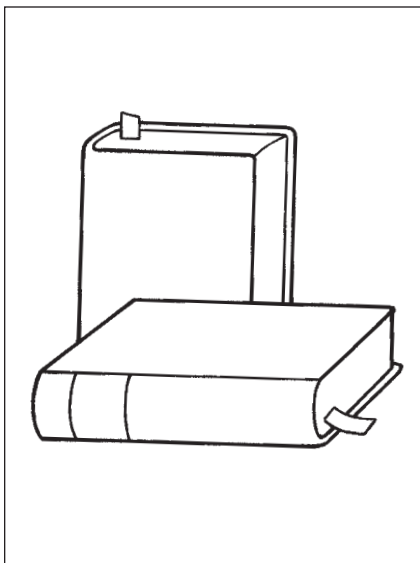

Jesu Kristi Kirke har skrifter.