

25

나는 예수 그리스도 후기 성도 교회에 속해 있어요

교사 유의 사항

다음을 읽고 상고하여 공과를 가르칠 영적인 준비를 한다.

예수 그리스도께서는 지상에 계셨을 때 그분의 교회를 세우셨다. 그리스도께서 십자가에 달려 돌아가시고 사도들이 죽은 후에 복음의 충만함은 사라졌고, 참된 교회는 지상에서 거두어졌다. 선지자 조셉 스미스를 통하여 복음의 충만함은 회복되었고, 예수 그리스도의 참된 교회는 다시 지상에 존재하게 되었다.(교리와 성약 1:15~30; 조셉 스미스-역사 1:68~72 참조)

준비물

- 경전을 준비한다. 교리와 성약 115편 4절을 쉽게 펼 수 있도록 표시해 둔다.
- 가능하면 현재 교회 회장의 사진을 준비한다.

학습 활동

모이기 활동으로 시작한다. 3쪽에 나오는 아이디어를 참조한다.

기도 한 어린이에게 개회 기도를 부탁한다.

그림 106쪽 그림을 전시한다. 어린이들에게 이것은 예수 그리스도의 모습이고 우리는 그분의 교회에 속해 있다고 말한다. 그림을 가리키며 “이분이 누구지요?”라고 질문한다.
 답은 “예수 그리스도”이다.

경전 우리는 경전에서 예수님이 말씀하신 그분의 교회의 이름을 알 수 있다고 어린이들에게 말한다. 경전을 펴서 교리와 성약 115편 4절을 읽는다. “이는 마지막 날에 나의 교회는 이같이, 곧 예수 그리스도 후기 성도 교회라 일컬어질 것임이니라.” 어린이들이 교회 이름을 한 마디씩 따라 하게 한다.

경전을 들어서 보여준다. 예수님이 우리에게 가르쳐주고 싶은 것들을 말씀하셨는데, 그것은 경전에서 찾아볼 수 있다고 어린이들에게 말한다. 그리고 예수 그리스도의 교회에는 경전이 있다고 말한다. 어린이들에게 경전을 읽는 것처럼 양손을 펴라고 한다. 그들에게 “예수 그리스도 교회”라고 말하게 한다.

예수님은 그의 선지자들에게 말씀하시고 예수 그리스도 교회에는 선지자들이 있다고 설명한다. 어린이들에게 “예수 그리스도 교회”라고 말하게 한다. 현재의 교회 회장 사진을 보여준다. 그분이 오늘날 우리의 선지자라고 설명한다. 어린이들에게 그의 이름을 따라서 말해보게 한다.

노래 어린이들에게 교실을 행진하자고 말하고 “예수 그리스도 교회”(어린이 노래책, 48쪽) 노래를 부르거나 가사를 낭송한다.

난 예수 그리스도 [후기 성도] 교회 회원
 하나님 계획
 굳게 믿고
 주 따라가리라.



가르침 제언

그림: 그림을 가지고 가르칠 때는 우선 어린이들에게 그림 속에 있는 것이 무엇인지 말한다. 어린이들의 주의를 집중시키기 위해 그림 속 부분 부분을 가리킨다. 그리고 나서 그들에게 한두 마디씩 따라 하게 한다. 어린이들은 그림을 보며 이 말을 듣고 따라 하면서 복음 어휘를 배우기 시작한다.

움직임: 유아반 연령의 어린이들은 매우 활동적이다. 어린이들이 흥미를 잃지 않도록 손뼉치기, 행진하기, 걷기가 포함된 활동을 한다.

결론 우리는 예수 그리스도의 참된 교회에 속해 있다는 간증을 간단하게 전한다.

기도 한 어린이에게 폐회 기도를 부탁한다.

선택 활동

준비물 색칠 활동과 짝 맞추기 놀이: 107쪽 그림을 어린이들이 각자 색칠해 볼 수 있도록 어린이 수만큼 복사한다. 짝 맞추기 놀이에서 어린이들이 사용할 작은 종이 조각이나 그 비슷한 것을 준비한다. 어린이당 세 개의 종이 조각을 준비한다.

색칠하기 어린이들이 107쪽 사본을 색칠하게 한다. 색칠하는 동안 공과에서 가르친 원리들을 복습한다. 그림 속 부분 부분을 가리키며 어린이들이 색칠하고 있는 것이 무엇인지 설명한다. 그림에 적힌 글을 읽어준다.

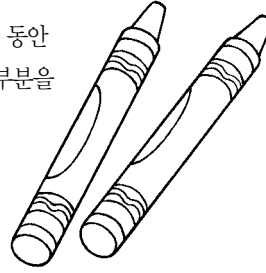

짝 맞추기 놀이 어린이들에게 각각 세 개의 종이 조각을 준다. 107쪽 그림을 전시한다. 예수님 그림을 가리키며 “이것은 예수 그리스도의 그림이에요. 우리는 그분의 교회에 속해 있어요.”라고 말한다. 어린이들에게 각자 갖고 있는 사본에서 예수님 그림 위에 종이 조각 하나를 올려 놓게 한다.

그리고 나서 선지자 그림을 가리키고 거기에 적힌 글을 읽어준다. 어린이들에게 “선지자”라고 말하게 하고 그 그림 위에 종이 조각 하나를 올려 놓게 한다. 경전 그림에도 똑같이 반복한다. 그런 다음 어린이들에게 다음 말을 한두 마디씩 따라 하게 한다. “나는 예수 그리스도 후기 성도 교회에 속해 있어요.”

복습 23과와 24과에서 했던 활동을 한 개씩 선택하여 경전과 선지자에 대해 배운 것을 복습시킨다. 이 두 활동을 한 후에 예수 그리스도 교회에는 경전과 선지자가 있다는 것을 다시 한번 일깨워준다.

가르침 제언

색칠하기: 모든 어린이들이 색칠하기를 좋아하는 것은 아니다. 어떤 어린이들은 종이에 겨우 한두 번 굵적거리기만 할 수도 있다. 공과에 나오는 색칠 활동의 목적은 어린이들이 직접 그것을 만져보고 나중에 집에 가져갈 수도 있는 시각적인 공과 자료를 제공하는 것이다. 그림을 능숙하게 색칠하는 것은 중요하지 않다.

복습: 어린이들은 반복하면서 배운다. 좋아하는 이야기나 활동들은 반복한다. 간식 시간이나 부모를 기다리는 시간 등 유아반 시간에 언제든지 활동을 반복할 수 있다.

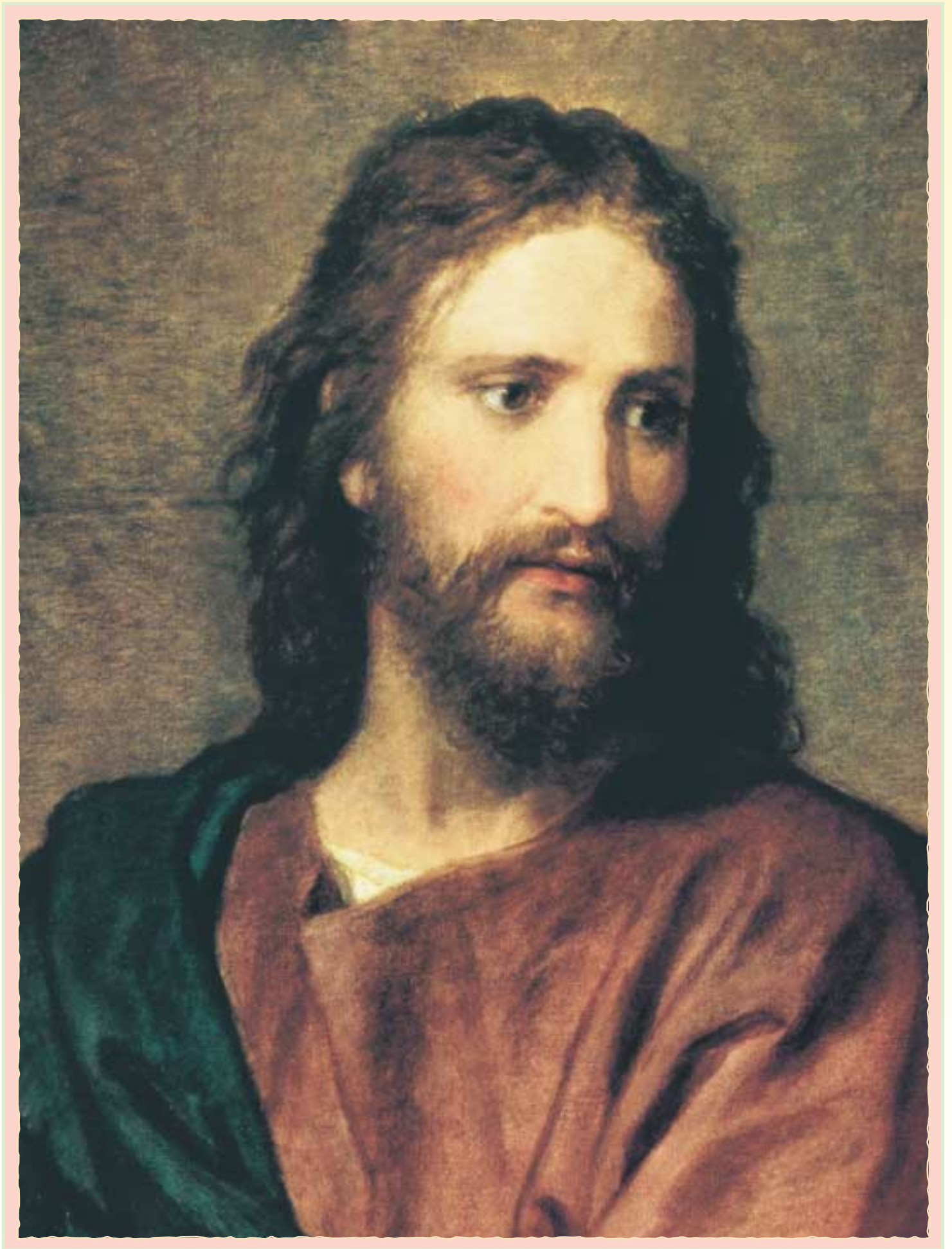

나는 예수 그리스도 후기 성도
교회에 속해 있어요

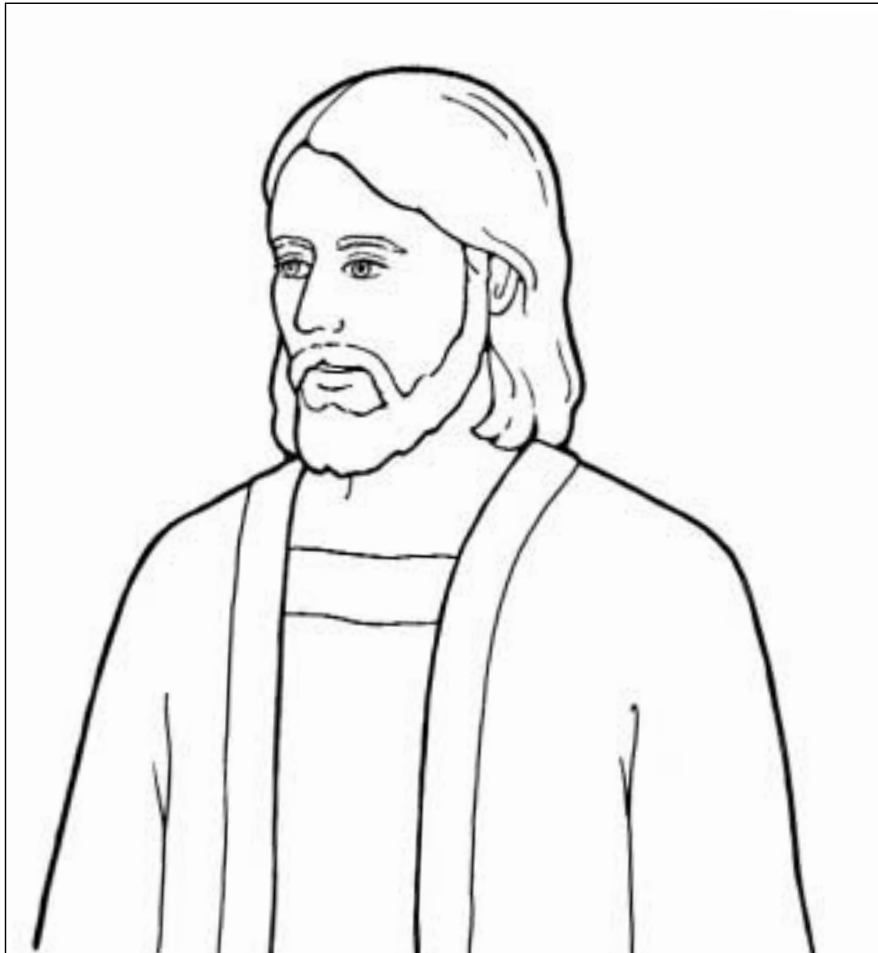

예수 그리스도 교회에는
선지자가 있어요.

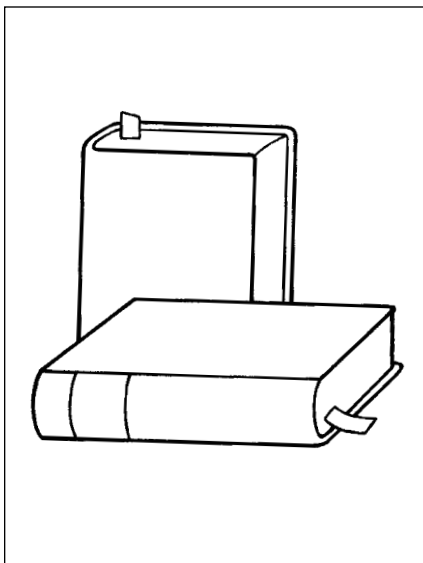

예수 그리스도 교회에는
경전이 있어요.