

MANUAL DO BERÇÁRIO

OLHAI PARA VOSSAS CRIANCINHAS



OLHAI PARA VOSSAS CRIANCINHAS

MANUAL DO BERÇÁRIO

Publicado por
A Igreja de Jesus Cristo dos Santos dos Últimos Dias
Salt Lake City, Utah

Seus comentários e sugestões sobre este manual serão bem-vindos.
Queira enviá-los para Curriculum Development,
50 East North Temple Street, Room 2404, Salt Lake City, UT 84150-3200 USA.
E-mail: cur-development@ldschurch.org

Coloque seu nome, endereço, e-mail, ala e estaca.
Lembre-se de indicar o título do manual.
Faça seus comentários sobre os pontos fortes do livro e
dê sugestões sobre os aspectos a serem melhorados.

© 2007, Intellectual Reserve, Inc.
Todos os direitos reservados
Impresso no Brasil

Aprovação do inglês: 7/08
Aprovação da tradução: 7/08
Tradução de Nursery *Manual: Behold Your Little Ones*
Portuguese
37108 059

SUMÁRIO

Introdução	1
Carta aos Pais	7
Lições	
1. Sou um Filho de Deus	8
2. O Pai Celestial Tem um Plano para Mim	12
3. Posso Orar ao Pai Celestial	16
4. O Pai Celestial e Jesus Cristo Me Amam	20
5. Jesus Cristo Nos Mostrou Como Amar os Outros	24
6. O Espírito Santo Me Ajuda	28
7. Jesus Cristo Criou o Mundo para Mim	32
8. Domingo É um Dia para Lembrar do Pai Celestial e de Jesus Cristo	36
9. Tenho um Corpo Como o do Pai Celestial.	40
10. Vou Cuidar do Meu Corpo.	44
11. Amo a Minha Família	48
12. Posso Orar com a Minha Família	52
13. Minha Família Pode Ser Eterna.	56
14. Vou Obedecer	60
15. Vou Ser Grato	64
16. Vou Pedir Desculpas	68
17. Vou Compartilhar	72
18. Vou Amar as Pessoas.	76
19. Posso Ser Feliz	80
20. Vou Ser Reverente.	84
21. Joseph Smith Viu o Pai Celestial e Jesus Cristo.	88
22. O Livro de Mórmon Me Ensina sobre Jesus Cristo	92
23. Amo as Escrituras.	96
24. Vou Seguir o Profeta	100
25. Pertença à Igreja de Jesus Cristo dos Santos dos Últimos Dias	104
26. Vou Ser Batizado e Confirmado.	108
27. O Sacramento Me Ajuda a Pensar em Jesus Cristo	112
28. O Pai Celestial Me Abençoa por meio do Sacerdócio	116
Lições para Ocasões Especiais	
29. Jesus Cristo Ressuscitou (Páscoa).	120
30. Jesus Cristo É o Filho do Pai Celestial (Natal).	124
Mini Lição: Bem-Vindo ao Berçário.	128
Mini Lição: Feliz Aniversário.	129
Índice de Atividades	130
Índice de Auxílios Visuais.	131

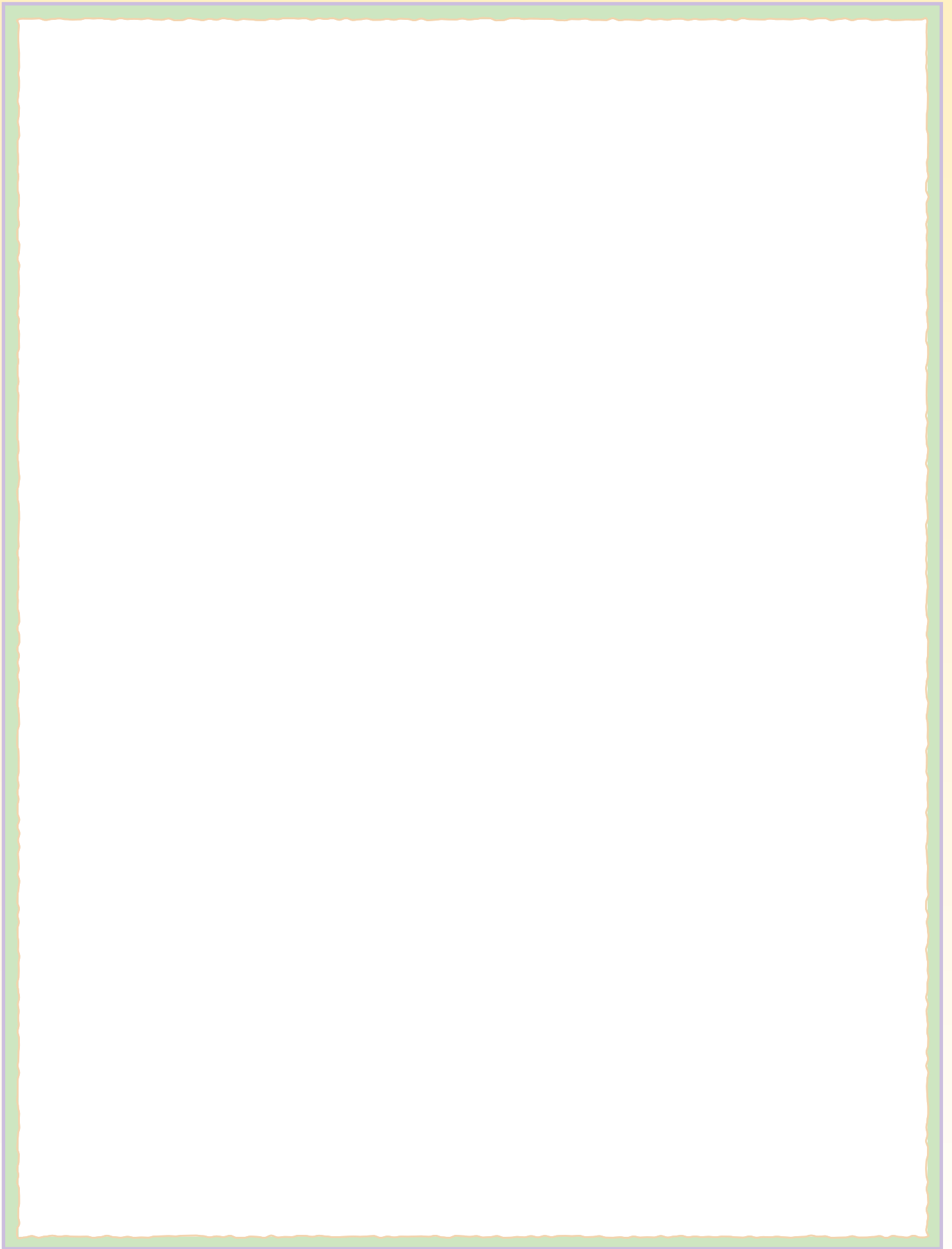

INTRODUÇÃO

A CLASSE DO BERÇÁRIO

Propósito O propósito da classe do berçário é ajudar as crianças a aprenderem o evangelho restaurado de Jesus Cristo e a viverem-no. A classe do berçário deve ajudá-las a aumentar sua compreensão do Pai Celestial e de Jesus Cristo e seu amor por Eles, terem experiências positivas na Igreja e desenvolverem auto-estima.

Carta aos Pais Algumas semanas antes de uma criança começar a freqüentar a classe do berçário, um membro da presidência da Primária deve dar aos pais uma cópia da carta da página 7.

Líderes do Berçário Devem ser chamadas pelo menos duas pessoas (um líder do berçário e um líder do berçário auxiliar) para cada classe do berçário. Se os líderes do berçário não forem marido e mulher, devem ser do mesmo sexo. Os líderes do berçário devem trabalhar juntos durante todo o período do berçário para garantir a segurança e o bem-estar das crianças.

Ambiente Físico A classe do berçário deve proporcionar uma experiência de aprendizado amorosa, segura e organizada para as crianças. A sala deve ser limpa, alegre e convidativa e, se possível, situar-se perto de um banheiro. Os brinquedos devem ser limpos, seguros e estar em boas condições. Não devem ser usados brinquedos e equipamentos para escalar ou subir.

Programa Em geral, a classe do berçário dura todo o tempo programado para a Primária. Esse período deve ser dividido em vários segmentos, como a hora da lição, a hora do lanche, a hora de cantar e a hora de brincar.

As necessidades das crianças ajudarão o líder a decidir sobre a ordem dos segmentos e a duração de cada um. As crianças reagem bem à constância, assim siga a mesma ordem todas as semanas.

- **Lição:** Comece e termine a hora da lição com uma oração, que em geral deve ser feita por uma das crianças (com a ajuda de um dos líderes do berçário se necessário). Durante a hora da aula, apresente uma das atividades (ou todas) de uma lição deste manual. Você pode repetir essas atividades no decorrer do ano. Outros recursos produzidos pela Igreja, como *Músicas para Crianças* e *A Liahona*, também podem ser úteis.
- **Hora de brincar:** Deixe as crianças brincarem livremente com brinquedos, quebra-cabeças e livros. As crianças aprendem brincando. Depois de terminarem de brincar, ajude as crianças a guardarem os brinquedos.

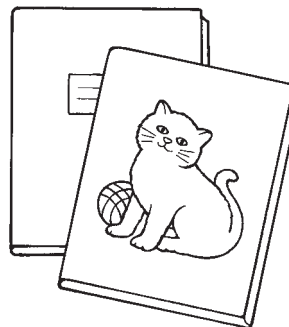

DICAS DE ENSINO

Para informações sobre as características de crianças em idade de berçário, ver *Ensino, Não Há Maior Chamado: Um Guia de Recursos para o Ensino do Evangelho*, pp. 110–111.

Programa: Ao elaborar o programa para a sua classe do berçário, leve em consideração as necessidades das crianças. Quanto tempo conseguem ficar sentadas antes de precisarem circular? Quando vão sentir fome e precisar de um lanche? Uma atividade calma vai ajudá-las a se preparar para a lição? Lembre-se que muitas crianças têm uma capacidade limitada de concentração. Esteja atento a sinais de impaciência e outros comportamentos que indiquem que é preciso mudar de atividade.

Hora de brincar: Muitas crianças em idade de berçário não estão prontas emocional e socialmente para emprestar brinquedos e compartilhar. Não as force a fazer isso caso não queiram.

- *Lanche*: Dê um lanche saudável e de fácil preparação e manuseio. Pergunte aos pais se há restrições alimentares. Ajude as crianças a lavarem as mãos e abençoe o alimento antes de comerem. O dinheiro para a merenda deve vir do orçamento da Primária.
- *Música*: Cantem, usem instrumentos musicais simples ou movimentem-se ou marchem ao som de músicas (ver “A Música na Classe do Berçário”, página 4). Este segmento da classe do berçário pode estar integrado na hora da lição ou constituir um segmento à parte dedicado à música.

Ao fim do período do berçário, os professores devem certificar-se que somente os pais ou outros membros da família imediata apanhem as crianças. Não devem permitir que ninguém as busque sem a autorização expressa dos pais.

Transições Crie uma transição rotineira para ajudar as crianças a passarem de um segmento a outro. Por exemplo, pode cantar uma música como “É Bom Cantar” (*Músicas para Crianças*, p. 129), alterando as palavras para “Cada brinquedo é bom guardar” ou “As nossas mãos é bom lavar” e assim por diante.

SOBRE AS LIÇÕES DESTE MANUAL

O propósito das lições deste manual é ajudar as crianças em idade de berçário a aprenderem as doutrinas básicas do evangelho restaurado de Jesus Cristo. Ore pedindo orientação e busque a influência do Espírito ao se preparar para ministrar as lições (ver *Ensino, Não Há Maior Chamado*, pp. 97–99). Pode ensiná-las em qualquer ordem e dividir uma lição para apresentá-la em semanas consecutivas. Pode também ensinar a mesma lição duas vezes às crianças do berçário, em função das necessidades e interesses delas.

Use no berçário somente recursos aprovados pela Igreja. Além das atividades deste manual, pode usar jogos, gravuras, músicas, histórias e outras atividades propostas pela revista *A Liahona*.

Use as escrituras ao ensinar as crianças. Quando uma lição sugerir que você conte uma história das escrituras, abra as escrituras e aponte para o local em que se encontra o relato. Isso ajuda as crianças a compreenderem que o que você está ensinando vem das escrituras. Ensine-as a ter gratidão e respeito pelas escrituras. Caso não tenha suas próprias escrituras, pergunte ao bispo ou presidente de ramo como pode adquiri-las.

Ao apresentar as lições, seja sensível à situação vivida pelas crianças em seu lar e família. Quando a lição fizer referência aos pais e à família das crianças, leve em conta os sentimentos de qualquer criança que estiver sendo criada por apenas um dos pais, pelos avós ou outros parentes.

Esteja atento também aos sentimentos de qualquer criança do berçário portadora de alguma deficiência física. Concentre-se nas coisas que as crianças *podem* fazer — não nas que não podem. Para mais informações sobre como ensinar pessoas com deficiências, ver *Ensino, Não Há Maior Chamado*, pp. 38–39.

As principais partes das lições estão descritas abaixo:

Introdução para o Professor Cada lição começa com uma breve explicação da doutrina a ser ensinada, inclusive referências das escrituras. Ler e ponderar essa introdução e as escrituras correlatas o ajudarão a preparar-se espiritualmente para ensinar a doutrina às crianças pelo Espírito. Essa introdução não deve ser lida às crianças do berçário.

DICAS DE ENSINO

Atividades: Monitore a participação das crianças durante as atividades. Você conhece a capacidade e as necessidades das suas crianças do berçário. Adapte as atividades conforme as circunstâncias (ver *Ensino, Não Há Maior Chamado*, pp. 33–34).

Caixa de atividades: Se desejar, faça uma caixa de atividades para manter na sala do berçário. Ela pode conter coisas que você tenha feito ou usado para atividades, como quebra-cabeças, fotografias, fantoches, cópias de páginas para colorir e assim por diante. Pode utilizar esses objetos a qualquer momento nas aulas do berçário.

Atividades de Aprendizagem

O objetivo das atividades de aprendizagem é ensinar o evangelho às crianças dando-lhes a oportunidade de:

- Ouvir a doutrina;
- Ver auxílios visuais relacionados à doutrina;
- Cantar (ou ouvir uma música) sobre a doutrina;
- Fazer uma atividade física relacionada à doutrina;
- Expressar-se sobre a doutrina.

Prepare um lugar especial na sala do berçário para reunir as crianças a sua volta para as atividades de aprendizagem. Pode ser numa colcha ou tapete no chão ou em cadeiras arrumadas em círculo. Sente-se ou ajoelhe-se a fim de estar perto das crianças e em condições de olhá-las nos olhos. (Nota: Vista-se



de modo adequado para ajoelhar-se, sentar-se no chão e curvar-se.)

Atividades Motivadoras: Comece cada aula reunindo as crianças com uma canção aprovada pela Igreja ou outra atividade. Ao usar semanalmente a mesma atividade para reunir as crianças e chamar-lhes a atenção, elas reconhecerão a atividade como sinal de que está começando a hora da aula, e isso as ajudará a se preparar para a lição. A atividade motivadora pode ser algo simples como bater palmas de modo ritmado e convidar as crianças para acompanharem você. Quase qualquer música ou atividade aprovada pela Igreja cumprirá essa função caso seja simples e empregada de modo consistente todas as semanas.

Eis outros exemplos de atividades motivadoras:

- Cante uma música apreciada pelas crianças, como “Sou um Filho de Deus” (*Músicas para Crianças*, pp. 2–3) ou “Amai-vos Uns aos Outros” (*Músicas para Crianças*, p. 74).
- Cante “Se Você Está Feliz” (*Músicas para Crianças*, p. 125), usando as palavras a seguir:
Se você já está pronto, sente aqui.
Se você já está pronto, sente aqui.
Nesta alegre e bela sala, vamos começar a aula.
Se você já está pronto, sente aqui.
- Recite o seguinte versinho e peça para as crianças fazerem os gestos com você:
Como é bom na Igreja estar (*una a ponta dos dedos de ambas as mãos para formar uma torre*)
Para aprender sobre Jesus, cantar (*com as mãos em concha na boca*) e orar. (*cruze os braços*)

Atividades Opcionais

Cada lição propõe de duas a quatro atividades opcionais que você pode escolher a fim de complementar a lição, se assim desejar. Pode também usar essas atividades em outros momentos. Muitas dessas atividades exigem preparação adicional. Se os materiais necessários não

DICAS DE ENSINO

Atividade Motivadora: Elogie as crianças que se sentarem com você. Se algumas delas não quiserem se sentar, não as obrigue, mas incentive-as com várias atividades diferentes. Enquanto um líder do berçário estiver ensinando, o outro líder pode ajudar as crianças a se concentrarem.

Músicas: Se você usar uma música ou versinho como atividade motivadora, repita-os algumas vezes, usando a cada vez uma voz mais suave.

A repetição ajuda as crianças a aprenderem. Se as crianças gostarem muito de uma atividade de aprendizagem ou uma atividade opcional, repita-a outras vezes na aula do berçário ou em semanas seguintes.

estiverem a sua disposição, pode substituí-los por outros semelhantes. O dinheiro para esses recursos pode vir do orçamento da Primária.

Auxílios Visuais Cada lição inclui duas páginas de auxílios visuais: uma página colorida e uma página com desenhos em preto e branco. O propósito é reforçar visualmente os princípios ensinados na lição. As lições trazem sugestões para o uso dos auxílios visuais.



Dicas de Ensino No lado direito de cada página há sugestões e idéias para ajudá-lo a ensinar a lição com êxito. Algumas são sugestões sobre a apresentação de uma atividade específica, mas na maioria dos casos se trata de princípios gerais que podem se aplicar em qualquer situação de ensino a crianças.

A MÚSICA NA CLASSE DO BERÇÁRIO

As crianças em idade de berçário estão prontas e ávidas para aprender sobre o Pai Celestial e Jesus Cristo, e a música pode ajudá-las a aprender. A música convida o Espírito e pode criar uma atmosfera cálida e amorosa, tornando a classe do berçário um local alegre.

Não se preocupe se não cantar bem. Em vez de se concentrarem em seu talento para o canto, as crianças ouvirão a letra, verão suas expressões faciais e apreciarão a melodia.

Maneiras de Usar a Música A música pode servir a vários propósitos numa classe do berçário. Você pode usá-la para:

- Dar as boas-vindas às crianças. Você pode, por exemplo, tocar uma música serena no momento em que as crianças entrarem no berçário;
- Ensinar princípios do evangelho. A maioria das lições deste manual sugere músicas relacionadas ao tema abordado;
- Ajudar as crianças a se prepararem para começar uma atividade diferente — por exemplo, criar uma atmosfera reverente em preparação para a hora da lição;
- Dar às crianças a oportunidade de se mexerem e se divertirem;
- Familiarizar as crianças com músicas que cantarão futuramente na Primária.

Ajudar as Crianças a Participar Para ensinar uma música às crianças, entoe um verso duas vezes e depois peça para as crianças cantarem com você. Elogie-as por seu esforço. Pode ser que, no início, cantem apenas uma ou duas palavras e que as crianças menores nem cantem nada, mas



DICAS DE ENSINO

Auxílios Visuais: Para ajudar as crianças a aprenderem com gravuras e desenhos, chame a atenção para detalhes que sejam relevantes aos princípios que você está ensinando.

Música: Você não precisa de um piano ou aparelho de som para usar música na classe do berçário. As crianças se sentirão bem se você simplesmente as reunir a sua volta e cantar. Conheça bem a letra da música a fim de poder manter contato visual com as crianças.

Recursos musicais: Pense na possibilidade de preparar uma caixa de recursos musicais para ser guardada na sala do berçário. Ela pode conter uma lista de músicas e versinhos de que as crianças gostem, gravuras simples para elas segurarem ao cantarem ou instrumentos musicais simples.

ainda assim poderão aprender e se divertir ao ouvirem você cantar. Costumam também apreciar fazer gestos simples relacionados às músicas. Elas acabarão por aprender a letra e começarão a cantar com você, principalmente se você repetir as músicas.

Outros Recursos A letra de várias músicas está incluída nas lições deste manual. Você também pode usar:

- *Músicas para Crianças* e gravações de áudio de músicas da Primária. Músicas simples e com frases repetidas são as mais indicadas para crianças em idade de berçário. Você pode acrescentar gestos simples sugeridos pela letra da música.
- O *site* de música da Igreja na Internet, www.lds.org/churchmusic. Nele você pode ouvir as canções de *Músicas para Crianças* e do hinário.
- A ajuda da líder de música da Primária.

PROBLEMAS EM POTENCIAL E POSSÍVEIS SOLUÇÕES

Abaixo, estão relacionados alguns problemas comuns que podem ocorrer na classe do berçário e sugestões para resolvê-los. Em todas as situações, elogie sinceramente a criança que se portar bem. A coação não é a solução para problemas de comportamento. Lembre-se que é importante que cada criança tenha uma experiência agradável e amorosa na classe do berçário.

PROBLEMA

Uma criança é levada ao berçário pelo pai ou pela mãe e chora ao perceber que vai ficar sozinha.

Uma criança parece ter medo de você ou de outras crianças, anda a esmo pela sala ou não interage com ninguém.

Uma criança se apega demais a você e pede sua atenção constantemente.

Uma criança não consegue se sentar em silêncio e ouvir durante a aula. Desvia a atenção das outras crianças ou as perturba.

POSSÍVEL SOLUÇÃO

Peça ao pai ou à mãe para ficar no berçário até a criança se acalmar e estabilizar. Tente despertar o interesse da criança pela atividade em curso no berçário e convide-a para participar.

Seja paciente e não pressione a criança para participar. Dê-lhe algum tempo para conhecer você, as outras crianças e o local. Tranqüilize a criança periodicamente e continue a convidá-la para participar das atividades. Ajude a garantir que o berçário seja uma experiência agradável e amorosa para ela.

As crianças pequenas precisam de afeto e atenção. Conversar e interagir com a criança de modo afável tenderá a satisfazê-la. Depois, incentive-a a se envolver nas atividades do berçário.

Um líder do berçário pode ajudar a criança a se concentrar na atividade enquanto o outro líder a realiza. Dar algo para a criança segurar pode ajudá-la a se envolver ativamente na lição. Pode ser que você precise sentar-se com o segundo professor para proporcionar às outras crianças uma experiência segura e produtiva. Lembre-se sempre de interagir com as crianças de modo carinhoso e de incentivá-las.



PROBLEMA

Uma criança se levanta e pára de participar antes do fim de uma atividade.

As crianças começam a brigar por um brinquedo.

Uma criança começa a brincar de maneira agressiva — lançando, agitando ou esmurrando brinquedos.

Uma criança começa a chorar e reclamar. Quando você tenta consolá-la, ela diz algo como: “Não gosto de você” ou “Você não é minha mãe” e se afasta.

POSSÍVEL SOLUÇÃO

Fique sempre alerta e atento às necessidades, interesses e capacidade de concentração de cada criança. Diante de sinais de impaciência, adapte a atividade para atender às necessidades da criança. Enquanto um professor estiver dirigindo a atividade, o outro pode convidar e incentivar uma criança que tenha perdido o interesse. Não force uma criança a participar de nenhuma atividade.

As crianças pequenas têm dificuldade para compartilhar. Talvez você precise intervir para ajudá-las a resolver o problema ou impedir que machuquem umas às outras. Sugira-lhes maneiras de brincarem juntas com os brinquedos ou redirecione a atenção



delas para outros jogos e atividades. Assegure-se de que haja brinquedos suficientes para todas. Elogie as crianças quando brincarem de maneira adequada.

É preciso intervir diante desse tipo de comportamento. A classe do berçário deve ser um ambiente seguro para as crianças. Com amor, explique à criança que não pode brincar dessa maneira e então canalize a atenção dela para outro jogo ou brincadeira. Elogie-a quando se comportar bem.

Redirecione a atenção da criança para coisas que estejam acontecendo no berçário ou para um brinquedo ou livro. Isso talvez a ajude a se acalmar. Se estiver inconsolável, leve-a aos pais.

PREZADOS PAIS,

Mal podemos esperar a chegada do seu filho a nossa classe do berçário! Estas são algumas coisas que vocês podem fazer para tornar a experiência do seu filho agradável:

- Façam comentários positivos para o seu filho sobre o berçário na semana anterior ao primeiro domingo dele conosco.
- Conversem com seu filho sobre o que acontece na classe do berçário. Ajudem-no a saber o que o aguarda.
- Levem-no ao banheiro e dêem-lhe de comer antes de o trazerem ao berçário. Se for preciso trocar fraldas, a criança será levada aos pais.
- Informem os líderes do berçário se o seu filho tiver alguma restrição especial, como alergia alimentar.
- Permaneçam no berçário com seu filho se ele estiver com receio.
- Digam aos líderes do berçário onde poderão ser encontrados durante o período do berçário.
- Tranqüilizem seu filho, dizendo que voltarão mais tarde.
- Busquem seu filho pontualmente ao fim do período do berçário. Se outra pessoa além do pai, mãe ou irmão/irmã for buscar seu filho, informem aos líderes do berçário que ela tem sua permissão para isso.
- Reforcem em casa o que for ensinado no berçário.
- Se possível, dêem-nos uma fotografia do seu filho e outra da família.

Não tragam o seu filho ao berçário quando estiver doente ou apresentar algum dos sintomas a seguir:

- Febre;
- Corrimento nasal;
- Tosse;
- Irritabilidade incomum;
- Vômito;
- Diarréia;
- Erupções cutâneas;
- Corrimento lacrimal;
- Piolho;
- Doença ou infecção tratada com antibióticos nas últimas 48 horas;
- Doença em período contagioso:
 - Varicela (sete dias);
 - Sarampo (até desaparecerem as erupções cutâneas);
 - Escarlatina (até desaparecerem as erupções cutâneas);
 - Parotidite (caxumba) — até o desaparecimento do inchaço (em geral sete dias);
 - Impetigo.

Se o seu filho tiver uma alergia que provocar corrimento nasal, tosse ou erupções cutâneas, esclareçam aos líderes do berçário que os sintomas não são contagiosos.

Fiquem à vontade para contatar os líderes do berçário caso tenham dúvidas ou perguntas:

Líder do Berçário

Telefone

Líder do Berçário

Telefone

1

SOU UM FILHO DE DEUS

INTRODUÇÃO PARA O PROFESSOR

A fim de preparar-se espiritualmente para apresentar esta lição, leia e pondere o seguinte:

Cada de um de nós é um filho amado de pais celestiais. Vivíamos com eles antes de nascermos. Nosso Pai Celestial nos conhece pessoalmente e nos ama (ver Salmos 82:6; Atos 17:28–29; Hebreus 12:9).

PREPARAÇÃO

- Traga as escrituras. Marque Salmos 82:6 e Moisés 1:4 para encontrar essas escrituras facilmente.
- Marque a página 99 deste manual para encontrá-la facilmente.

ATIVIDADES DE APRENDIZAGEM

Comece com uma atividade motivadora. Há sugestões na página 3.

Oração Peça a uma criança que faça a oração de abertura.

Música Cante a primeira estrofe de “Sou um Filho de Deus” (*Músicas para Crianças*, p. 2):

Sou um filho de Deus,
Por Ele estou aqui.

Repita duas ou três vezes e peça para as crianças cantarem com você.

Escritura Diga às crianças que elas têm um pai e uma mãe na Terra que as amam. Diga-lhes que também têm um Pai Celestial que as conhece e ama. Abra a Bíblia em Salmos 82:6 e leia: “Vós sois (...) filhos [de Deus]”.

História das Escrituras Mostre a ilustração de Moisés na página 99 (se desejar, cubra as outras ilustrações da página para ajudar as crianças a se concentrarem em Moisés). Explique-lhes que Moisés foi um grande profeta que viveu há muito tempo. Diga-lhes que Moisés foi a uma montanha para orar. Oriente-as a fazer de conta que estão subindo um morro; depois, ajude-as a cruzar os braços como se estivessem orando. Abra Pérola de Grande Valor em Moisés 1:4 e declare: “Deus disse a Moisés: ‘E eis que tu és meu filho’”. Explique-lhes que Moisés aprendeu que era filho de Deus.

Atividade de Repetição Peça a uma criança que fique a seu lado na frente da classe.

Diga: “Este é [nome da criança]”.

Peça a todos que repitam o nome dessa criança.

Diga: “[Nome da criança] é um filho de Deus”.

Peça às crianças que repitam: “[Nome da criança] é um filho de Deus”.

Repita a atividade para cada criança do berçário. Se a classe for grande, você pode apresentar duas crianças por vez ou abreviar a atividade se necessário.

Fotografia Mostre a fotografia da página 10, aponte para uma criança que está nela e pergunte: “Esta pessoa é filha de Deus?” Acene com a cabeça



DICAS DE ENSINO

Músicas: Use a música para ensinar os princípios do evangelho e convidar o Espírito. Talvez algumas crianças tentem cantar com você, mas é provável que a maioria apenas o observe. Mesmo que não cantem, elas gostam de canções e aprendem as músicas ouvindo.

Nomes: As crianças do berçário gostam de ouvir seu próprio nome e fazer parte, pessoalmente, da aula. Mostre-lhes que as ama aprendendo o nome delas e elogiando-as quando participarem.

e diga que sim. Repita a atividade com cada criança do retrato. Em seguida, aponte para si mesmo e pergunte: “Sou um filho de Deus?” Acene com a cabeça e diga que sim. Saliente que todas as pessoas são filhas de Deus e que Ele conhece e ama a todos nós.

Conclusão Preste testemunho de que somos todos filhos de Deus e de que Ele nos conhece e ama.

Oração Peça a uma criança que faça a oração de encerramento.

ATIVIDADES OPCIONAIS

PREPARAÇÃO *Para a atividade com cartaz:* Peça aos pais que tragam uma fotografia do filho ao berçário (talvez já o tenham feito assim que a criança entrou para a classe; ver a página 7). No alto de uma cartolina, escreva: “Sou um Filho de Deus”. Deixe bastante espaço para os retratos das crianças.

Para a atividade com ilustração: Faça uma cópia da página 11 para cada criança.

Atividade com Versinho Peça às crianças que se levantem e façam a seguinte atividade com você:
Se você é grande, bem grande assim, (*fique na ponta dos pés e levante os braços*)
O Pai Celeste o conhece e ama, sim!
Se você é bem pequenino, porém, (*agache-se*)
O Pai Celeste o conhece e ama também!
Grande, (*fique na ponta dos pés*)
Pequeno, (*agache-se*)
Grande, (*fique na ponta dos pés*)
Pequeno, (*agache-se*)
O Pai conhece todos e nos dá seu amor pleno.

Cartaz Afixe as fotografias das crianças no cartaz que você preparou. Leia o título para as crianças e lembre-as que todos nós somos filhos de Deus. Mostre o cartaz todas as semanas e acrescente retratos quando outras crianças entrarem para o berçário.

Ilustração Dê a cada criança uma cópia das ilustrações da página 11. Peça às crianças que apontem para partes diferentes do rosto (como olhos, boca e assim por diante). Se quiser, deixe-as colorir as ilustrações.

DICAS DE ENSINO

Oração: Se a criança precisar de ajuda para orar, sussurre frases curtas e simples para ela repetir. Pode ser que as crianças maiores já consigam orar usando suas próprias palavras.

Fazer cópias: Se não for possível fazer fotocópias, coloque uma folha de papel sobre as ilustrações e copie-as manualmente.

Atividade de Colorir: Nem todas as crianças gostam de colorir. Algumas talvez façam somente um ou dois rabiscos na página. O objetivo das ilustrações nessas lições é fornecer às crianças uma representação visual da lição para poderem segurá-la e levar para casa. Não é importante que pintem com esmero.



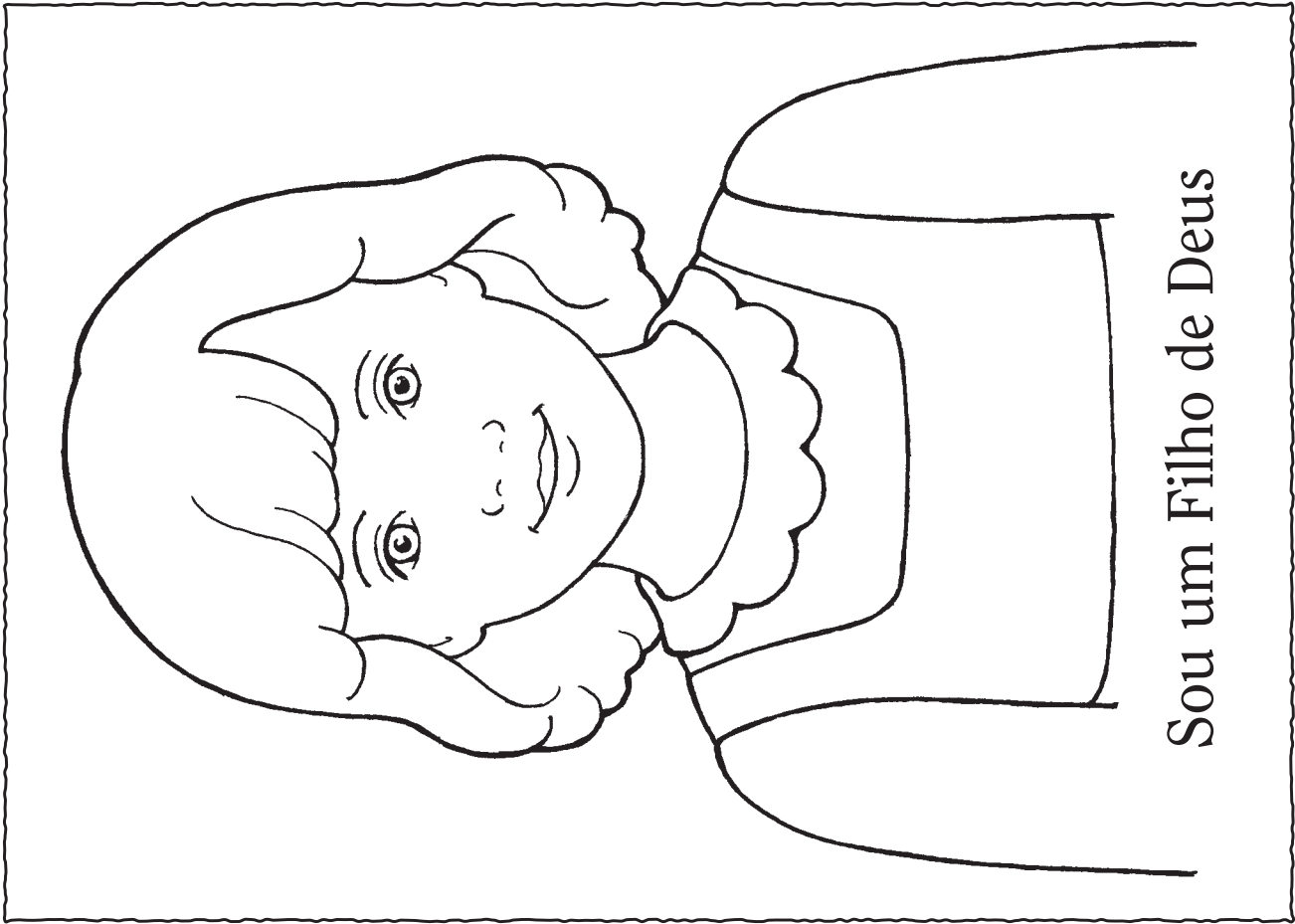

Sou um Filho de Deus

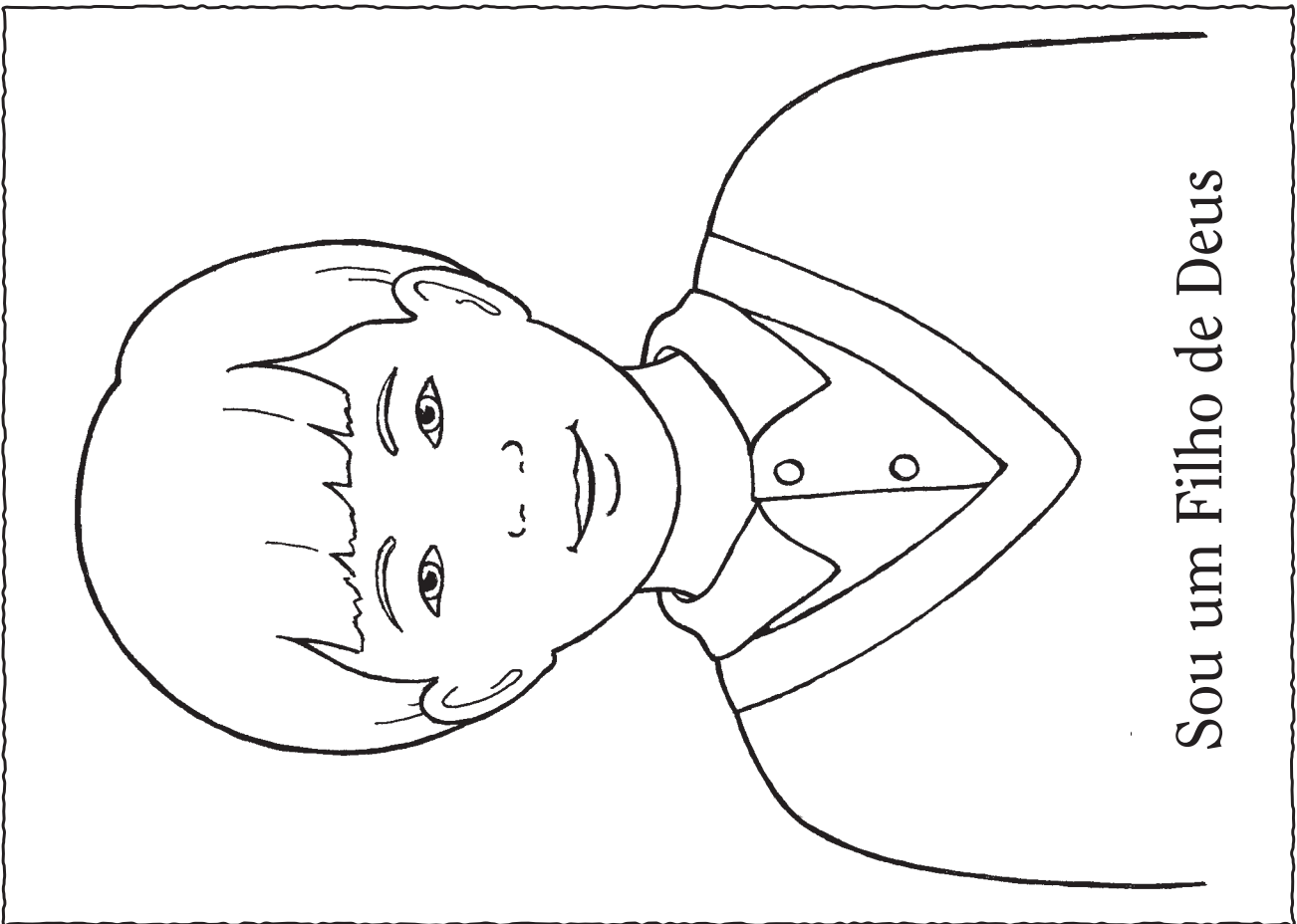

Sou um Filho de Deus

2

O PAI CELESTIAL TEM UM PLANO PARA MIM

INTRODUÇÃO PARA O PROFESSOR

A fim de preparar-se espiritualmente para apresentar esta lição, leia e pondere o seguinte:

Vivíamos com o Pai Celestial como espíritos antes de nascermos. O Pai Celestial preparou um plano que nos permite vir à Terra e receber um corpo físico para nos tornarmos semelhantes a Ele e voltarmos a Sua presença. Isso é possível graças à Expição de Jesus Cristo e a nossa obediência. Jesus Cristo foi escolhido para ser o nosso Salvador (ver Abraão 3:24–27; Regras de Fé 1:3).

PREPARAÇÃO

Marque a página 98 deste manual para encontrá-la facilmente.

ATIVIDADES DE APRENDIZAGEM

Comece com uma atividade motivadora. Há sugestões na página 3.

Oração Peça a uma criança que faça a oração de abertura.

Conte uma História por meio da Música Use “Sou um Filho de Deus” (*Músicas para Crianças*, pp. 2–3) para ensinar às crianças alguns detalhes básicos sobre o plano de salvação. Sugere-se o seguinte esboço:

Diga às crianças que todos nós vivíamos com o Pai Celestial antes de nascermos.

Cante ou recite (peça para as crianças acompanharem você):

Sou um filho de Deus,
Por Ele estou aqui.

Diga às crianças que o Pai Celestial tem um plano para nós. Ele nos disse que viríamos viver na Terra. Ficamos tão felizes que gritamos de alegria. Peça às crianças que exclamem: “Viva!”

Mostre o retrato da família na página 14. Diga às crianças que viemos à Terra para viver com uma família que nos ama. Peça às crianças que cruzem os braços e abracem a si mesmos.

Cante ou recite:

Mandou-me à Terra, deu-me um lar
E pais tão bons pra mim.

Diga às crianças que, enquanto estivermos na Terra, o Pai Celestial deseja que sejamos felizes e sigamos Seus mandamentos.

Cante ou recite:

Ensinai-me, ajudai-me
As leis de Deus guardar

Mostre a gravura de Jesus Cristo na página 98. Diga às crianças que o Pai Celestial escolheu Jesus Cristo para nos ajudar a voltar à presença Dele. Explique-lhes que, por causa de Jesus, podemos viver com o Pai Celestial e nossa família para sempre se guardarmos os mandamentos.

Cante ou recite:

Para que um dia eu vá
Com Ele habitar.



DICAS DE ENSINO

Preparação: Prepare os desenhos, ilustrações e outros materiais antes do início da aula. Isso lhe permitirá voltar toda a atenção para as crianças.

Atividades de aprendizagem: Para incentivar a participação das crianças e ajudá-las a se concentrarem na lição, reúna-as a sua volta, bem perto. Se possível, ajoelhe-se ou sente-se a fim de poder olhá-las nos olhos. Segure as gravuras perto delas.

Cante o hino inteiro, mostrando as gravuras ao cantar:
Sou um filho de Deus,
Por Ele estou aqui,
Mandou-me à Terra, deu-me um lar (*mostre a fotografia da família na página 14*)
E pais tão bons pra mim.
Ensinaí-me, ajudai-me
As leis de Deus guardar
Para que um dia eu vá (*mostre a gravura de Jesus na página 98*)
Com Ele habitar.

Conclusão Preste testemunho do plano do Pai Celestial para nós.

Oração Peça a uma criança que faça a oração de encerramento.

ATIVIDADES OPCIONAIS

PREPARAÇÃO *Para o jogo com a bolsa:* Copie e recorte as ilustrações da página 15. Traga algo para esconder as ilustrações, como uma pequena bolsa ou pano.

Para a atividade de colorir: Faça uma cópia da página 15 para cada criança. Recorte as ilustrações e a faixa com as palavras. Traga um fio ou barbante e fita adesiva para fazer móveis para as crianças.

Jogo com a Bolsa Coloque as ilustrações na bolsa. Peça a uma criança que escolha uma gravura lá de dentro. Leia ou cante a mensagem que acompanha a gravura e peça às crianças que a repitam ou cantem com você. Continue até dar a oportunidade de participar a cada criança que assim desejar.

Atividade de Colorir Deixe cada criança colorir uma cópia das ilustrações da página 15 e permita que levem para casa para mostrar aos pais o que aprenderam no berçário. Se tiver tempo, use o fio ou barbante e fita adesiva para fazer móveis para as crianças, conforme mostra o diagrama à direita.

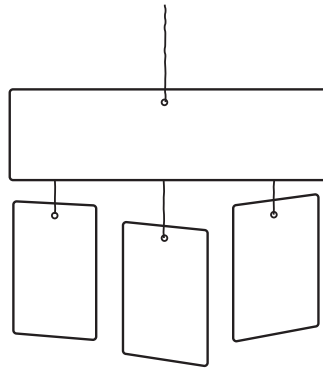

DICAS DE ENSINO

Recursos: Use somente recursos autorizados pela Igreja na classe do berçário (ver *Ensino, Não Há Maior Chamado*, p. 105). Caso precise de mais atividades para as crianças, escolha outras histórias, jogos, fantoches ou atividades de colorir deste manual ou da revista *A Liahona*. Você pode usar essas atividades com a frequência que desejar e ensinar uma mesma lição duas ou três semanas consecutivas.

São fornecidas atividades opcionais para serem adicionadas à aula, se você desejar. Caso não disponha dos materiais necessários, pode substituí-los por outros semelhantes.

Atividade de colorir: Enquanto as crianças estiverem colorindo, ressalte os princípios ensinados na aula. Chame atenção para detalhes dos desenhos e explique às crianças o que estão colorindo. Leia para elas as palavras contidas na ilustração.



O Pai Celestial Tem um Plano para Mim

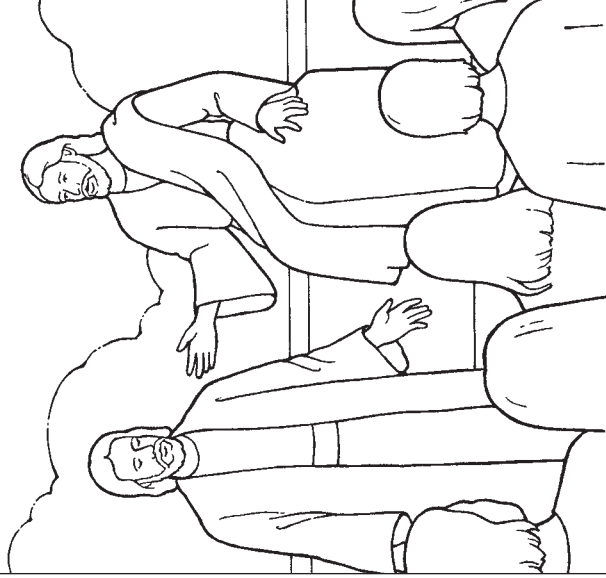

Sou um filho Deus,
por Ele estou aqui.



Mandou-me à Terra,
deu-me um lar e pais
tão bons pra mim.

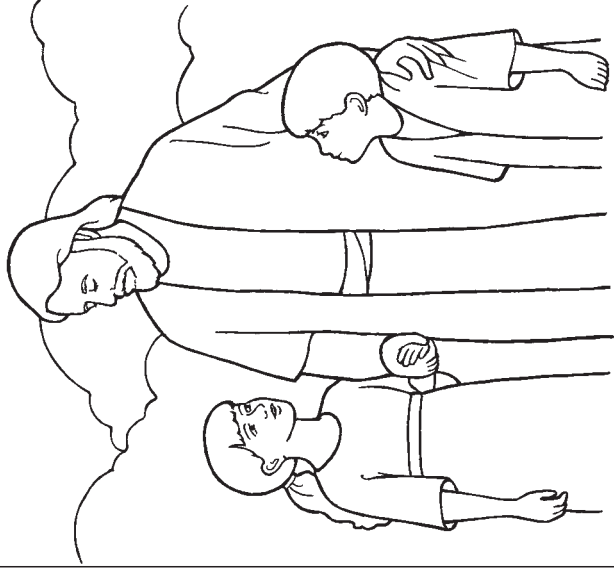

Ensinai-me, ajudai-me as leis
de Deus guardar para que
um dia eu vá com Ele habitar.

3

POSSO ORAR AO PAI CELESTIAL

INTRODUÇÃO PARA O PROFESSOR

A fim de preparar-se espiritualmente para apresentar esta lição, leia e pondere o seguinte:

Por meio da oração, podemos conversar com o Pai Celestial. Transmitimos-Lhe nosso amor, agradecemos por Suas bênçãos e pedimos ajuda para nós mesmos e outras pessoas em dificuldades. Terminamos nossas orações em nome de Jesus Cristo. A oração é uma das maiores bênçãos que temos em nossa vida na Terra (ver Mateus 6:9–13; Alma 34:18–27; 3 Néfi 18:19–21).

PREPARAÇÃO

- Traga numa grande sacola alguns pequenos objetos que representem coisas pelas quais somos gratos (como roupas, alimentos, as escrituras e assim por diante). Escreva nela “Nós Te Agradecemos”. Traga outra sacola com objetos ou imagens que representem coisas que podemos pedir ao orar (como uma família feliz, um corpo forte e saudável, amor e assim por diante). Escreva na sacola “Nós Te Pedimos”.
- Marque a página 106 deste manual para encontrá-la facilmente.

ATIVIDADES DE APRENDIZAGEM

Comece com uma atividade motivadora. Há sugestões na página 3.

Oração Peça a uma criança que faça a oração de abertura.

Gravuras Mostre a gravura do menino Jesus orando (página 18). Diga às crianças que esta é a gravura de Jesus orando quando era criança. Mostre o retrato de uma criança orando (página 18). Explique-lhes que, quando oramos, estamos falando com o Pai Celestial e começamos dizendo “Nosso Pai Celestial”. Peça às crianças que digam: “Nosso Pai Celestial”.

Diga-lhes que, em seguida, agradecemos a Ele por nossas bênçãos. Peça a uma criança que escolha um objeto na sacola com a etiqueta “Nós Te Agradecemos”. Diga: “Nós Te agradecemos por nosso [nome do objeto escolhido pela criança]”. Peça às crianças que digam: “Nós Te agradecemos”. Continue a atividade até todos os objetos serem escolhidos. Depois, diga às crianças que, em seguida, pedimos bênçãos ao Pai Celestial e repita a atividade com a sacola com a etiqueta “Nós Te Pedimos”. Peça às crianças que digam: “Nós te pedimos”.

Mostre a gravura de Jesus na página 106. Diga às crianças que terminamos nossas orações dizendo: “Em nome de Jesus Cristo. Amém”. Peça para as crianças repetirem com você.

Atividade com Versinho Recite o seguinte versinho e peça para as crianças repetirem com você: Começo dizendo: “Querido Pai Celestial”; (*levante um dedo — mantenha-o assim durante toda a atividade*) E agradeço por Sua bondade sem igual; (*levante outro dedo*) Com humildade, faço pedidos também, (*levante o terceiro dedo*) Em nome de Jesus Cristo. Amém. (*levante um quarto dedo*) [“I Pray in Faith”, *Children’s Songbook*, p. 14]

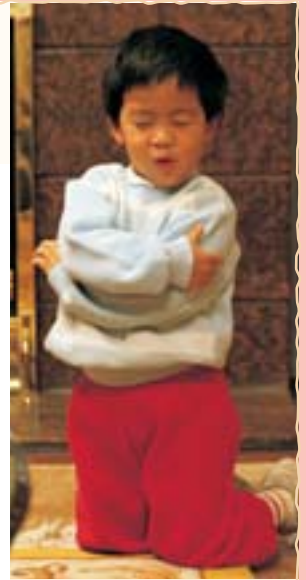

DICAS DE ENSINO

Oração: Você pode fazer muito para ajudar as crianças a se sentirem reverentes ao se prepararem para a oração. Lembre-as, por exemplo, que devem sentar-se em silêncio e cruzar os braços. Também pode ensinar a linguagem da oração, ajudando-as a usar os pronomes adequados (*Tu, Ti, Te, Teu*, etc.). Até elas aprenderem a se expressarem por si mesmas, você pode indicá-lhes o que dizer ao orar.

Solicitar participação: O tom de voz, o contato visual e os gestos são importantes no ensino. Ao pedir a participação das crianças, olhe para elas e use um tom de voz que as incentive e diga algo como “Podem dizer: ‘Nós Te agradecemos?’” Elogie as crianças pela participação.

Conclusão Lembre às crianças que, quando oramos, estamos falando com o Pai Celestial. Testifique-lhes que o Pai Celestial ouve as nossas orações.

Oração Peça a uma criança que faça a oração de encerramento.

ATIVIDADES OPCIONAIS

PREPARAÇÃO *Para a atividade com o livrinho:* Faça uma cópia da página 19. Se desejar, pinte-a. Faça um livrinho cortando nas linhas contínuas e dobrando nas linhas pontilhadas.

Para a história das escrituras: Leia Enos 1:1–8 e prepare-se para contar brevemente essa história para as crianças. Traga o Livro de Mórmon. Marque Enos 1 para encontrar esse capítulo facilmente.

Para a atividade de colorir: Faça uma cópia da página 19 para cada criança colorir. Recorte nas linhas contínuas antes da aula do berçário.

Livrinho Repita as instruções da página 16 sobre o que dizemos ao orar, desta vez usando o livrinho que você preparou. Ao explicar cada parte da oração, levante a aba correspondente ou peça a uma criança que o faça. Você também pode usar o livrinho ao recitar o verso da página 16.

Se quiser, guarde o livrinho para usar nas aulas do berçário das semanas seguintes.

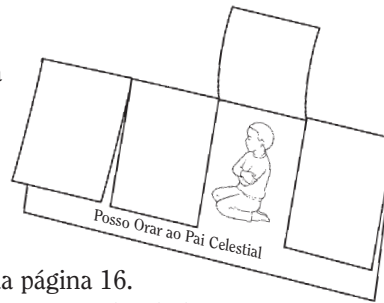

História das Escrituras Abra o Livro de Mórmon em Enos 1 e conte a história da oração de Enos. Segue abaixo um exemplo:

Certo dia, Enos foi a uma floresta (*peça às crianças que levantem os braços e façam de conta que são árvores*) para caçar animais (*peça às crianças que façam de conta que estão usando arco e flecha*). Enquanto estava no bosque, Enos orou ao Pai Celestial (*peça às crianças que se ajoelhem, como se estivessem orando; termine a história com eles ajoelhados*). O Pai Celestial respondeu a sua oração, e Enos ficou feliz. Ele sabia que o Pai Celestial o abençoaria.

Diga: “Posso orar ao Pai Celestial”. Peça às crianças que repitam essa frase com você (algumas palavras por vez).

Atividade de Colorir Deixe cada criança colorir uma cópia da ilustração da página 19. Quando terminarem, dobre nas linhas pontilhadas.



DICAS DE ENSINO

Testemunho: Preste um testemunho simples e breve; por exemplo: “Sei que o Pai Celestial ouve as nossas orações”.

Crianças maiores: Você pode convidar as crianças mais velhas para ajudá-lo a ensinar as crianças mais novas a orar. Essa é uma excelente maneira de realçar o que ensinou.

Histórias: Quando encenam eventos de uma história, as crianças a compreendem e recordam melhor. Lembre-se que não se deve representar Deus o Pai numa dramatização. Jesus Cristo também não deve ser representado, exceto num presépio (ver *Ensino, Não Há Maior Chamado*, pp. 165–166).

Atividade de colorir: Enquanto as crianças estiverem colorindo, ressalte os princípios ensinados na lição. Chame atenção para detalhes dos desenhos e explique às crianças o que estão colorindo. Leia para elas as palavras contidas na ilustração.



Começo
dizendo:
“Nosso Pai
Celestial” .

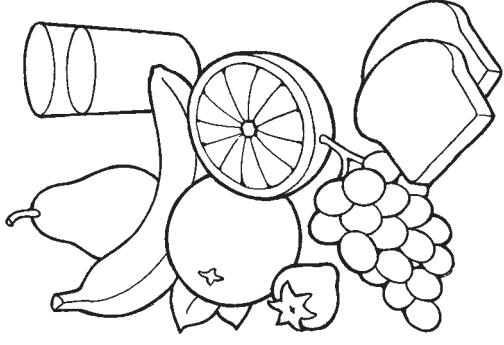

Agradeço-Lhe
por bênçãos.

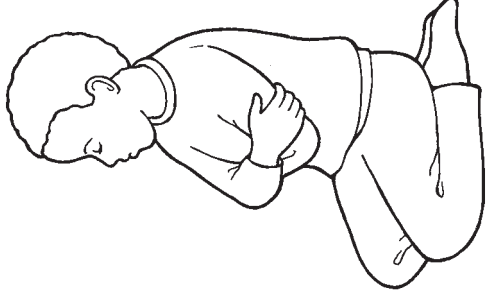

Peço-Lhe bênçãos.



Em nome de Jesus
Cristo. Amém.

Posso Orar ao Pai Celestial

4

O PAI CELESTIAL E JESUS CRISTO ME AMAM

INTRODUÇÃO PARA O PROFESSOR

A fim de preparar-se espiritualmente para apresentar esta lição, leia e pondere o seguinte:

O Pai Celestial e Jesus Cristo têm um amor perfeito a cada um de nós. Eles nos amavam antes de virmos a esta Terra, continuam a nos amar agora e Seu grande amor por nós nunca mudará. Durante Seu ministério terreno, o Salvador demonstrou um grande amor pelas criancinhas (ver Mateus 18:5, 10; Marcos 10:13–16; 3 Néfi 17:11–24).

PREPARAÇÃO

- Leia 3 Néfi 17:11–12, 21–24 e prepare-se para contar brevemente essa história para as crianças.
- Traga o Livro de Mórmon.

ATIVIDADES DE APRENDIZAGEM

Comece com uma atividade motivadora. Há sugestões na página 3.

Oração Peça a uma criança que faça a oração de abertura.

Instrução Doutrinária Diga às crianças que você as ama e fale brevemente sobre outras pessoas que as amam, como os pais, irmãos, avós e assim por diante. Em seguida, explique-lhes que há outras duas pessoas que as amam mais do que ninguém — o Pai Celestial e Jesus Cristo. Diga às crianças: “O Pai Celestial e Jesus sabem quem vocês são. Conhecem seu nome e amam vocês”. Aponte para uma das crianças e diga: “O Pai Celestial e Jesus amam [o nome da criança]”. Repita isso para cada criança.

Atividade com Versinho Recite o seguinte versinho e peça para as crianças repetirem com você:
O Pai Celestial me entende (*aponte para si mesmo*)
Meus gostos, conhece bem.
Sabe o meu nome e onde moro. (*una a ponta dos dedos de ambas as mãos para formar um telhado*)
Sei que me ama também. (*abraça a si mesmo*)

História das Escrituras Mostre a gravura da página 22. Diga às crianças que aprendemos por meio das escrituras que Jesus ama as criancinhas. Abra o Livro de Mórmon e conte em poucas palavras a história de quando Jesus Cristo abençoou as crianças nefitas (3 Néfi 17:11–12, 21–24). Segue abaixo um exemplo:
Jesus estava ensinando o povo (*aponte Jesus na gravura*). Pediu às pessoas que levassem suas criancinhas até Ele (*aponte para as crianças na gravura*). Elas se sentaram no chão em volta Dele, e Jesus Se ajoelhou e orou (*peça às crianças que se ajoelhem e abaixem a cabeça*). Depois, abençoou cada criança, uma por uma. Jesus fez isso por amar as criancinhas (*peça às crianças que abracem a si mesmas*).

Música Cante ou recite a letra de “O Amor do Salvador” (*Músicas para Crianças*, pp. 42–43) e faça os gestos abaixo. Peça às crianças que o acompanhem.



DICAS DE ENSINO

Introdução: Estudar as escrituras alistadas na seção “Introdução para o Professor” é uma boa maneira de convidar o Espírito para a preparação da sua aula (ver *Ensino, Não Há Maior Chamado*, p. 14).

Gestos: Se desejar, reserve um tempo para falar dos gestos que acompanham as músicas ou poeminhas. Você pode, por exemplo, explicar que, quando elas unirem a ponta dos dedos (terceiro verso do poeminha), fazem a forma de um telhado e que esse gesto combina com as palavras “onde moro”.

Música: Se uma música ou um versinho for grande demais para as crianças da sua classe de berçário, use apenas uma parte.

O amor do Salvador (*ponha as mãos acima da cabeça*)
Eu sinto em toda parte (estenda bem os braços)
E sinto seu calor (*ponha as mãos no coração*)
Aonde quer que eu vá (*mova as mãos e os braços como quem indica um ou mais caminhos*).

Conclusão Preste seu testemunho às crianças, de que o Pai Celestial e Jesus amam a cada uma delas. Peça às crianças que repitam a frase: “O Pai Celestial e Jesus me amam” algumas palavras por vez.

Oração Peça a uma criança que faça a oração de encerramento.

ATIVIDADES OPCIONAIS

PREPARAÇÃO *Para a atividade com o espelho:* Traga um pequeno espelho que permita às crianças ver o rosto delas.

Para a atividade de colorir: Traga quatro ou cinco fotografias ou gravuras de coisas com as quais o Pai Celestial nos abençoou, como a família, o lar, as árvores, as escrituras e assim por diante. Você pode usar gravuras da revista *A Liahona*, cópias de gravuras deste livro ou outras feitas por você mesmo.

Para a atividade de colorir: Copie e recorte a ilustração da página 23 para cada criança colorir (um círculo para cada criança). Passe um fio ou barbante no alto de cada círculo para fazer um colar.

Atividade com o Espelho Peça às crianças que se sentem em círculo. Ande dentro do círculo com o espelho e deixe cada criança olhar o próprio rosto. Assim que cada criança se olhar no espelho, peça-lhe que diga seu nome (se ela conseguir). Em seguida, diga: “O Pai Celestial e Jesus amam [o nome da criança]”.

Gravuras Coloque as gravuras e os retratos que você trouxe, em vários lugares da sala. Diga às crianças que o Pai Celestial e Jesus Cristo nos deram muitas bênçãos porque nos amam. Peça-lhes que andem com você até uma das gravuras e ajude-as a dizer qual bênção ela representa. Peça para fazerem um gesto ligado à bênção (fazer de conta que estão lendo as escrituras, que são uma árvore e assim por diante.) Faça o mesmo com as outras gravuras ou fotografias.

Atividade com Versinho Recite o versinho da página 9.

Atividade de Colorir Deixe as crianças colorirem os colares que você preparou e leia para elas o que está escrito na ilustração.

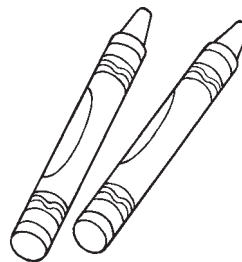

DICAS DE ENSINO

Crianças pequenas: Para ajudar as crianças pequenas a permanecerem atentas e a participarem das atividades, um líder do berçário pode oferecer-lhes auxílio e atenção redobrados enquanto o outro líder do berçário estiver ensinando.

Testemunho: Prestar testemunho convida o Espírito. Preste um testemunho simples e breve, por exemplo: “Sei que o Pai Celestial e Jesus amam todos nós”.

Aulas anteriores: Caso precise de mais atividades para as crianças, escolha-as entre as sugeridas nas lições anteriores. Todas as lições (ou parte delas) podem ser ministradas mais de uma vez. As crianças gostam de repetição, e isso pode ser uma boa revisão.





5

JESUS CRISTO NOS MOSTROU COMO AMAR OS OUTROS

INTRODUÇÃO PARA O PROFESSOR

A fim de preparar-se espiritualmente para apresentar esta lição, leia e pondere o seguinte:

Jesus Cristo deu um exemplo perfeito de bondade e amor. Durante Seu ministério terreno, Jesus mostrou Seu amor pelas pessoas abençoando e servindo os pobres, os doentes e os aflitos. Disse Seus discípulos: “O meu mandamento é este: Que vos ameis uns aos outros, assim como eu vos amei” (João 15:12; ver também João 13:34–35; Morôni 7:46–48).

PREPARAÇÃO

- Marque a página 22 deste manual para encontrá-la facilmente.
- Traga as escrituras.

ATIVIDADES DE APRENDIZAGEM

Comece com uma atividade motivadora. Há sugestões na página 3.

Oração Peça a uma criança que faça a oração de abertura.

Música Diga às crianças que, quando Jesus Cristo viveu na Terra, nos ensinou a amar ao próximo e nos mostrou como fazer isso por meio de atos. Cante ou recite o refrão de “Eu Quero Ser Como Cristo” (*Músicas para Crianças*, pp. 40–41) e faça os gestos indicados abaixo. Peça às crianças que acompanhem você.

Ame a seu próximo como Jesus (*abraça a si mesmo e gire de um lado para o outro*)

Ama você e seus passos conduz. (*estenda os braços*)

Gentil e bondoso você deve ser (*abraça a si mesmo e gire de um lado para o outro*)

E o exemplo de Cristo aprender. (*estenda os braços*)

História das Escrituras Mostre as escrituras às crianças. Diga-lhes que aprendemos com as escrituras como Jesus demonstrou amor. Conte resumidamente as histórias a seguir:

História 1 (mostre a ilustração da página 27): Muitas pessoas vieram ouvir Jesus ensinar. Estavam lá havia muito tempo e ficaram com fome (*peça às crianças que façam de conta que estão com fome*). Havia somente um pouco de pão e peixe para alimentar todas as pessoas. Jesus abençoou o alimento e mandou Seus discípulos distribuírem-no ao povo. Todos comeram o suficiente e ainda sobrou muito (*peça às crianças que façam de conta que estão comendo*) (ver Mateus 14:13–21).

Peça às crianças que repitam com você: “Jesus nos mostrou como amar ao próximo” (algumas palavras por vez).

História 2 (mostre a gravura da página 26): Um dia Jesus viu um homem cego — alguém que não enxerga (*peça às crianças que cubram os olhos*). Jesus o abençoou para que enxergasse (*peça às crianças que descubram os olhos*) (ver João 9:1–12).

Peça às crianças que digam com você: “Jesus nos mostrou como amar ao próximo”.



DICAS DE ENSINO

Músicas: As crianças adoram coisas que já viram e ouviram antes. Cante músicas ou recite versinhos desta lição ou lições anteriores em qualquer momento da aula no berçário. Essa recapitulação as ajudará a aprender as músicas e a recordar os princípios do evangelho que você já ensinou.

Histórias: Antes de contar uma história, leia-a várias vezes para conhecê-la bem. Ao contar a história, olhe as crianças nos olhos para ajudá-las a se concentrarem (ver *Ensino, Não Há Maior Chamado*, pp. 181–182).

Talvez as crianças menores não consigam repetir a frase. Ajude-as a dizer palavras como “Jesus” e “amor”.

História 3 (mostre a gravura da página 22): Depois de ressuscitar, Jesus visitou os nefitas. Por amar as crianças, Ele abençoou cada uma delas (*peça às crianças que abracem a si mesmas*) (ver 3 Néfi 17:21–24).

Peça às crianças que repitam com você: “Jesus nos mostrou como amar ao próximo”.

Música Cante ou recite o refrão de “Eu Quero Ser Como Cristo”, de novo. Peça às crianças que cantem ou façam os gestos com você.

Conclusão Preste testemunho de que podemos amar as pessoas como Jesus amou.

Oração Peça a uma criança que faça a oração de encerramento.

ATIVIDADES OPCIONAIS

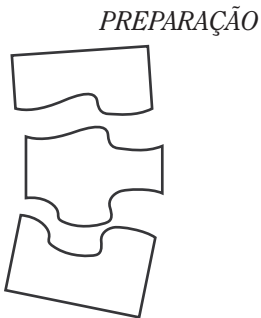

PREPARAÇÃO *Para o quebra-cabeça:* Traga uma gravura do Salvador (se desejar, use a gravura da página 106). Pegue uma folha de papel que seja do mesmo tamanho da gravura (ou recorte uma para isso) e corte a folha em três ou quatro pedaços para formar um quebra-cabeça. Escreva “Vou Amar os Outros” no verso de cada peça.

Para a atividade com as escrituras: Traga a Bíblia. Marque João 15:12 para encontrar essa escritura facilmente.

Para a atividade com a ilustração: Faça uma cópia da página 27 para cada criança.

Quebra-Cabeça Cubra a gravura de Jesus com as peças do quebra-cabeça. Peça a uma criança que escolha uma peça. Leia o que está escrito nela e peça para as crianças repetirem. Fale sobre uma maneira pela qual podemos amar os outros (agradecer, compartilhar, fazer o que a mãe ou o pai pede, guardar os brinquedos e assim por diante). Repita o exercício com cada peça até a ilustração ficar completamente visível. Saliente a idéia de que Jesus nos mostrou como amar os outros.

Escritura Diga às crianças que por meio das escrituras Jesus nos ensinou a amarmos uns aos outros. Abra a Bíblia em João 15:12 e leia “Que vos ameis uns aos outros”. Peça às crianças que repitam essa frase com você.

Música Cante ou recite “Ama Sempre ao Teu Irmão” (*Músicas para Crianças*, p. 39) e faça os gestos indicados abaixo. Peça às crianças que repitam com você.

“Ama sempre ao teu irmão”, (*abra bem os braços*)
Ensinou Jesus. (*acene com a cabeça para cima e para baixo*)
Com amor no coração, (*coloque a mão no peito*)
Temos sua luz. (*abra os braços*)

Ilustração Dê a cada criança uma cópia da ilustração da página 27. Faça-lhes perguntas sobre a ilustração para ajudá-las a recordar a história que lhes contou antes. Por exemplo:

Estão vendo Jesus na gravura? (*peça às crianças que apontem para Jesus na cópia delas da ilustração*)

O que está nos cestos? (*peça às crianças que façam de conta que estão comendo*)

DICAS DE ENSINO

Atividades opcionais: Para que as crianças participem e aprendam, alterne períodos de escuta com atividades que envolvam movimentos. Limite a duração de cada atividade por aproximadamente dois ou três minutos.

Repetição: As crianças em idade de berçário gostam de repetição, e isso as ajuda a aprender. Se elas conservarem o interesse e prestarem atenção, repita atividades para que cada criança tenha a oportunidade de participar.



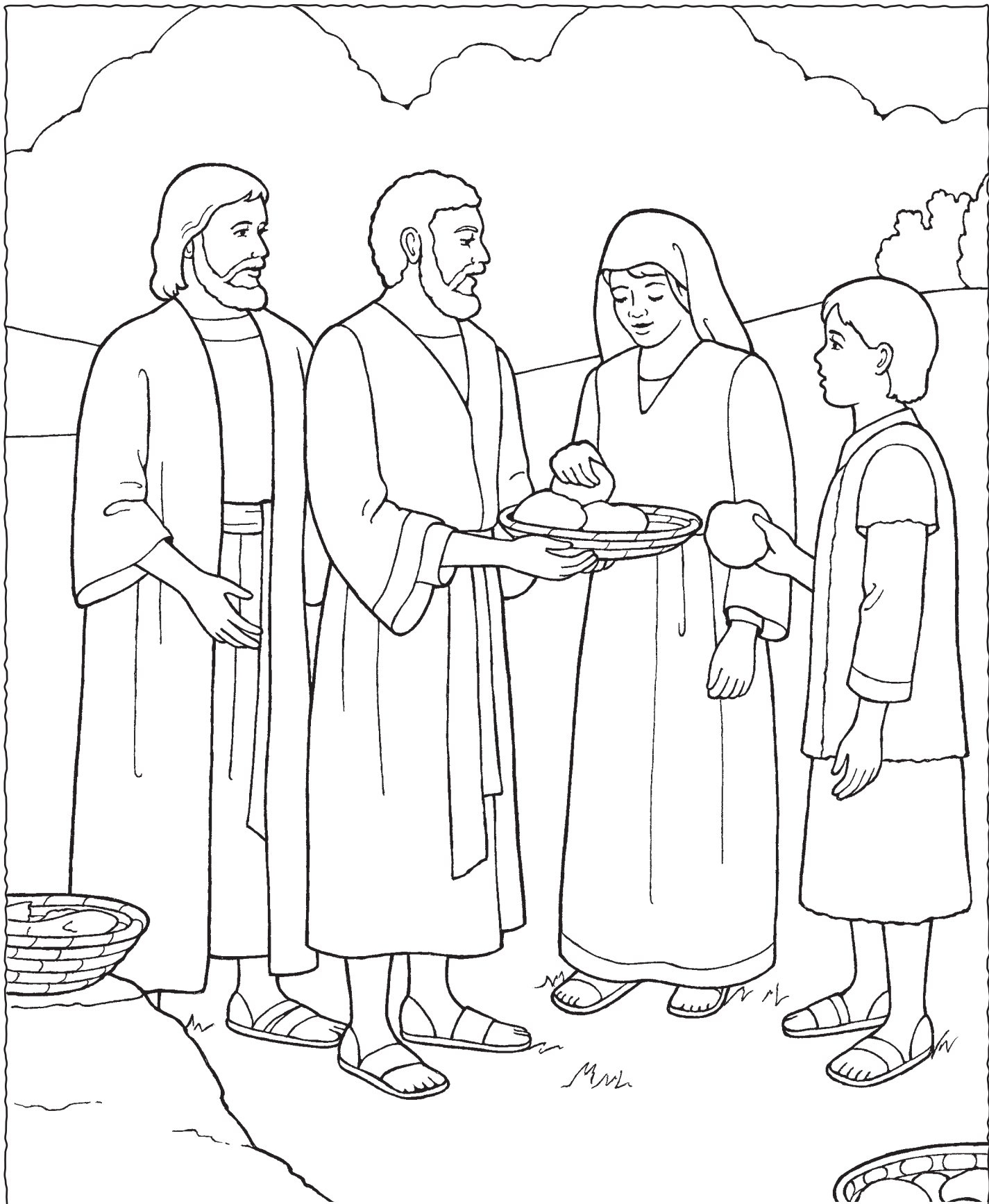

Jesus Cristo Nos Mostrou Como Amar os Outros

6

O ESPÍRITO SANTO ME AJUDA

INTRODUÇÃO PARA O PROFESSOR

A fim de preparar-se espiritualmente para apresentar esta lição, leia e pondere o seguinte:

O Espírito Santo é um membro da Trindade, juntamente com o Pai Celestial e Jesus Cristo. É um ser de espírito (ver D&C 130:22). A missão do Espírito Santo é testificar do Pai e do Filho e da veracidade de todas as coisas (ver 3 Néfi 11:36; Morôni 10:5). Também pode-nos ajudar a escolher o que é certo e nos consolar (ver D&C 31:11). A maneira pela qual o Espírito Santo Se comunica conosco é descrita nas escrituras como “voz mansa e delicada” (ver I Reis 19:11–12).

ATIVIDADES DE APRENDIZAGEM

Comece com uma atividade motivadora. Há sugestões na página 3.

Oração Peça a uma criança que faça a oração de abertura.

Música Diga às crianças que você vai cantar uma música sobre o Pai Celestial. Cante ou recite a primeira estrofe de “Eu Sei Que Deus Vive” (*Músicas para Crianças*, p. 8) e faça os gestos a seguir. Peça às crianças que repitam com você.

Que Deus vive eu sei e ama-me também. (*toque o peito com a mão*)

O Espírito sussurra a mim e diz-me que é assim, (*coloque a mão no ouvido*)

E diz-me que é assim.

Atividade de Repetição Peça às crianças que digam “Espírito”. Diga-lhes que outro nome para o Espírito de Deus é Espírito Santo. Peça às crianças que digam “Espírito Santo”. Explique-lhes que o Espírito Santo nos ajuda a saber que o Pai Celestial nos ama.

Dramatização Diga às crianças que, quando fazemos o que é certo, o Espírito Santo nos ajuda a saber que fizemos uma boa escolha. Peça para as crianças fazerem com você a encenação de coisas corretas. Por exemplo:

É certo ir à Igreja. Vamos fazer de conta que estamos caminhando para a Igreja (*balancem os braços ao andarem num círculo*).

Repita a atividade com outros exemplos como: emprestar um brinquedo, ajudar a mãe a varrer o chão e assim por diante.

História Explique às crianças que o Espírito Santo também pode-nos ajudar quando estivermos com medo. Conte a história a seguir:
Certo dia, havia uma forte tempestade onde Davi morava. Houve fortes trovões (*peça às crianças que cubram o ouvido*), ventanias (*peça às crianças que soprem para fazer a mímica do vento*) e chuva (*peça às crianças que façam a mímica da chuva com os dedos*). Davi sentiu medo. Sua mãe lhe disse que, quando sente medo, ora ao Pai Celestial (*mostre a fotografia da página 30*). Davi e sua mãe oraram ao Pai Celestial para que os mantivesse em segurança. Depois disso, Davi se sentiu seguro e feliz. Sua mãe disse que o Pai Celestial mandou o Espírito Santo para provocar esses sentimentos para que ele não sentisse medo.

Peça para as crianças dizerem “Espírito Santo”.



DICAS DE ENSINO

Espírito Santo: Mesmo ainda bem pequenas, as crianças podem aprender a reconhecer a influência do Espírito Santo. Em qualquer aula, ajude-as a reconhecer os sentimentos de amor e paz que vêm do Espírito Santo — principalmente quando estiverem aprendendo sobre o Pai Celestial e Jesus Cristo.

Crianças menores: Lembre-se que a maioria das crianças tem dificuldade para se concentrar por muito tempo. Esteja atento a sinais de que precisam de mudanças. Se já fizer muito tempo que estiverem sentadas, faça uma atividade que lhes permita se movimentar.

Conclusão Preste testemunho do Espírito Santo. Isso pode incluir uma experiência simples e breve da sua própria vida de quando recebeu orientação do Espírito Santo.

Oração Peça a uma criança que faça a oração de encerramento.

ATIVIDADES OPCIONAIS

PREPARAÇÃO *Para a atividade com as escrituras:* Traga a Bíblia. Marque João 14:26 para encontrar essa escritura facilmente.

Para a atividade com a ilustração: Faça uma cópia da página 31 para cada criança.

Para o jogo com o cubo: Copie a ilustração da página 31. Se desejar, pinte-a. Recorte nas linhas contínuas e dobre nas linhas pontilhadas. Use fita adesiva ou cola para unir as pontas e fazer um cubo.

Atividade com Versinho Forme um círculo com as crianças e recite o seguinte versinho:
O Espírito Santo fala mansinho. (*ponha o dedo nos lábios*)
Nunca grita, é verdade. (*coloque as mãos em volta da boca como que gritando*)
Sempre nos guia e abençoa (*dê as mãos e ande em roda*)
Em cada atividade. (*sente-se*)

Escritura Diga às crianças que Jesus ensinou por meio das escrituras que o Espírito Santo nos ensinará. Abra a Bíblia em João 14:26 e leia: “O Espírito Santo (...) vos ensinará todas as coisas”. Peça às crianças que repitam essa frase com você (algumas palavras por vez).

Ilustração Mostre a ilustração na página 31 e dê uma cópia para cada criança. Aponte para o desenho da capela e explique-lhes que o Espírito Santo nos ajuda a saber que ir à Igreja é a coisa certa a fazer. Peça às crianças que apontem para a capela que está desenhada na folha deles. Repita o exercício com as outras ilustrações.

Jogo como o Cubo Lance o cubo que você fez. Leia a inscrição no alto dele e peça às crianças que a repitam com você. Depois, peça às crianças que façam gestos simples relacionados ao desenho. Quando surgir o lado com as palavras “O Espírito Santo Me Ajuda”, diga às crianças que o Espírito Santo nos ajuda a saber quando fizemos algo bom. Repita o exercício, dando a cada criança a oportunidade de jogar o cubo.

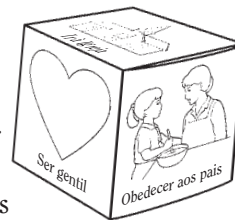

DICAS DE ENSINO

Experiências pessoais: Contar experiências pessoais pode ajudar seus alunos a verem como o evangelho influencia nosso cotidiano (ver *Ensino, Não Há Maior Chamado*, pp. 45, 180). Nessa faixa etária, as experiências que você contar precisam ser simples e breves — não mais de uma ou duas frases.

Escrituras: “Ao dar aula para as crianças, use as escrituras com frequência e encontre meios de fazer com que elas se tornem familiares para as crianças” (*Ensino, Não Há Maior Chamado*, p. 58). Você pode ajudá-las a desenvolver amor pelas escrituras mesmo antes de elas aprenderem a ler. Mesmo que você leia somente uma pequena parte do versículo para as crianças, leia o versículo inteiro durante a sua preparação para a aula.

Revezar-se é difícil para as crianças menores. Se a sua classe do berçário for grande, você mesmo pode jogar o cubo em vez de pedir às crianças que se revezem nisso.



O Espírito Santo
Me Ajuda

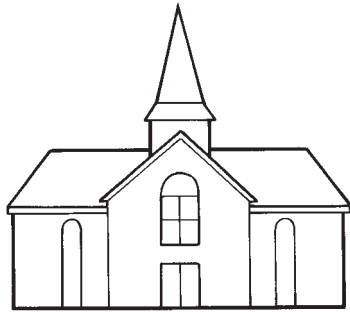

Ir à Igreja

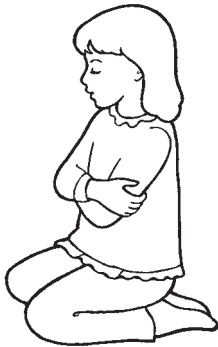

Orar

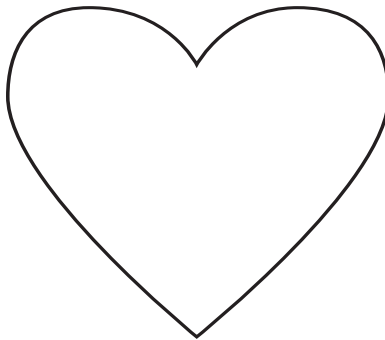

Ser gentil



Obedecer aos pais

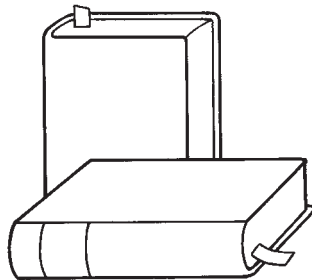

Ler as escrituras

7

JESUS CRISTO CRIOU O MUNDO PARA MIM

INTRODUÇÃO PARA O PROFESSOR

A fim de preparar-se espiritualmente para apresentar esta lição, leia e pondere o seguinte:

Trabalhando sob a direção do Pai Celestial, Jesus Cristo criou o belo mundo em que vivemos (ver Moisés 2:1). O propósito da criação da Terra foi dar-nos um lugar no qual poderíamos ser provados e ganhar experiências a fim de nos tornarmos mais semelhantes ao Pai Celestial (ver Abraão 3:24–25). As maravilhosas belezas da Terra testificam do poder e grande amor do Pai Celestial e de Jesus Cristo (ver Moisés 6:63).

PREPARAÇÃO

Traga a Bíblia. Marque Gênesis 1:1 para encontrar essa escritura facilmente.

ATIVIDADES DE APRENDIZAGEM

Comece com uma atividade motivadora. Há sugestões na página 3.

Oração Peça a uma criança que faça a oração de abertura.

Música Cante ou recite “Meu Pai Celestial Me Tem Afeição” (*Músicas para Crianças*, pp. 16–17) e faça os gestos indicados abaixo. Peça às crianças que acompanhem você.

Ouvindo o cantar de um passarinho, (*coloque a mão em forma de concha no ouvido*)

Olhando este céu azul, (*olhe para o alto, com a mão acima dos olhos*)

Sentindo no rosto a chuva cair (*toque a ponta dos dedos no rosto*)

E o vento soprando, ao Sul. (*agite as mãos*)

Tocando uma flor, sentindo o perfume (*una as mãos*)

Das rosas de um jardim (*estenda os braços*)

Eu me sinto feliz por viver neste mundo (*levante as mãos em círculo acima da cabeça*)

Que o bom Deus fez criar para mim. (*aponte para si mesmo*)

Escritura Abra a Bíblia em Gênesis 1:1 e leia: “No princípio criou Deus os céus e a terra”. Peça às crianças que repitam essa passagem com você (algumas palavras por vez). Explique-lhes que o Pai Celestial designou Jesus Cristo para criar o mundo e tudo o que nele existe; Jesus também fez o sol para nos iluminar. Peça às crianças que levantem as mãos acima da cabeça, formando um círculo e digam “sol”.

Diga às crianças que Jesus fez as estrelas que vemos à noite. Peça-lhes que abram e fechem as mãos como estrelas brilhando e digam “estrelas”.

Gravura Mostre a gravura da página 34. Aponte para as árvores e diga às crianças que Jesus fez as plantas. Peça às crianças que fiquem de pé e levantem os braços bem alto, fazendo de conta que são árvores se curvando com o vento. Peça que digam “árvores”.



DICAS DE ENSINO

Músicas: “A maioria das crianças gosta de participar de atividades musicais. Os ritmos musicais convidativos ajudam-nas a recordarem (...) a mensagem das letras. A música pode aumentar a compreensão delas dos princípios do evangelho e fortalecer-lhes o testemunho” (*Ensino, Não Há Maior Chamado*, p. 174).

Crianças menores: Se as crianças ficarem inquietas antes de você terminar todas as atividades de aprendizagem, é aceitável interromper a aula e fazer uma atividade que permita às crianças se movimentar, como andar, inclinar-se ou mexer os braços. À medida que crescem, conseguem concentrar-se por mais tempo.

Aponte para os animais da gravura e explique-lhes que Jesus fez os animais. Peça às crianças que digam o nome de alguns dos animais e façam os sons desses animais.

Conclusão Explique-lhes que Jesus fez todas essas coisas porque nos ama. Exprese gratidão por nosso belo mundo.

Oração Peça a uma criança que faça a oração de encerramento.

ATIVIDADES OPCIONAIS

PREPARAÇÃO *Para a atividade com as sementes:* Traga um copo de plástico para cada criança. Traga também um pouco de terra para pôr nos copos e traga sementes (de feijão, milho, trigo ou outras) para cada criança plantar. Em cada copo, escreva: “Jesus Cristo Fez Sementes para Mim”. Prepare um bilhete para as crianças levarem para casa, explicando como cuidar da semente.

Para a atividade com o livro: Faça uma cópia da página 35 para cada criança colorir. Traga fita adesiva ou cola.

Música Cante ou recite “O Mundo É Tão Belo” (*Músicas para Crianças*, p. 123) e faça os gestos indicados abaixo. Peça às crianças que acompanhem você.

O mundo é tão belo! Feliz sou assim (*dê um largo sorriso*)
Por tudo que Cristo criou para mim. (*aponte para si mesmo*)
O sol, (*levante os braços em forma de círculo acima da cabeça*),
as estrelas, (*abra e feche as mãos como estrelas cintilantes*) o
pássaro, a flor (*faça de conta que está cheirando uma flor*)
O lar onde vivo, repleto de amor. (*abraça a si mesmo*)

Atividade com Sementes Ponha um pouco de terra em cada um dos recipientes que você trouxe e deixe cada criança plantar uma semente. Enquanto estiverem fazendo isso, diga-lhes que se regarem as sementes e as colocarem num local exposto ao sol, elas germinarão e se tornarão plantas. Lembre às crianças que Jesus Cristo fez as sementes, a terra, a chuva e a luz do sol. Deixe os pais levarem o recipiente das crianças para casa a fim de verem as sementes crescer. Essa atividade se destina principalmente a crianças maiores.

Livro Deixe cada criança colorir uma cópia da ilustração da página 35. Enquanto estiverem colorindo, lembre as coisas que ensinou na lição. Quando terminarem, dobre a folha e use fita adesiva ou cola, seguindo as instruções da ilustração. Depois, leia o livro com as crianças.



DICAS DE ENSINO

Atividade com as sementes: Caso decida fazer esta atividade, guarde os recipientes com terra num local seguro até a hora de as crianças irem embora. Se a sua aula do berçário for antes da reunião sacramental, não deixe as crianças levarem os recipientes com terra para a capela. Em vez disso, entregue os recipientes aos pais depois da reunião sacramental.

Livro: Pense na possibilidade de fazer um livro de atividades para guardar no berçário. Ele pode conter o livro que você preparou para esta aula e outras coisas que fizer ou usar em outras atividades. Depois, você pode repetir essas atividades durante aulas futuras do berçário para recapitular as lições anteriores. Você pode fazer isso a qualquer momento no berçário.

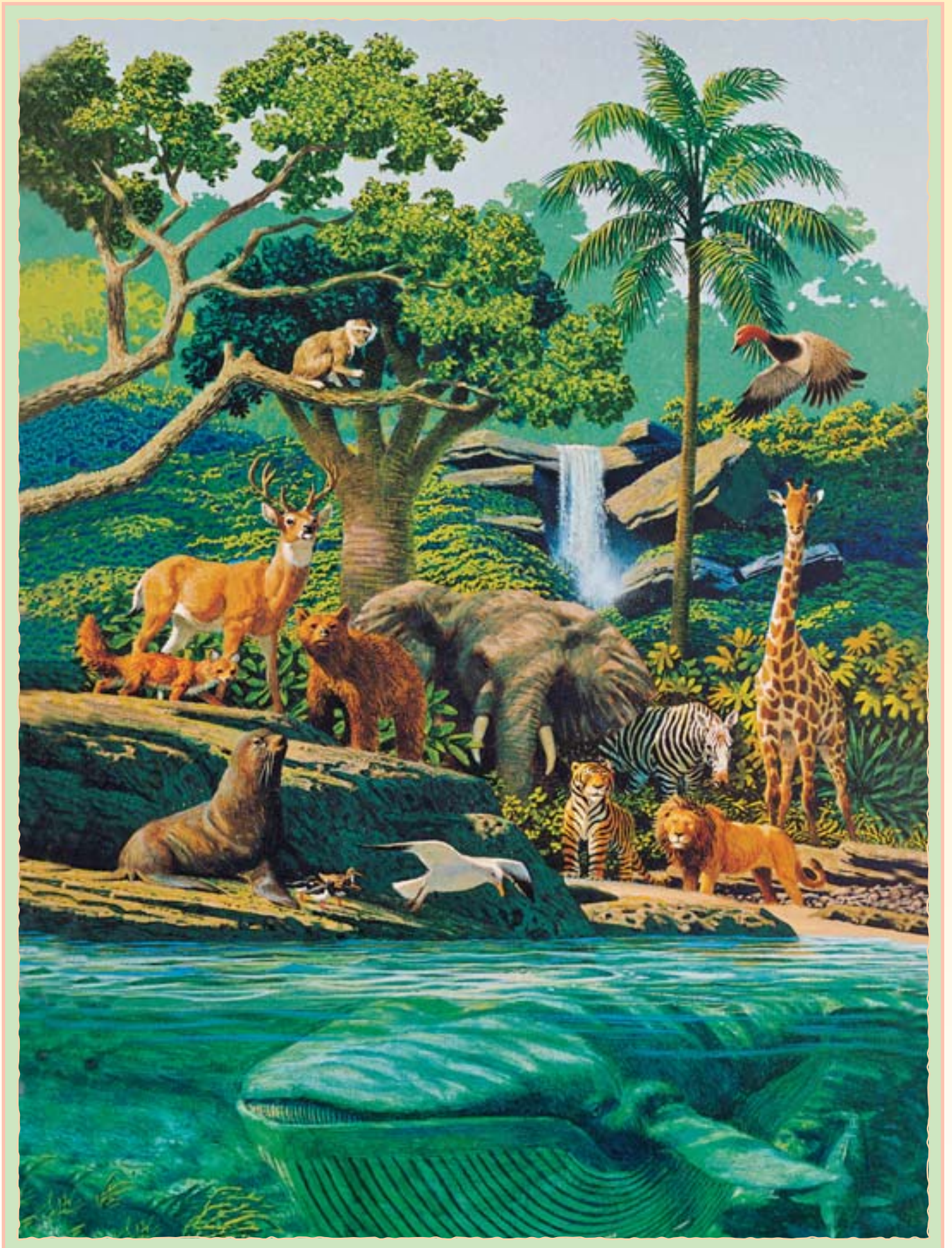

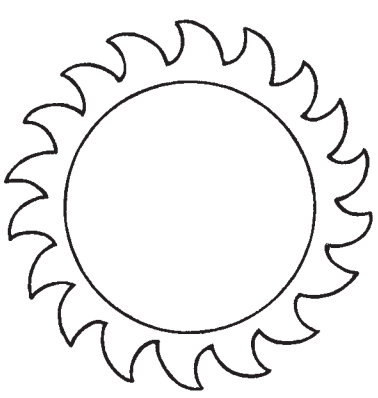

Jesus criou o sol.

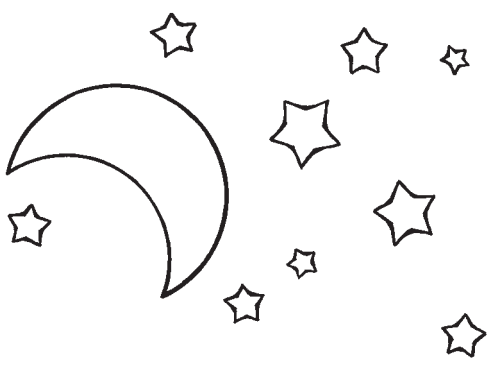

Ele criou a lua e as estrelas.

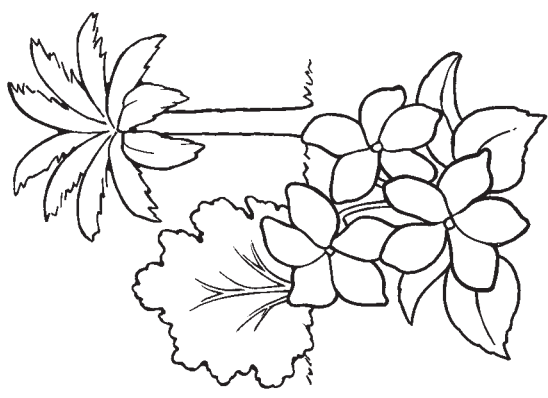

Ele criou as plantas.

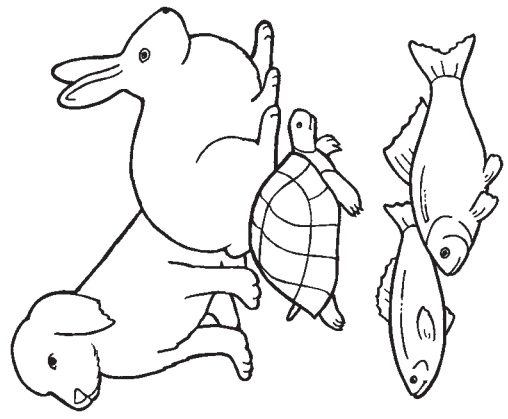

Ele criou os animais.

1. Dobre na metade desta linha. ↓

Jesus Cristo
Criou o
Mundo
para Mim

3. Dobre nesta linha ↓

5. Dobre nesta linha ↓

4. Ponha cola
ou fita
adesiva
neste lado

2. Dobre nesta linha ↑



Ele criou os pássaros.

8

DOMINGO É UM DIA PARA LEMBRAR DO PAI CELESTIAL E DE JESUS CRISTO

INTRODUÇÃO PARA O PROFESSOR

A fim de preparar-se espiritualmente para apresentar esta lição, leia e pondere o seguinte:

Desde a época do Velho Testamento, o povo de Deus reservou um dia na semana como o Dia do Senhor: um dia para descansar de nosso trabalho e adorar a Deus (ver Gênesis 2:2–3; Êxodo 20:8–11). O Senhor repetiu esse mandamento em nossos dias e prometeu que santificar o dia do Senhor nos ajudará a manter-nos “[limpos] das manchas do mundo” (ver D&C 59:9–10).

ATIVIDADES DE APRENDIZAGEM

Comece com uma atividade motivadora. Há sugestões na página 3.

Oração Peça a uma criança que faça a oração de abertura.

Gravura Mostre a fotografia da família caminhando até a Igreja na página 38 e diga às crianças que essa família está indo à Igreja no domingo. Explique-lhes que o domingo é um dia especial e que vamos à Igreja nesse dia para adorar o Pai Celestial e Jesus Cristo e aprender sobre Eles.

Músicas Diga às crianças: “Vamos fazer de conta que estamos indo à Igreja”. Peça-lhes que andem em círculo e cantem ou digam as seguintes palavras modificadas de “É Bom Cantar” (*Músicas para Crianças*, p. 129):

A Igreja é um bom lugar,
Bom lugar, bom lugar!
A Igreja é um bom lugar,
É bom, tão bom ficar!

Peça às crianças que se sentem e diga-lhes que, quando vamos à Igreja, lembramos (*aponte para a cabeça*) do Pai Celestial e de Jesus Cristo e pensamos (*aponte de novo para a cabeça*) Neles. Cante ou recite o primeiro verso de “Com Amor, com Fervor” (*Músicas para Crianças*, p. 11):

Com amor, com fervor, invocamos-Te, Senhor.

Mostre a fotografia da família em casa na página 38. Chame atenção para os diferentes membros da família e explique às crianças que, depois das reuniões da Igreja, podemos recordar o Pai Celestial e Jesus em casa com nossa família. Podemos ler as escrituras juntos (*peça às crianças que façam de conta que estão lendo as escrituras*) e orar juntos (*peça-lhes que cruzem os braços*) e demonstrar amor uns pelos outros (*peça-lhes que ponham as mãos no peito*). Cante ou recite “Uma Família Feliz” (*Músicas para Crianças*, p. 104). Peça às crianças que acompanhem você.

Minha mãe é um amor.
O meu pai, trabalhador.
Somos, pois, como se diz:
Uma família bem feliz.

Conclusão Lembre às crianças que o domingo é um dia para recordarmos o Pai Celestial e Jesus, na Igreja e em casa com a família. Peça às crianças que repitam: “Domingo”.



DICAS DE ENSINO

Músicas: Ao preparar-se para ensinar, tente memorizar a letra das músicas e versinhos. Isso lhe permitirá voltar a atenção para as crianças e seu aprendizado (ver *Ensino, Não Há Maior Chamado*, p. 159).

Músicas: Pense na possibilidade de fazer uma lista de músicas que as crianças estão aprendendo, principalmente as preferidas delas. Cante-as no decorrer da aula do berçário a cada semana enquanto as crianças estiverem brincando, antes ou depois da hora do lanche ou enquanto estiverem esperando a chegada dos pais. É uma boa maneira de recapitular as lições anteriores. Mesmo que as crianças não cantem com você no início, estão ouvindo e aprendendo.

Oração Peça a uma criança que faça a oração de encerramento.

ATIVIDADES OPCIONAIS

PREPARAÇÃO *Para a atividade das figuras no saco:* Faça uma cópia da página 39. Recorte as ilustrações e, se desejar, pinte-as. Ponha as ilustrações num saco ou em outro recipiente.

Para a atividade com as escrituras: Traga a Bíblia. Marque Gênesis 2:2 para encontrar essa escritura facilmente. Marque também a página 34 deste manual.

Para a atividade com o livro: Faça uma cópia da página 39 para cada criança colorir.

Jogo com a Bolsa Peça a uma criança que escolha uma gravura da bolsa. Leia o que está escrito e peça às crianças que façam a ação sugerida pelo desenho, como marchar sem sair do lugar em “No domingo, posso ir à Igreja” ou apontar para a cabeça em “Domingo é um dia para lembrar o Pai Celestial e Jesus Cristo”. Peça às crianças que digam palavras-chave de cada frase, como “Jesus”, “escrituras”, “família” e “Igreja”. Faça o mesmo com cada desenho até dar a oportunidade de participar a cada criança que quiser.

Escritura Mostre a gravura da página 34 e recapitule a história da Criação com as crianças (ver Gênesis 1 e a lição 7 deste manual). Explique-lhes que Jesus trabalhou seis dias para criar o mundo.

Diga às crianças que você vai ler uma escritura que nos ensina o que Jesus fez no sétimo dia. Abra a Bíblia em Gênesis 2:2 e leia: “Descansou no sétimo dia de toda a sua obra”. Ao ler, enfatize a palavra *descansou*.

Pergunte: “O que Jesus fez no sétimo dia?”

Resposta: “Descansou”.

Diga às crianças que, em seis dias da semana, trabalhamos. Peça para as crianças demonstrarem diferentes tipos de trabalho, como varrer o chão, plantar e assim por diante. Explique-lhes que, no domingo, descansamos. Peça-lhes que se sentem e externem a sua gratidão pelo fato de o Pai Celestial nos ter dado um dia para descansarmos de nosso trabalho.

Livro Distribua as cópias da página 39 para as crianças colorirem. Enquanto estiverem fazendo isso, fale sobre as ilustrações e lembre-as que essas são coisas que fazemos para recordar e adorar o Pai Celestial e Jesus Cristo aos domingos. Quando terminarem de colorir, dobre a folha nos pontilhados para fazer um livro. Depois, leia o livro com as crianças.

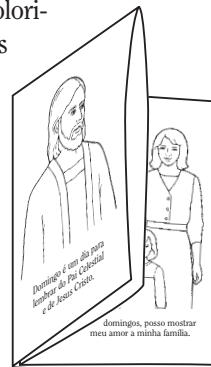

DICAS DE ENSINO

Jogo com a bolsa: Se você não tiver uma bolsa ou outro recipiente, pode pôr as ilustrações voltadas para baixo e deixar uma criança escolher uma delas e a virar.

Revezar-se pode ser difícil para as crianças menores. Pedir-lhes que se sentem numa cadeira ou no chão enquanto esperam sua vez pode ajudar. Você também pode pedir a um dos líderes do berçário que se ocupe delas durante a espera enquanto o outro líder estiver ensinando.

Livro: Incentive as crianças a mostrarem seu livro aos familiares. Isso dará aos pais a oportunidade de recapitular com as crianças as coisas que tenham aprendido (ver *Ensino, Não Há Maior Chamado*, p. 167).



Aos domingos, posso mostrar
meu amor a minha família.

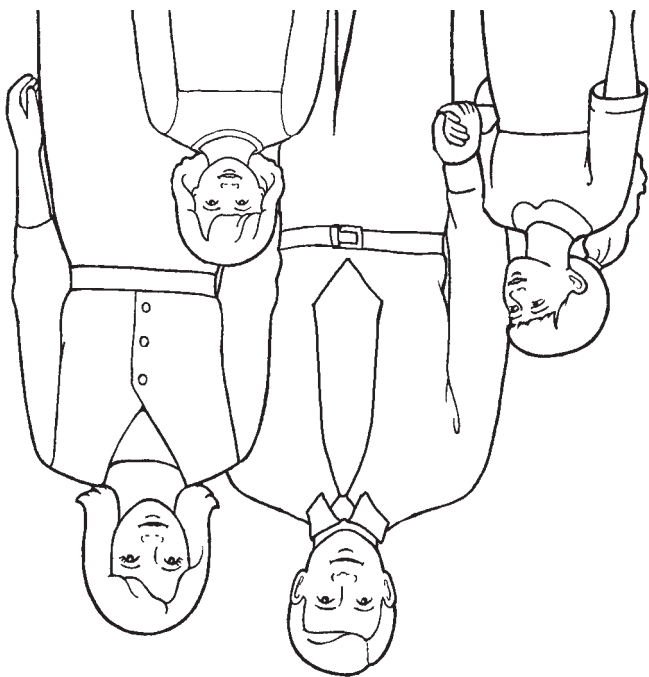

Aos domingos, vou à Igreja.

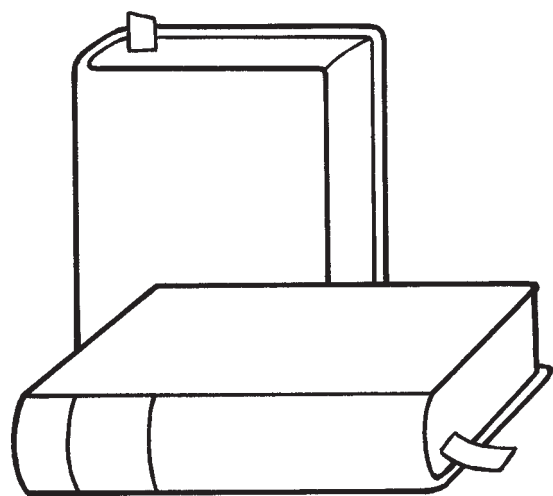
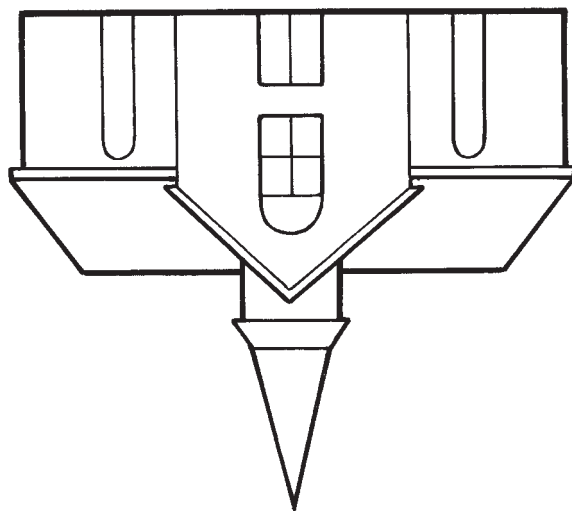

Aos domingos,
posso ler as escrituras.



Domingo é um dia para lembrar
do Pai Celestial e de Jesus Cristo.

9

TENHO UM CORPO COMO O DO PAI CELESTIAL

INTRODUÇÃO PARA O PROFESSOR

A fim de preparar-se espiritualmente para apresentar esta lição, leia e pondere o seguinte:

Cada um de nós é um filho de Deus. As escrituras ensinam que Deus criou “o homem à sua imagem” (Gênesis 1:27; ver também Moisés 2:26–27; Abraão 4:26–27). Isso significa que o nosso corpo é semelhante ao Dele. O Profeta Joseph Smith viu o Pai Celestial e Jesus Cristo e ensinou que o “Pai tem um corpo de carne e ossos tão tangível como o do homem; o Filho também” (D&C 130:22).

ATIVIDADES DE APRENDIZAGEM

Comece com uma atividade motivadora. Há sugestões na página 3.

Oração Peça a uma criança que faça a oração de abertura.

Música Cante a primeira estrofe de “Sou um Filho de Deus” (*Músicas para Crianças*, p. 2):

Sou um filho de Deus,
Por Ele estou aqui,
Mandou-me à Terra, deu-me um lar
E pais tão bons pra mim.

Repita e peça para as crianças ouvirem ou cantarem com você. Digalhes que, quando dizemos “Deus”, nos referimos ao Pai Celestial.

História das Escrituras Mostre a gravura da página 42. Conte resumidamente a história da Primeira Visão de Joseph Smith para ensinar às crianças que o Pai Celestial tem um corpo como o nosso (ver Joseph Smith — História 1:17). Segue um exemplo:

Quando era menino, Joseph Smith (*aponte-o na gravura*) orou ao Pai Celestial. Aconteceu algo maravilhoso. Joseph viu o Pai Celestial e Jesus Cristo (*aponte para o Pai Celestial e Jesus na gravura*). Eles apareceram para Joseph e falaram com ele. Joseph viu que o Pai Celestial tem um corpo como nós temos. O Pai Celestial tem braços. Vocês têm braços? Mostrem os braços. O Pai Celestial tem mãos. Vocês têm mãos? Mostrem as mãos. O Pai Celestial tem um rosto. Vocês têm rosto? Toquem o rosto. Vocês são pessoas reais. O Pai Celestial é uma pessoa real. Ele criou o seu corpo. Vocês têm um corpo como o do Pai Celestial

Atividade com Versinho Peça às crianças que fiquem de pé e façam a seguinte atividade com você:

Tenho um corpo especial
Dado pelo Pai Celestial. (*toque o peito com a mão*)
Com ouvidos para escutar (*com as mãos em concha no ouvido*)
E olhos para enxergar. (*aponte para os olhos*)
Deu-me mãos para aplaudir (*bata palmas*)
Dois pés para subir. (*marche*)
E se quero, toco o dedão (*incline-se e toque o pé*)
Que está lá no chão.



DICAS DE ENSINO

Atividades de aprendizagem: Monitore a participação das crianças durante as atividades. Você conhece a capacidade e as necessidades das suas crianças do berçário. Adapte as atividades conforme as circunstâncias (ver *Ensino, Não Há Maior Chamado*, pp. 33–34).

Atividades com versinhos: Você pode usar atividades com versinhos a qualquer momento durante as aulas do berçário, sempre que as crianças precisarem se movimentar ou quando você precisar chamar a atenção delas. Também são uma boa maneira de lembrar os princípios ensinados anteriormente.

Quando penso neste meu corpo (*coloque o dedo na cabeça*)
E nesse outro e naquele,
O melhor é saber que o Pai
Os fez parecidos com o Dele. (*sente-se em silêncio*)

Conclusão Peça às crianças que repitam com você: “Tenho um corpo como o do Pai Celestial” (algumas palavras por vez). Externe gratidão pelo seu corpo.

Oração Peça a uma criança que faça a oração de encerramento.

ATIVIDADES OPCIONAIS

PREPARAÇÃO *Para a história com os fantoches:* Copie, pinte e recorte os fantoches da página 91.
Para a atividade de desenho: Traga uma folha em branco para cada criança e algo para escrever.
Para a atividade com a ilustração: Faça uma cópia da página 43 para cada criança.

Música Cante ou recite “Cabeça, Ombros, Joelhos, Pés” (*Músicas para Crianças*, p. 129) e aponte para cada parte do corpo à medida que a citar. Peça às crianças que acompanhem você.
Cabeça, ombros, joelhos, pés, joelhos, pés, joelhos, pés.
Cabeça, ombros, joelhos, pés, olhos, boca e nariz.
Repita tantas vezes quanto as crianças quiserem. Lembre-as que o Pai Celestial nos deu um corpo parecido com o Dele.

História com os Fantoches Conte novamente a história da Primeira Visão, usando os fantoches que você fez (ver Joseph Smith — História 1:11–17; ver também o exemplo na página 88). Ressalte que Joseph Smith viu que o Pai Celestial e Jesus Cristo têm um corpo como o nosso.

Desenho Desenhe o contorno da mão de cada criança numa folha. Deixe-as colorir o desenho. Escreva no papel o nome da criança, sua idade e a data.

Ilustração Mostre a ilustração da página 43 e dê a cada criança uma cópia. Aponte para o rosto do menino e lembre-as que temos um rosto, assim como o Pai Celestial. Peça às crianças que apontem o rosto em sua cópia da ilustração. Repita o exercício com as outras partes do corpo. Se desejar, deixe as crianças colorirem os desenhos.

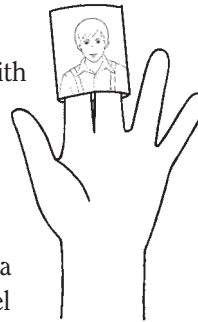

DICAS DE ENSINO

Fantoches: Quando você fizer fantoches ou outros auxílios didáticos para uma aula do berçário, guarde-os. Poderá usá-los de novo em lições futuras.

Revisão: Repita atividades de lições anteriores com a frequência que desejar. As crianças gostam de repetição, e isso as ajuda a aprender.



Tenho um Corpo Como o do Pai Celestial

Tenho um rosto,
como o Pai Celestial.



Tenho duas mãos,
como o Pai Celestial.

Tenho dois pés,
como o Pai Celestial.

10

VOU CUIDAR DO MEU CORPO

INTRODUÇÃO PARA O PROFESSOR

A fim de preparar-se espiritualmente para apresentar esta lição, leia e pondere o seguinte:

Uma das grandes bênçãos do plano de salvação é a oportunidade de receber um corpo físico. O Senhor deseja que respeitemos o nosso corpo e cuidemos dele. Ele nos abençoa quando o fazemos (ver I Coríntios 3:16; D&C 89:18–21).

ATIVIDADES DE APRENDIZAGEM

Comece com uma atividade motivadora. Há sugestões na página 3.

Oração Peça a uma criança que faça a oração de abertura.

Fotografia Diga às crianças que o Pai Celestial nos deu um corpo, e com o nosso corpo podemos fazer muitas coisas maravilhosas. Mostre a fotografia da página 46. Fale sobre cada membro da família desse retrato; quando apontar para o bebê, faça perguntas semelhantes às relacionadas abaixo. Depois de cada pergunta, peça às crianças que respondam dizendo “Não” enquanto você balança bem a cabeça de um lado para o outro.

- Um bebê sabe andar?
- Um bebê sabe falar?
- Um bebê sabe jogar bola?

Diga às crianças que antes elas eram bebês, mas agora estão crescendo.

Música Peça às crianças que se levantem. Cante ou recite as seguintes palavras de “Era uma Vez um Homem de Neve” (*Músicas para Crianças*, p. 121) e faça os gestos indicados abaixo. Peça às crianças que acompanhem você.

Antes eu era um bebezinho, (*faça de conta que está embalando um bebê*)

Um bebê pequenino assim (*agache-se gradualmente*)

Agora estou crescendo e crescendo (*levante-se gradualmente*)

Vou ficar bem grande enfim. (*levante as mãos acima da cabeça*)

Fotografia Mostre de novo o retrato e aponte para a criancinha brincando com o pai. Diga às crianças que ela tem mais ou menos a mesma idade que elas. Faça perguntas semelhantes às relacionadas abaixo. Depois de cada pergunta, peça às crianças que respondam “Sim” enquanto você confirma com um movimento enfático da cabeça.

- Vocês sabem andar? (*peça às crianças que marchem sem sair do lugar*)
- Vocês sabem falar? (*conte até cinco com as crianças*)
- Vocês sabem jogar bola? (*peça às crianças que façam de conta estar lançando uma bola e a pegando*)

Diga-lhes que estão crescendo porque comem alimentos saudáveis, dormem na hora certa e tomam banho para ficarem limpinhas.

Dramatização Mostre a ilustração da página 47. Aponte o desenho da menina dormindo e explique às crianças que dormir é uma maneira de cuidar



DICAS DE ENSINO

Nota: Nesta aula, seja sensível ao caso de crianças na sua classe do berçário que tenham alguma deficiência física. Talvez você precise alterar as perguntas durante as atividades com as gravuras. Concentre-se nas coisas que as crianças *podem* fazer — não nas que não podem. Para mais informações sobre como ensinar pessoas com deficiências, ver *Ensino, Não Há Maior Chamado*, pp. 38–39.

Dramatização: Pode ser que as crianças menores não consigam fazer alguns dos gestos sugeridos na atividade de dramatização. Como alternativa, você pode pedir-lhes que apontem diferentes partes do corpo. Por exemplo, aponte para a boca e diga: “Esta é a minha boca. Pode me mostrar a sua?” Aplauda e elogie as crianças. Repita o exercício com outras partes do corpo.

do corpo. Peça às crianças que façam de conta que estão dormindo. Repita o exercício com os outros desenhos.

Conclusão Externe gratidão pelo corpo que o Pai Celestial nos deu. Peça às crianças que digam: “Vou cuidar do meu corpo” (algumas palavras por vez).

Oração Peça a uma criança que faça a oração de encerramento.

ATIVIDADES OPCIONAIS

PREPARAÇÃO *Para o jogo de adivinhação:* Traga três ou quatro alimentos saudáveis, como frutas e verduras, numa bandeja. Traga algo para cobrir a bandeja, como um pano.

Para a atividade de colorir: Faça uma cópia da página 47 para cada criança colorir.

Jogo de Adivinhação Mostre às crianças a bandeja com alimentos. Aponte cada alimento e ajude as crianças a dizerem o nome dele. Cubra os alimentos com o pano; depois, tire um deles e descubra a bandeja. Peça às crianças que adivinhem qual está faltando. Esta atividade se destina principalmente a crianças maiores.

Atividade com Versinho Recite o seguinte versinho e peça para as crianças repetirem com você:
Esse amiguinho vai-se deitar, *(levante um dedo)*
No travesseiro a cabeça inclinar. *(repouse um dedo na palma da outra mão)*
Usa a coberta para se esquentar *(feche a mão, envolvendo o dedo)*
E se prepara para a noite enfrentar.
Nasce o dia e ele acorda.
Logo da cama vai saltar. *(abra a mão para mostrar o dedo descansando)*
Depressa se veste e se apronta *(levante o dedo)*
Para sorrir, trabalhar e brincar.

Atividade de Colorir Deixe cada criança colorir uma cópia da ilustração da página 47. Enquanto estiverem fazendo isso, ressalte que a ilustração mostra maneiras de cuidarmos do nosso corpo.

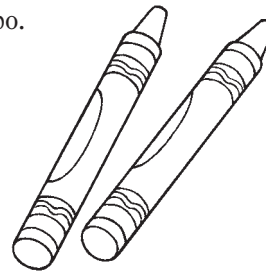

DICAS DE ENSINO

As atividades opcionais permitam-lhe atender às necessidades das crianças da sua classe do berçário. Você pode optar por fazer qualquer uma delas (ou todas) e repeti-las com a frequência que desejar. Escolha atividades que as crianças gostem e que as ajudarão a aprender. Fique à vontade para adaptá-las às suas circunstâncias e necessidades.

Atividade de colorir: Nem todas as crianças gostam de colorir. Algumas talvez façam somente um ou dois rabiscos na página. Mas mesmo que não passem muito tempo pintando, podem aprender com as ilustrações.



Vou Cuidar do Meu Corpo

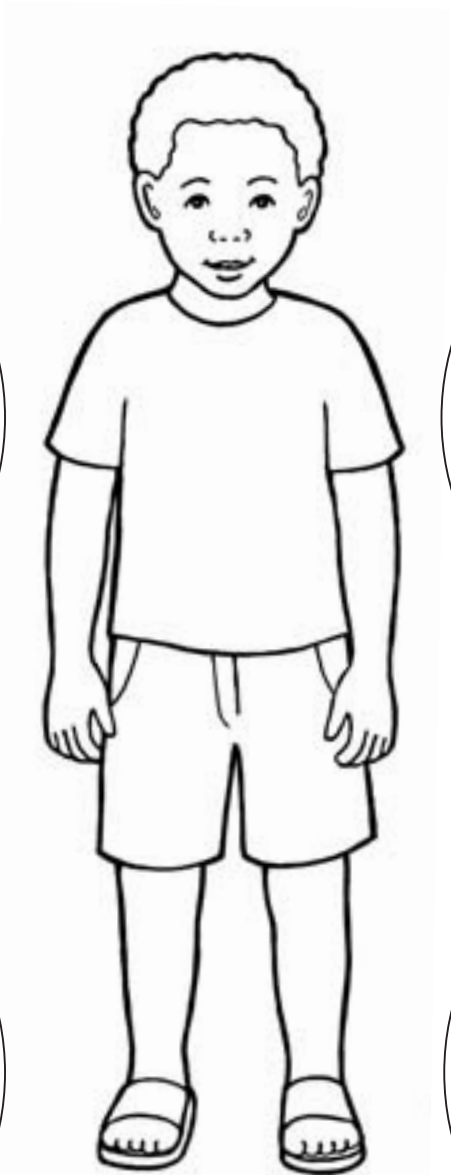
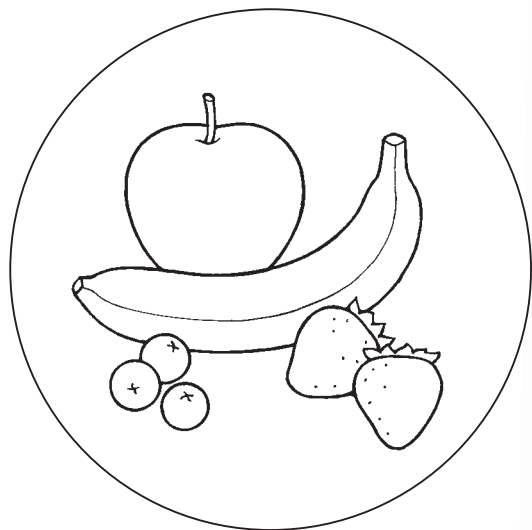

11

AMO A MINHA FAMÍLIA

INTRODUÇÃO PARA O PROFESSOR

A fim de preparar-se espiritualmente para apresentar esta lição, leia e pondere o seguinte:

A família desempenha um papel central no plano de salvação. O Pai Celestial criou as famílias para nos trazer felicidade e nos preparar para a vida eterna. Na família, podemos aprender princípios corretos num ambiente em que reina o amor. É importante que os membros da família amem uns aos outros e cuidem uns dos outros. Demonstramos nosso amor sendo prestativos e respeitosos (ver Efésios 6:1–3). As escrituras nos ensinam a ser “uns para com os outros benignos [e] misericordiosos” (Efésios 4:32; ver também “A Família: Proclamação ao Mundo”, *A Liahona*, outubro de 2004, p. 49).

PREPARAÇÃO

Copie manualmente ou faça uma fotocópia das figuras da família na página 51. Se desejar, pinte-as. Recorte-as e coloque-as num recipiente.

ATIVIDADES DE APRENDIZAGEM

Comece com uma atividade motivadora. Há sugestões na página 3.

Oração Peça a uma criança que faça a oração de abertura.

Fotografia Mostre a fotografia da família feliz da página 50. Diga às crianças que o Pai Celestial deu uma família para cada um de nós. Explique-lhes que nossa família nos ama e podemos mostrar nosso amor por ela sendo gentis e prestativos.

Dramatização Segure o recipiente e peça a uma criança que escolha uma figura. Diga à classe quem é a pessoa na família (mãe, pai, irmão, irmã ou bebê) e peça às crianças que repitam com você. Sugira uma maneira de demonstrar amor por esse membro da família (guardar os brinquedos, compartilhar, sorrir e assim por diante). Peça que façam de conta que estão fazendo a ato mencionado. Repita esta atividade com cada figura da família.

Música Cante ou recite “Uma Família Feliz” (*Músicas para Crianças*, p. 104) e faça os gestos indicados abaixo. Peça às crianças que acompanhem você.

Minha mãe é um amor. (*ponha a mão no peito*)
O meu pai, trabalhador. (*acene com a cabeça*)
Somos, pois, como se diz: (*com os braços abertos*)
Uma família bem feliz. (*abraçe a si mesmo*)
Minha irmã é uma flor. (*ponha a mão no peito*)
Meu irmão é protetor. (*acene com a cabeça*)
Somos, pois, como se diz: (*com os braços abertos*)
Uma família bem feliz. (*abraçe a si mesmo*)

Conclusão Incentive as crianças a tratarem os familiares com amor e bondade. Peça-lhes que repitam: “Amo a minha família”.

Oração Peça a uma criança que faça a oração de encerramento.



DICAS DE ENSINO

Figuras: Se não for possível fazer fotocópias, ponha uma folha de papel sobre as ilustrações e copie-as manualmente com lápis ou caneta. Não se preocupe se não conseguir copiar todos os detalhes; trace apenas o contorno e os detalhes que permitam identificar as figuras.

Guarde essas figuras para usar em lições futuras (como a lição 13). Pode também usá-las para recapitular esta lição a qualquer momento com a classe do berçário.

Nota: Nesta lição, seja sensível às diferentes situações vividas pelas crianças em seu lar e família.

ATIVIDADES OPCIONAIS

PREPARAÇÃO *Para a história:* Marque a página 18 deste manual para encontrá-la facilmente.

Para o cartaz: Peça aos pais de cada criança do berçário uma pequena fotografia que mostre a criança com sua família (talvez já o tenham feito quando o filho entrou no berçário; ver a página 7). Afixe as fotografias num quadro. No alto, escreva “Amo a Minha Família”.

História Mostre às crianças a gravura de Jesus e Sua mãe (página 18). Aponte para Jesus e diga às crianças que este é Jesus quando criança. Aponte para Maria e diga que é a mãe de Jesus. Explique-lhes que Jesus tinha uma família amorosa que cuidava bem Dele quando era pequeno, e Ele amava muito Sua família. Dê sugestões de como as crianças podem demonstrar amor (sorrir, ajudar a limpar a casa, dar abraços e assim por diante). Peça para as crianças encenarem esses atos.

Música Acrescente novas palavras à música “É Bom Cantar” (*Músicas para Crianças*, p. 129) para ensinar as crianças algumas formas de mostrar amor à família. Por exemplo, diga a elas: “Vamos mostrar como podemos amar a irmã”. Cante “O meu brinquedo é bom emprestar” e faça gestos simples. Outras palavras que você pode usar são: “Nosso brinquedo é bom guardar”, “O nosso quarto é bom limpar”, “Um belo sorriso é bom mostrar”, “O nosso pai é bom ajudar” e assim por diante.

Cartaz Mostre o cartaz que você preparou. Aponte para um retrato e diga: “Esta é a família de [nome da criança]. Aqui está [nome da criança]”. Repita isso com cada criança. Saliente que todos nós temos uma família que nos ama e a quem amamos. Mostre o cartaz todas as semanas e deixe as crianças responderem a perguntas sobre sua família (“Onde está a família do [nome da criança]” “Onde está [nome da criança]?” “Onde está o pai?” e assim por diante). Acrescente fotografias ao cartaz à medida que outras crianças entrarem no berçário.

DICAS DE ENSINO

Preparação: Se cuidar dos preparativos antes da aula do berçário, isso lhe permitirá voltar a atenção para as crianças quando chegarem. Receba-as com um sorriso (ver *Ensino, Não Há Maior Chamado*, p. 79).

Repetição: Um dos mais importantes métodos de ensino para crianças em idade de berçário é a repetição. As crianças gostam de ouvir várias vezes as mesmas músicas e histórias. Use as mesmas palavras a cada vez.



Amo a Minha Família

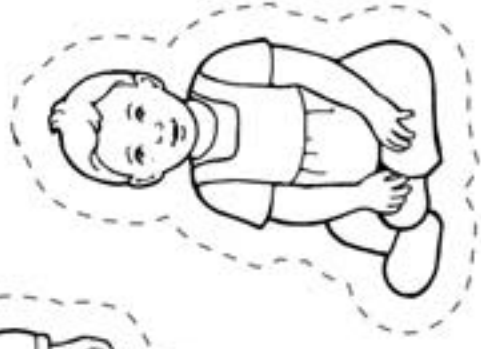
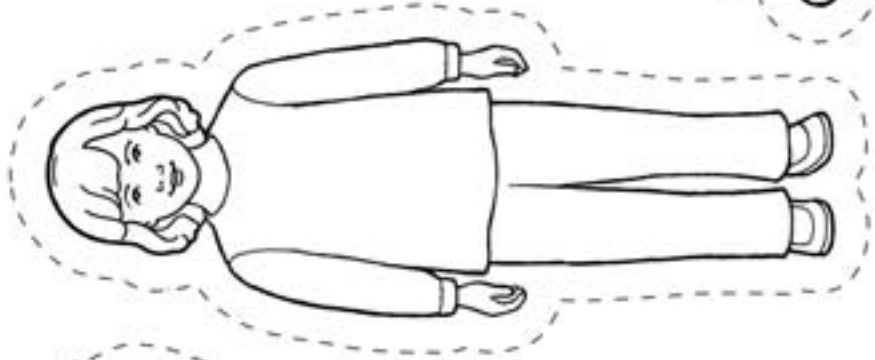
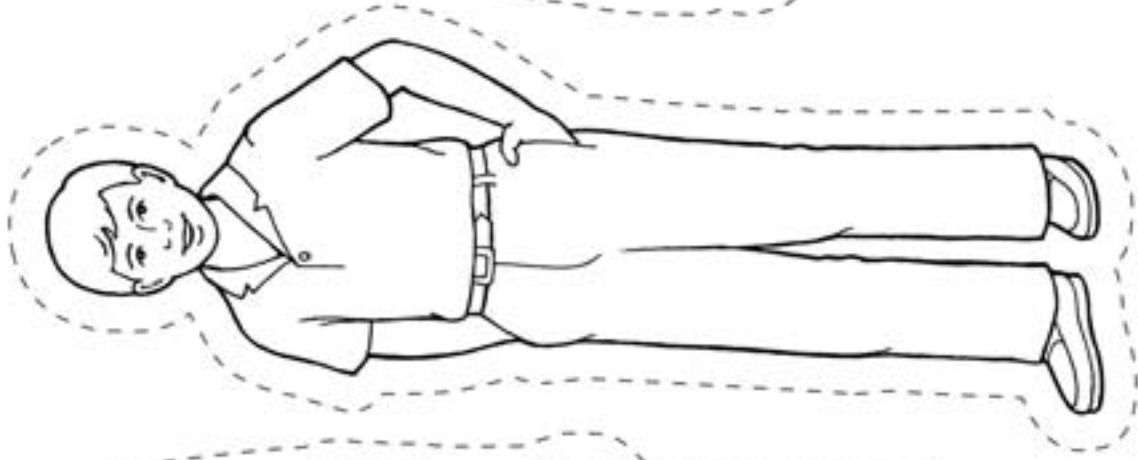
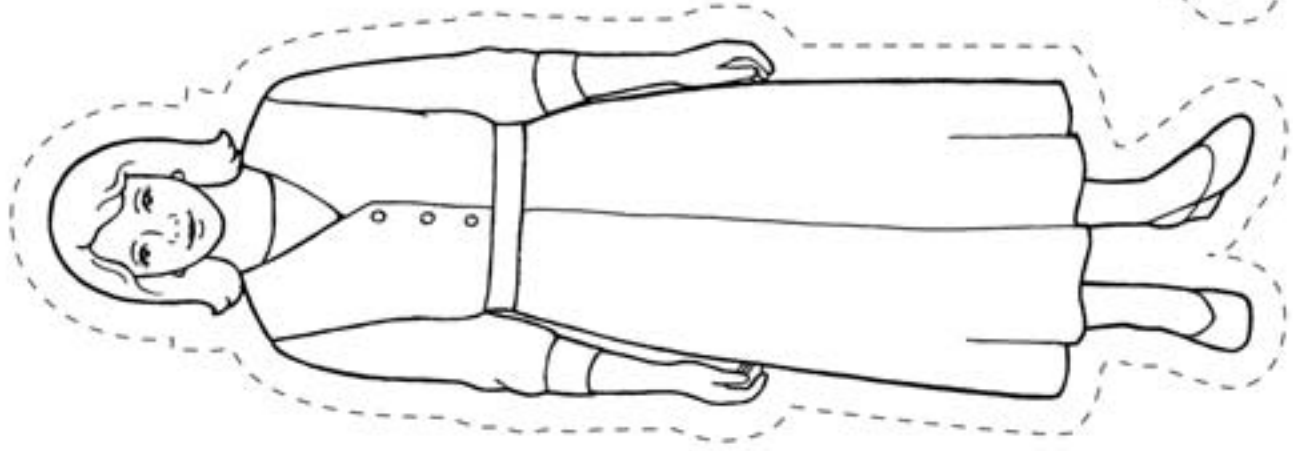
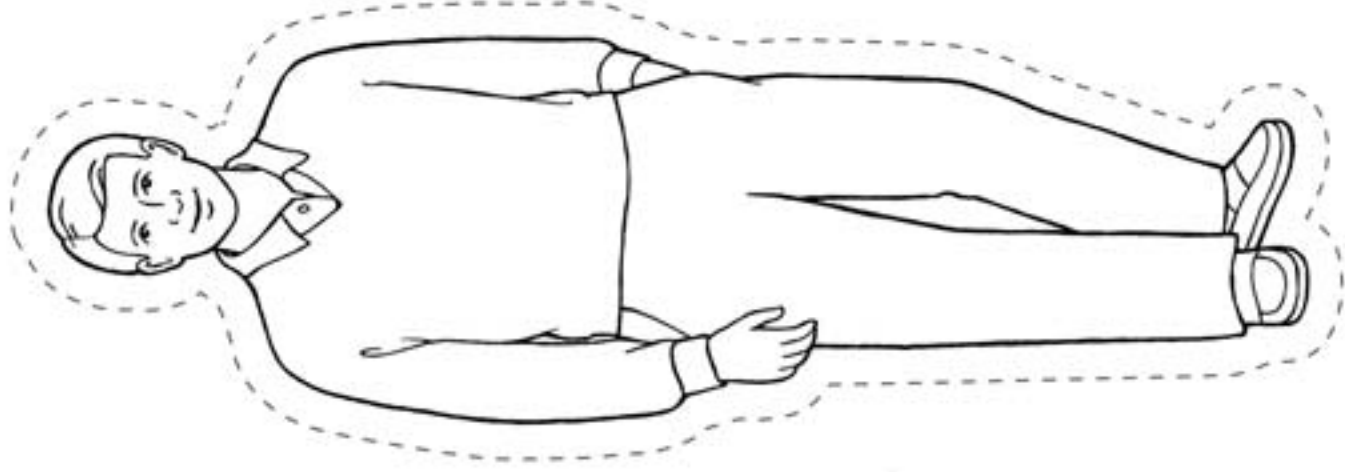

12

POSSO ORAR COM A MINHA FAMÍLIA

INTRODUÇÃO PARA O PROFESSOR

A fim de preparar-se espiritualmente para apresentar esta lição, leia e pondere o seguinte:

O Salvador disse: “Orai ao Pai no seio de vossa família, sempre em meu nome, a fim de que [vossa família seja abençoada]” (3 Néfi 18:21). Ao orarem juntas, as famílias ficam mais unidas, se aproximam do Pai Celestial e convidam o Espírito Santo ao lar (ver D&C 19:38).

PREPARAÇÃO

- Marque a página 106 deste manual para encontrá-la facilmente.
- Traga o Livro de Mórmon. Marque 3 Néfi 18:21 para encontrar essa escritura facilmente.

ATIVIDADES DE APRENDIZAGEM

Comece com uma atividade motivadora. Há sugestões na página 3.

Oração Peça a uma criança que faça a oração de abertura.

Música Peça às crianças que repitam algumas vezes as palavras “oração familiar”. Diga-lhes que vão aprender uma música sobre a oração familiar. Forme um círculo com as crianças e peça a todos que se dêem as mãos. Cante ou recite “Oração Familiar” (*Músicas para Crianças*, p. 101) e ajude as crianças a fazerem com você os gestos indicados a seguir:
A família reunida, (*andem de mãos dadas no círculo*)
Agora vai orar, (*parem de andar e ajoelhem-se; peça às crianças que digam “orar” depois de você*)
Agradecendo a Deus (*cruze os braços*)
Pelas bênçãos que nos dá.

Fotografia Mostre a fotografia da família orando (página 54). Ajude as crianças a identificarem os diferentes membros da família e saliente que estão ajoelhados e com os braços cruzados, a cabeça inclinada e os olhos fechados. Diga-lhes que a família está fazendo a oração familiar. Peça às crianças que repitam as palavras “oração familiar”. Peça-lhes que se ajoelhem, cruzem os braços e abaixem a cabeça. Explique-lhes que, quando fazemos a oração familiar, falamos com o Pai Celestial. Agradecemos a Ele por nossas bênçãos e Lhe pedimos que ajude e abençoe a nossa família.

Atividade com Versinho Recite o seguinte versinho e peça para as crianças repetirem com você:
Esta é a minha mãe, que me ajuda a brincar. (*levante o polegar*)
Este é o meu, que adora trabalhar. (*levante o indicador*)
Este é o meu irmão, tão grande e forte. (*levante o dedo médio*)
Esta é a minha irmã, que gosta de esporte. (*levante o dedo anelar*)
E este sou eu. Sinto o coração saltar (*levante o dedo mínimo*)
Quando a família se ajoelha para orar. (*feche a mão*)

Escritura Mostre a gravura de Jesus Cristo na página 106. Abra o Livro de Mórmon em 3 Néfi 18:21 e diga: “Jesus ensinou: ‘Orai ao Pai no seio



DICAS DE ENSINO

Músicas: Para ensinar uma música ou um versinho, memorize as palavras e os gestos antes da aula. Ao cantar ou recitar, dê ênfase a cada palavra e cada gesto. Você pode acrescentar gestos simples e adequados a qualquer música ou poema para manter as crianças concentradas e para melhorar o aprendizado (ver *Ensino, Não Há Maior Chamado*, p. 159).

As crianças menores têm uma capacidade limitada de concentração. Caso fiquem impacientes antes do fim de todas as atividades, você pode interromper a lição e deixá-las se levantarem, se mexerem e depois retome a aula.

Escrituras: Use as escrituras ao ensinar as crianças e ao preparar-se para a aula. Isso convida o Espírito e ajuda as crianças a desenvolverem amor pela palavra de Deus. Mostre que o que você ensina vem das escrituras.

de vossa família”. Peça às crianças que repitam essa frase com você (algumas palavras por vez).

Conclusão Peça às crianças que repitam: “Posso orar com a minha família” (algumas palavras por vez).

Oração Peça a uma criança que faça a oração de encerramento.

ATIVIDADES OPCIONAIS

PREPARAÇÃO Para a história com os fantoches: Copie, pinte e recorte os fantoches da página 59. Se desejar, pinte-os.

Para o jogo com as bolsinhas: Em quatro bolsinhas, escreva: “Somos Gratos pelas Nossas Bênçãos”. Em cada uma delas, coloque um desenho ou retrato de algo pelo qual somos gratos (como alimentos, roupas, casa, família e assim por diante). Se quiser, pode usar cópias das ilustrações da página 55 ou de outras partes do manual.

Para a atividade de colorir: Faça uma cópia da página 55 para cada criança colorir. Traga tesoura e fita adesiva.

História com Fantoches Use os fantoches para contar a seguinte história sobre uma oração familiar:

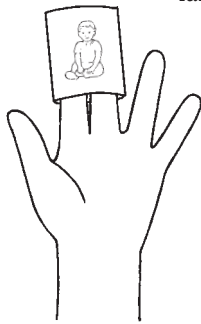

Aqui está uma família. Este é o pai e esta é a mãe. Aqui está a irmã e o irmão. Este é Pedro, o irmãozinho (*aponte o fantoche do bebê*).

Certo dia, Pedro estava brincando e machucou o olho (*peça às crianças que cubram o olho com as mãos*). O pai e a mãe o levaram ao hospital (*tire o fantoche do dedo e coloque-o no chão*). A família do Pedro se ajoelhou para orar (*peça às crianças que se ajoelhem*). Eles pediram ao Pai Celestial que abençoasse Pedro. O Pai Celestial ouviu a oração. Ajudou Pedro a melhorar (*volte a pôr o fantoche no dedo*). Depois, Pedro e a família oraram juntos de novo para agradecer o Pai Celestial por abençoar Pedro.

Jogo com as Bolsas Ponha as bolsinhas no chão. Peça a todos que se dêem as mãos, formem um círculo em volta das bolsas e andem em roda enquanto você canta “Oração Familiar”. Depois, parem de andar e deixe uma criança escolher uma bolsa e mostrar a fotografia que dela tirou. Diga: “Somos gratos por [nome do objeto que aparece na gravura]”. Elogie as crianças pela participação. Continue até dar a oportunidade de participar a cada criança que assim desejar.

Atividade de Colorir Deixe cada criança colorir uma cópia da página 55. Quando terminarem, recorte as tiras e una-as com fita adesiva para fazer uma corrente que cada criança possa levar para casa.

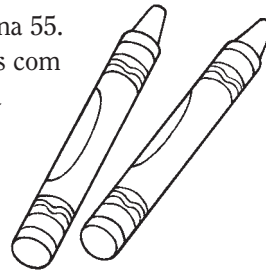

DICAS DE ENSINO

Fantoches: “Podem-se utilizar fantoches para dramatizar partes de uma aula ou história, recepcionar as crianças quando chegarem, dar instruções, cantar músicas, ajudar em representações, fazer perguntas ou ajudar as crianças a continuarem concentradas” (*Ensino, Não Há Maior Chamado*, pp. 176–177).

Jogo com as bolsinhas: Se você não tiver bolsas ou sacolas, pode pôr as gravuras voltadas para baixo e deixar uma criança escolher uma delas e a virar.

Nota: Tenha o cuidado de manter as tesouras e outros objetos potencialmente perigosos fora do campo de visão e do alcance das crianças.



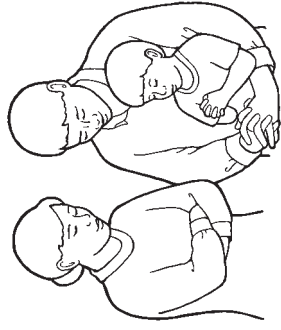

Posso Orar com a Minha Família

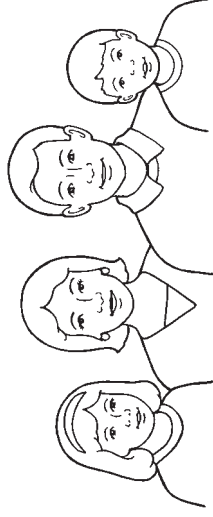

Somos gratos pela nossa família.

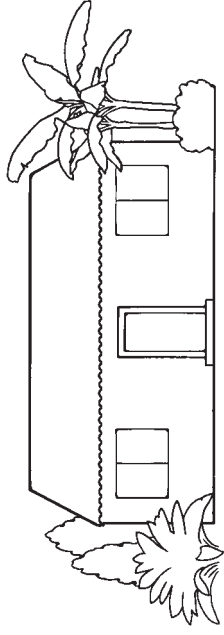

Somos gratos pelo nosso lar.

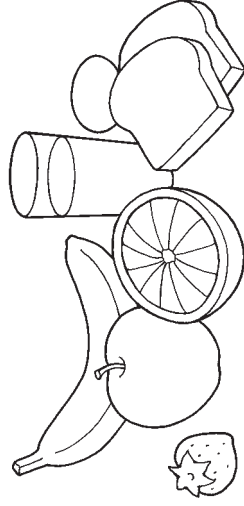

Somos gratos pelo alimento que comemos.

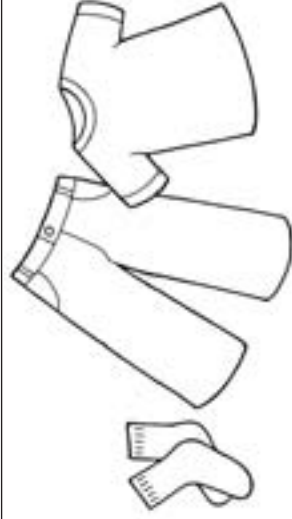

Somos gratos pelas nossas roupas.

13

MINHA FAMÍLIA PODE SER ETERNA

INTRODUÇÃO PARA O PROFESSOR

A fim de preparar-se espiritualmente para apresentar esta lição, leia e pondere o seguinte:

O Pai Celestial tornou possível que os relacionamentos familiares continuem depois desta vida. Se os membros da família forem selados no templo e guardarem fielmente os mandamentos, poderão ficar unidos como família eternamente e viver na presença do Pai Celestial (ver Mateus 16:19; D&C 138:47–48).

PREPARAÇÃO

Se possível, traga uma fotografia de um templo da sua área.

ATIVIDADES DE APRENDIZAGEM

Comece com uma atividade motivadora. Há sugestões na página 3.

Oração Peça a uma criança que faça a oração de abertura.

Fotografia Mostre uma fotografia de um templo da sua área (ou mostre o retrato da página 58). Diga às crianças que se trata de um templo. Descreva a fotografia, apontando a torre, as janelas, as portas e assim por diante. Peça-lhes que repitam algumas vezes a palavra “templo”. Peça-lhes que façam de conta que são um belo templo unindo as mãos acima da cabeça, como a torre de um templo.

Música Peça às crianças que se levantem. Cante ou recite “Eu Gosto de Ver o Templo” (*Músicas para Crianças*, p. 99) e faça os gestos indicados abaixo. Peça às crianças que acompanhem você.

Eu gosto de ver o templo, *(una a ponta dos dedos de ambas as mãos para formar uma torre)*

Ali eu hei de entrar, *(marche sem sair do lugar)*

Sentindo o Santo Espírito, *(ponha a mão no coração)*

Vou escutar e orar. *(cruze os braços)*

Diga às crianças que o templo é a casa do Senhor. Peça-lhes que repitam: “Casa do Senhor”. Ressalte que o templo é um lugar muito especial; por causa do templo, nossa família pode continuar unida para sempre.

Atividade com Versinho Recite o seguinte versinho e peça para as crianças repetirem com você:

Esta é a Mãe. *(levante uma mão; aponte para o polegar)*

Este é o Pai. *(aponte para o indicador)*

Este é o Irmão. *(aponte para o dedo médio)*

Esta é a Irmã, cheia de bondade. *(aponte para o dedo anelar)*

Este é o Bebê. *(aponte para o dedo mínimo)*

Amamos todos de verdade. *(coloque as duas mãos no peito)*

Música Cante ou recite os dois primeiros versos do refrão de “As Famílias Poderão Ser Eternas” (*Músicas para Crianças*, p. 98):

As famílias poderão ser eternas

No plano do Senhor.



DICAS DE ENSINO

Nota: Nesta lição, seja sensível às diferentes situações vividas pelas crianças em seu lar e família.

Músicas: Pense na possibilidade de fazer uma lista de músicas de que as crianças gostem e cante-as todas as semanas em diferentes momentos. Por exemplo, você pode cantar enquanto as crianças estiverem brincando, antes ou depois do lanche ou enquanto estiverem esperando os pais. É uma boa maneira de recapitular as lições anteriores.

Conclusão: Esta conclusão pode ser breve; por exemplo: “Amo o templo! Sei que as famílias podem ser eternas”.

Peça às crianças que repitam devagar esses versos com você várias vezes.

Conclusão Externe brevemente seus sentimentos sobre o templo. Preste testemunho de que as famílias podem ser eternas.

Oração Peça a uma criança que faça a oração de encerramento.

ATIVIDADES OPCIONAIS

PREPARAÇÃO *Para a atividade com o versinho:* Copie e recorte os fantoches da página 59 ou use os que você já fez para a atividade opcional da lição 12. Se quiser, pinte-os.

Para o jogo de adivinhação: Copie e recorte as figuras da família da página 51 ou use as que você preparou para a lição 11. Traga algo para cobrir as figuras, como um lenço ou pano. Se possível, traga a fotografia de um templo da sua área.

Para a atividade de colorir: Copie e recorte os círculos da página 59 para cada criança. Passe um fio ou barbante no alto dos dois círculos para fazer um colar.

Atividade com os Dedos Diga às crianças que devemos preparar-nos para ir ao templo. Peça-lhes que levantem os cinco dedos e ajude-as a enumerar cinco coisas que podem fazer a fim de se prepararem para ir ao templo quando crescerem (orar, obedecer aos pais, amar o próximo, ir à Igreja, seguir o profeta e assim por diante). Esta atividade se destina principalmente a crianças maiores.

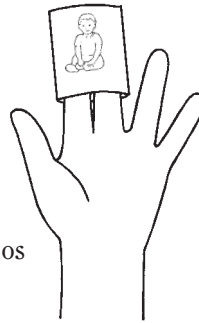

Atividade com Versinho Repita o versinho da página 56, desta vez usando os fantoches.

Jogo de Adivinhação Ponha as figuras de família no chão perto da fotografia do templo (a que você tiver trazido ou a da página 58). Cubra as figuras com um lenço ou pano. Retire um dos fantoches. Remova o pano e peça às crianças que adivinhem quem está faltando. Depois, ponha a figura ausente de volta no lugar e diga às crianças que o Pai Celestial deseja que todas as famílias fiquem juntas para sempre, sem faltar ninguém. Esta atividade se destina principalmente a crianças maiores.

Atividade de Colorir Peça às crianças que pintem os colares que você preparou. Enquanto estiverem colorindo, saliente o princípio de que, por causa do templo, as famílias podem ser eternas.

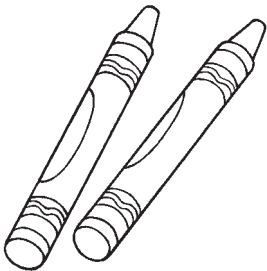

DICAS DE ENSINO

Fantoches: É uma boa idéia guardar as ilustrações, fantoches, jogos e outros objetos que você preparou para as lições. Você poderá usá-los em futuras lições ou a qualquer momento no berçário para relembrar princípios ensinados anteriormente.

Atividade de colorir: Incentive as crianças a mostram seu colar aos familiares. Isso pode ajudá-las a recordar o que aprenderam e dar aos pais a oportunidade de conversar com elas sobre os princípios da lição (ver *Ensino, Não Há Maior Chamado*, p. 167).





Copie esta página e recorte os fantoches nas linhas retas e dobre nas linhas pontilhadas. Depois, una os lados com fita adesiva, deixando as bordas inferiores abertas para permitir às crianças colocar os fantoches nos dedos.

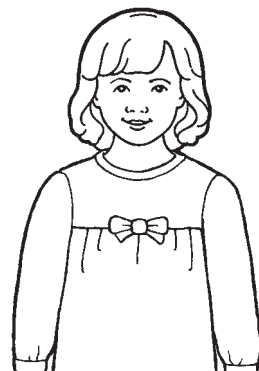
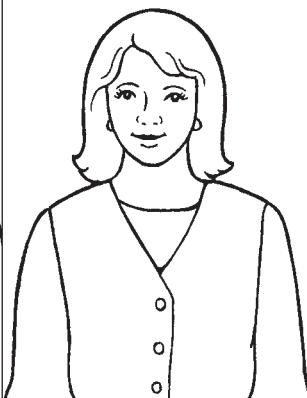
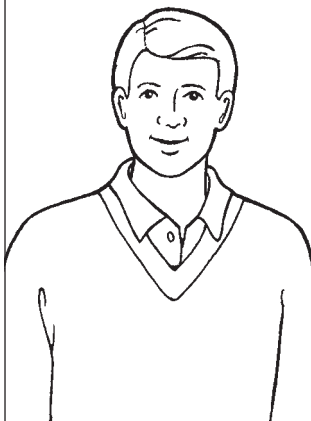

14

VOU OBEDECER

INTRODUÇÃO PARA O PROFESSOR

A fim de preparar-se espiritualmente para apresentar esta lição, leia e pondere o seguinte:

O Pai Celestial deu prioritariamente aos pais a responsabilidade de ensinar os mandamentos aos filhos, atender as suas necessidades físicas e espirituais e protegê-los de perigos. Ele nos incentiva a honrar e obedecer aos pais e nos abençoa com segurança e felicidade quando o fazemos (ver Êxodo 20:12; Efésios 6:1-3; Colossenses 3:20; “A Família: Proclamação ao Mundo”, *A Liahona*, outubro de 2004, p. 49).

PREPARAÇÃO

- Traga a Bíblia. Marque Efésios 6:1 para encontrar essa escritura facilmente.
- Marque a página 106 deste manual para encontrá-la facilmente.

ATIVIDADES DE APRENDIZAGEM

Comece com uma atividade motivadora. Há sugestões na página 3.

Oração Peça a uma criança que faça a oração de abertura.

Ações Peça às crianças que façam 5 ou 6 ações, como ficar de pé, levantar as mãos, dar meia volta, bater palmas e sentar. Elogie-as quando obedecerem.

Fotografia Peça a uma criança que segure a fotografia da página 62. Aponte o pai e a mãe no retrato. Explique às crianças que o pai e a mãe pediram a ajuda dos filhos para cuidar da horta, e eles responderam: “Vou obedecer”. Aponte as crianças na fotografia e ressalte que estão ajudando os pais.

Escritura Diga às crianças que nas escrituras aprendemos que o Pai Celestial e Jesus Cristo desejam que obedecemos aos pais. Abra a Bíblia em Efésios 6:1 e leia: “Vós, filhos, sede obedientes a vossos pais no Senhor, porque isto é justo”. Peça às crianças que digam: “Vou obedecer”. (Nota: Pode ser que algumas crianças sejam criadas pelos avós ou outros parentes. Seja sensível a essas circunstâncias nesta lição.)

Música Peça às crianças que se levantem. Cante ou recite “Obedecerei” (*Músicas para Crianças*, p. 71) e faça os gestos indicados abaixo. Peça às crianças que acompanhem você.

Quando a mãe chamar-me, *(com as mãos em concha na boca)*
Obedecerei. *(corra sem sair do lugar)*

Vou cada dia ser melhor *(acene com a cabeça para cima e para baixo)*

E feliz serei.

Quando o pai chamar-me, *(com as mãos em concha na boca)*
Obedecerei. *(corra sem sair do lugar)*

Vou cada dia ser melhor *(acene com a cabeça para cima e para baixo)*

E feliz serei.

Ao meu Pai Celeste *(apontando para o alto)*



DICAS DE ENSINO

Amor: Empenhe-se para amar as crianças do berçário.

“Quando amamos nossos alunos, oramos por todos eles. (...) Adaptamos nossa forma de ensinar para atender às necessidades deles, mesmo que para isso precisemos despende mais tempo e esforços. Percebemos quando estão ausentes e damos-nos conta de sua presença. Oferecemos ajuda quando ela se faz necessária” (*Ensino, Não Há Maior Chamado*, p. 32).

Obedecerei. *(corra sem sair do lugar)*
Vou cada dia ser melhor *(acene com a cabeça para cima e para baixo)*
E feliz serei.

Gravura Mostre a gravura de Jesus na página 106. Diga às crianças que Jesus obedeceu ao Pai Celestial e deseja também que obedecemos.

Conclusão Preste testemunho de que seremos felizes se obedecermos.

Oração Peça a uma criança que faça a oração de encerramento.

ATIVIDADES OPCIONAIS

PREPARAÇÃO *Para a atividade com objetos:* Traga uma caixa, cesto ou outro recipiente que contenha alguns objetos que nos protejam, como um guarda-chuva, sapatos, chapéu, casaco ou luvas. Tente ter pelo menos um objeto para cada criança segurar.

Para a atividade de colorir: Copie e recorte a ilustração da página 63 para cada criança colorir. Use cola ou fita adesiva para prendê-las a palitos ou sacos de papel para fazer fantoches.

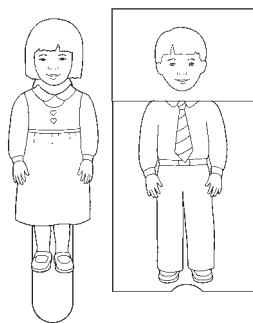

Dramatização Diga e faça o seguinte com as crianças:
A mãe diz: “Vista-se, por favor”. Vamo-nos vestir *(faça de conta que está vestindo-se)*

O pai diz: “Lave o rosto, por favor”. Vamos lavar o rosto *(faça de conta que está lavando o rosto)*

Repita com outras ações, como “tome o desjejum”, “vá dormir” e assim por diante. Elogie as crianças se obedecerem.

Atividade com Objetos Peça a uma criança que escolha um dos objetos da caixa e o use. Converse com as crianças sobre o tipo de proteção que o objeto oferece (por exemplo, os sapatos impedem os pés de se sujarem e se machucarem, o guarda-chuva impede que nos molhemos ou nos proteja do sol e assim por diante). Explique-lhes que essas coisas nos mantêm em segurança; também nos sentimos seguros e felizes quando obedecemos nossos pais.

Atividade com Fantoches Deixe as crianças colorirem os fantoches que você preparou. Leia as situações a seguir (ou crie as suas próprias). Depois de cada uma delas, peça às crianças que usem seus fantoches para responder: “Vou obedecer”.

A mãe diz: “Seja gentil com a sua irmã, por favor”. O que você vai dizer?

O pai diz: “Hora de ir dormir, por favor”. O que você vai dizer?

A avó diz: “Venha jantar, por favor”. O que você vai dizer?

O professor diz: “Vamos preparar-nos para orar, por favor”. O que você vai dizer?

Jesus diz: “Amai-vos uns aos outros”. O que você vai dizer?

Esta atividade se destina principalmente a crianças maiores.

DICAS DE ENSINO

Oração: Se a criança precisar de ajuda para orar, sussurre frases curtas e simples para que repita. Pode ser que as crianças maiores já consigam orar usando suas próprias palavras.

Os elogios são importantes para as crianças. Elas têm muito amor e querem ser amadas e aceitas. Fortaleça a autoconfiança delas e mostre seu amor elogiando sinceramente os esforços que fizerem, sempre que possível.

Revisão: À medida que saírem do berçário, ajude as crianças a explicarem aos pais o que aprenderam.

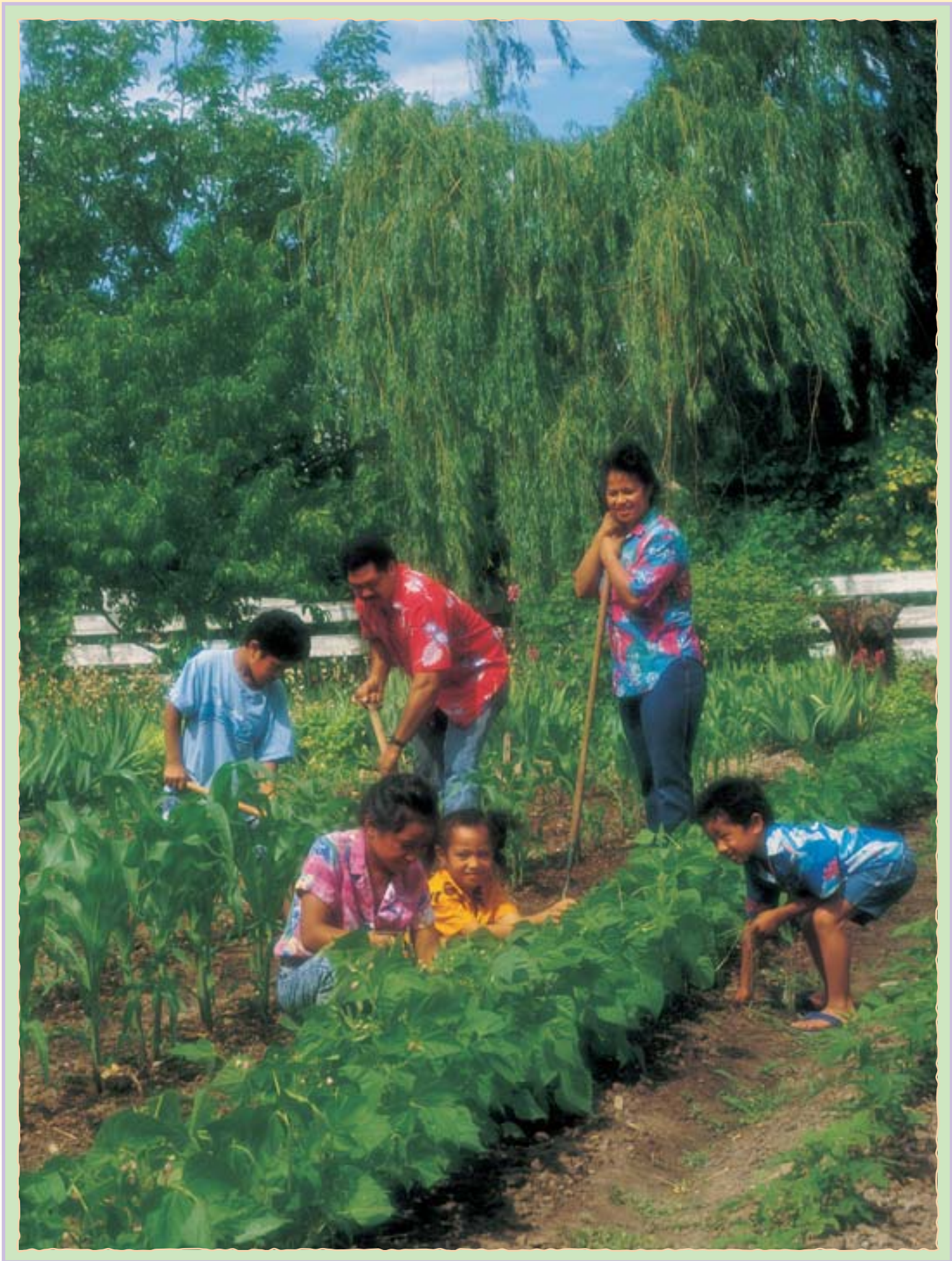

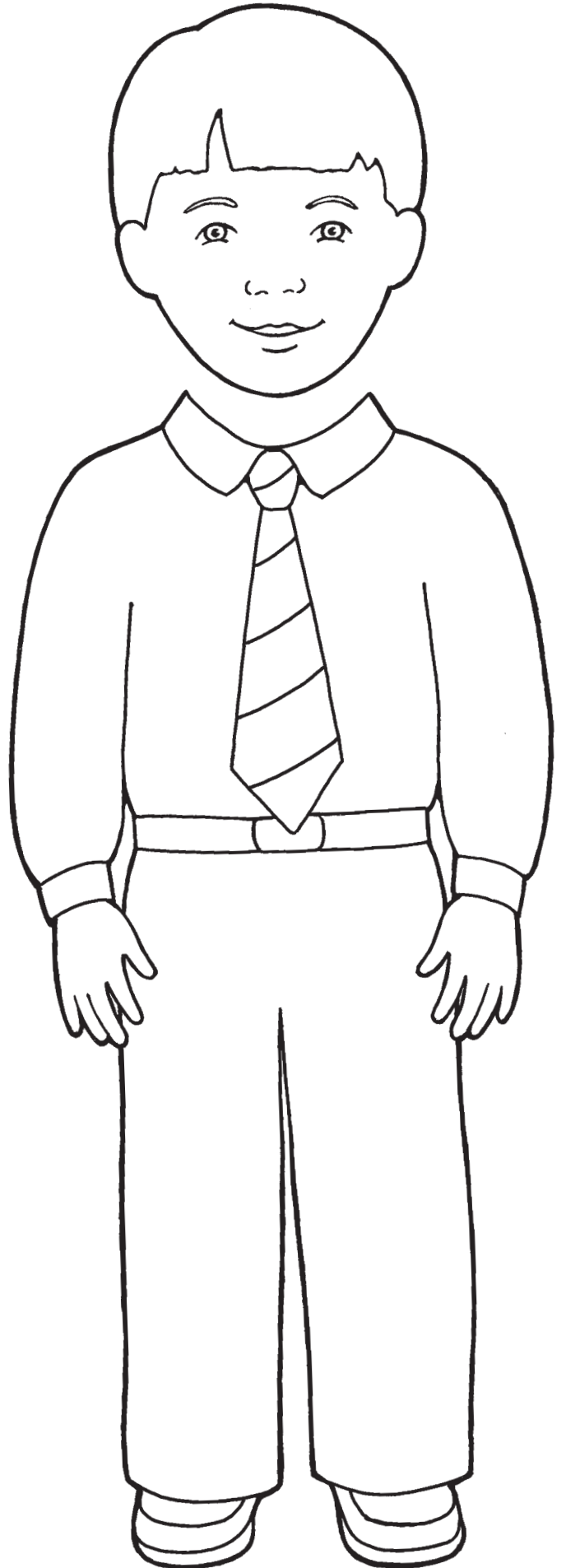
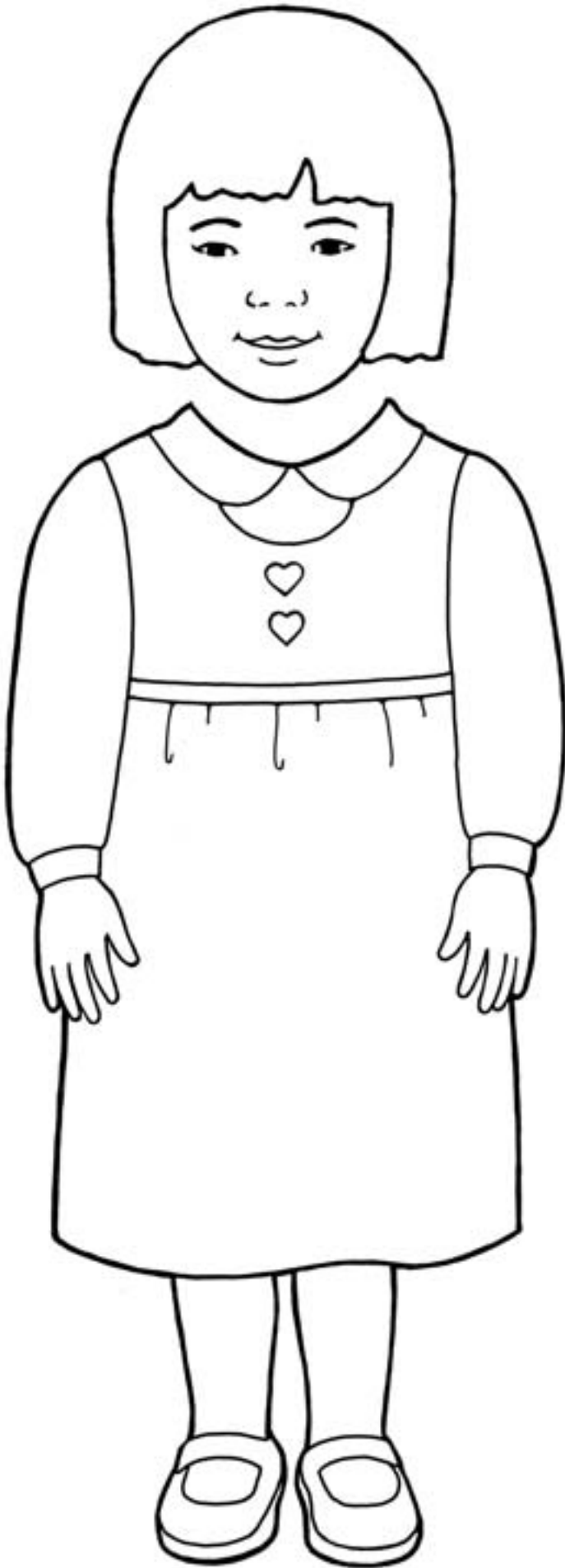

15

VOU SER GRATO

INTRODUÇÃO PARA O PROFESSOR

A fim de preparar-se espiritualmente para apresentar esta lição, leia e pondere o seguinte:

O Senhor nos deu o mandamento: “Agradecerás ao Senhor teu Deus em todas as coisas” (D&C 59:7). Devemos externar gratidão a Deus pelas muitas bênçãos que nos concede. Também devemos ser gratos aos pais, professores, amigos e outros que nos ajudarem de uma forma ou de outra (ver também Salmos 100:3–4).

PREPARAÇÃO

- Leia Lucas 17:11–19 e prepare-se para contar brevemente a história dos dez leprosos.
- Traga a Bíblia. Marque Lucas 17:11–19 para encontrar essa escritura facilmente.

ATIVIDADES DE APRENDIZAGEM

Comece com uma atividade motivadora. Há sugestões na página 3.

Oração Peça a uma criança que faça a oração de abertura.

Instrução Doutrinária Diga às crianças que o Pai Celestial nos deu muitas bênçãos, como o nosso corpo, as plantas e os animais, nossa família e a Igreja. Explique-lhes que podemos mostrar nosso amor a Ele dizendo “obrigado” ou “obrigada” e que podemos dizer “obrigado” ou “obrigada” a nossa família, aos amigos e a todas as pessoas que nos fizerem algo de bom.

História das Escrituras Mostre a gravura da página 66. Aponte Jesus e as pessoas que estavam doentes. Abra a Bíblia em Lucas 17:11–19 e conte a história dos dez leprosos. Segue um exemplo:

Havia dez homens que estavam doentes. Jesus os curou e eles ficaram bem (*aponte para Jesus na gravura*). Todos eles ficaram felizes (*aponte para os leprosos na gravura*). Mas somente um homem disse “obrigado” a Jesus (*aponte para o leproso agradecido na gravura*). Podemos dizer “obrigado” (*peça às crianças que digam “obrigado”*).

Ilustrações Mostre as ilustrações da página 67. Diga às crianças que mostramos nosso amor ao Pai Celestial agradecendo a Ele por todas as coisas que nos dá. Aponte um dos desenhos e peça às crianças que façam um gesto relacionado ao objeto (como levantar as mãos acima da cabeça para representar o telhado de uma casa, fazer de conta que está tirando uma fruta de uma árvore e a comendo, fazer de conta que está calçando um sapato e assim por diante). Repita o exercício com cada uma das ilustrações.

Música Cante ou recite as estrofes 1 e 2 de “Graças ao Pai Celestial” (*Músicas para Crianças*, p. 15) e faça os gestos indicados a seguir. Peça às crianças que acompanhem você.

Ao bom Pai Celestial graças e louvor (*cruze os braços*)

Pois é Ele que nos dá tudo com amor. (*estenda os braços*)



DICAS DE ENSINO

Atividades motivadoras: As crianças se sentem em segurança quando há rotina e regularidade e transições conhecidas de uma atividade para outra. Isso as ajuda a se concentrar e participar.

Histórias: Seja sensível à capacidade de compreensão das crianças. Não use falas de bebê ou palavras muito difíceis. Diga, por exemplo, “pessoas muito doentes” em vez de “leprosos”.

Dá-nos olhos para ver, dá-nos pés e mãos; (*aponte para os olhos, ouvidos, mãos e pés*)
E ouvidos para ouvir, roupas (*aponte para as roupas*), casa e pão.
(*faça de conta que está comendo*)

Conclusão Peça às crianças que digam “obrigado”. Externe, em poucas palavras, sua gratidão pelo Pai Celestial e Jesus Cristo.

Oração Peça a uma criança que faça a oração de encerramento.

ATIVIDADES OPCIONAIS

PREPARAÇÃO *Para a atividade de colorir:* Traga gravuras e fotografias de coisas pelas quais você é grato; pode usar gravuras deste manual, da revista *A Liahona* ou desenhar as suas próprias.

Para atividade de colorir e o jogo de correspondência: Faça uma cópia da página 67 para cada criança colorir. Traga pequenos pedaços de papel ou algo semelhante para as crianças usarem como marcadores para o jogo de correspondência; traga o bastante para que cada criança tenha pelo menos quatro marcadores.

Atividade com Versinho Diga às crianças que somos gratos ao Pai Celestial pelo nosso corpo. Peça-lhes que fiquem de pé e o acompanhem na seguinte atividade com poeminha. Improvise gestos sugeridos pela letra.

Toque os olhos e a orelha,
Os pés, o nariz, a sobrancelha.
Depois levante cada braço
Bem alto, apontando o espaço.
Toque o cabelo com a mão
E sente-se quietinho no chão.

Aponte para a boca e diga: “Sou grato pela minha boca”. Peça às crianças que repitam essa frase e o gesto. Repita o exercício apontando para os olhos, o nariz, as orelhas, as mãos e os pés. Peça às crianças que sugiram coisas pelas quais são gratas e repita a frase com as coisas mencionadas.

Gravuras Mostre às crianças as gravuras que você trouxe e explique em poucas palavras por que você é grato por essas coisas. Peça-lhes que citem uma coisa pela qual são gratas.

Atividade de Colorir Deixe cada criança colorir uma cópia da página 67. Enquanto estiverem colorindo, aponte detalhes das gravuras e explique-lhes o que estão colorindo. Leia para elas o que está escrito na ilustração.

Jogo de Correspondência Dê a cada criança quatro marcadores (podem ser pedacinhos de papel). Mostre a página 67, aponte o desenho da família e leia para as crianças o que está escrito. Peça às crianças que ponham um marcador na família na cópia delas. Peça-lhes que repitam com você a frase do desenho. Repita esta atividade com as outras ilustrações.

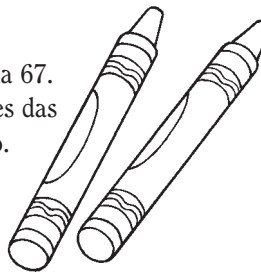

DICAS DE ENSINO

É possível que as crianças menores não participem da aula inteira. Contudo, com amor e incentivo, você pode ensiná-las a imitar o que você fizer. Ajude-as a dizer “obrigado/obrigada” em situações adequadas. O seu exemplo pode ser a sua ferramenta de ensino mais eficaz. As crianças aprenderão atitudes, comportamento e linguagem ao observarem você (ver *Ensino, Não Há Maior Chamado*, p. 109).

A repetição ajuda as crianças a aprenderem e elas se divertem com isso. Elas gostam de ouvir as mesmas coisas várias vezes. Podem aprender frases curtas repetitivas e previsíveis.



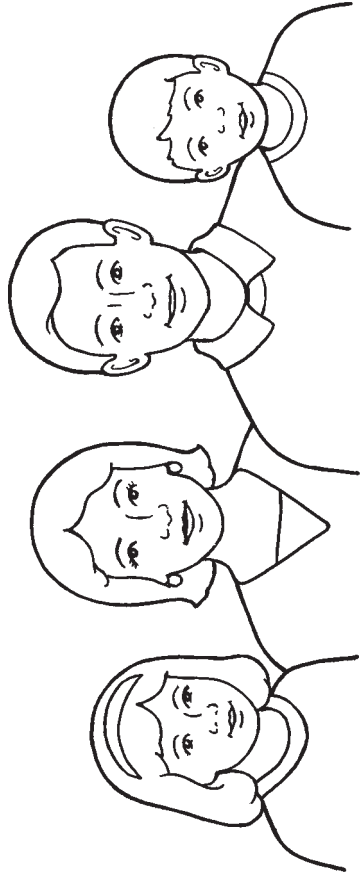

Sou grato pela minha família.

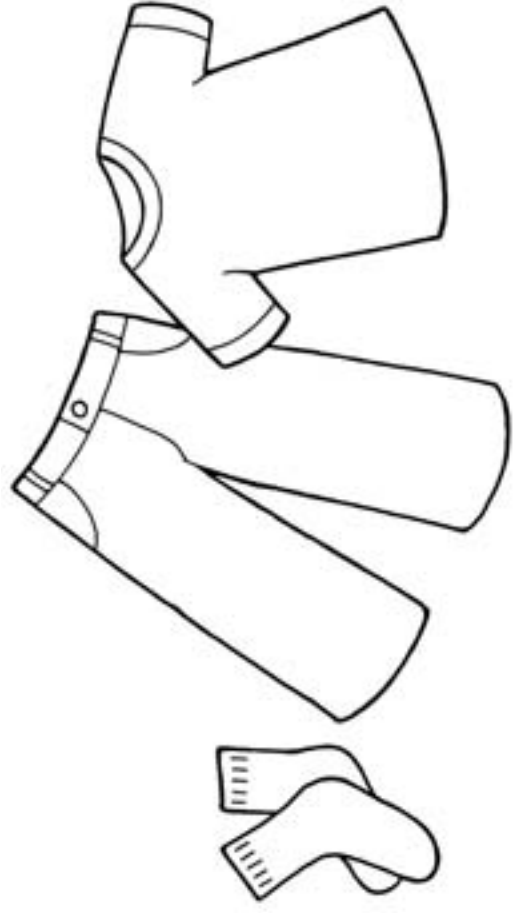

Sou grato pelas minhas roupas.

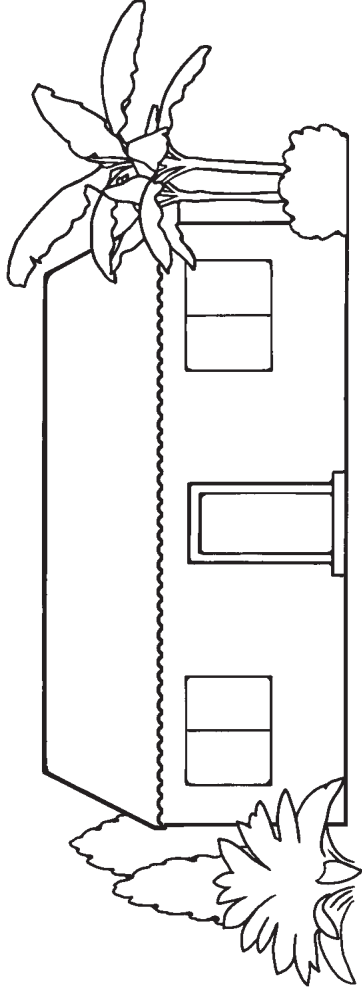

Sou grato pela minha casa.

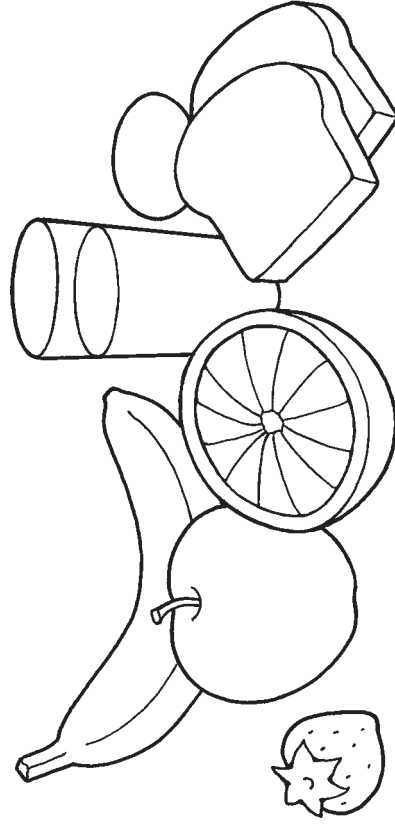

Sou grato pelos alimentos que como.

16

VOU PEDIR DESCULPAS

INTRODUÇÃO PARA O PROFESSOR

A fim de preparar-se espiritualmente para apresentar esta lição, leia e pondere o seguinte:

Sempre que fazemos algo ruim ou cometemos um erro, devemos admitir nossa culpa e tentar corrigir o problema (ver Tiago 5:16). Nossa disposição de nos humilhar e pedir desculpa pode enternecer o coração das pessoas e nos preparar para vir a Cristo (ver 3 Néfi 12:23–24).

PREPARAÇÃO

- Marque a página 106 deste manual para encontrá-la facilmente.
- Leia 1 Néfi 17:7–8, 17–19, 49–55; 18:1 e prepare-se para contar brevemente a história de quando Néfi e seus irmãos construíram um navio.

ATIVIDADES DE APRENDIZAGEM

Comece com uma atividade motivadora. Há sugestões na página 3.

Oração Peça a uma criança que faça a oração de abertura.

Gravura Mostre a gravura de Jesus Cristo na página 106. Diga às crianças que Jesus nos ensinou como ser felizes. Explique-lhes que dizer palavras gentis traz felicidade a nós e aos outros também; quando cometemos um erro ou fazemos algo ruim, precisamos usar as seguintes palavras gentis: “Desculpe”. Peça às crianças que repitam: “Desculpe”.

Música Cante ou recite o refrão de “Eu Quero Ser Como Cristo” (*Músicas para Crianças*, pp. 40–41) e faça os gestos indicados abaixo. Peça às crianças que acompanhem você.

Ame a seu próximo como Jesus (*toque o coração*)

Ama você e seus passos conduz. (*acene com a cabeça para cima e para baixo*)

Gentil e bondoso você deve ser (*abraçe a si mesmo e gire de um lado para o outro*)

E o exemplo de Cristo aprender. (*acene com a cabeça para cima e para baixo*)

História das Escrituras Mostre a gravura de Néfi construindo um navio (página 70) e conte a história de quando Néfi e seus irmãos construíram um navio. Segue um exemplo:

Este é Néfi (*aponte para Néfi no centro da gravura*). O Senhor deu a Néfi o mandamento de construir um navio. Um navio é um grande barco (*aponte o navio na gravura*). Estes são os irmãos de Néfi (*aponte-os na gravura*). Alguns deles disseram coisas grosseiras para Néfi e não quiseram ajudá-lo a construir o navio. Néfi ficou triste (*peça às crianças que façam uma expressão triste*). Depois, os irmãos de Néfi se arrependeram e o ajudaram a construir o navio. Assim, todos ficaram felizes de novo (*peça às crianças que façam uma expressão feliz*).



DICAS DE ENSINO

Músicas: Para ajudar as crianças a aprenderem uma música, cante uma frase curta e peça-lhes que a repitam com você. Depois, peça-lhes que repitam um verso inteiro e depois a música inteira.

Histórias: A repetição ajuda as crianças a aprenderem. Conte de novo histórias de que as crianças gostem a qualquer momento no berçário. É uma maneira divertida de relembrar com as crianças o que aprenderam.

Lembre às crianças que, quando nos desculpamos, ficamos felizes e ajudamos os outros a também ficarem. Peça às crianças que digam: “Desculpe”.

Dramatização Peça às crianças que façam de conta que estão ajudando Néfi a construir o navio — cortando madeira, carregando-a à praia, colocando pregos nas tábuas e alçando velas. Faça os movimentos, sons e gestos para ajudar as crianças a participar.

Conclusão Preste testemunho de que podemos sentir felicidade ao pedirmos perdão.

Oração Peça a uma criança que faça a oração de encerramento.

ATIVIDADES OPCIONAIS

PREPARAÇÃO *Para o jogo de adivinhação:* Faça uma cópia da página 71 e recorte um dos círculos. Pinte-o se desejar. Traga três lenços ou pequenos panos.

Para a atividade com o bracelete: Copie e recorte os círculos da página 71 para cada criança. Passe um fio ou barbante no alto de cada círculo para fazer um bracelete ou colar para cada criança.

Jogo de Adivinhação Ponha os três lenços no chão. Peça às crianças que fechem os olhos enquanto você esconde o rosto recortado sob um dos lenços. Peça às crianças que se revezem para levantar um lenço até acharem o rosto. Depois, leia para elas o que estiver escrito e peça-lhes que repitam com você. Continue até dar a oportunidade de participar a cada criança que assim desejar.



Histórias Conte algumas histórias simples para ajudar as crianças a se desculparem, como:

- Uma menina pegou o brinquedo do irmão. Ele ficou triste (*peça às crianças que façam uma expressão triste*). Depois, ela disse: “Desculpe” e devolveu o brinquedo (*peça às crianças que repitam: “Desculpe”*). O irmão dela ficou feliz! (*peça às crianças que sorriam*.)
- Um menino estava correndo e esbarrou na irmã. A irmã ficou triste (*peça às crianças que façam uma expressão triste*). Depois, ele disse: “Desculpe” (*peça às crianças que repitam: “Desculpe”*). Sua irmã ficou feliz! (*peça às crianças que sorriam*.)

Repita a atividade com outros exemplos.

Braceletes Dê um bracelete ou colar para cada criança usar. Leia para elas as palavras da ilustração.

DICAS DE ENSINO

Dramatização: Dramatizar histórias das escrituras ajuda as crianças a compreenderem e lembrarem o que você está ensinando (ver *Ensino, Não Há Maior Chamado*, pp. 165–166).

Recursos: Use no berçário somente recursos produzidos pela Igreja. Caso precise de mais atividades para as crianças, escolha outras histórias, jogos, fantoches ou atividades de colorir deste manual ou da revista *A Liahona*. Você pode usar essas atividades com a frequência que desejar e ensinar uma mesma lição duas ou três semanas consecutivas.

Repetição: Se as crianças ouvirem uma frase ser repetida várias vezes, ela pode tornar-se parte de seu vocabulário passivo. Se repetirem a frase várias vezes, ela pode tornar-se parte de seu vocabulário ativo.

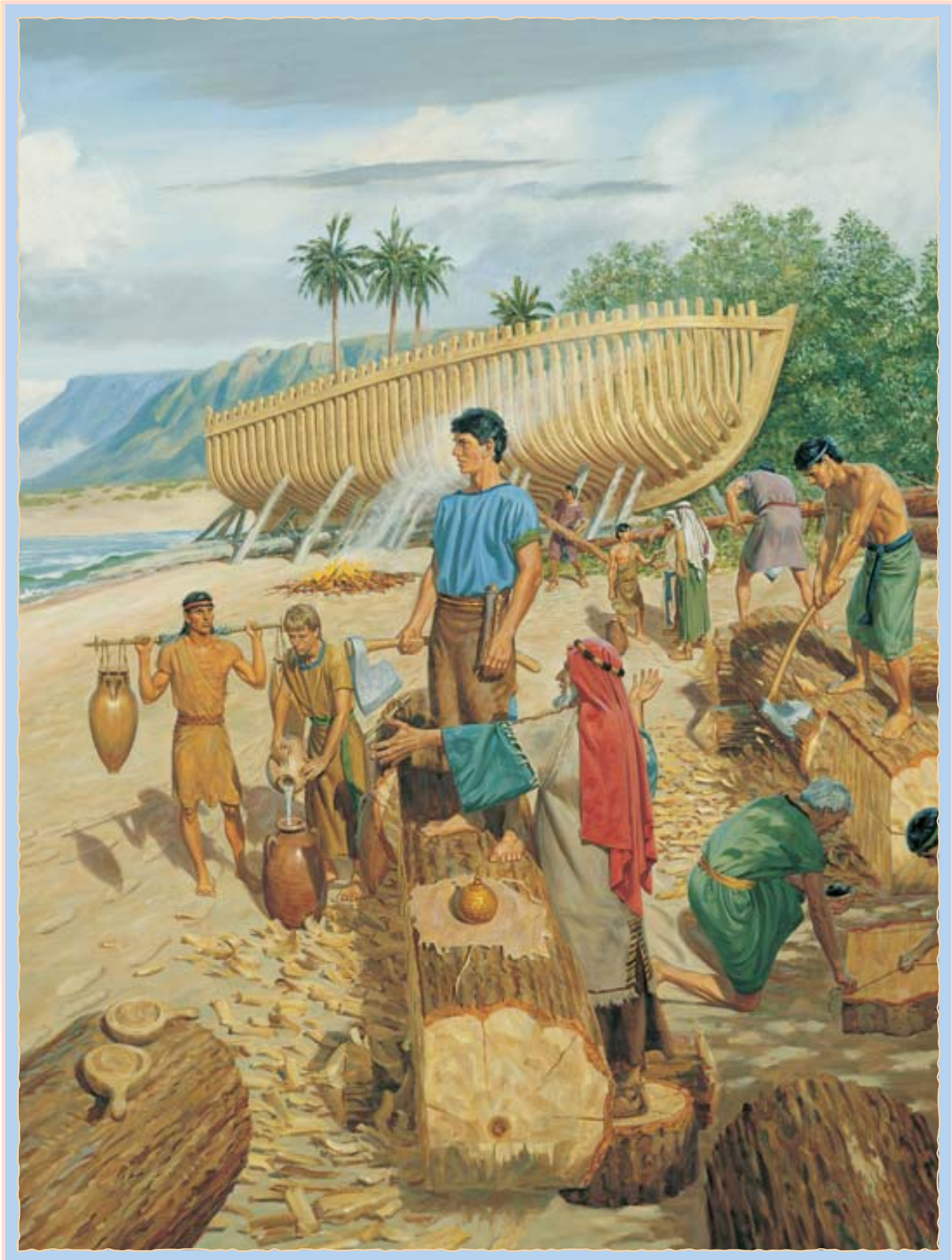



17

VOU COMPARTILHAR

INTRODUÇÃO PARA O PROFESSOR

A fim de preparar-se espiritualmente para apresentar esta lição, leia e pondere o seguinte:

Os verdadeiros seguidores de Jesus Cristo sempre foram conhecidos por sua disposição de partilhar o que têm com os outros (ver, por exemplo, Atos 2:44–45; Mosias 18:28; 4 Néfi 1:3). Ao dividirmos nossas bênçãos com as pessoas em dificuldade, reconhecemos que essas bênçãos vêm de Deus e demonstramos nosso amor a todos os Seus filhos.

PREPARAÇÃO

Traga um objeto simples para demonstrar como partilhar (você pode usar também um objeto da sala do berçário, como um brinquedo ou livro).

ATIVIDADES DE APRENDIZAGEM

Comece com uma atividade motivadora. Há sugestões na página 3.

Oração Peça a uma criança que faça a oração de abertura.

Música Cante ou recite o refrão de “Eu Quero Ser Como Cristo” (*Músicas para Crianças*, pp. 40–41) e faça os gestos indicados abaixo. Peça às crianças que acompanhem você.

Ame a seu próximo como Jesus (*toque o coração*)

Ama você e seus passos conduz. (*acene com a cabeça para cima e para baixo*)

Gentil e bondoso você deve ser (*abraçe a si mesmo e gire de um lado para o outro*)

E o exemplo de Cristo aprender. (*acene com a cabeça para cima e para baixo*)

Diga às crianças que o Pai Celestial deseja que sejamos gentis uns com os outros. Explique-lhes que, quando compartilhamos, estamos sendo gentis.

Demonstração Diga às crianças que você vai praticar como compartilhar. Mostre-lhes como compartilhar dizendo: “Vou compartilhar” e dando ao outro líder do berçário o objeto que você trouxe. Ressalte a felicidade que sentimos ao compartilhar. Peça às crianças que repitam: “Vou compartilhar”.

Fotografias Mostre a primeira fotografia da página 74. Aponte a menina à esquerda e diga às crianças que ela tem uma boneca com a qual adora brincar; quando sua amiga vem brincar, a menina diz: “Vou emprestar minha boneca para você”. Saliente que ambas estão contentes. Peça às crianças que repitam: “Vou compartilhar”.

Mostre a segunda fotografia da página 74. Aponte o menino à direita e diga às crianças que ele adora brincar com seus carrinhos; quando seu amigo vem brincar, o menino diz: “Vou emprestar os meus brinquedos para você”. Explique-lhes que agora ambos estão felizes. Peça às crianças que repitam: “Vou compartilhar”.



DICAS DE ENSINO

*As crianças pequenas têm dificuldade para compartilhar. Elas aprenderão com o seu exemplo. Nesta lição e nas demais, mostre a elas como você compartilha e depois deixe-as praticar fazer o mesmo (ver *Ensino, Não Há Maior Chamado*, 168). Se elas se mostrarem relutantes, simplesmente faça outras demonstrações, sem forçá-las a compartilhar.*

Música Cante ou recite as seguintes palavras com a melodia de “É Bom Cantar” (*Músicas para Crianças*, p. 129) ao fazer de conta que está compartilhando objetos com as crianças. Peça às crianças que acompanhem você.

Como é bom compartilhar,
Partilhar, partilhar!
Como é bom compartilhar,
Contente vou ficar!

Conclusão Fale com as crianças sobre a felicidade que você sente ao compartilhar. Explique-lhes que o Pai Celestial também sente felicidade quando somos generosos.

Oração Peça a uma criança que faça a oração de encerramento.

ATIVIDADES OPCIONAIS

PREPARAÇÃO *Para a atividade com a ilustração:* Faça uma cópia da página 75 para cada criança.

Para o jogo com o cubo: Copie e recorte a ilustração da página 75. Se desejar, pinte-a. Dobre nos pontilhados e use fita adesiva ou cola para unir as bordas e fazer um cubo.

Ilustração Mostre a ilustração da página 75 e dê a cada criança uma cópia. Aponte o desenho do menino sorridente e explique à classe que podemos oferecer nosso sorriso. Peça às crianças que apontem para o menino sorridente na cópia delas. Repita o exercício com as outras ilustrações.

Jogo como o Cubo Jogue o cubo que você fez. Peça às crianças que façam gestos simples relacionados ao desenho na face do cubo. Depois, peça-lhes que repitam com você: “Vou compartilhar meus [sorrisos, brinquedos, lanches e assim por diante]”. Quando o cubo cair voltado para a face com as palavras “Vou Compartilhar”, peça às crianças que batam palmas e digam: “Vou compartilhar”. Repita até dar a cada criança a oportunidade de jogar o cubo.

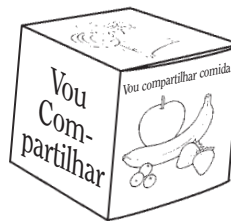

Atividade com Versinho Recite o seguinte versinho e peça para as crianças repetirem com você:
Eu quero ser como Jesus,
Com bondade e amor sem fim. (*abraçe a si mesmo*)
Vou sorrir e compartilhar; (*aponte para a boca e sorria*)
E meus brinquedos emprestar. (*faça de conta que está dando um presente*)
É isso o que Ele quer de mim.

DICAS DE ENSINO

Fazer cópias: Se não for possível fazer fotocópias, coloque uma folha de papel sobre as ilustrações e copie-as manualmente com lápis ou caneta. Não se preocupe se não conseguir copiar todos os detalhes; trace apenas o contorno e os detalhes que permitam identificar os desenhos.

Jogo como o Cubo: Se a sua classe do berçário tiver muitas crianças, talvez você mesmo deva jogar o cubo, em vez de pedir às crianças que se revezem para isso.

Atividades com versinhos: As crianças gostam de poemas e músicas com gestos simples. Você pode usar versinhos aprovados pela Igreja para ajudar as crianças a se sentirem aceitas, se prepararem para orar, aprenderem princípios do evangelho ou participarem de uma aula.



Vou compartilhar brinquedos.

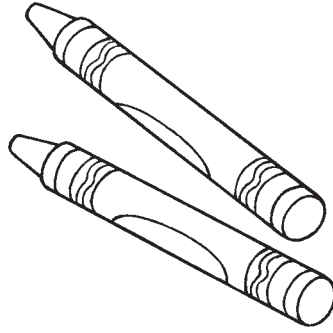

Vou compartilhar lápis de cor.

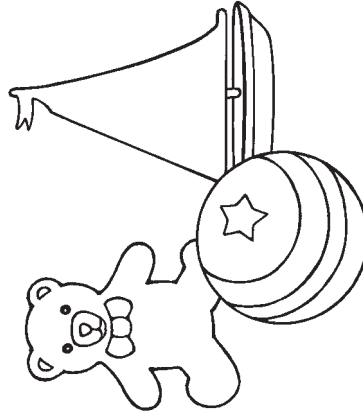

Vou oferecer sorrisos.

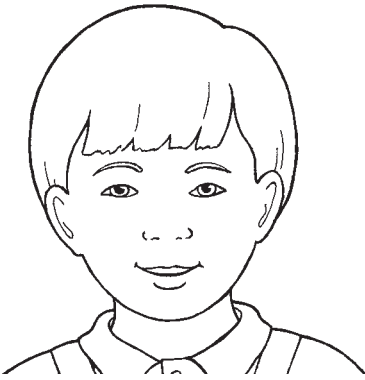

Vou compartilhar comida.

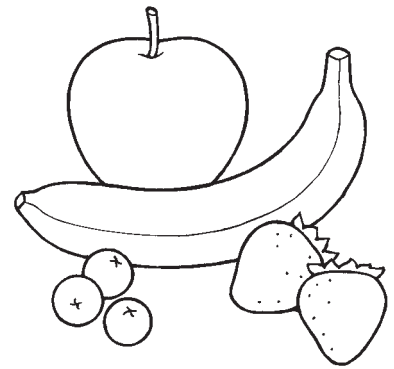

Vou compartilhar livros.

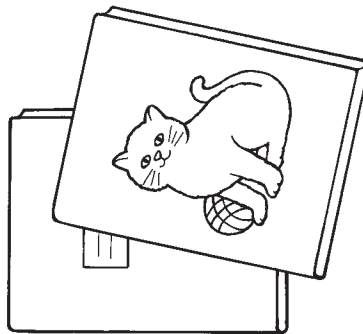

Vou Com- partilhar

18

VOU AMAR AS PESSOAS

INTRODUÇÃO PARA O PROFESSOR

A fim de preparar-se espiritualmente para apresentar esta lição, leia e pondere o seguinte:

Amar as pessoas, mesmo as diferentes de nós, é uma das maneiras mais importantes de seguirmos o Salvador Jesus Cristo (ver João 13:34–35). Mostramos nosso amor às pessoas sendo gentis com elas, ouvindo-as, consolando-as e servindo-as (ver Mateus 25:34–40; Mosias 18:8–9).

PREPARAÇÃO

- Leia Lucas 10:25—37 e prepare-se para contar com simplicidade a história do bom samaritano.
- Traga a Bíblia.
- Marque a página 74 deste manual para encontrá-la facilmente.

ATIVIDADES DE APRENDIZAGEM

Comece com uma atividade motivadora. Há sugestões na página 3.

Oração Peça a uma criança que faça a oração de abertura.

Fotografias Mostre as fotografias da página 74. Diga que as crianças nesses retratos estão brincando juntas. Quando somos gentis com as pessoas, demonstramos amor por elas.

Música Cante ou recite “Ama Sempre ao Teu Irmão” (*Músicas para Crianças*, p. 39) e faça os gestos indicados abaixo. Peça às crianças que acompanhem você.

“Ama sempre ao teu irmão”, (*abra bem os braços*)

Ensinou Jesus.

Com amor no coração, (*coloque a mão no coração*)

Temos sua luz. (*aponte para o alto*)

História das Escrituras Mostre a gravura do Bom Samaritano na página 78. Abra a Bíblia e diga às crianças que vai contar uma história que Jesus relatou sobre o amor ao próximo. Usando linguagem simples, conte a história do Bom Samaritano. Segue um exemplo:

Certo dia, um homem estava deitado no chão (*aponte o homem ferido na gravura*). Ele estava machucado. Dois homens passaram perto. Eles o viram, mas não o ajudaram. Apareceu um terceiro homem (*aponte o Bom Samaritano na gravura*). Ele viu o homem deitado no chão e o ajudou. Mostrou amor.

Dramatização Diga às crianças que Jesus ensinou que nós também devemos mostrar amor. Oriente-as a fazer de conta que estão andando e dê-lhes a oportunidade de demonstrar amor ao próximo. Por exemplo:

Vamos passear (*ande sem sair do lugar*). Olhe, ali está um amigo caído no chão. Vamos ajudar o nosso amigo a se levantar (*faça de conta que está ajudando o amigo a se erguer*). Vamos continuar o passeio. Vemos um amigo que está com sede. Vamos dar água ao nosso amigo (*faça de conta que está-lhe dando algo para beber*). Vamos continuar o passeio. Vemos o nosso pai e a nossa mãe.



DICAS DE ENSINO

Preparação: “Ao ensinarmos o evangelho, devemos ter a humildade de reconhecer que o Espírito Santo é o verdadeiro professor. Nosso privilégio é simplesmente servir de instrumentos por meio dos quais o Espírito Santo possa ensinar, testificar, consolar e inspirar. Devemos, portanto, ser dignos de receber o Espírito. (...) Caso se prepare espiritualmente e reconheça a influência do Senhor em seu ensino, você se tornará um instrumento nas mãos Dele. O Espírito Santo concederá poder a suas palavras” (*Ensino, Não Há Maior Chamado*, p. 41).

Escrituras: Use as escrituras ao ensinar as crianças. Quando contar uma história das escrituras, aponte para o local das escrituras em que se encontra a história. Ensine as crianças a terem gratidão e respeito pelas escrituras.

Vamos dar um abraço neles e dizer: “Amo vocês” (*abraçe a si mesmo e diga “Amo você”*).

Conclusão Diga sinceramente às crianças que as ama. Diga-lhes como você se sente feliz quando mostra amor às pessoas.

Oração Peça a uma criança que faça a oração de encerramento.

ATIVIDADES OPCIONAIS

PREPARAÇÃO *Para a atividade com as escrituras:* Traga a Bíblia. Marque João 15:12 para encontrar essa escritura facilmente.

Para a atividade de colorir e a atividade com os corações: Faça uma cópia da página 79 para cada criança colorir.

Escritura Diga às crianças que aprendemos nas escrituras que Jesus nos ensinou a amarmos uns aos outros. Leia João 15:12 e faça os gestos indicados abaixo. Peça às crianças que acompanhem você.

O meu mandamento é este:

Que vos ameis uns aos outros, (*com as duas mãos no coração*) assim como eu vos amei. (*estenda os braços*)

Atividade de Colorir Deixe cada criança colorir uma cópia da página 79. Enquanto estiverem colorindo, ajude-as a compreender que todos nós somos filhos de Deus e que cada um de nós é especial. Lembre-as que o Pai Celestial e Jesus desejam que amemos a todos.

Atividade com os Corações Leia os exemplos a seguir (ou crie os seus próprios) e pergunte: “Isso mostra amor?” Depois de cada exemplo, peça às crianças que segurem seu coração de papel e repitam: “Amor”.

Quando ajudamos a limpar a casa.

Quando dizemos “por favor” e “obrigado”.

Quando emprestamos nossos brinquedos.

Quando ajudamos alguém que se machucou.

Elogie as crianças pela participação. Esta atividade se destina principalmente a crianças maiores.

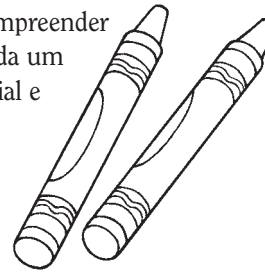

DICAS DE ENSINO

Conclusão: Sorria ao dizer às crianças que as ama. Olhe-as nos olhos. As suas expressões faciais e os seus atos falarão muito mais alto para as crianças do que as suas palavras.

Atividade de colorir: Muitas crianças pequenas não conseguem colorir dentro de linhas. Talvez se interessem apenas em fazer um ou dois riscos na página. Faça comentários positivos sobre os esforços que elas fizerem, sem ditar a maneira de colorir. O objetivo das ilustrações deste manual é dar às crianças uma representação visual dos princípios da lição.



Vou Amar as Pessoas

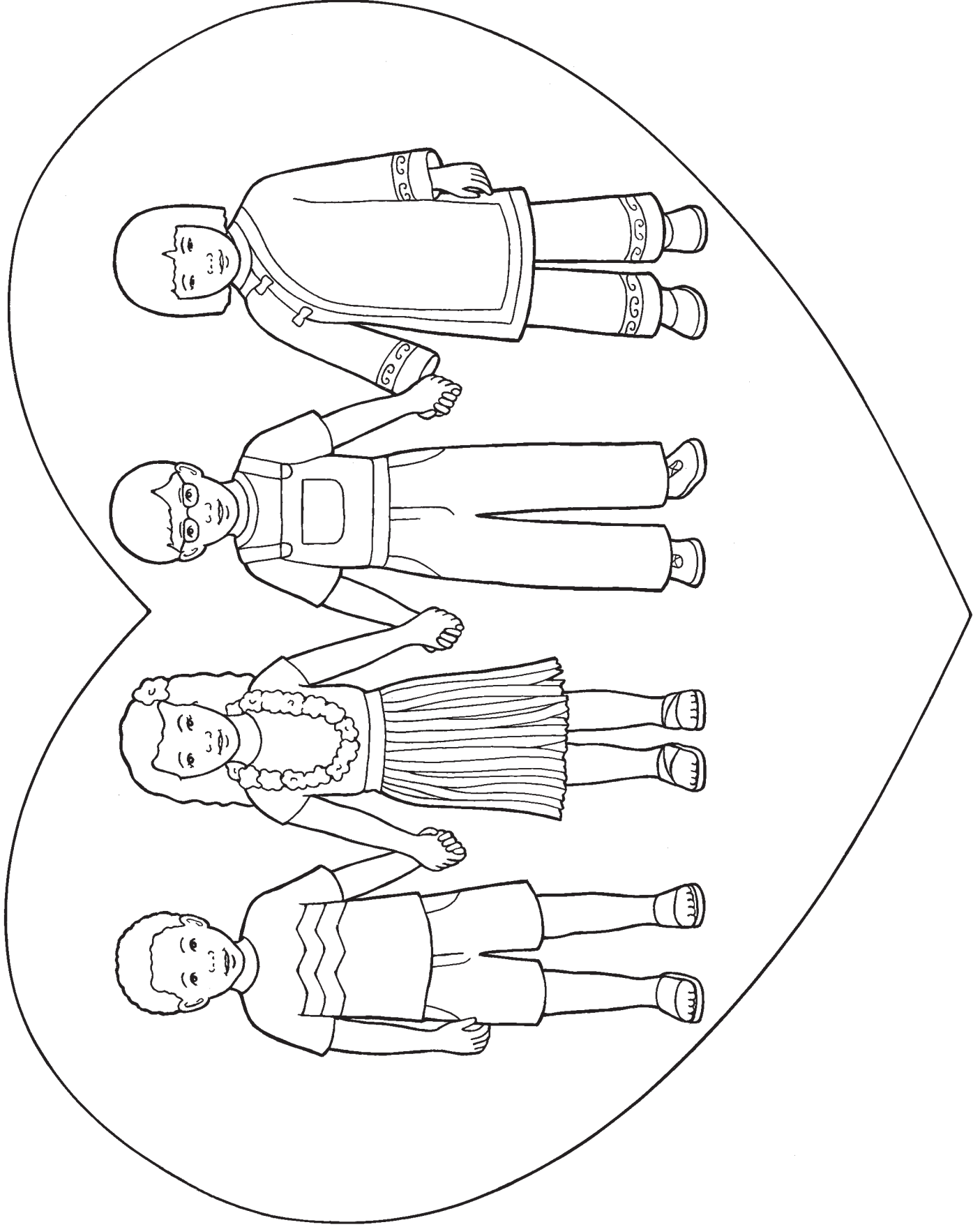

INTRODUÇÃO PARA O PROFESSOR

A fim de preparar-se espiritualmente para apresentar esta lição, leia e pondere o seguinte:

Nosso Pai Celestial deseja que sejamos felizes; o plano que Ele criou para nós é chamado de “grande plano de felicidade” (Alma 42:8). Embora a adversidade constitua uma parte importante da vida, podemos optar por ter uma atitude positiva, e essa nossa postura pode ajudar os outros a serem também mais otimistas.

ATIVIDADES DE APRENDIZAGEM

Comece com uma atividade motivadora. Há sugestões na página 3.

Oração Peça a uma criança que faça a oração de abertura.

História Peça a uma criança que segure a fotografia da página 82. Conte a seguinte história:

Maria e sua mãe estavam passeando (*aponte para Maria e sua mãe no retrato*). Algumas pessoas que elas viram na rua pareciam estar tristes (*peça às crianças que fiquem carrancudas*). Maria perguntou à mãe: “Por que as pessoas estão tão tristes?” A mãe respondeu: “Não sei, mas se sorrirmos para elas talvez isso as ajude a ficar felizes”. Ao continuarem a andar, Maria viu uma mulher se aproximar. Abriu um enorme sorriso (*peça às crianças que dêem um grande sorriso*). Quando a senhora viu o rosto feliz de Maria, sorriu também. Maria disse: “Funcionou!” A mãe comentou: “Quando decidimos ser felizes, isso ajuda também os outros a serem felizes”.

Peça às crianças que sorriam para você. Diga-lhes que seus sorrisos ajudam todos a se sentirem felizes. Peça às crianças que repitam a palavra “feliz”.

Música Cante ou recite a letra de “Sorrisos” (*Músicas para Crianças*, p. 128) e faça os gestos indicados abaixo. Peça às crianças que acompanhem você.

Se teu rosto tão gentil (*sorria*)

Carrancudo está (*puxe os cantos da boca para baixo para fazer uma carranca*)

No mais sorridente

Tu o podes transformar. (*levante os cantos da boca para mostrar um sorriso*)

Do teu rosto infeliz (*puxe os cantos da boca para baixo para fazer uma carranca*)

Ninguém vai gostar. (*negue com o dedo*)

Torne o mundo bem melhor,

Sorrindo sem cessar. (*acene com a cabeça para cima e para baixo*)

Jogo Peça às crianças que fiquem de pé num círculo. Diga-lhes que vai praticar como distribuir sorrisos. Vá para frente de uma criança e sorria para ela. Peça-lhe que sorria. Depois, diga: “Vamos distribuir nossos sorrisos”. Tome a criança pela mão, vá até outra criança e sorria. Peça



DICAS DE ENSINO

Músicas: As crianças adoram coisas que já viram e ouviram antes. Cante músicas desta lição ou de lições anteriores em qualquer momento da aula. Essa recapitulação as ajudará a aprender as músicas e recordar os princípios do evangelho já ensinados.

Jogo: Como em qualquer atividade, adapte esse jogo ao tamanho da classe. Se você tiver muitas crianças, pode optar por sorrir para duas ou três crianças por vez.

à nova criança que segure a mão da primeira e sorria para um terceira criança. Continue até que todas as crianças estejam de mãos dadas.

Conclusão Diga às crianças que, quando escolhemos ser felizes, podemos ajudar também os outros a se sentirem felizes. Peça às crianças que repitam: “Posso ser feliz!”

Oração Peça a uma criança que faça a oração de encerramento.

ATIVIDADES OPCIONAIS

PREPARAÇÃO *Para a atividade de revisão:* Marque a página 67 deste manual para encontrá-la facilmente. Traga gravuras e fotografias de coisas pelas quais você é grato; pode usar gravuras deste manual ou da revista *A Liahona* ou desenhar as suas próprias.

Para a atividade com a ilustração: Faça uma cópia da página 83 para cada criança.

Música Cante ou recite a letra de “Se Você Está Feliz” (*Músicas para Crianças*, p. 125) e faça os gestos indicados abaixo. Peça às crianças que acompanhem você.

Se você está feliz, bata as mãos. (*plá, plá*)

Se você está feliz, bata as mãos. (*plá, plá*)

Se você está feliz,

O seu rosto já me diz. (*sorria; aponte para o rosto*)

Se você está feliz, bata as mãos. (*plá, plá*)

Repita a atividade, substituindo “bata as mãos” por outras ações, como “fique em pé”, “bata os pés” e assim por diante.

Atividade com Versinho Recite o seguinte versinho e peça para as crianças repetirem com você:
O sorriso é contagiante. (*levante os cantos da boca para mostrar um sorriso*)

Quando estou aborrecido, (*puxe os cantos da boca para baixo para fazer uma carranca*)

Abro um largo sorriso (*levante os cantos da boca para mostrar um sorriso*)

E fico alegre num instante! (*coloque ambas as mãos sobre o coração*)

Revisão Repita as duas atividades com gravuras da lição 15 (páginas 64 e 65). Explique às crianças que nos sentimos felizes quando pensamos em todas as coisas maravilhosas que o Pai Celestial nos deu.

Ilustração Dê a cada criança uma cópia do rosto com sorriso e carranca da página 83. Peça às crianças que olhem o desenho ao cantarem de novo a música “Sorrisos”. Ajude-as a alternar, com o desenho, a carranca e o sorriso nos momentos correspondentes da música.

DICAS DE ENSINO

Atividades opcionais: Para manter o interesse e a participação ativa das crianças, use vários métodos didáticos; alterne histórias com músicas, poemas, jogos e atividades físicas. Não programe mais de dois ou três minutos para cada atividade (ver *Ensino, Não Há Maior Chamado*, pp. 72, 89–90).

Revisão: Repita atividades de lições anteriores com a frequência que desejar. As crianças gostam de repetição, e isso as ajuda a aprender.



Posso Ser Feliz

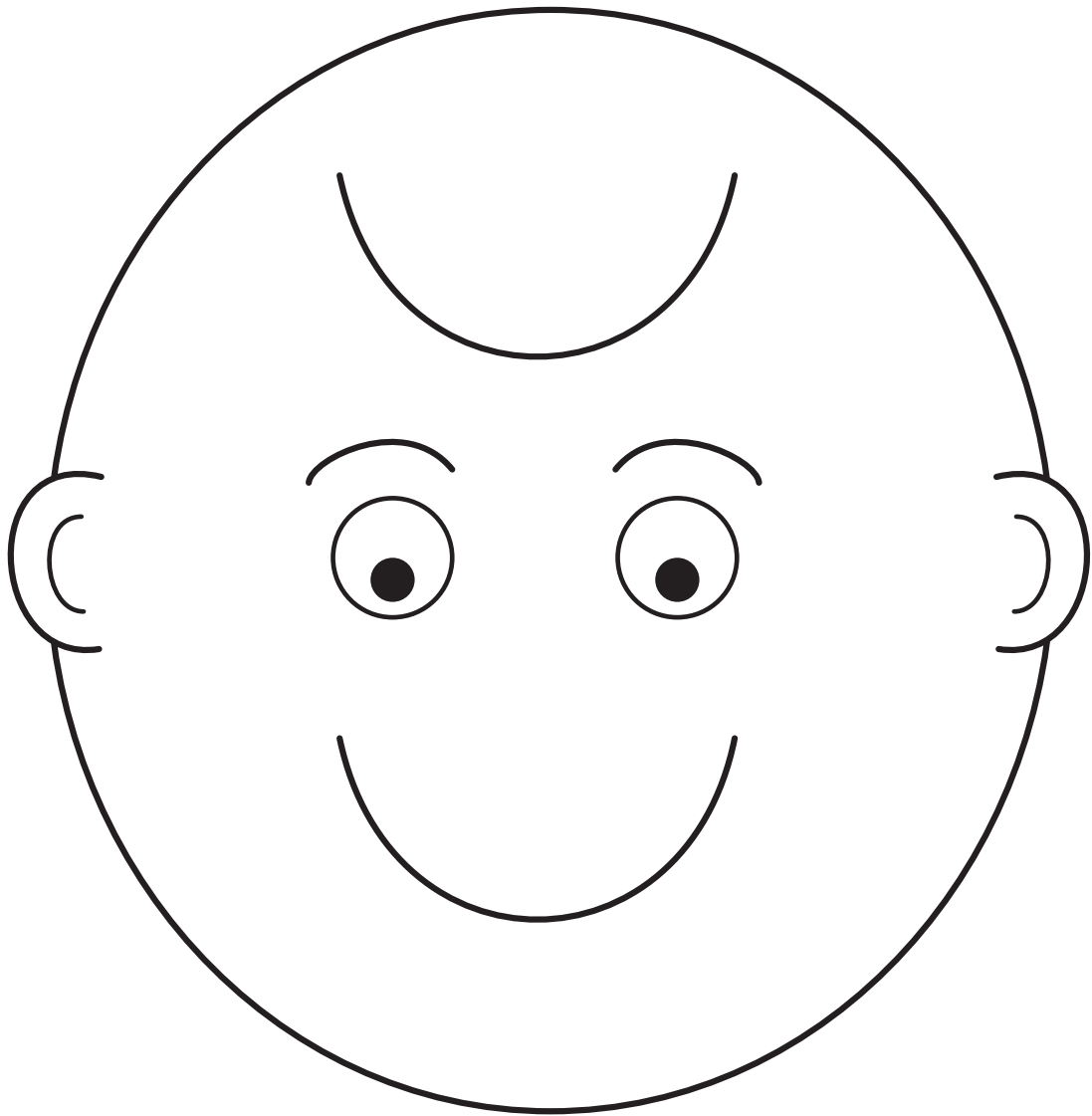

INTRODUÇÃO PARA O PROFESSOR

A fim de preparar-se espiritualmente para apresentar esta lição, leia e pondere o seguinte:

A reverência é uma atitude de profundo respeito e amor ao Pai Celestial e Jesus Cristo. Significa muito mais do que ficar em silêncio e quieto durante uma aula, embora a nossa reverência costume se refletir em nosso comportamento na Igreja e em outros locais sagrados. Ao nos esforçar para nos tornar mais reverentes, sentiremos a influência do Espírito Santo com maior intensidade em nossa vida (ver D&C 63:64; 84:54; 109:21).

ATIVIDADES DE APRENDIZAGEM

Comece com uma atividade motivadora. Há sugestões na página 3.

Oração Peça a uma criança que faça a oração de abertura.

Fotografia Mostre a fotografia da página 86. Diga às crianças que esta família está na Igreja e eles estão reverentes. Peça às crianças que repitam a palavra “reverente”. Explique-lhes que ser reverente significa pensar em silêncio no Pai Celestial e em Jesus Cristo. Chame atenção para coisas que a família está fazendo para mostrar reverência. Dê atenção especial às crianças da fotografia.

Prática Ajude as crianças a compreenderem que, quando vamos à Igreja, podemos mostrar nosso amor ao Pai Celestial e a Jesus sendo reverentes. Descreva algumas das maneiras de mostrarmos reverência na Igreja e pratique-as com as crianças. Por exemplo:

- Falamos em voz baixa; (*pratique falar baixinho*)
- Andamos sem fazer barulho; (*pratique andar sem arrastar os pés*)
- Ficamos sentados em silêncio; (*pratique ficar sentados em silêncio*)
- Ouvimos nossos professores; (*coloquem a mão em forma de concha no ouvido*)
- Pensamos em Jesus. (*apontem para a cabeça*)

Música Explique às crianças que outra maneira de mostrar reverência é cantar hinos reverentes. Cante ou recite “Serei Reverente” (*Músicas para Crianças*, p. 13) e faça os gestos indicados abaixo. Peça às crianças que acompanhem você.

Eu amo ao Pai Celeste, (*ponha as mãos no coração*)

Por isso tentarei (*aponte para si mesmo*)

Reverente sempre ser (*continue apontando*)

E seu amor terei. (*abraça a si mesmo*)

Conclusão Elogie as crianças pela reverência. Explique-lhes que essas coisas ajudam a nós e as pessoas a nossa volta a pensar no Pai Celestial e em Jesus. Peça que repitam: “Vou ser reverente”. Convide-as para serem reverentes hoje.

Oração Diga às crianças que chegou a hora da oração de encerramento. Pergunte: “Como vocês podem ser reverentes durante a oração?” Ajude-as a praticar cruzar os braços, abaixar a cabeça e fechar os olhos



DICAS DE ENSINO

Reverência: “Planeje com antecedência as coisas que pode fazer para [ajudar as crianças] a comportarem-se. Poderá restabelecer um ambiente reverente ao cantar ou cantarolar um hino sereno, mostrar uma gravura ou usar um sinal que as crianças reconheçam como lembrete para serem reverentes.

Lembre-se de que as crianças, em especial, têm muita dificuldade para ficarem sentadas quietas por longos períodos. Ajude-as a ouvir e participar ativamente. Dê intervalos periodicamente” (*Ensino, Não Há Maior Chamado*, 83).

Repetir frases: Talvez algumas crianças não repitam frases com você. Não se preocupe. Mesmo que não participem, elas aprenderão ao observarem e escutarem você e as outras crianças.

antes de você fazer a oração. Lembre-as que isso nos ajuda a mostrar ao Pai Celestial e a Jesus que Os amamos. Elogie-as pela reverência.

ATIVIDADES OPCIONAIS

PREPARAÇÃO *Para a atividade com o livrinho:* Faça uma cópia da ilustração da página 87. Se desejar, pinte-a. Recorte nas linhas cheias para ter partes móveis. Dobre essas abas para cobrir o desenho.

Para a atividade de colorir: Faça uma cópia da página 87 para cada criança colorir. Recorte na linha cheia para fazer livrinhos para as crianças.



Livrinho Segure a ilustração que você preparou, com as abas cobrindo o desenho. Diga às crianças que lhes mostrará algumas gravuras que nos indicam como ser reverentes durante uma oração. Levante a aba superior e leia o que está escrito. Faça o mesmo com a aba inferior. Repita a atividade, mas desta vez peça para as crianças praticarem abaixar a cabeça, fechar os olhos e cruzar os braços.

Atividade com Versinho Recite o seguinte versinho e peça para as crianças repetirem com você:

Abra e feche as mãos, *(abra e feche as mãos)*
Abra e feche as mãos, *(abra e feche as mãos)*
Bata palmas devagar. *(bata palmas)*
Abra e feche as mãos, *(abra e feche as mãos)*
Abra e feche as mãos, *(abra e feche as mãos)*
Deixe-as descansar. *(junte as mãos no colo)*

Atividade de Colorir Deixe as crianças colorirem os livrinhos que você preparou para elas.

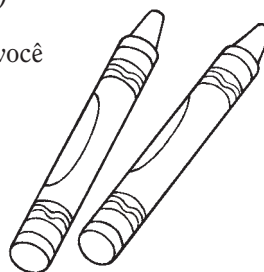

DICAS DE ENSINO

Elogios: “Não dê prêmios ou alimentos como recompensa por comportamentos reverentes. Não realize competições para ver quem é mais reverente. Isso tende a chamar a atenção para as coisas erradas. Ensine sobre as verdadeiras recompensas da reverência, ou seja, um maior entendimento e a influência do Espírito” (*Ensino, Não Há Maior Chamado*, p. 83). Faça elogios verbais às crianças quando mostrarem reverência; por exemplo: “Gosto de como a Maria fica sentadinha tão reverente. Obrigado, Maria”.

Atividade de colorir: Enquanto as crianças estiverem colorindo, ressalte os princípios ensinados na aula. Chame atenção para detalhes dos desenhos e explique às crianças o que estão colorindo. Leia para elas o que está escrito na ilustração.



Fecho os olhos
e a cabeça abaixo,
com mansidão

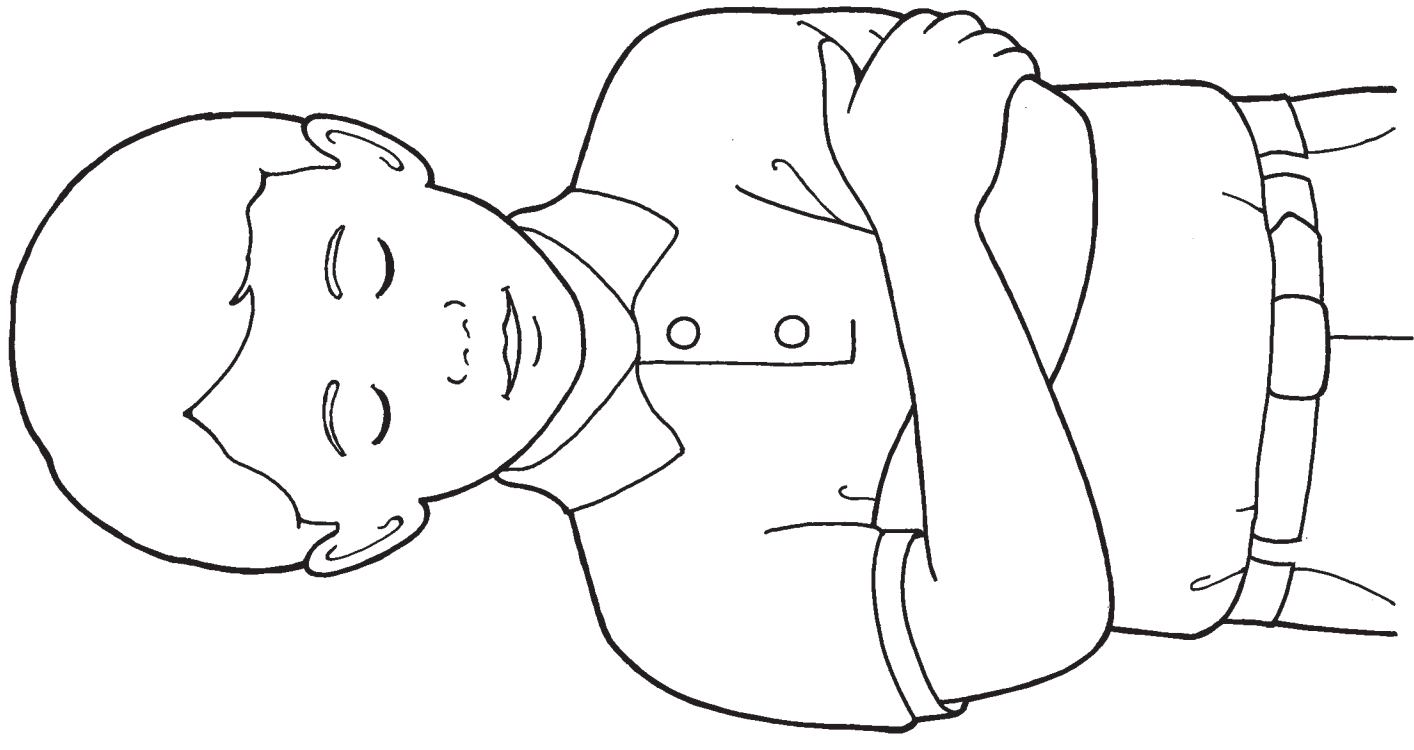

e cruzo os braços
durante a oração.

21

JOSEPH SMITH VIU O PAI CELESTIAL E JESUS CRISTO

INTRODUÇÃO PARA O PROFESSOR

A fim de preparar-se espiritualmente para apresentar esta lição, leia e pondere o seguinte:

Joseph Smith foi o primeiro profeta da nossa época. Viu Deus, o Pai, e Jesus Cristo e falou com Eles. Por meio do Profeta Joseph, o Senhor restaurou a Igreja verdadeira e a plenitude do evangelho (ver Joseph Smith — História 1:9–19).

PREPARAÇÃO

- Leia Joseph Smith — História 1:9–19 e prepare-se para contar em poucas palavras a história da Primeira Visão.
- Traga a Bíblia.
- Traga a Pérola de Grande Valor. Marque Joseph Smith — História 1:17 para encontrar essa escritura facilmente.

ATIVIDADES DE APRENDIZAGEM

Comece com uma atividade motivadora. Há sugestões na página 3.

Oração Peça a uma criança que faça a oração de abertura.

História das Escrituras Mostre a gravura da página 90 ao contar resumidamente a história da Primeira Visão (ver Joseph Smith — História 1:9–19). Segue um exemplo:

Esta é uma gravura de Joseph Smith (*aponte para Joseph; peça às crianças que repitam “Joseph Smith”*). Ele queria saber qual igreja era verdadeira. Ele leu na Bíblia (*abra a Bíblia*) que podemos orar para saber a verdade (*peça às crianças que façam de conta que estão lendo*). Joseph foi a um bosque (*aponte para as árvores*) para orar ao Pai Celestial e perguntar. Enquanto estava orando, viu o Pai Celestial e Jesus Cristo.

Abra a Pérola de Grande Valor em Joseph Smith — História 1:17 e diga às crianças que vai ler o que o Pai Celestial disse a Joseph Smith. Explique-lhes que Ele apontou para Jesus Cristo e disse: “Este é Meu Filho Amado. Ouve-O!” Explique-lhes que Jesus disse a Joseph que traria de volta a Sua verdadeira Igreja.

Exercício Conte a história de novo. Desta vez, peça às crianças que fiquem de pé com os braços estendidos, fazendo de conta que são árvores do Bosque Sagrado. Peça-lhes que balancem os braços, como se o vento estivesse soprando, enquanto você fala sobre a oração de Joseph. Em seguida, peça-lhes que fiquem bem quietas e em silêncio quando você lhes disser que o Pai Celestial e Jesus apareceram para Joseph.

Música Cante ou recite as seguintes palavras de “Em um Dia Primaveril” (*Músicas para Crianças*, p. 57) e faça os gestos indicados abaixo.

Peça às crianças que acompanhem você.

Em um dia primaveril, Joseph vai orar. (*ajoelhe-se e cruze os braços*)
No bosque se ajoelha e tem visão real. (*continue ajoelhado*)



DICAS DE ENSINO

Histórias: As crianças menores têm uma capacidade limitada de concentração. Planeje meios de envolvê-las na história. Por exemplo, pode pedir-lhes que segurem gravuras ou repitam frases. Faça pausas frequentes para apontar detalhes nos desenhos e mostre-os o tempo suficiente para cada criança vê-los antes de passar para a história (ver *Ensino, Não Há Maior Chamado*, p. 181).

Músicas: “Os ritmos musicais convidativos [ajudam as crianças] a recordarem o que cantam e a mensagem das letras” (*Ensino, Não Há Maior Chamado*, 174). A música também é uma maneira eficaz de convidar o Espírito à classe.

Conclusão Testifique em poucas palavras que Joseph Smith viu o Pai Celestial e Jesus Cristo.

Oração Peça a uma criança que faça a oração de encerramento.

ATIVIDADES OPCIONAIS

PREPARAÇÃO *Para a atividade com fantoches:* Copie e recorte os fantoches da página 91 ou use os fantoches confeccionados para a atividade opcional da lição 9. Se quiser, pinte-os.

Para a atividade de colorir: Faça uma cópia da página 91 para cada criança colorir.

Atividade com Versinho Recite o seguinte versinho e peça para as crianças repetirem com você: Joseph no bosque se ajoelhou (*levante os braços para representar árvores*)

E fez uma oração especial. (*cruze os braços*)

O Pai e o Filho ele avistou (*olhe para o alto, com a mão acima dos olhos*)

E ouviu a mensagem celestial. (*com a mão em forma de concha no ouvido*)

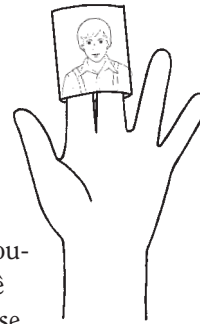

Atividade com Fantoches Conte novamente a história da Primeira Visão em poucas palavras, desta vez usando os fantoches que você preparou. Deixe as crianças segurarem os fantoches se quiserem.

Atividade de Colorir Deixe cada criança colorir uma cópia da ilustração da página 91. Enquanto estiverem colorindo, recapitule a história da Primeira Visão. Chame atenção para detalhes dos desenhos e explique às crianças o que estão colorindo. Leia para elas o que está escrito.

DICAS DE ENSINO

Testemunho: Preste um testemunho simples e breve, por exemplo: "Sei que Joseph Smith viu o Pai Celestial e Jesus Cristo".

Fantoches: Caso decida fazer essa atividade, prepare fantoches suficientes para que cada criança brinque com um.

Crianças maiores: Pense em convidar as crianças maiores para contar a história da Primeira Visão para as menores. Mostre-lhes como usar os fantoches ou a gravura da página 42 para contar a história. Ajudar as crianças a ensinar umas às outras é uma excelente maneira de reforçar o que você ensinou.

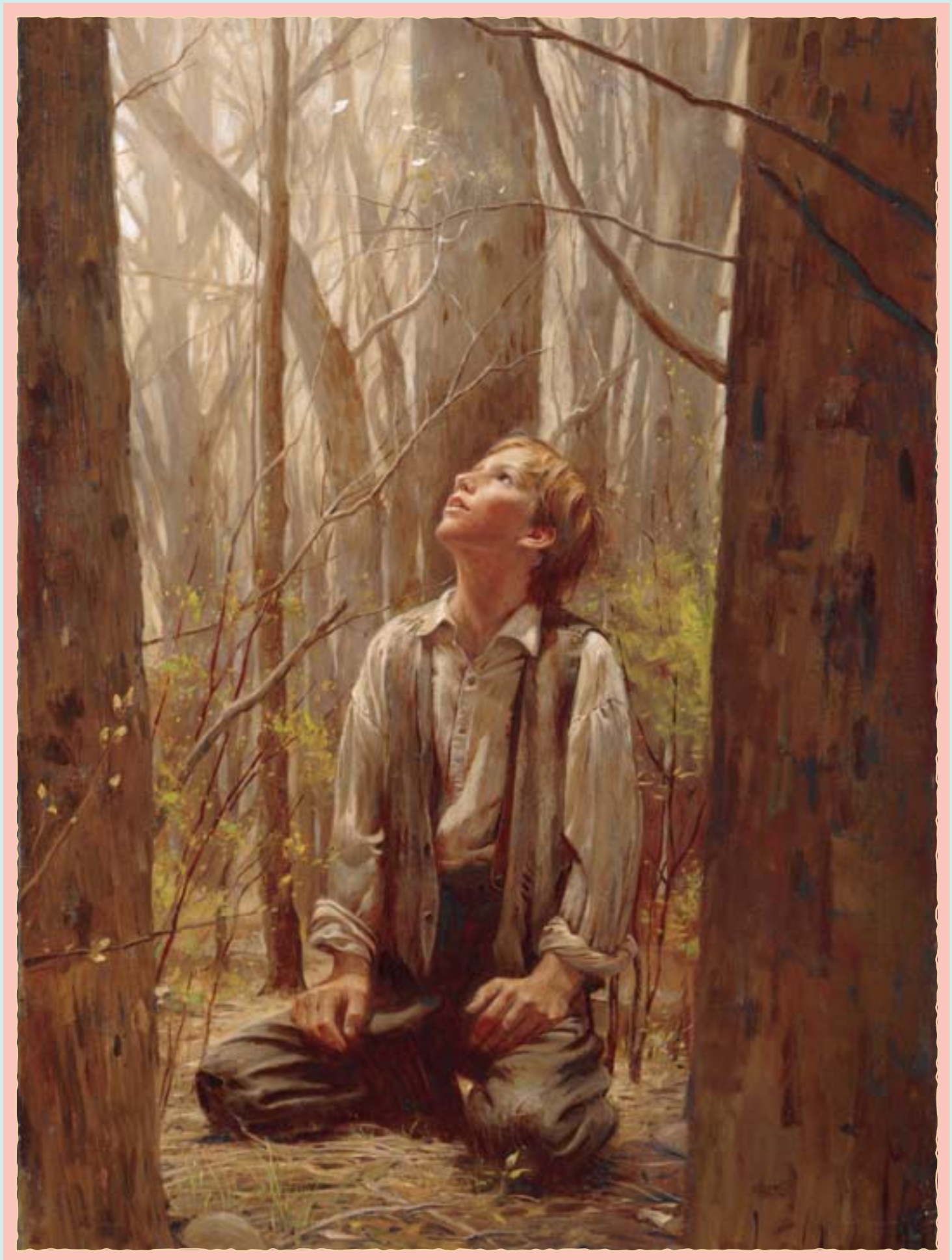

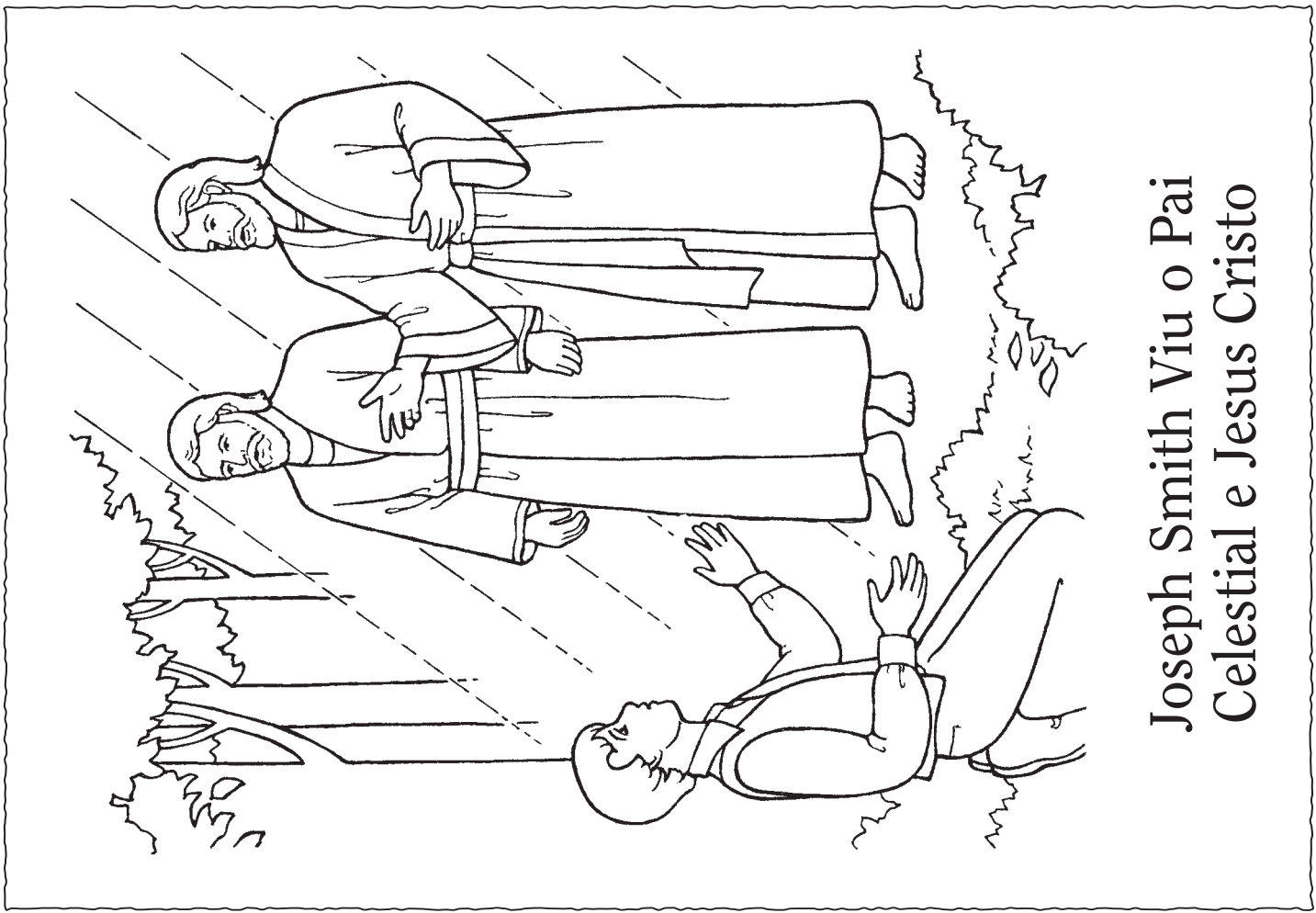

Joseph Smith Viu o Pai Celestial e Jesus Cristo

Copie esta página e recorte os fantoches nas linhas cheias e retas. Dobre nas linhas pontilhadas. Depois, una os lados com fita adesiva, deixando as bordas inferiores abertas para permitir às crianças colocar os fantoches nos dedos.

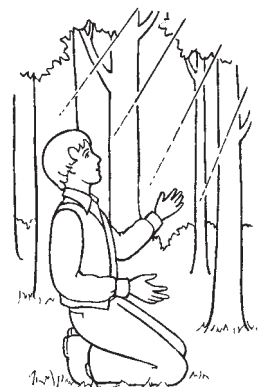
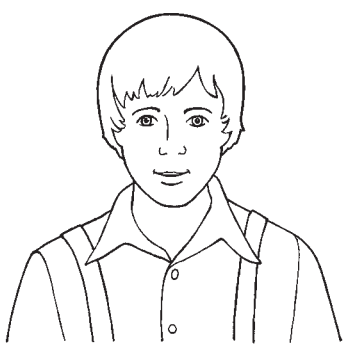

22

O LIVRO DE MÓRMON ME ENSINA SOBRE JESUS CRISTO

INTRODUÇÃO PARA O PROFESSOR

A fim de preparar-se espiritualmente para apresentar esta lição, leia e pondere o seguinte:

O Livro de Mórmon é uma testemunha vigorosa de Jesus Cristo. Contém o testemunho de profetas antigos que previram Sua vinda e compreendiam Sua missão. Contém também um registro da visita Dele às Américas pouco depois da Ressurreição (ver 3 Néfi 11–27). O principal objetivo do Livro de Mórmon é convencer todas as pessoas que “Jesus é o Cristo, o Deus eterno, que se manifesta a todas as nações” (página de rosto do Livro de Mórmon; ver também 1 Néfi 13:40–41; 2 Néfi 25:26; 33:10–11).

PREPARAÇÃO

- Marque as páginas 22, 94 e 126 deste manual para encontrá-las facilmente.
- Traga o Livro de Mórmon.

ATIVIDADES DE APRENDIZAGEM

Comece com uma atividade motivadora. Há sugestões na página 3.

Oração Peça a uma criança que faça a oração de abertura.

Música Cante o refrão de “Ler, Ponderar e Orar” (*Músicas para Crianças*, p. 66) e faça os gestos indicados abaixo. Peça às crianças que acompanhem você.

Ler, (faça de conta que está lendo um livro) ponderar (aponte para a cabeça)

E depois então orar (cruze os braços).

Assim saberei que só a verdade (com a mão no peito)

Nelas vou encontrar. (aponte para as escrituras)

Gravuras Segure o Livro de Mórmon. Diga às crianças: “Este é o Livro de Mórmon. O Livro de Mórmon nos ensina sobre Jesus Cristo”. Peça às crianças que repitam “Livro de Mórmon”. Abra o Livro de Mórmon e coloque-o na sua frente.

Mostre a gravura da Natividade (página 126 deste manual). Aponte para o Livro de Mórmon e diga às crianças que o Livro de Mórmon ensina que Jesus Cristo veio à Terra.

Mostre a gravura de Jesus curando os nefitas (página 94). Aponte para o Livro de Mórmon e diga às crianças que ele ensina que Jesus curou as pessoas que estavam doentes.

Mostre a gravura de Jesus abençoando as crianças nefitas (página 22). Aponte para o Livro de Mórmon e diga às crianças que ele ensina que Jesus curou e abençoou as crianças.

Conclusão Peça às crianças que repitam: “O Livro de Mórmon me ensina sobre Jesus Cristo” (algumas palavras por vez). Diga-lhes que você sabe que o Livro de Mórmon é verdadeiro.

Oração Peça a uma criança que faça a oração de encerramento.



DICAS DE ENSINO

Preparação: Se você preparar as histórias, as gravuras e os jogos antes da aula, terá como voltar toda a atenção às crianças. Em espírito de oração, busque a orientação do Espírito ao preparar-se para ensinar.

Músicas: Você pode usar músicas da Primária em quase qualquer lição que apresentar ou quando quiser resumir uma idéia. As músicas da Primária ajudam as crianças a aprender e recordar os princípios do evangelho. Também ajudam as crianças a prestar testemunho de modo simples e belo.

Escrituras: Abrir as escrituras e apontar para elas enquanto estiver ensinado ajuda as crianças a compreenderem que as histórias de Jesus vêm das escrituras.

ATIVIDADES OPCIONAIS

PREPARAÇÃO *Para o jogo com a bolsa:* Faça uma cópia da página 95. Recorte nos pontilhados. Ponha as gravuras numa bolsa ou outro recipiente.

Para o livro: Faça uma cópia da página 95 para cada criança colorir.



Atividade com Versinho Recite o seguinte versinho e peça para as crianças repetirem com você:

Leia o Livro de Mórmon. *(comece com as mãos juntas e depois abra-as, como se fosse um livro)*

Leia todos os dias.

Antes de começar a estudar, *(aponte para a cabeça)*

Não se esqueça de orar. *(cruze os braços)*

[Terri Clark, "Read the Book of Mormon", *Friend*, março de 2004, p. 11]

Jogo com a Bolsa Peça a uma criança que escolha uma ilustração na bolsa ou recipiente. Leia para as crianças o que está escrito na ilustração. Continue até dar a oportunidade de participar a cada criança que assim desejar.

Livro Deixe cada criança colorir uma cópia da ilustração da página 95. Enquanto estiverem colorindo, converse com sobre os desenhos. Aponte para Jesus em cada desenho. Quando terminarem de colorir, dobre nos pontilhados para fazer um livro. Então, leia o livro com elas.



DICAS DE ENSINO

Atividades: Mantenha as crianças envolvidas usando atividades diversificadas. Essa é talvez a melhor maneira de evitar comportamentos inadequados (ver *Ensino, Não Há Maior Chamado*, p. 72, 80).

As crianças pequenas se desconcentram facilmente. Enquanto um líder do berçário estiver ensinado ou dirigindo uma atividade, o outro líder pode ajudar as crianças a se concentrarem na atividade. Dar à criança algo para segurar também pode ajudá-la a envolver-se ativamente na atividade.



O Livro de Mórmon ensina que Jesus veio à Terra
(ver Alma 7:10-12).

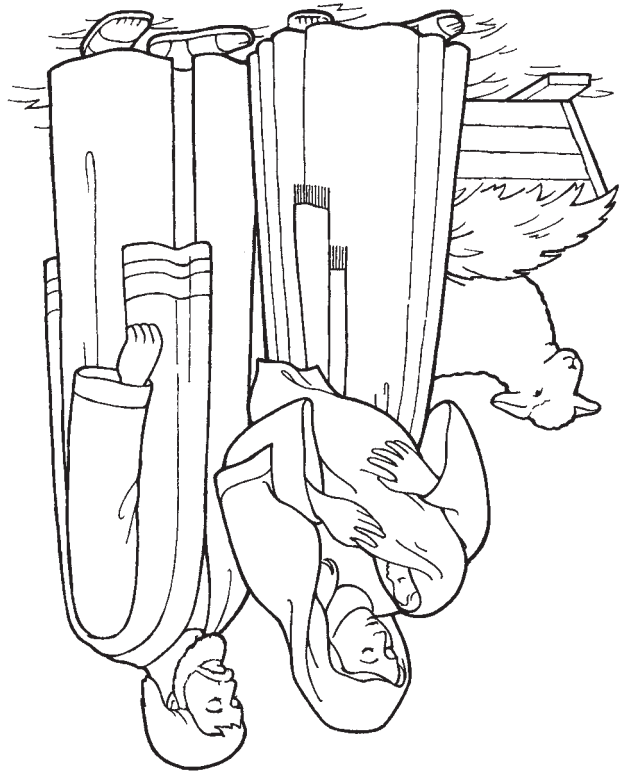

O Livro de Mórmon ensina que Jesus curou os doentes
(ver 3 Néfi 17:7-10).

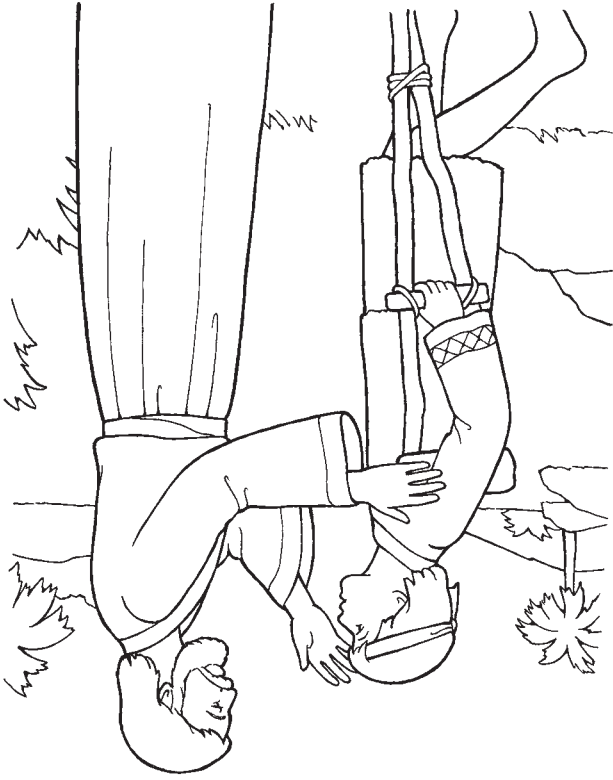

O Livro de Mórmon Me Ensina sobre Jesus Cristo

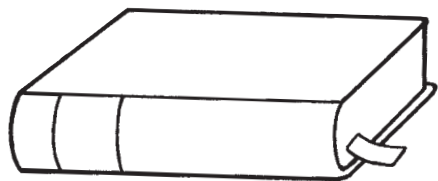

O Livro de Mórmon ensina que Jesus abençoou as crianças
(ver 3 Néfi 17:21-24).

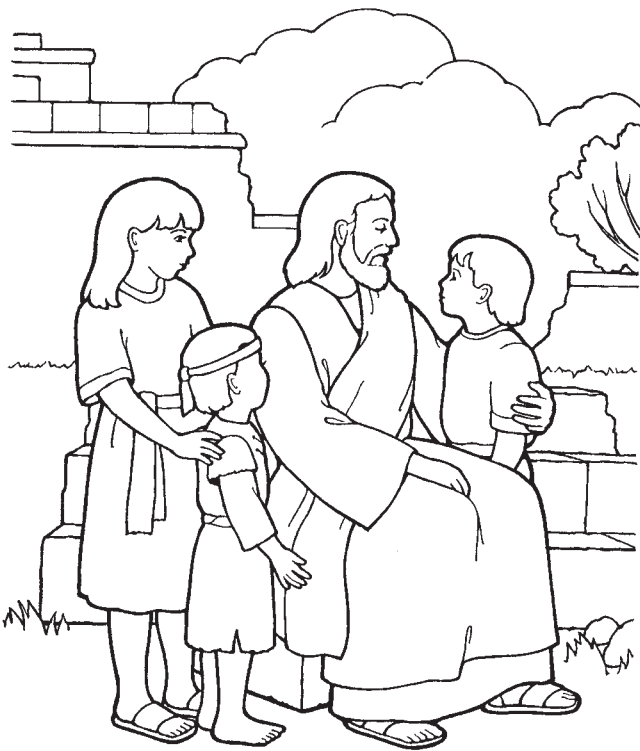

23

AMO AS ESCRITURAS

INTRODUÇÃO PARA O PROFESSOR

A fim de preparar-se espiritualmente para apresentar esta lição, leia e pondere o seguinte:

A Igreja de Jesus Cristo dos Santos dos Últimos Dias aceita a Bíblia, o Livro de Mórmon, Doutrina e Convênios e Pérola de Grande Valor como escrituras. O propósito das escrituras é testificar de Jesus Cristo, ajudando-nos a vir a Ele e receber a vida eterna (ver 2 Néfi 25:26; Helamá 3:29–30). As escrituras também trazem histórias de pessoas que foram abençoadas por obedecerem ao Pai Celestial. Néfi externou seu amor pelas escrituras desta maneira: “Minha alma se deleita nas escrituras e meu coração nelas medita” (2 Néfi 4:15).

PREPARAÇÃO

- Leia Marcos 10:13–16; 1 Néfi 17:7–10; 18:1–4 e prepare-se para contar brevemente essa história para as crianças.
- Traga as escrituras.
- Marque a página 70 deste manual para encontrá-la facilmente.

ATIVIDADES DE APRENDIZAGEM

Comece com uma atividade motivadora. Há sugestões na página 3.

Oração Peça a uma criança que faça a oração de abertura.

Instrução Doutrinária Mostre as suas escrituras às crianças e diga-lhes o quanto ama as escrituras. Peça-lhes que repitam a palavra “escrituras”. Diga que aprendemos sobre o Pai Celestial e Jesus Cristo nas escrituras; aprendemos que Eles nos amam e desejam nossa felicidade.

Histórias das Escrituras Mostre a gravura da página 98 e aponte para Jesus. Explique às crianças que as escrituras nos ensinam sobre Jesus. Abra a Bíblia e conte em poucas palavras a história de Jesus abençoando as crianças (ver Marcos 10:13–16). Segue um exemplo:

Jesus ama as crianças. Certo dia, algumas pessoas levaram suas criancinhas a Jesus (*aponte para as crianças na gravura*). Ele as tomou nos braços e as abençoou.

Mostre a gravura da página 70. Explique às crianças que as escrituras nos falam de pessoas que foram abençoadas quando obedeceram ao Pai Celestial. Abra o Livro de Mórmon e conte com poucas palavras a história de quando Néfi construiu um navio (ver 1 Néfi 17:7–10; 18:1–4). Segue um exemplo:

Este é Néfi (*aponte para Néfi na gravura*). O Senhor deu a Néfi o mandamento de construir um navio. Néfi nunca tinha construído um navio antes, mas obedeceu. O Senhor lhe mostrou como construir o navio. (*Peça às crianças que façam de conta que estão construindo um navio.*)

Música Cante ou recite o refrão de “Ler, Ponderar e Orar” (*Músicas para Crianças*, p. 66) e faça os gestos indicados abaixo. Peça às crianças que acompanhem você.

Ler, (*faça de conta que está lendo um livro*) ponderar (*aponte para a cabeça*)



DICAS DE ENSINO

Escrituras: “Ao dar aula para as crianças, use as escrituras com frequência e encontre meios de fazer com que elas se tornem familiares para as crianças” (*Ensino, Não Há Maior Chamado*, p. 58). Você pode ajudá-las a se familiarizar com as pessoas e histórias das escrituras. Ajude-as a ver que o que você ensina vem das escrituras.

Músicas: Quando cantar ou recitar uma estrofe para as crianças, memorize as palavras e os gestos. Isso lhe permitirá manter contato visual e mostrar às crianças seu entusiasmo pela atividade.

E depois então orar (*cruze os braços*).
Assim saberei que só a verdade (*com a mão no peito*)
Nelas vou encontrar. (*faça de conta que está abrindo as escrituras*)

Conclusão Peça às crianças que repitam a frase: “Amo as escrituras”. Fale de seu amor pelas escrituras e preste testemunho de que são verdadeiras.

Oração Peça a uma criança que faça a oração de encerramento.

ATIVIDADES OPCIONAIS

PREPARAÇÃO Para a atividade com fantoches: Copie e recorde os desenhos da página 99 para cada criança e faça uma cópia adicional para você. Use fita adesiva ou cola para prender um palito no verso de cada figura para criar fantoches.

Atividade com Fantoches Deixe as crianças colorirem as figuras que você recortou. Quando elas terminarem, segure o seu fantoche de Adão e Eva e peça às crianças que segurem o delas. Peça que repitam: “Adão e Eva”. Abra o Velho Testamento e diga às crianças que as escrituras nos ensinam que Adão e Eva foram as primeiras pessoas na Terra; viviam no Jardim do Éden. Peça às crianças que façam de conta que os fantoches estão andando no jardim.



Segure o seu fantoche de Noé e peça às crianças que segurem o delas. Peça-lhes que repitam: “Noé”. Diga-lhes que as escrituras nos ensinam que Noé construiu uma arca e pôs animais nela. Peça às crianças que façam de conta que são animais.

Segure o seu fantoche de Moisés e peça às crianças que segurem o delas. Peça-lhes que repitam “Moisés”. Diga-lhes que as escrituras nos ensinam que o Senhor deu dez mandamentos a Moisés. Peça às crianças que levantem os dez dedos da mão enquanto você conta até 10.

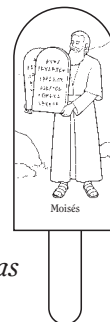

Atividade com Versinho Recite o seguinte versinho e peça para as crianças repetirem com você:

Ensine-me as escrituras; (*faça de conta que está lendo as escrituras*)

Para a verdade conhecer. (*aponte para si mesmo*)

Quero como os profetas agir.

Ensine-me as escrituras; (*faça de conta que está lendo as escrituras*)

Preciso a verdade saber. (*aponte para si mesmo*)

Ensine-me o caminho a seguir.

DICAS DE ENSINO

Atividade de colorir:

Enquanto as crianças estiverem colorindo, fale sobre as pessoas das ilustrações. Explique-lhes que as escrituras nos contam histórias verdadeiras sobre essas pessoas e muitas outras que obedeceram ao Pai Celestial.

Se preferir, espere que as crianças terminem de pintar as ilustrações antes de recolher os fantoches, ou pode deixar as crianças levarem-nas para casa para os pais guardarem.

Atividades com versinhos:

Você pode usar atividades com versinhos a qualquer momento durante as aulas do berçário, sempre que as crianças precisarem movimentar-se ou quando quiser chamar a atenção delas. Também é uma boa maneira de relembrar os princípios ensinados anteriormente.



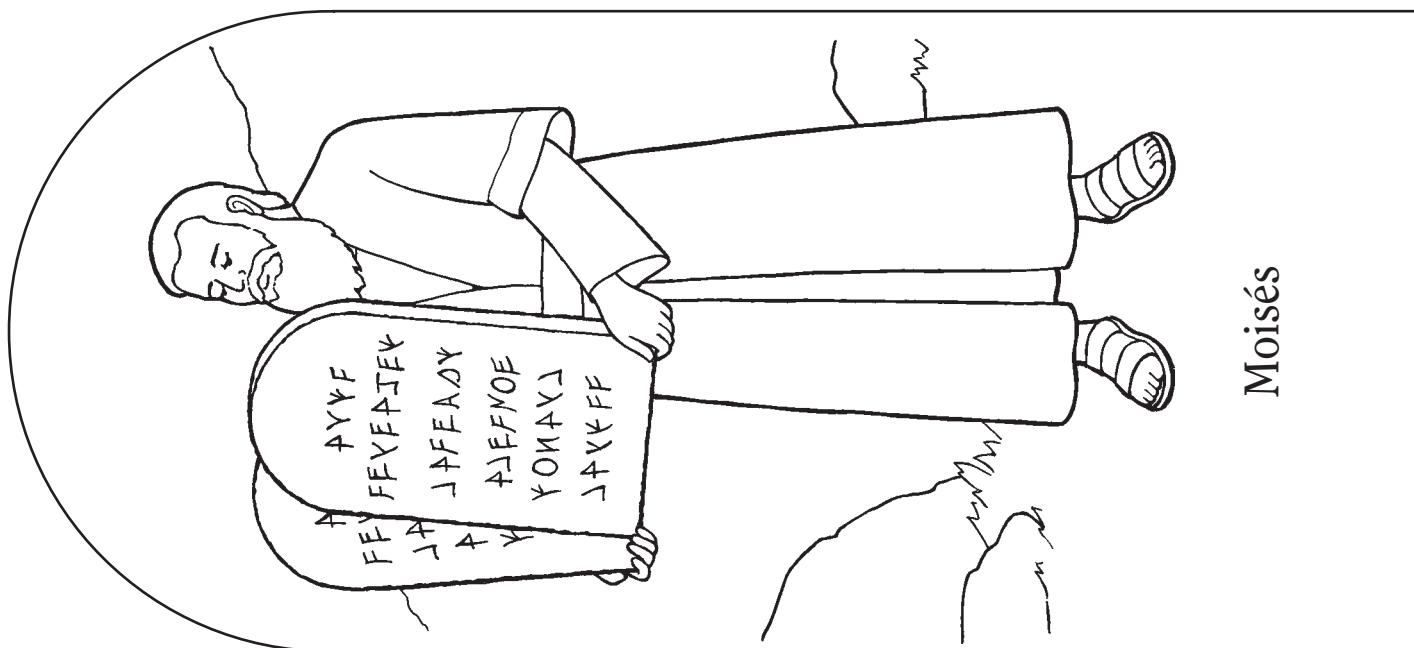

Moisés

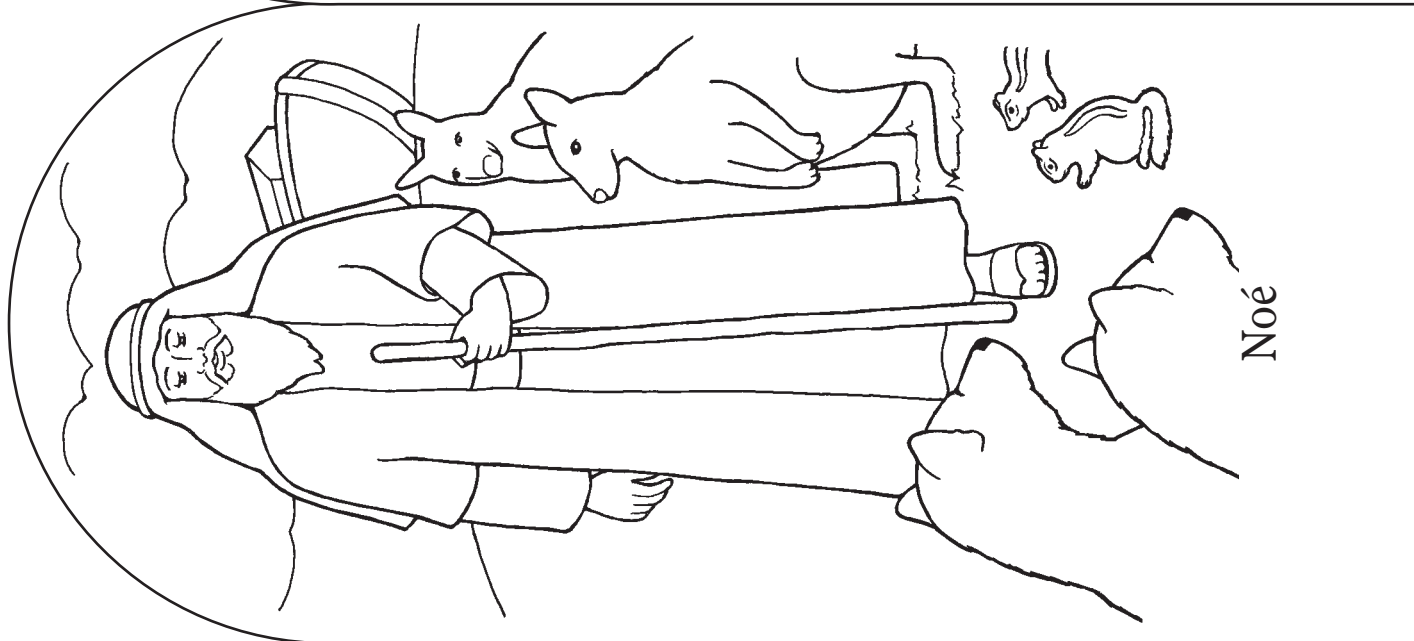

Noé



Adão e Eva

INTRODUÇÃO PARA O PROFESSOR

A fim de preparar-se espiritualmente para apresentar esta lição, leia e pondere o seguinte:

Profeta é um homem chamado por Deus para falar por Ele. Os profetas recebem a palavra de Deus por revelação e depois têm o mandamento de pregar às pessoas (ver Amós 3:7; 1 Néfi 22:2; D&C 1:38; Guia para Estudo das Escrituras, “Profeta”, pp. 175–176). Somos abençoados por sermos guiados por profetas vivos. Como os profetas da antigüidade, os profetas de hoje testificam de Jesus Cristo e ensinam Seu evangelho. Os ensinamentos deles são a mente e a vontade do Senhor.

PREPARAÇÃO

Traga uma fotografia do atual presidente da Igreja, caso consiga uma.

ATIVIDADES DE APRENDIZAGEM

Comece com uma atividade motivadora. Há sugestões na página 3.

Oração Peça a uma criança que faça a oração de abertura.

Jogo Peça às crianças que brinquem de “seguir o líder” com você. Escolha uma criança para caminhar, bater palmas e outras ações. Oriente as outras a seguirem a primeira criança, fazendo o que ela faz. Continue até dar a oportunidade de participar a todas as crianças que assim desejarem. Peça às crianças que sigam você até a área da aula e peça-lhes que se sentem.

Instrução Doutrinária Diga às crianças que temos um líder especial a seguir, nosso profeta. Explique-lhes que um profeta é um homem que fala com Deus — Deus diz ao profeta o que devemos fazer. Explique às crianças que, se seguirmos o profeta, seremos felizes e o Pai Celestial nos abençoará. Saliente que seguir o profeta significa fazer as coisas que ele nos pede.

Gravuras Mostre a gravura de Joseph Smith (página 102). Diga: “Este é o Profeta Joseph Smith. O Pai Celestial e Jesus conversaram com Joseph Smith”. Dê a gravura para uma criança segurar. Diga-lhes uma coisa que o Profeta Joseph nos ensinou a fazer, como ler as escrituras. Oriente-as a fazer de conta que estão lendo as escrituras e peça-lhes que repitam: “Siga o profeta”. Entregue a gravura para outra criança e repita a atividade, fazendo gestos que representem algo ensinado pelo Profeta, como orar, comer alimentos saudáveis e assim por diante. Depois de cada ação, peça às crianças que repitam: “Siga o profeta”. Continue até dar a cada criança a oportunidade de segurar a gravura. Mostre uma fotografia do atual presidente da Igreja, caso consiga uma. Diga às crianças o nome dele e algumas coisas que nos ensinou. Explique-lhes que, quando fazemos essas coisas, somos abençoados.

Dramatização Peça às crianças que dramatizem maneiras de seguirmos o profeta.

Música Peça para as crianças marcharem pela sala com você enquanto canta ou recita o refrão de “Segue o Profeta” (*Músicas para Crianças*, pp. 58–59):



DICAS DE ENSINO

Introdução para o professor: Antes de preparar uma aula, reserve tempo para preparar-se espiritualmente. Por exemplo, você pode ler a introdução no início da aula, inclusive as escrituras alistadas. Estudar as doutrinas da lição pode ajudá-lo a ser receptivo aos sussurros do Espírito ao preparar a lição e apresentá-la às crianças (ver *Ensino, Não Há Maior Chamado*, p. 14).

Segue o profeta, segue o profeta,
Segue o profeta, sem hesitar.
Segue o profeta, segue o profeta,
Segue o profeta, não vais errar.

Peça para as crianças cantarem com você. Repita a atividade, deixando as crianças se revezarem no comando da marcha. Explique-lhes que “hesitar” significa duvidar.

Conclusão Diga às crianças que sabe que, quando seguimos o profeta, somos abençoados. Peça-lhes que repitam: “Vou seguir o profeta” algumas palavras por vez.

Oração Peça a uma criança que faça a oração de encerramento.

ATIVIDADES OPCIONAIS

PREPARAÇÃO *Para a atividade com as figuras e o jogo de adivinhação:* Copie e recorte a ilustração da página 103. Se desejar, pinte-a. Dobre nos pontilhados e faça com que as figuras fiquem de pé.

Para a atividade de colorir: Copie e recorte as figuras da página 103 para cada criança colorir.

Figuras Diga às crianças que vai ajudá-las a aprender sobre alguns profetas que viveram há muito tempo. Coloque as quatro figuras no chão ou numa mesa. Peça às crianças que se revezem para escolher uma das figuras. Diga-lhes o nome do profeta e leia o que está escrito. Peça que repitam uma palavra-chave da inscrição, como “orar”, “batizados”, “obedecer” e “escrituras”. Continue até dar a oportunidade de participar a cada criança que assim desejar.

Jogo de Adivinhação Peça às crianças que cubram os olhos ou fiquem de costas enquanto você colocar as figuras em algum lugar da sala. Tenha o cuidado de colocá-las num lugar bem visível. Peça às crianças que procurem as figuras. Quando acharem uma, peça-lhes que a tragam de volta. Diga o nome do profeta e leia o que está escrito. Esta atividade se destina principalmente a crianças maiores.

Atividade de Colorir Deixe cada criança colorir uma cópia da ilustração da página 103. Quando terminarem, dobre nos pontilhados para montar figuras para as crianças levarem para casa. Caso não tenha tempo para montar as figuras durante a aula do berçário, peça aos pais das crianças que o façam em casa.

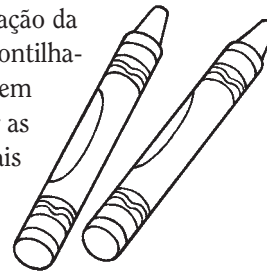

DICAS DE ENSINO

São fornecidas atividades opcionais para complementar a aula, se você assim o desejar. Caso não disponha dos materiais necessários, pode substituí-los por outros semelhantes.

Figuras: Pode ser também que as crianças gostem de ouvir histórias sobre outros profetas. Use Daniel 6:4–23 (Daniel na cova dos leões), Mateus 3:13–16 (João Batista batiza Jesus), Helamã 13:2–4; 16:1–3 (Samuel, o Lamanita) e a introdução do Livro de Mórmon (Joseph Smith traduz as placas de ouro). Lembre-se de contar as histórias de maneira simples e breve.

Jogo de adivinhação: As crianças menores são naturalmente curiosas e talvez não cubram os olhos nem queiram ficar de costas. Vão-se divertir vendo você esconder as figuras e depois correndo para pegá-las quando você pedir.

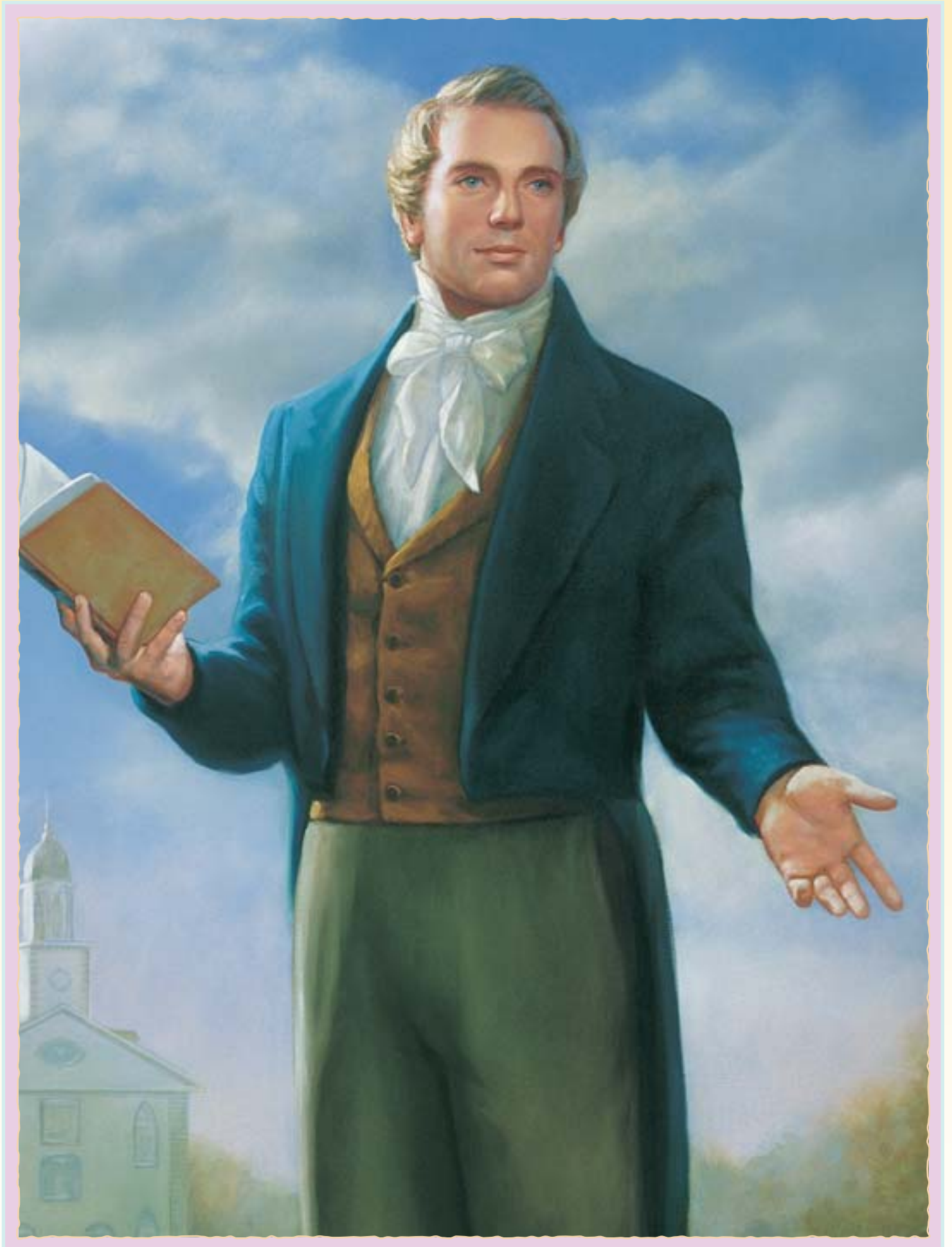

Vou seguir o profeta.

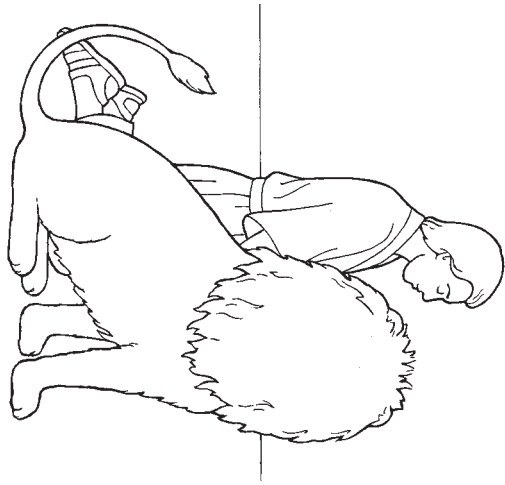

Vou seguir o profeta.

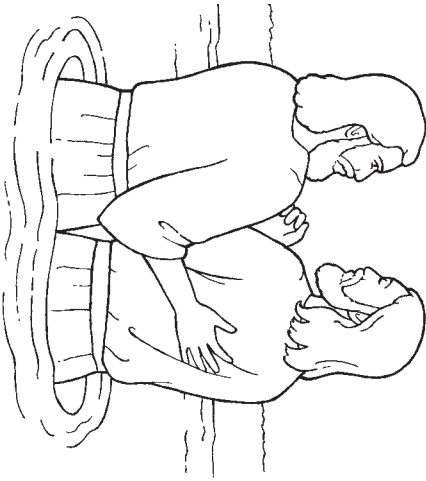

Vou seguir o profeta.

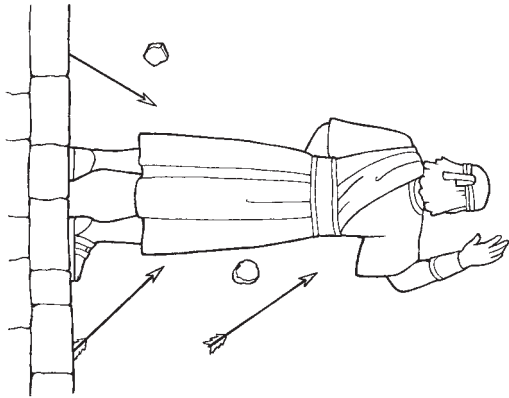

Vou seguir o profeta.

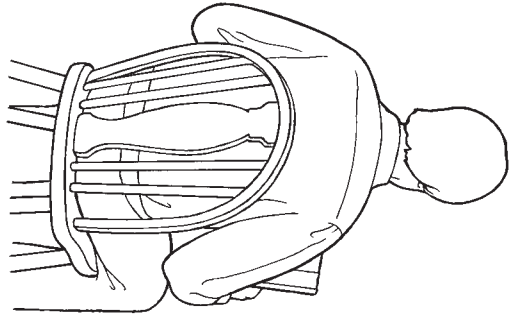

Daniel nos ensinou que devemos orar.

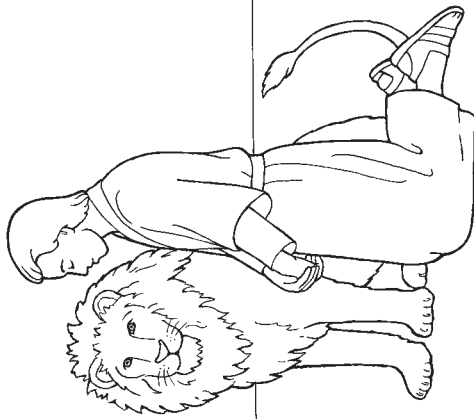

João Batista nos ensinou que devemos ser batizados.

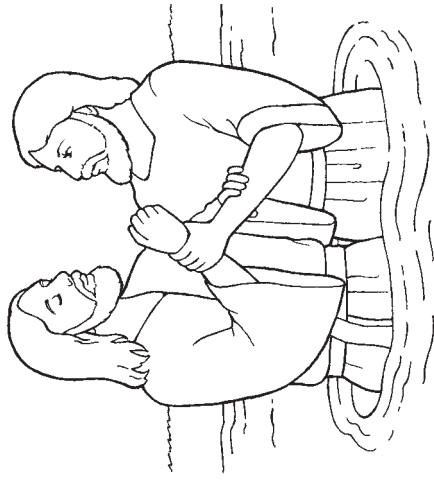

Samuel, o Lamanita, nos ensinou a obedecer ao Pai Celestial.

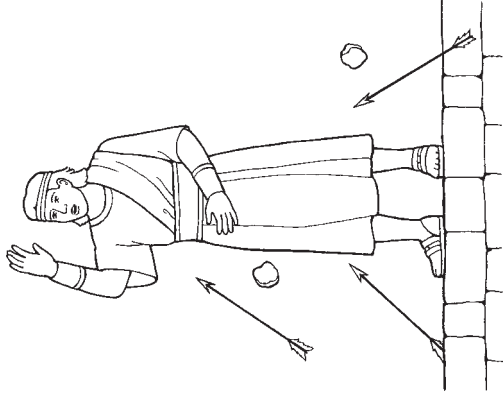

Joseph Smith nos ensinou a ler as escrituras.

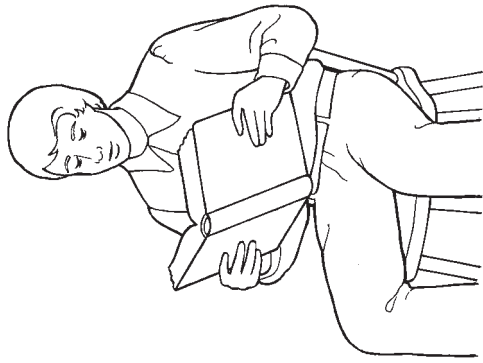

25

PERTENÇO À IGREJA DE JESUS CRISTO DOS SANTOS DOS ÚLTIMOS DIAS

INTRODUÇÃO PARA O PROFESSOR

A fim de preparar-se espiritualmente para apresentar esta lição, leia e pondere o seguinte:

Quando Jesus Cristo estava na Terra, estabeleceu Sua Igreja. Depois da Crucificação de Cristo e da morte dos apóstolos, a plenitude do evangelho se perdeu, e a Igreja verdadeira foi retirada da Terra. Por meio do Profeta Joseph Smith, a plenitude do evangelho foi restaurada, e a Igreja verdadeira de Jesus Cristo está na Terra de novo (ver D&C 1:15–30; Joseph — História 1:68–72).

PREPARAÇÃO

- Traga as escrituras. Marque D&C 115:4 para encontrar essa escritura facilmente.
- Traga um retrato do atual presidente da Igreja, caso consiga.

ATIVIDADES DE APRENDIZAGEM

Comece com uma atividade motivadora. Há sugestões na página 3.

Oração Peça a uma criança que faça a oração de abertura.

Gravura Mostre a gravura da página 106. Diga às crianças que é uma gravura de Jesus Cristo e que pertencemos à Igreja Dele. Aponte para a gravura e pergunte: “Quem é este?”
Resposta: “Jesus Cristo”.

Escritura Diga às crianças que Jesus nos contou o nome da Igreja nas escrituras. Abra as escrituras e leia D&C 115:4: “Pois assim será a minha igreja chamada nos últimos dias, sim, A Igreja de Jesus Cristo dos Santos dos Últimos Dias”. Peça às crianças que repitam o nome da Igreja com você (algumas palavras por vez).

Mostre suas escrituras. Diga às crianças que Jesus nos indica nas escrituras o que deseja que conheçamos e que na Igreja de Jesus Cristo temos escrituras. Peça às crianças que mantenham as mãos abertas, como se estivessem lendo as escrituras. Peça-lhes que repitam: “a Igreja de Jesus Cristo”.

Explique-lhes que Jesus fala a Seus profetas e que na Igreja de Jesus Cristo temos profetas. Peça que repitam: “a Igreja de Jesus Cristo”. Mostre uma fotografia do atual presidente da Igreja. Explique-lhes que ele é nosso profeta hoje. Peça para as crianças repetirem com você o nome dele.

Música Peça às crianças que marchem com você pela sala enquanto você canta ou recita as seguintes palavras de “A Igreja de Jesus Cristo” (*Músicas para Crianças*, p. 48):

Sou da Igreja de Jesus Cristo dos Santos dos Últimos Dias.
Eu sei quem sou eu
E o plano de Deus
Com fé eu seguirei.



DICAS DE ENSINO

Gravuras: Para ensinar com gravuras e desenhos, primeiro diga às crianças o que ou quem está representado. Chame atenção para detalhes na gravura a fim de atrair a atenção das crianças. Depois, peça que repitam uma ou duas palavras com você. Ao ouvirem e dizerem essas palavras enquanto olham a gravura, as crianças começam a aprender o vocabulário do evangelho.

Movimento: As crianças em idade de berçário são muito ativas. Use atividades que incluam bater palmas, marchar e andar a fim de ajudá-las a continuarem envolvidas.

Conclusão Em poucas palavras, preste testemunho de que pertencemos à verdadeira Igreja de Jesus Cristo.

Oração Peça a uma criança que faça a oração de encerramento.

ATIVIDADES OPCIONAIS

PREPARAÇÃO Para atividade de colorir e o jogo de correspondência: Faça uma cópia da página 107 para cada criança colorir. Traga pequenos pedaços de papel ou algo semelhante para as crianças usarem como marcadores para o jogo de correspondência; traga o bastante para que cada criança tenha pelo menos três marcadores.

Atividade de Colorir Deixe cada criança colorir uma cópia da ilustração da página 107. Enquanto estiverem fazendo isso, recapitule os princípios ensinados na lição. Chame atenção para detalhes dos desenhos e explique às crianças o que estão colorindo. Leia para elas o que está escrito.

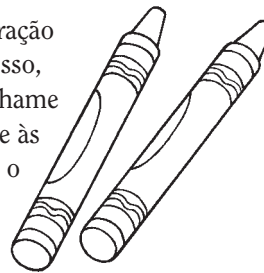

Jogo de Correspondência Dê a cada criança três marcadores (podem ser pedacinhos de papel). Mostre a página 107. Aponte para o desenho de Jesus e diga: “Este é o desenho de Jesus Cristo. Pertencemos à Igreja Dele”. Peça às crianças que ponham um marcador no desenho de Jesus da cópia delas.

Depois, aponte para o desenho do profeta e leia o que está escrito. Peça às crianças que digam “profeta” e ponham um pedaço de papel no desenho delas. Repita a atividade com o desenho das escrituras. Depois, peça-lhes que repitam com você: “Pertencço à Igreja de Jesus Cristo dos Santos dos Últimos Dias” (algumas palavras por vez).

Revisão Escolha uma atividade da lição 23 e outra da lição 24 para ajudar as crianças a lembrarem o que aprenderam sobre as escrituras e os profetas. Depois de realizar essas atividades, lembre às crianças que na Igreja de Jesus Cristo temos escrituras e profetas.

DICAS DE ENSINO

Atividade de colorir: Nem todas as crianças gostam de colorir. Algumas talvez façam somente um ou dois rabiscos na página. O objetivo das atividades de colorir é fornecer às crianças uma representação visual da lição para poderem segurá-la e levar para casa. Não é importante que pintem com esmero.

Revisão: A repetição ajuda as crianças a aprenderem. Repita histórias ou outras atividades que elas pareçam apreciar. Você pode fazer isso a qualquer momento nas aulas do berçário, como a hora do lanche ou enquanto as crianças estiverem esperando os pais.

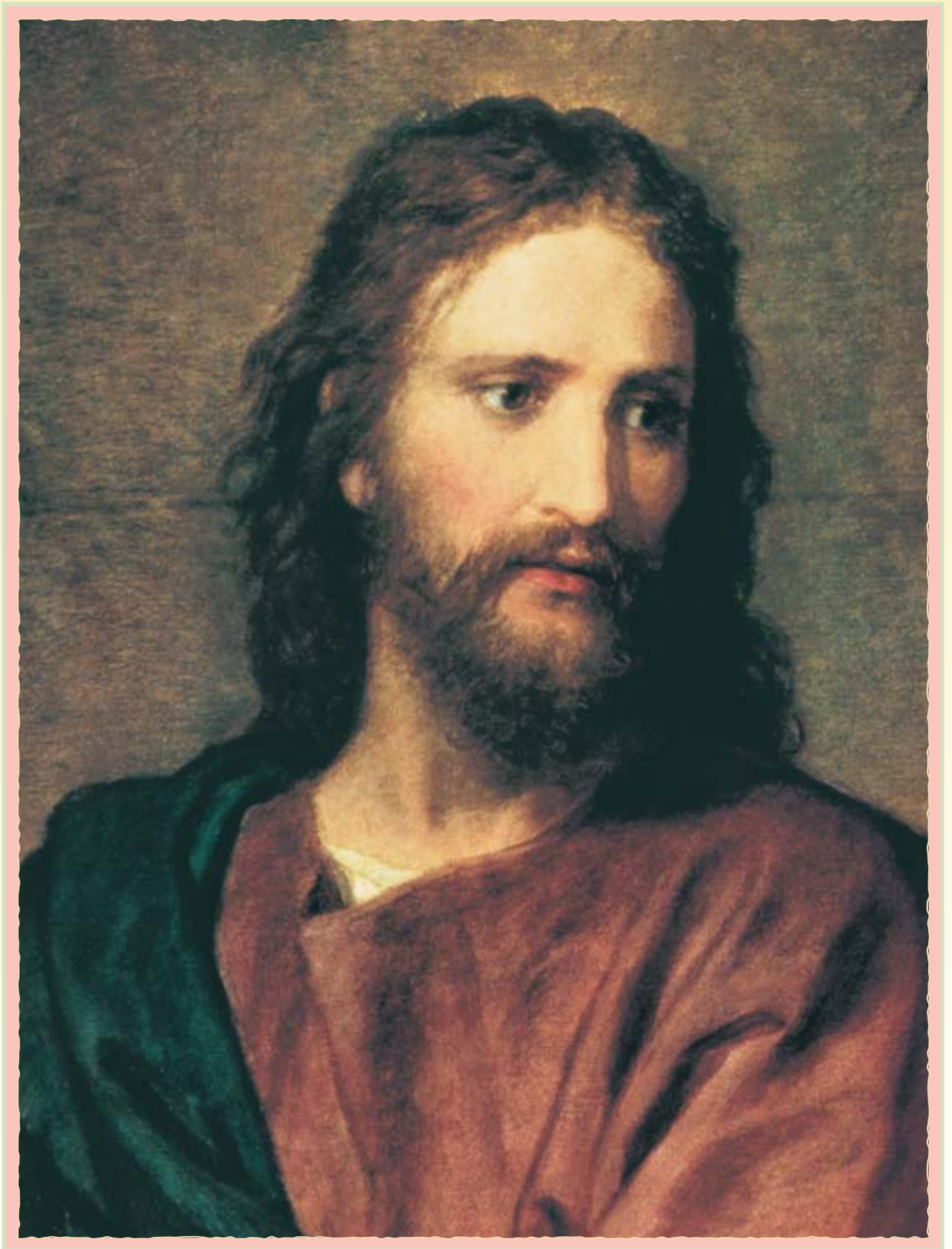

Pertenço à Igreja de Jesus Cristo dos Santos dos Últimos Dias

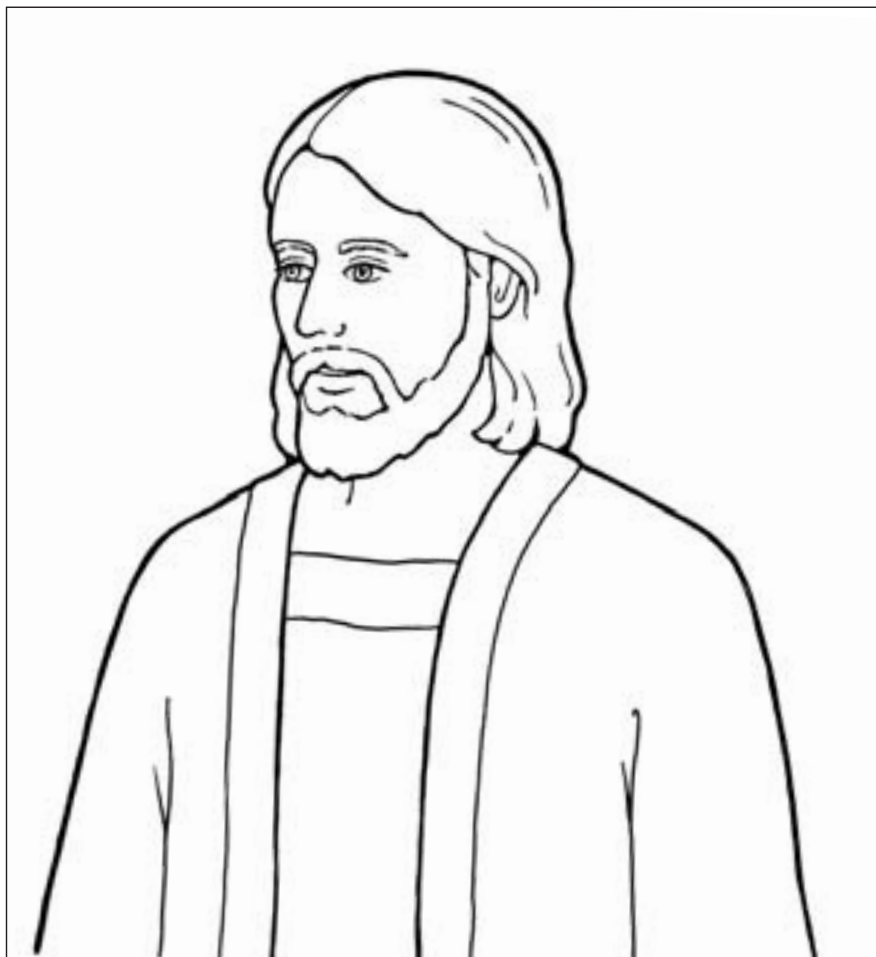

A Igreja de Jesus Cristo tem profetas.

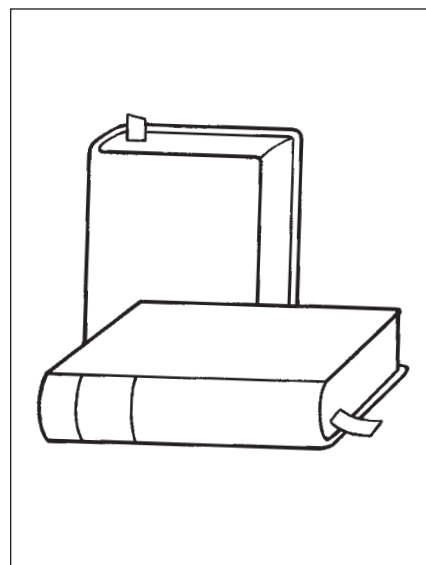

A Igreja de Jesus Cristo tem escrituras.

INTRODUÇÃO PARA O PROFESSOR

A fim de preparar-se espiritualmente para apresentar esta lição, leia e pondere o seguinte:

Jesus Cristo foi batizado para mostrar ao Pai que seria “obediente na observância de seus mandamentos” e para dar o exemplo para nós (ver 2 Néfi 31:7, 9; ver Mateus 3:13–17). Quando somos batizados, mostramos também que estamos dispostos a seguir o Salvador e guardar Seus mandamentos. Depois que Jesus foi batizado, “o Espírito Santo desceu sobre ele” (2 Néfi 31:8). Depois de sermos batizados, recebemos o dom do Espírito Santo por meio da ordenança da confirmação. Isso significa que podemos ter a companhia constante do Espírito Santo se cumprirmos os mandamentos.

ATIVIDADES DE APRENDIZAGEM

Comece com uma atividade motivadora. Há sugestões na página 3.

Oração Peça a uma criança que faça a oração de abertura.

Gravura Mostre a gravura de Jesus Cristo sendo batizado (página 110). Chame atenção para detalhes da gravura (Jesus, a água, João Batista e assim por diante). Explique às crianças que Jesus foi batizado porque amava o Pai Celestial e queria obedecer a Ele. Peça-lhes que repitam com você: “Jesus” e “batizado”.

Poema Aponte para diferentes partes da gravura ao recitar as palavras da primeira estrofe de “Batismo” (*Músicas para Crianças*, pp. 54–55). Peça-lhes que apontem com você.

Jesus foi a João Batista, (*aponte para Jesus e depois para João*)

Na Judéia o encontrou.

Batizado foi por imersão

Nas águas do rio Jordão. (*aponte para a água*)

Se desejar, explique-lhes que “imersão” significa que Jesus mergulhou totalmente na água quando foi batizado.

Fotografia Mostre a fotografia da menina sendo batizada (página 110) e chame atenção para as semelhanças entre a fotografia e a gravura. Diga às crianças que elas podem ser batizadas, assim como Jesus, quando fizerem oito anos de idade. Levante oito dedos, quatro em cada mão, e conte-os. Repita e peça para as crianças acompanharem você. Ressalte que ser batizado é uma maneira de seguirmos a Jesus; quando somos batizados, mostramos que amamos o Pai Celestial e que queremos obedecer a Ele.

Ilustrações Mostre as ilustrações da página 111. Fale com as crianças sobre o que está acontecendo nos desenhos. Explique-lhes que, depois de batizados, somos confirmados. Peça às crianças que repitam “confirmados”. Esclareça que isso significa que homens portadores do sacerdócio colocam as mãos sobre a nossa cabeça para nos conferir o dom do Espírito Santo.

DICAS DE
ENSINO

Gravuras: Quando houver duas gravuras na mesma página, você pode ajudar as crianças a fixarem a atenção numa gravura cobrindo a outra.

Crianças menores: Algumas crianças, principalmente as pequenas, talvez não compreendam todos os conceitos ensinados nestas lições. Contudo, estão aprendendo algo a cada semana e você está ajudando-as a sentir o Espírito e a se familiarizar com palavras e expressões relacionadas ao evangelho.

Conclusão Peça às crianças que repitam: “Vou ser batizado e confirmado” (algumas palavras por vez). Em poucas palavras, diga às crianças como você se sentiu quando foi batizado e confirmado.

Oração Peça a uma criança que faça a oração de encerramento.

ATIVIDADES OPCIONAIS

PREPARAÇÃO *Para a atividade com as escrituras:* Traga o Livro de Mórmon. Marque 3 Néfi 12:1 para encontrar essa escritura facilmente.

Para o jogo de adivinhação: Faça uma cópia da página 111. Se desejar, pinte-as. Dobre a página ao meio para que a ilustração do batismo apareça de um lado e a ilustração da confirmação, do outro.

Para a atividade de colorir: Faça uma cópia da página 111 para cada criança colorir.

Escritura Diga às crianças que Jesus Cristo nos diz nas escrituras que deseja que sejamos batizados. Abra o Livro de Mórmon em 3 Néfi 12:1 e diga: “Jesus declarou: ‘[Creiam] em mim e [sejam] batizados’”. Peça às crianças que repitam essa frase com você (algumas palavras por vez). Lembre-as que podem ser batizadas quando fizerem oito anos de idade.

Jogo de Adivinhação Mostre às crianças a sua cópia da ilustração do batismo, leia o que está escrito e peça-lhes que repitam “batizado”. Vire a página e repita o exercício com o desenho da confirmação.

Esconda as ilustrações atrás das costas. Depois, mostre às crianças um lado da página e pergunte: “O menino está sendo batizado ou confirmado?” Peça para as crianças repetirem a resposta com você. Esconda as ilustrações nas costas de novo e refaça a atividade enquanto as crianças continuarem a demonstrar interesse. Esta atividade se destina principalmente a crianças maiores.

Atividade de Colorir Deixe cada criança colorir uma cópia das ilustrações da página 111. Enquanto estiverem fazendo isso, recapitule os princípios ensinados na lição. Chame atenção para detalhes das gravuras, leia o que está escrito e explique às crianças o que estão colorindo.

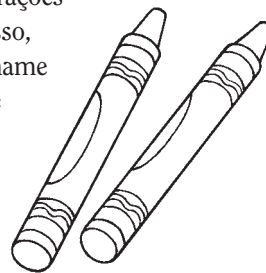

DICAS DE ENSINO

Fazer cópias: Se não for possível fazer fotocópias, coloque uma folha de papel sobre as ilustrações e copie-as manualmente com lápis ou caneta.

Não se preocupe se não conseguir copiar todos os detalhes; trace apenas o contorno e os detalhes que permitam identificar as ilustrações.

Atividade de colorir:

“Incentive [as crianças] a mostrarem seus desenhos aos familiares. Isso [as] ajudará a lembrarem-se do que aprenderam. Também dará aos pais a oportunidade de discutirem os princípios do evangelho com os filhos” (*Ensino, Não Há Maior Chamado*, p. 167).



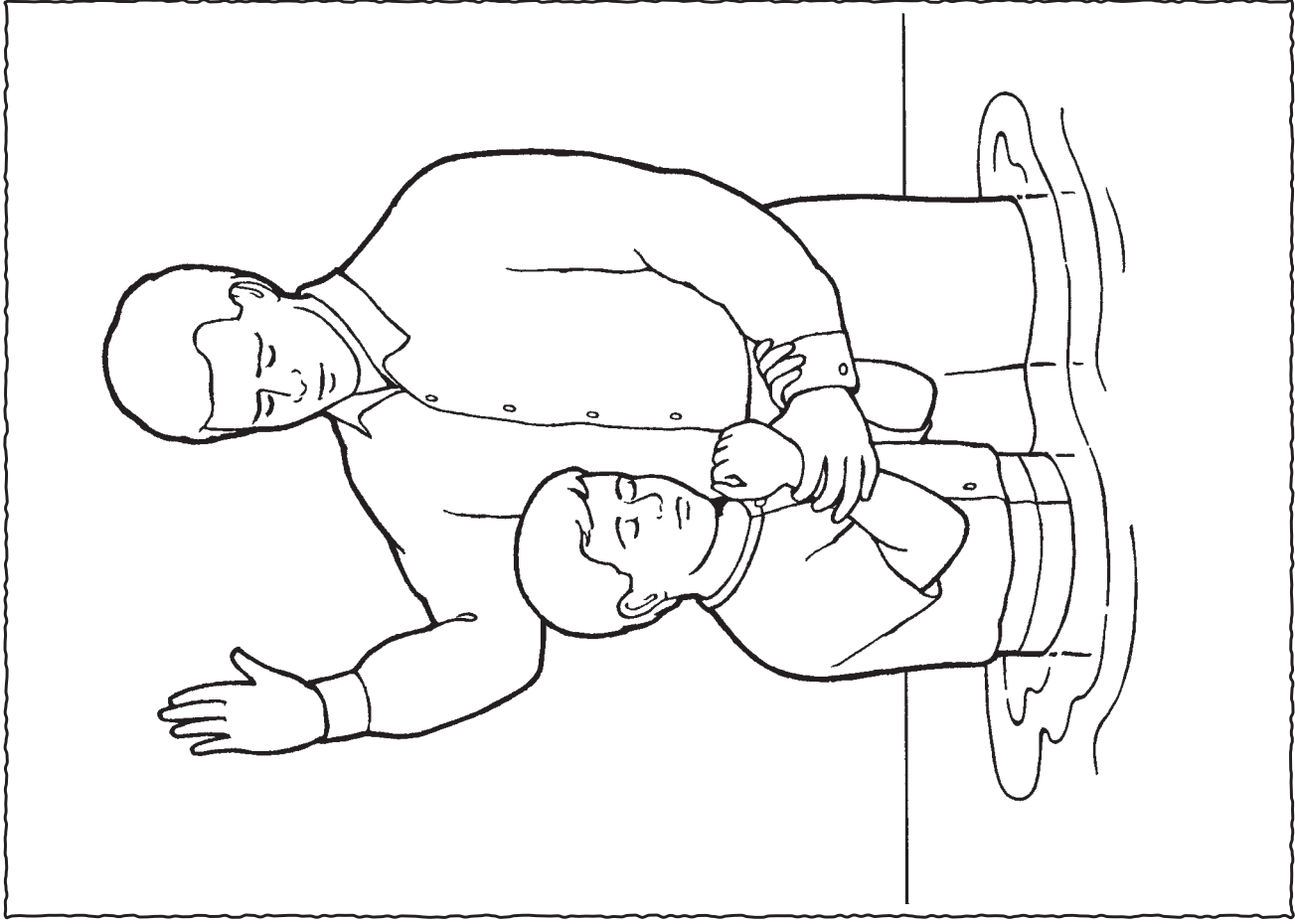

Vou Ser Batizado

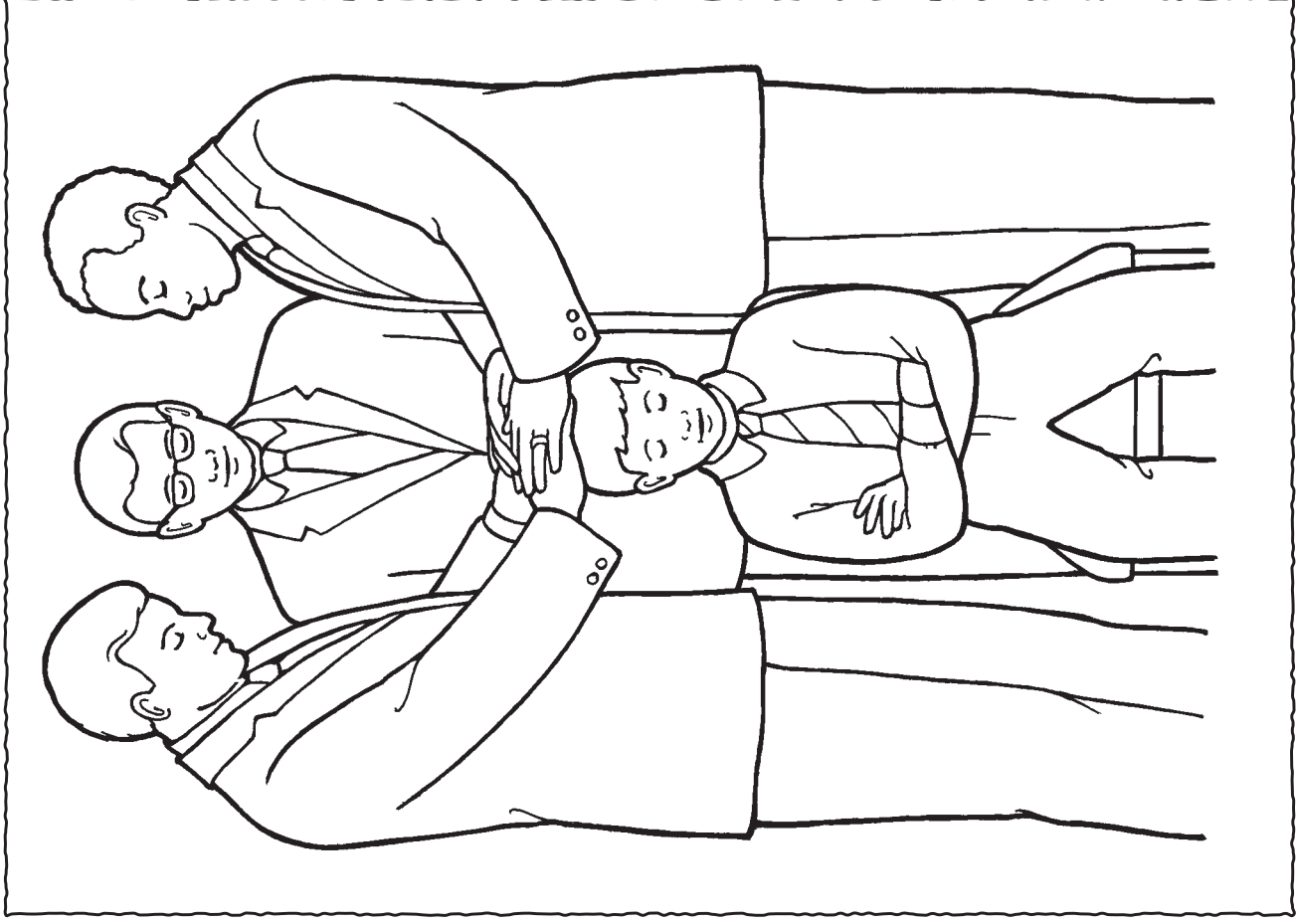

Vou Ser Confirmado

INTRODUÇÃO PARA O PROFESSOR

A fim de preparar-se espiritualmente para apresentar esta lição, leia e pondere o seguinte:

Na noite anterior a Sua morte na cruz, Jesus Cristo deu o sacramento a Seus apóstolos e disse: “Fazei isto em memória de mim” (ver Lucas 22:19–20). Depois da Ressurreição, Ele fez o mesmo entre os nefitas (ver 3 Néfi 18:1–11). Hoje também tomamos o sacramento em lembrança do sacrifício do Salvador por nós. Testificamos a Deus que sempre nos lembraremos de Jesus Cristo e guardaremos Seus mandamentos (ver D&C 20:77, 79).

PREPARAÇÃO

- Com a permissão do bispo ou presidente de ramo, traga ao berçário bandejas do sacramento vazias.
- * Traga a Bíblia. Marque Lucas 22:19 para encontrar essa escritura facilmente. Marque também a página 106 deste manual.

ATIVIDADES DE APRENDIZAGEM

Comece com uma atividade motivadora. Há sugestões na página 3.

Oração Peça a uma criança que faça a oração de abertura.

Música Mostre a gravura de Jesus na página 106 ao cantar o primeiro verso de “Com Amor, com Fervor” (*Músicas para Crianças*, p. 11):

Com amor, com fervor, invocamos-Te, Senhor. (*aponte para a gravura de Jesus*)

Repita algumas vezes para ajudar a criar uma atmosfera reverente. Peça para as crianças cantarem com você.

Escritura Diga às crianças que, todos os domingos, fazemos algo muito especial para recordar Jesus — na reunião sacramental comemos um pedacinho de pão e bebemos um copinho de água. Diga-lhes que isso se chama sacramento. Peça-lhes que repitam a palavra “sacramento”. Diga às crianças que aprendemos nas escrituras que Jesus quer que tomemos o sacramento para nos lembrarmos Dele. Abra a Bíblia em Lucas 22:19 e diga: “Jesus pediu: ‘Fazei isto em memória de mim’”.

Fotografia Mostre a fotografia de um diácono distribuindo o sacramento (página 114). Chame atenção para detalhes do retrato, como o diácono e as pessoas sentadas em silêncio. Deixe as crianças segurarem as bandejas do sacramento que você trouxe enquanto explica com palavras simples o que acontece durante a administração do sacramento: ouvimos em silêncio o sacramento ser abençoado, pegamos um pedaço de pão, tomamos a água e colocamos o copinho de volta na bandeja e pensamos em Jesus.

Atividade com Versinho Recite o seguinte versinho e peça para as crianças repetirem com você:
Reverente, como o pão (*faça de conta que está comendo*)
E a água também vou beber. (*faça de conta que está tomando água*)
Cruzo os braços e penso em Jesus. (*cruze os braços*)

DICAS DE
ENSINO

Reverência: Use um tom de voz sereno e aja de maneira respeitosa para ajudar as crianças a compreenderem que o sacramento é sagrado.

Segurar objetos: As crianças pequenas pensam de modo simples e literal. Não entendem idéias abstratas. Dar a elas objetos relacionados à lição para manusearem as ajuda a aprender. Cuide para que segurem as bandejas do sacramento com reverência e respeito. Não deve haver pão nem água nas bandejas para esta atividade.

É isso o que devo fazer. (*acene com a cabeça para cima e para baixo*)

[M. W. Verbica, "The Sacrament", *Friend*, fevereiro de 1995, p. 17]

Conclusão Mostre a gravura de Jesus na página 106. Pergunte às crianças: "Em quem devemos pensar quando tomamos o sacramento?" Peça-lhes que repitam: "Jesus".

Oração Peça a uma criança que faça a oração de encerramento.

ATIVIDADES OPCIONAIS

PREPARAÇÃO *Para a atividade com o convidado:* Peça a um portador do Sacerdócio Aarônico para vir ao berçário contar como ajuda a administrar o sacramento.

Para a dramatização e o jogo: Faça uma cópia dos cartões da página 115. Pinte-os, se desejar, e recorte-os.

Para o livro: Copie e recorte os cartões da página 115 para cada criança. Traga fio ou barbante.

Convidado Apresente o convidado às crianças. Explique-lhes que ele possui o sacerdócio. Peça a ele que diga em poucas palavras como prepara, abençoa ou distribui o sacramento. Peça-lhe que externar seus sentimentos sobre o sacramento.

Dramatização Segure os cartões que você preparou, um por vez. Leia o que está escrito e peça às crianças que façam de conta que estão agindo como no desenho (isso se aplica apenas aos três primeiros cartões). Por exemplo, peça-lhes que cruzem os braços e abaixem a cabeça e, com reverência, façam de conta que estão comendo o pão e tomando a água. Elogie-as por seu esforço. Quando segurar o desenho de Jesus, pergunte às crianças: "Em quem devemos pensar quando tomamos o sacramento?"

Jogo Coloque no chão ou numa mesa, voltados para baixo, os cartões que você preparou. Peça a uma das crianças que vire um dos cartões. Leia o que está escrito. Continue até dar a oportunidade de participar a cada criança que assim desejar.

Livro Dê a cada criança os quatro cartões que você preparou para elas. Faça um furo nas extremidades de cada cartão. Passe um fio ou barbante pelos furos e amarre o fio para fazer um pequeno livro para cada criança. Depois, leia-o para elas.



DICAS DE ENSINO

Oração: Se quiser, faça ocasionalmente você mesmo a oração de abertura ou encerramento a fim de mostrar às crianças como orar. Elas aprendem tanto com o seu exemplo quanto com as suas palavras.

Reverência: Quando você perguntar às crianças em quem devemos pensar durante o sacramento, talvez algumas gritem a resposta. Se for o caso, ensine-lhes com serenidade a usar o nome de Jesus Cristo com reverência.

Adapte as atividades para atender a suas necessidades e recursos. Por exemplo, se não tiver fio ou barbante para usar na atividade, pode unir os cartões de outra forma. Pode ainda deixar as crianças colorirem as ilustrações sem as transformar em livro.



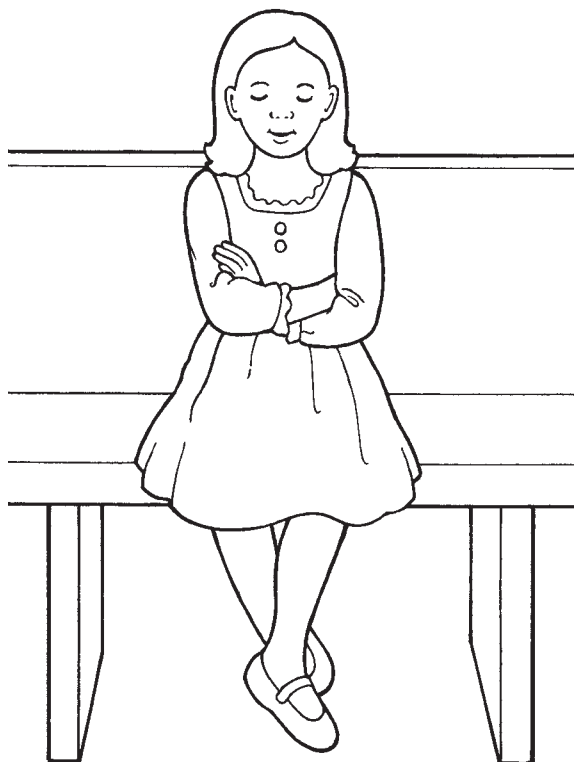

Posso ouvir as orações sacramentais serem feitas.

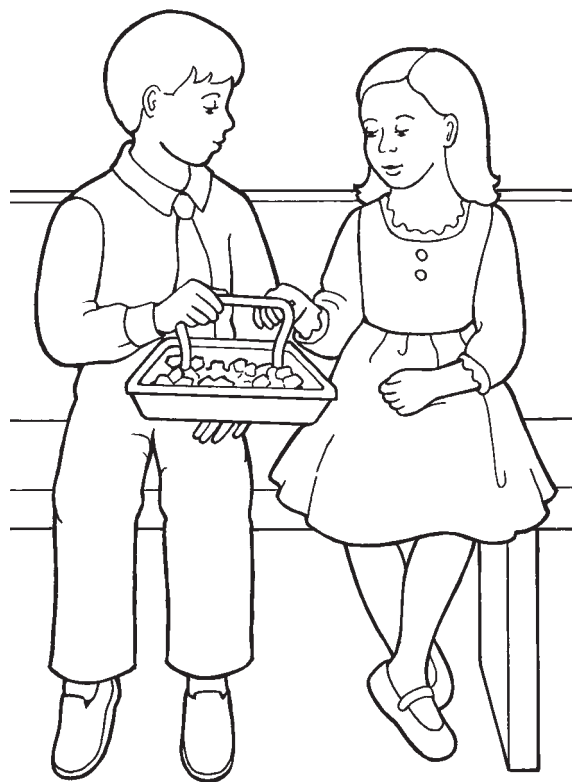

Posso pensar em Jesus ao comer o pão.

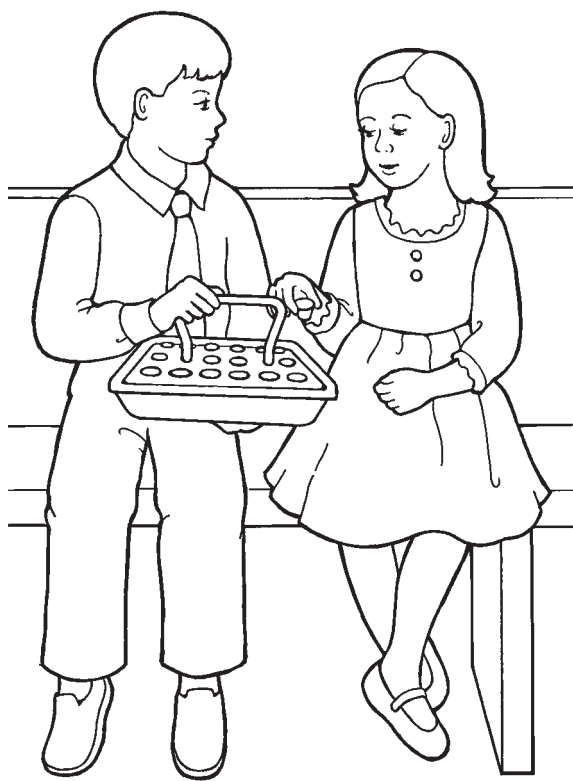

Posso pensar em Jesus quando tomo a água.



O sacramento me ajuda a pensar em Jesus.

INTRODUÇÃO PARA O PROFESSOR

A fim de preparar-se espiritualmente para apresentar esta lição, leia e pondere o seguinte:

O sacerdócio é o poder e autoridade de Deus. Deus dá essa autoridade a membros dignos da Igreja, do sexo masculino, a partir dos 12 anos de idade a fim de poderem agir em Seu nome para abençoar os outros. As ordenanças do evangelho, como o batismo e a confirmação, o sacramento e as demais, são realizadas pela autoridade do sacerdócio (ver D&C 13; 20:73–79; 84:19–22). Todos os membros da Igreja se beneficiam do sacerdócio.

PREPARAÇÃO

Marque as páginas 26 e 114 deste manual para encontrá-las facilmente.

ATIVIDADES DE APRENDIZAGEM

Comece com uma atividade motivadora. Há sugestões na página 3.

Oração Peça a uma criança que faça a oração de abertura.

Instrução Doutrinária Diga às crianças que o sacerdócio é o poder de Deus; Deus dá o sacerdócio a meninos mais velhos e homens para que abençoem seus familiares e outras pessoas. Peça-lhes que repitam a palavra “sacerdócio”. (Nota: Nesta lição, seja sensível à situação de crianças do berçário que não morem com o pai ou cujo pai não possua o sacerdócio.)

Fotografia Mostre a fotografia da página 118 e peça às crianças que façam de conta que estão segurando um bebê. Explique-lhes que os bebês podem ser abençoados e receber um nome por homens que possuam o sacerdócio. Peça que repitam a palavra “sacerdócio”.

Mostre a ilustração da página 119, com a bênção a um doente. Diga às crianças que um homem que possui o sacerdócio pode abençoar pessoas doentes, a fim de melhorarem. Vá para a página 26. Aponte Jesus e explique às crianças que nesta gravura Jesus está abençoando um cego. Peça às crianças que repitam a palavra “sacerdócio”.

Mostre a gravura da página 114. Lembre às crianças que tomamos o sacramento todos os domingos. Explique-lhes que ele é preparado, abençoado e distribuído por portadores do sacerdócio. Peça às crianças que repitam a palavra “sacerdócio”.

Música Peça às crianças que se dêem as mãos e andem em roda enquanto você canta ou recita as seguintes palavras de “Fala-se com Amor” (Músicas para Crianças, p. 102):

Abençoado é nosso lar; tem do sacerdócio o poder.

Conclusão Preste testemunho de que o Pai Celestial nos abençoa por meio do sacerdócio.

Oração Peça a uma criança que faça a oração de encerramento.

DICAS DE
ENSINO

Instrução doutrinária: Esta seção tem por objetivo ajudar as crianças a adquirirem uma compreensão básica do evangelho. Algumas delas talvez não compreendam tudo o que for dito, mas vão familiarizar-se com a linguagem do evangelho e adquirir embasamento para o aprendizado futuro.

A capacidade lingüística das crianças menores varia de acordo com a idade (ver *Ensino, Não Há Maior Chamado*, pp. 110–111). Para ajudar as crianças pequenas a repetirem as palavras da lição, diga, num tom amável, algo como: “Vocês conseguem dizer *sacerdócio*? Digam *sacerdócio* comigo” e espere a reação delas. Se alguma criança não responder, repita o convite amorosamente, mas não a pressione. Mesmo que se limitem a ouvir, as crianças podem aprender com a aula.

ATIVIDADES OPCIONAIS

PREPARAÇÃO Para a atividade com o convidado: Peça a um pai que tiver abençoado seu bebê recentemente para trazer seu bebê ao berçário e falar sobre essa experiência.

Para o livrinho: Faça uma cópia da página 119. Se desejar, pinte-a. Recorte nas linhas cheias e dobre nas linhas pontilhadas.

Atividades com Versinhos: Recite qualquer um dos versinhos abaixo (ou todos eles) e peça para as crianças repetirem com você: Depois de cada poeminha, lembre às crianças que o sacerdócio abençoa a nossa vida.

Bênção de bebê (mostre a fotografia da página 118):

O pai segura o bebê (faça de conta que está com um bebê nos braços)
Com muito carinho e amor.
Dá-lhe um nome e uma bênção
Com o sacerdócio do Senhor! (aponte para o alto)

Bênção aos doentes (aponte a ilustração da página 119):

Quando fico doente, peço uma bênção (aponte para si mesmo)
A quem tem o sacerdócio sagrado.
Então sinto muita paz e fé (ponha as mãos no coração)
Sei que vou ser curado.

Sacramento (mostre a fotografia da página 114):

Reverente, como o pão (faça de conta que está comendo)
E a água também vou beber. (faça de conta que está tomando água)
Cruzo os braços e penso em Jesus. (cruze os braços)
É isso o que devo fazer. (acene com a cabeça para cima e para baixo)
[M. W. Verbica, "The Sacrament", *Friend*, fevereiro de 1995, p. 17]

Convidado Apresente o convidado às crianças. Explique-lhes que ele tem o sacerdócio e que usou essa autoridade para abençoar seu bebê. Faça ao pai perguntas como: "Você tem o sacerdócio?" "Qual é o nome do bebê?" "O que você disse quando abençoou o bebê?" "Como vai usar o sacerdócio para abençoar seu filho à medida que crescer?"

Livrinho Mostre às crianças o livrinho que você preparou. Levante a primeira aba, leia o que está escrito e peça às crianças que repitam com você. Faça o mesmo com cada aba.

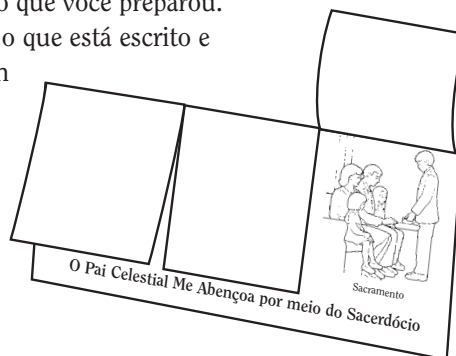

DICAS DE ENSINO

Revisão: As crianças adoram histórias, gravuras e atividades que já tenham visto ou ouvido antes. Cante músicas ou faça atividades com versinhos desta lição ou lições anteriores em qualquer momento da aula no berçário. Essa revisão as ajudará a aprender as músicas e recordar os princípios do evangelho já ensinados.



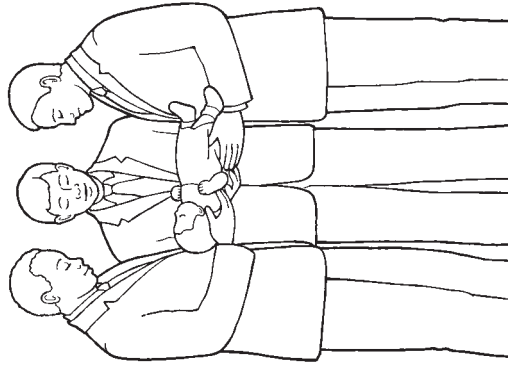

Bênção do Bebê

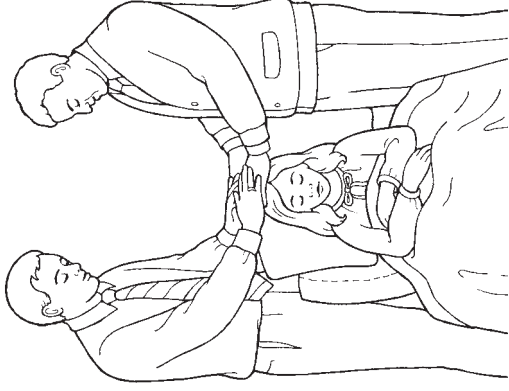

Bênção aos Doentes

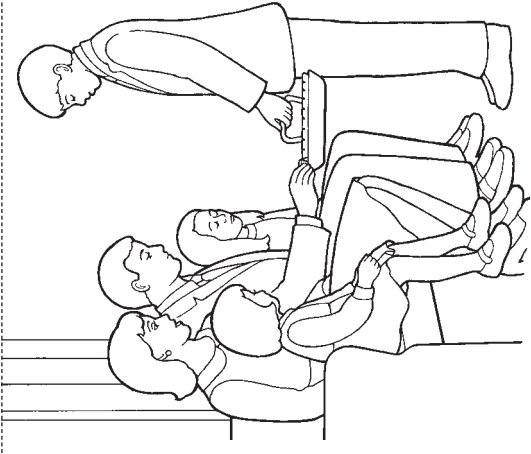

Sacramento

O Pai Celestial Me Abençoa por meio do Sacerdócio

INTRODUÇÃO PARA O PROFESSOR

A fim de preparar-se espiritualmente para apresentar esta lição, leia e pondere o seguinte:

Por causa da Queda de Adão e Eva, todos passarão pela morte física. Quando morremos, nosso espírito e nosso corpo se separam. Quando Jesus Cristo ressuscitou, Seu corpo e Seu espírito foram reunidos para nunca mais se separarem. Devido à Expição de Jesus Cristo, todos ressuscitarão (ver I Coríntios 15:22; Alma 11:42–45). O fato de compreender a Ressurreição e ter um testemunho dela nos traz alegria e esperança (ver Isaías 25:8; Alma 22:14).

ATIVIDADES DE APRENDIZAGEM

Comece com uma atividade motivadora. Há sugestões na página 3.

Oração Peça a uma criança que faça a oração de abertura.

História Mostre a gravura da página 122. Chame atenção para detalhes da gravura ao contar com simplicidade a história da Ressurreição de Jesus Cristo (ver João 19:41–42; 20:1, 11–16). Segue um exemplo:

Quando Jesus morreu, Seus amigos ficaram muito tristes (*peça às crianças que façam uma expressão triste*). Colocaram o corpo de Jesus numa tumba, que é como uma caverna (*aponte a tumba na gravura*). Uma grande pedra foi posta em frente à porta (*peça-lhes que façam de conta que estão rolando uma pedra grande e pesada*).

Depois de três dias (*peça-lhes que fiquem com três dedos levantados*), dois anjos rolaram e afastaram a pedra. Jesus tinha voltado à vida! (*Aponte para Jesus na gravura.*) Ele ressuscitou (*ajude as crianças a dizerem “ressuscitou”*). Os amigos de Jesus ficaram muito felizes! Ele estava vivo e nunca mais morreria!

Maria era uma das amigas de Jesus (*aponte para Maria na gravura*). Ela ficou triste quando Ele morreu. Quando Jesus ressuscitou, Maria foi a primeira pessoa a vê-Lo. Ela ficou muito feliz, pois Jesus estava vivo (*peça às crianças que sorriam*).

Diga que, por causa de Jesus, todos ressuscitarão e viverão para sempre. Peça às crianças que sorriam de novo.

Música Cante ou recite a primeira estrofe de “Jesus da Morte Ressurgiu?” (*Músicas para Crianças*, p. 45) e faça os gestos indicados abaixo.

Peça às crianças que acompanhem você.

Jesus da morte ressurgiu?
Sim, ao terceiro dia (*levante três dedos*)
Da tumba vivo então saiu
E encontrou Maria. (*cruze os braços*)

Conclusão Peça às crianças que repitam “Jesus Cristo ressuscitou”, uma ou duas palavras por vez. Em poucas palavras, preste testemunho de que Jesus Cristo ressuscitou.

Oração Peça a uma criança que faça a oração de encerramento.



DICAS DE ENSINO

Jesus Cristo: Muitas culturas têm tradições de Páscoa que fazem a alegria das crianças, mas pouco têm a ver com a Ressurreição de Jesus Cristo. Enfoque no Salvador esta lição da Páscoa e ajude as crianças a aumentarem seu amor por Ele. Ensine-as a se regozijar com os dons maravilhosos que Ele nos concedeu, como a Ressurreição, Seus ensinamentos e Seu exemplo perfeito.

Músicas: Talvez algumas crianças não cantem com você. Mesmo que se limitem a fazer os gestos ou simplesmente a ouvir você, pode ser que gostem das músicas e aprendam com elas.

Testemunho: Preste um testemunho simples e breve, por exemplo: “Sei que Jesus Cristo ressuscitou”.

ATIVIDADES OPCIONAIS

PREPARAÇÃO *Para a história:* Faça uma cópia da página 123. Se desejar, pinte-as e cole-as em cartolina. Recorte cada figura e corte a abertura na porta da tumba ao longo do pontilhado.

Para a atividade de colorir: Faça uma cópia da página 123 para cada criança. Recorte cada figura e corte a abertura na porta da tumba.

Música Peça às crianças que façam um círculo e se dêem as mãos. Cante ou recite as seguintes palavras de “Ressuscitou o Salvador” (*Músicas para Crianças*, p. 44) e faça os gestos indicados abaixo:

Ressuscitou (*ande em círculo*)

O Salvador.

Venceu a morte, (*pare de andar*)

Vive outra vez.

Repita tantas vezes quanto as crianças quiserem.

História Conte novamente a história da Ressurreição de Jesus Cristo, desta vez usando a ilustração que você recortou. Segue um exemplo:

(Comece com a figura de Jesus de pé e a pedra afastada da entrada da tumba.) Quando

Jesus morreu, Seu corpo foi colocado numa tumba (*coloque a figura de Jesus atrás da tumba*). Uma grande pedra foi colocada em frente à

porta (*role a pedra até fechar a entrada da tumba*). No terceiro dia, dois anjos vieram e rolaram a pedra para fora da porta (*role a pedra até a tirar da entrada da tumba*). Jesus ressuscitou (*mostre a figura de Jesus de pé*). Seu espírito e Seu corpo estavam juntos de novo! (Ver Susan Payson, “Easter Story”, *Friend*, abril de 1995, pp. 32–33.)

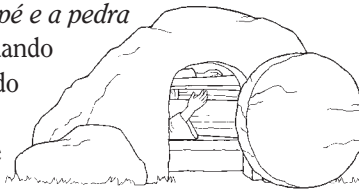

Atividade de Colorir Entregue às crianças as ilustrações que você recortou. Mostre como podem usar as ilustrações para relembrar a história da Ressurreição de Jesus. Esta atividade se destina principalmente às crianças maiores.

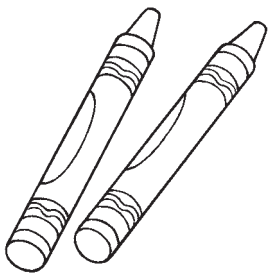

DICAS DE ENSINO

São fornecidas atividades opcionais para complementar a lição, se você assim o desejar. Caso não disponha dos materiais necessários, pode substituí-los por outros semelhantes.

Histórias: “As crianças pequenas gostam de ouvir a mesma história repetidas vezes. Ao recontar uma história, inicie-a e em seguida pergunte: ‘E depois, o que aconteceu?’” (*Ensino, Não Há Maior Chamado*, p. 181). Peça a uma das crianças maiores para usar os recortes ou a gravura da página 122 para contar a história da Ressurreição às crianças menores do berçário. Ofereça ajuda, se necessário.

Caixa de atividades: Pense na possibilidade de fazer uma caixa de atividades para guardar no berçário. Ela pode conter esta atividade de colorir e outros objetos que você fizer ou usar em outras atividades. Depois, você pode repetir essas atividades durante aulas futuras do berçário para recapitular as lições anteriores. Essa revisão pode ocorrer em qualquer momento durante a aula do berçário.



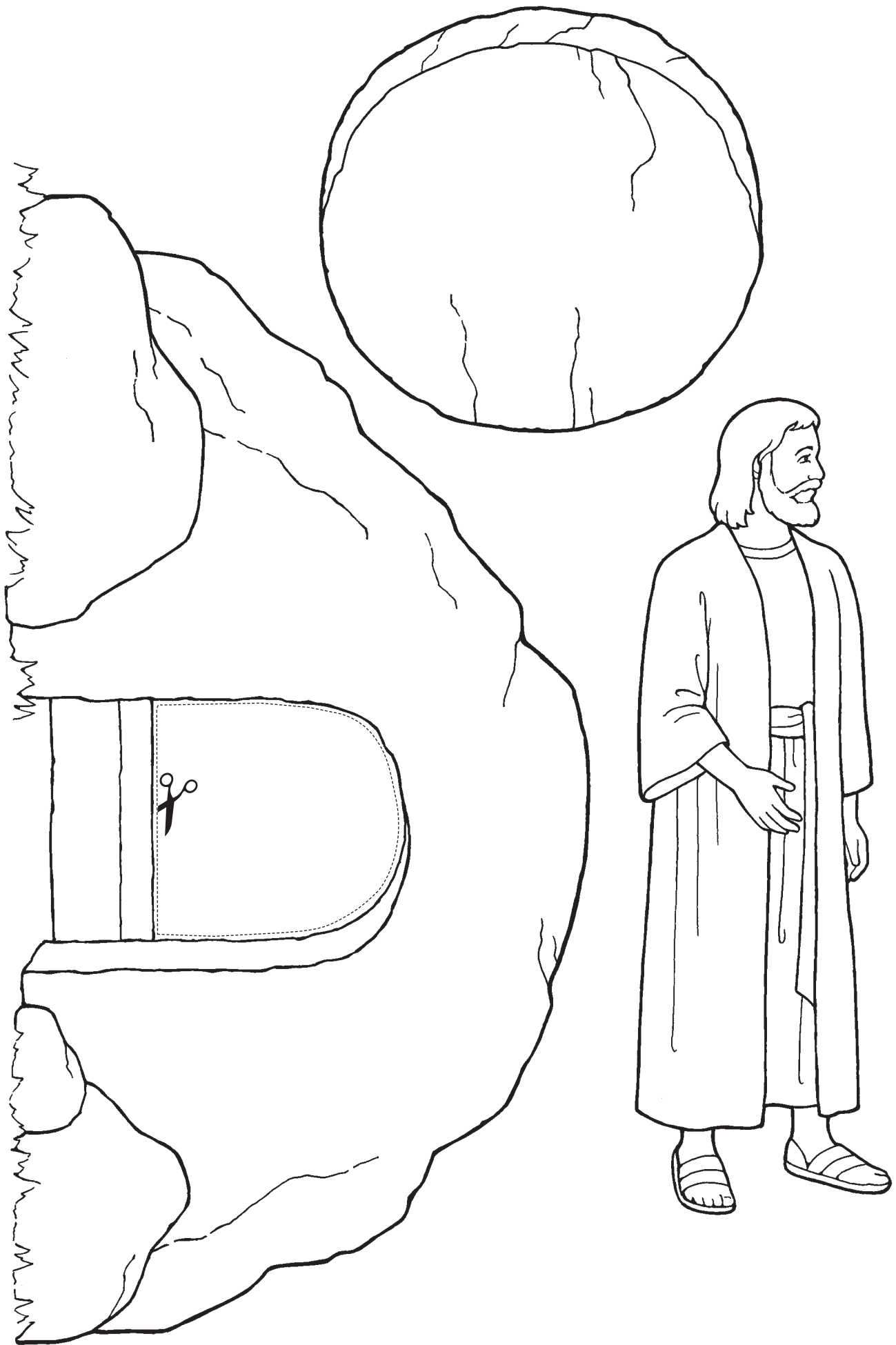

30

JESUS CRISTO É O FILHO DO PAI CELESTIAL (NATAL)

INTRODUÇÃO PARA O PROFESSOR

A fim de preparar-se espiritualmente para apresentar esta lição, leia e pondere o seguinte:

Jesus Cristo nasceu de uma mãe mortal, Maria, e de um pai imortal, o Pai Celestial. Ele é literalmente o Filho de Deus. Em virtude de Seu grande amor por nós, o Pai Celestial mandou Jesus Cristo à Terra para ser o nosso Salvador e nosso exemplo. “Porque Deus amou o mundo de tal maneira que deu o seu Filho unigênito, para que todo aquele que nele crê não pereça, mas tenha a vida eterna” (João 3:16).

PREPARAÇÃO

Marque a página 106 deste manual para encontrá-la facilmente.

ATIVIDADES DE APRENDIZAGEM

Comece com uma atividade motivadora. Há sugestões na página 3.

Oração Peça a uma criança que faça a oração de abertura.

Gravura Mostre a gravura da página 126. Peça às crianças que olhem o bebê na gravura. Diga-lhes que Seu nome é Jesus e peça que repitam: “Jesus”. Oriente-as a fazer de conta que estão embalando um bebê.

Aponte para Maria na gravura e diga às crianças: “Esta é a mãe de Jesus. O nome dela é Maria”.

Diga que Jesus é o Filho do Pai Celestial. Peça às crianças que repitam: “Jesus é o Filho do Pai Celestial” (algumas palavras por vez). Diga que o Pai Celestial mandou Seu Filho, Jesus Cristo, à Terra porque nos ama.

Música Aponte de novo para o menino Jesus na gravura. Diga que vai cantar uma música. Peça-lhes que repitam: “Ele Mandou Seu Filho” quando você apontar para o menino Jesus. Deixe-as praticar algumas vezes e depois cante ou recite as seguintes palavras de “Ele Mandou Seu Filho” (*Músicas para Crianças*, pp. 20–21):

De que maneira nosso Pai ao mundo ensina amor?

Mandou Seu filho (*aponte a gravura do menino Jesus*), um bebê, o nosso Salvador.

Mostre a gravura de Jesus Cristo da página 106. Diga às crianças que o menino Jesus cresceu e se tornou o nosso Salvador, Jesus Cristo. Peça-lhes que digam: “Ele mandou Seu Filho” quando você apontar para a gravura do Salvador. Cante ou recite as seguintes palavras de “Ele Mandou Seu Filho”:

E que caminho nosso Pai nos deu para seguir?

Mandou Seu filho (*aponte a gravura do Salvador*) ao mundo nos guiar, nos conduzir.

Conclusão Externe sua gratidão pelo fato de o Pai Celestial ter enviado Jesus Cristo. Preste testemunho de que Jesus Cristo é o Filho do Pai Celestial.

Oração Peça a uma criança que faça a oração de encerramento.



DICAS DE ENSINO

Jesus Cristo: “Tudo o que ensinarmos deve visar a aproximar os membros da família e alunos a Cristo. (...) Lembre-se disso ao preparar e dar suas aulas” (*Ensino, Não Há Maior Chamado*, p. 80).

Crianças menores: Esteja atento a sinais que indiquem se as crianças estão atentas ou não. Para ajudá-las a continuarem concentradas, procure variar o tom de voz, manter o contato visual e diversificar os métodos de ensino (ver *Ensino, Não Há Maior Chamado*, pp. 71–72).

ATIVIDADES OPCIONAIS

PREPARAÇÃO Para os fantoches: Copie e recorte as ilustrações da página 127 para cada criança. Use fita adesiva ou cola para prender um palito no verso de cada ilustração para fazer fantoches para as crianças.

Para a atividade com escritura: Traga o Livro de Mórmon. Marque 3 Néfi 9:15 para encontrar essa escritura facilmente.

Fantoches Dê às crianças os fantoches que você preparou. Volte a contar brevemente a história do nascimento de Jesus Cristo com suas próprias palavras (ver Lucas 2:4–16). Peça às crianças que segurem seus fantoches nos momentos adequados da história. Esta atividade se destina principalmente às crianças maiores.



Música Cante ou recite as seguintes palavras de “Jesus num Presépio” (*Músicas para Crianças*, pp. 26–27) e improvise gestos sugeridos pela letra. Peça às crianças que acompanhem você.

Jesus num presépio, sem berço nasceu,
Deitaram na palha o corpinho Seu.
Estrelas, brilhando, banharam de luz,
O lindo infante, menino Jesus.

Atividade com Versinho Recite o seguinte versinho e peça para as crianças repetirem com você:
Um bebê na manjedoura, (*balance os braços como se estivesse segurando um bebê*)

A mãe o guarda com amor profundo.
Uma estrela brilha no céu, (*aponte para o alto*)
O Filho de Deus chegou ao mundo! (*cruze os braços*)

Escritura Diga que Jesus nos ensina nas escrituras que é o Filho de Deus, nosso Pai Celestial. Abra o Livro de Mórmon em 3 Néfi 9:15 e leia: “Eis que sou Jesus Cristo, o Filho de Deus”. Peça para as crianças repetirem com você: “Filho de Deus”.

DICAS DE ENSINO

Recursos: Use no berçário somente recursos aprovados pela Igreja. Caso precise de mais atividades para as crianças, escolha outras histórias, jogos, fantoches ou atividades de colorir deste manual que já tenham sido usados antes. Pode também utilizar jogos e histórias da revista *A Liahona*.

Repetição: Ensine toda esta lição (ou partes dela) várias vezes no período natalino. As crianças gostam de ouvir a história do Natal repetidas vezes.





Jesus Cristo é o Filho
do Pai Celestial



Jesus Cristo é o Filho
do Pai Celestial

MINI LIÇÃO: BEM-VINDO AO BERÇÁRIO

ATIVIDADES DE APRENDIZAGEM

Boas-Vindas Quando uma criança vier à classe do berçário pela primeira vez, escolha um momento em que as crianças estiverem reunidas (como a hora da lição, do lanche ou da música) e diga-lhes o nome da nova criança. Diga à nova criança como você está feliz com a vinda dela ao berçário.

Música Diga às crianças que deseja cantar uma música especial. Cante ou recite “Olá” (*Músicas para Crianças*, p. 130) e peça às crianças que digam “olá” quando você apontar para elas durante a música. Se desejar, pratique algumas vezes antes de cantar.

Olá! (*aponte para as crianças: “Olá!”*) Olá! (*aponte para as crianças: “Olá!”*)

Saudamos a vocês. (*aponte para as crianças: “Olá!”*)

Olá! (*aponte para as crianças: “Olá!”*) Olá! (*aponte para as crianças: “Olá!”*)

É grande o prazer

De vê-los, hoje, em nossa Primária

Sendo nossos amigos especiais.

Olá! (*aponte para as crianças: “Olá!”*) Olá! (*aponte para as crianças: “Olá!”*)

Saudamos a vocês.

Conclusão Diga à nova criança: “[Nome da criança], estamos muito felizes por você estar no nosso berçário!”



DICAS DE ENSINO

Algumas crianças ficam ansiosas ou receosas em seu primeiro dia no berçário. Ao mostrar amor e paciência, você pode fazer muito para tornar agradável a primeira experiência de cada criança no berçário. As crianças ficam mais à vontade quando sabem o que as aguarda. Tanto quanto possível, tente seguir uma rotina consistente no berçário. Dê tempo para as novatas conhecerem você, as outras crianças e o ambiente.

Se a criança quiser ir embora para ficar com os pais, diga-lhes que isso não é um problema. Peça aos pais que digam coisas positivas sobre o berçário durante a semana.

MINI LIÇÃO: FELIZ ANIVERSÁRIO

ATIVIDADES DE APRENDIZAGEM

Atividade Num domingo perto do aniversário de uma criança, enquanto a classe estiver reunida para a lição, o lanche ou a música, diga às crianças: “[Nome da criança] fez [ou vai fazer] aniversário!” Peça às crianças que repitam: “Feliz Aniversário”.

Diga às demais crianças quantos anos o aniversariante está fazendo. Peça-lhes que contem esse número com os dedos. Repita algumas vezes.

Música Cante ou recite a letra de “Feliz Aniversário” (*Children’s Songbook*, 284). Peça às crianças que acompanhem você:

Parabéns, [nome da criança], no seu aniversário.

Alegria terá, todos os dias do calendário.

O que mais lhe desejo, nesta bela ocasião:

Feliz aniversário, do fundo do coração!

Peça às crianças que repitam: “Feliz Aniversário” e batam palmas.



DICAS DE ENSINO

As crianças adoram ouvir o próprio nome. O maior presente que você pode oferecer às crianças é amá-las, reconhecê-las e valorizá-las. Não dê outros presentes de aniversário na classe. Concentre a comemoração na criança, não no ato de distribuir presentes.

ÍNDICE DE ATIVIDADES

- atividade com os dedos, 57
- atividades com versinhos (primeira linha)
 - “Abra e feche as mãos”, 85
 - “Começo dizendo: ‘Querido Pai Celestial’”, 16
 - “Ensine-me as escrituras”, 97
 - “Esse amiguinho vai-se deitar”, 45
 - “Esta é a Mãe”, 56
 - “Esta é a minha mãe, que me ajuda a brincar”, 52
 - “Eu quero ser como Jesus”, 73
 - “Joseph no bosque se ajoelhou”, 89
 - “Leia o Livro de Mórmon”, 93
 - “O Espírito Santo fala mansinho”, 29
 - “O Pai Celestial me entende”, 20
 - “O pai segura o bebê”, 117
 - “O sorriso é contagiante”, 81
 - “Quando fico doente, peço uma bênção”, 117
 - “Reverente, como o pão”, 112, 117
 - “Se você é grande, bem grande assim”, 9
 - “Tenho um corpo especial”, 40
 - “Toque os olhos e a orelha”, 65
 - “Um bebê na manjedoura”, 125
- braceletes, 69, 71
- cartazes, 9, 49
- colares, 21, 23, 57, 59, 69, 71
- convidado, 113, 117
- correntes, 53, 55
- cubos, 29, 31, 73, 75
- desenho, 41
- dramatizações, 28, 44, 48, 61, 76, 100, 113
- escrituras, 25, 29, 37, 52, 77, 104, 109, 112, 125
- espelho, 21
- fantoches, 61, 63, 97, 99, 125, 127
 - (ver também *fantoches de dedo*)
- fantoches de dedo, 41, 53, 57, 59, 89, 91
- figuras, 48, 51, 101, 103
- histórias
 - Bom Samaritano, 76
 - crianças que se desculpam, 69
 - Enos ora, 17
 - família ora por filho machucado, 53
 - Jesus abençoa as crianças, 20, 24, 96
 - Jesus alimenta o povo, 24
 - Jesus cura dez leprosos, 64
 - Jesus cura um cego, 24
 - Jesus e Sua mãe, 49
 - Jesus ressuscitou, 120, 121
 - menina sorri, 80
 - menino consolado pelo Espírito Santo, 28
 - Néfi constrói um navio, 68, 96
 - Primeira Visão de Joseph Smith, 40, 88
 - jogos com saco/saquinhos, 13, 37, 53, 93
 - jogos de adivinhação, 45, 57, 59, 69, 71, 101, 103, 109, 111
 - jogos de correspondência, 65, 67, 105, 107
 - livrinhos, 17, 19, 85, 87, 117, 119
 - livros, 33, 35, 37, 39, 93, 95, 113, 115 (ver também *livrinhos*)
 - móviles, 13, 15
 - músicas
 - “A Igreja de Jesus Cristo”, 104
 - “Ama Sempre ao Teu Irmão”, 25, 76
 - “As Famílias Poderão Ser Eternas”, 56
 - “Batismo, 108
 - “Cabeça, Ombros, Joelhos, Pés”, 41
 - “Com Amor, com Fervor”, 36, 112
 - “É Bom Cantar”, 36, 49, 73
 - “Ele Mandou Seu Filho”, 124
 - “Em um Dia Primaveril”, 88
 - “Era uma Vez um Homem de Neve”, 44
 - “Eu Gosto de Ver o Templo”, 56
 - “Eu Quero Ser Como Cristo”, 24, 68, 72
 - “Eu Sei Que Deus Vive”, 28
 - “Fala-se com Amor”, 116
 - “Feliz Aniversário”, 129
 - “Graças ao Pai Celestial”, 64–65
 - “Jesus da Morte Ressurgiu?”, 120
 - “Jesus num Presépio”, 125
 - “Ler, Ponderar e Orar”, 92, 96–97
 - “Meu Pai Celestial Me Tem Afeição”, 32
 - “O Amor do Salvador”, 20–21
 - “O Mundo É Tão Belo”, 33
 - “Obedecerei”, 60
 - “Olá”, 128
 - “Oração Familiar”, 52
 - “Ressuscitou o Salvador”, 121
 - “Se Você Está Feliz”, 81
 - “Segue o Profeta”, 101
 - “Serei Reverente”, 84
 - “Sorrisos”, 80
 - “Sou um Filho de Deus”, 8, 12–13, 40
 - “Uma Família Feliz”, 36, 48
 - quebra-cabeça, 25
 - sementes, 33
 - siga o mestre, 100
 - versinhos (ver *atividades com versinhos*)

ÍNDICE DE AUXÍLIOS VISUAIS

Adão e Eva, 99
alimentos, 19, 47, 55, 67, 75
animais, 35
batismo, 110, 111
bênção aos doentes, 119 (ver também *Jesus Cristo*, curas de)
bênção de bebê, 118, 119
Bom Samaritano, 78
brinquedos, 74, 75
capela, 31, 39
compartilhar, 74
confirmação, 111
corpo, 43, 47
criações, 34, 35
Daniel na cova dos leões, 103
escrituras, 31, 39, 95, 107
famílias, 14, 15, 18, 31, 38, 39, 46, 50, 51, 54, 55, 59, 62, 67
Jesus Cristo, 19, 39, 106, 107, 115
(ver também *Primeira Visão*)
 alimentou cinco mil pessoas, 27
 batismo de, 110
 com as crianças, 15, 22, 95, 98
 curas de, 26, 66, 94, 95
 nascimento de, 95, 126, 127
 quando criança, 18
 Ressurreição de, 122, 123
João Batista, 103, 110
Joseph Smith, 102, 103, 107 (ver também *Primeira Visão*)
lápiz de cor, 75
lar, 55, 67
livros, 75
Moisés, 99
Néfi, 70
Noé, 99
oração, 18, 30, 54, 87
pastores, 127
Primeira Visão, 42, 90, 91
reverência, 86 (ver também *oração*)
rosto com sorriso e carranca, 83
roupas, 55, 67
sacerdócio, 118, 119
sacramento, 114, 115, 119
Samuel, o lamanita, 103
templo, 58, 59
vida pré-mortal, 15

Intellectual Reserve, Inc., detém os direitos autorais das pinturas, gravuras, fotografias e outras imagens deste manual, com as seguintes exceções:

Primeira capa e página 22: *Cristo e as Crianças do Livro de Mórmon*, Del Parson. © 1995 Del Parson.

Página 5: Photo © 2000 Steve Bunderson.

Página 8: Photo © Rubberball Productions.

Página 18: *Favorecido por Deus*, Simon Dewey.
© 2001 Simon Dewey. Reprodução proibida.

Páginas 24 e 98: *Contando Histórias na Galiléia*, Del Parson.
© 1990 Del Parson.

Página 28: Photo © 1998 Robert Casey.

Página 32: Photo © Corbis Images.

Página 42: *A Primeira Visão*, Gary Kapp. © 1998 Gary Kapp.
Reprodução proibida.

Página 48: Photo © 2000 Steve Bunderson.

Página 54: Photo © 2006 Hyun-Gyu Lee.

Página 56: Photo © 2006 Frank Helmrich.

Página 66: *O Leproso Agradecido*, John Steel.
© ProvidenceCollection.com. Todos os direitos reservados.

Página 88: *A Primeira Visão de Joseph Smith*,
Greg K. Olsen. © 1988 Greg K. Olsen.

Página 90: *Os Desejos de Meu Coração*, Walter Rane.
© 2004 Walter Rane, cortesia do Museu de História e Arte da Igreja.

Página 94: *E Ele Curou a Todos*, Gary Kapp.
© 1993 Gary Kapp.

Página 102: *Irmão Joseph*, David Lindsley.
© 1998 David Lindsley.

Página 106: *Detalhe de Cristo e o Mancebo Rico*, Heinrich Hofmann. Cortesia de C. Harrison Conroy Co., Inc.

Página 110: *João Batista Batizando Jesus*, Greg K. Olsen.
© 1988 Greg K. Olsen.

Página 120: *Ressuscitou*, de Del Parson. © 1996 Del Parson.

Página 124: *Pois um Menino Nos Nasceu*, Lynne Millman Weidinger. © 2002 Lynne Millman Weidinger, cortesia do Museu de História e Arte da Igreja.

Página 126: *Maria e o Menino Jesus*, Robert T. Barrett.
© 1993 Robert T. Barrett. Reprodução proibida.

Página 128: Photo © 1999 Bryant Livingston.



“E todos os teus filhos serão instruídos pelo Senhor;
e a paz de teus filhos será abundante”
(3 Néfi 22:13).

“E dirigindo-se à multidão, [Jesus] disse-lhes: Olhai para vossas criancinhas. E ao olharem, lançaram o olhar ao céu e viram os céus abertos e anjos descendo dos céus, como se estivessem no meio de fogo; e eles desceram e cercaram aqueles pequeninos e eles foram rodeados por fogo; e os anjos ministraram entre eles”
(3 Néfi 17:23–24).

“Sem dúvidas, aqueles em nosso meio a quem foram confiados filhos preciosos receberam um encargo sagrado e nobre, pois somos as pessoas que Deus designou hoje para cercar as crianças de amor, do fogo da fé e da compreensão de quem são” (M. Russell Ballard, “Great Shall Be the Peace of Thy Children”, Ensign, abril de 1994, p. 60).

A IGREJA DE
JESUS CRISTO
DOS SANTOS
DOS ÚLTIMOS DIAS

