

# Ang Aklat ni Mormon



**GABAY SA PAG-AARAL NG ESTUDYANTE**

**Inihanda ng  
Sistemang Pang-Edukasyon ng Simbahan**

**Inilathala ng  
Ang Simbahan ni Jesucristo ng mga Banal sa mga Huling Araw  
Lungsod ng Salt Lake, Utah**

Mga pahina 90, 92, 94, 106, 109, 112, 114, 118, 122, 142, 144, 146, 148, 154,  
157, 158, 161, 163, 172, 218: Mga drawing mula sa *The Book of Mormon Story*  
© 1966 Ronald K. Crosby.

© 2000 ng Intellectual Reserve, Inc.  
Ang lahat ng karapatan ay nakalaan  
Inilimbag sa Estados Unidos ng Amerika

Pagsang-ayon sa Ingles: 8/98  
Pagsang-ayon sa pagsasalin: 8/98

Pagsasalin ng *Book of Mormon Student Study Guide*  
Tagalog

# Mga Nilalaman

<b>Paano Gamitin ang Manwal na Ito</b> . . . . .	1	2 Nephi 10	Ang Katuparan ng mga Tipan ng Panginoon . . . . .	46
<b>Pag-aaral ng mga Banal na Kasulatan</b> . . . . .	2	2 Nephi 11	Tatlong Saksi ni Jesucristo . . . . .	47
<b>Tsart sa Pagbabasa ng Aklat ni Mormon</b> . . . . .	7	2 Nephi 12	Halina sa Bundok ng Panginoon . . . . .	48
<b>Halina at Pag-aralan Natin ang Aklat ni Mormon</b> . . . . .	8	2 Nephi 13–14	“Ang mga Anak na Babae ng Sion” . . . . .	49
<b>Pambungad na mga Pahina sa Aklat ni Mormon</b> . . . . .	9	2 Nephi 15	Mga Kasalanan at Ibubunga . . . . .	50
Pahinang Pamagat Paano at Bakit Isinulat ang Aklat ni Mormon . . . . .	9	2 Nephi 16	Nakita ni Isaias ang Panginoon . . . . .	51
Pambungad, mga Patotoo, Maikling Paliwanag, at ang mga Pangalan at Pagkakaayos ng mga Aklat . . . . .	9	2 Nephi 17–19	Mga Propesiya Tungkol sa Mesiyas . . . . .	52
<b>Ang Unang Aklat ni Nephi</b> . . . . .	13	2 Nephi 20	Ang mga Kaaway ng mga Tao ng Diyos ay Nalipol . . . . .	53
1 Nephi 1	Tinawag ang Propetang si Lehi Upang Bigyang-Babala ang mga Judio . . . . .	2 Nephi 21–22	Ang Dakilang Araw ng Panginoon . . . . .	54
1 Nephi 2	“Ako ay Nagsumamo sa Panginoon; at Masdan, Dinalaw Niya Ako” . . . . .	2 Nephi 23–24	Ang Pagbagsak ng Babilonia . . . . .	55
1 Nephi 3–4	Pagkakaroon ng Pananampalatayang Tutulong ang Panginoon . . . . .	2 Nephi 25	“Maniwala kay Cristo” . . . . .	56
1 Nephi 5–6	Ang Kahalagahan ng mga Sagradong Talaan . . . . .	2 Nephi 26	Nagpropesiya si Nephi Hinggil sa Kanyang mga Inapo . . . . .	57
1 Nephi 7	Sumama si Ismael kay Lehi sa Ilang . . . . .	2 Nephi 27	Ang Pagdating ng Aklat ni Mormon . . . . .	58
1 Nephi 8	Pangitain ni Lehi . . . . .	2 Nephi 28	Mga Kasalanan at Patibong sa mga Huling Araw . . . . .	59
1 Nephi 9	Dalawang Set ng mga Lamina . . . . .	2 Nephi 29	“Isang Biblia! Isang Biblia! Mayroon na Kaming Biblia” . . . . .	60
1 Nephi 10	Ang mga Propesiya ni Lehi . . . . .	2 Nephi 30	Ang Kapangyarihan ng Aklat ni Mormon . . . . .	61
1 Nephi 11–12	Nalaman ni Nephi ang Tungkol kay Cristo at sa Kanyang Misyon . . . . .	2 Nephi 31	Ang Doktrina ni Cristo . . . . .	62
1 Nephi 13	Pangitain Tungkol sa mga Huling Araw . . . . .	2 Nephi 32	Nagpatuloy si Nephi sa Pagtuturo ng Doktrina ni Cristo . . . . .	63
1 Nephi 14	Ang Pangitain ni Nephi Tungkol sa mga Gentil sa mga Huling Araw . . . . .	2 Nephi 33	Ang Huling Patotoo ni Nephi . . . . .	64
1 Nephi 15	Tinuruan ni Nephi ang Kanyang mga Kapatid . . . . .	<b>Ang Aklat ni Jacob</b> . . . . .	<b>65</b>	
1 Nephi 16	Isang Mahiwagang Bola at Isang Baling Busog . . . . .	Jacob 1	Tungkulin ng Isang Propeta . . . . .	65
1 Nephi 17	“Ikaw ay Gumawa ng Sasakyang-Dagat” . . . . .	Jacob 2–3	Tinuruan ni Jacob ang mga Tao sa Templo . . . . .	66
1 Nephi 18	Ang Paglalakbay Patungo sa Lupang Pangako . . . . .	Jacob 4	Makipagkasundo sa Diyos sa Pamamagitan ng Pagbabayad-sala ni Cristo . . . . .	67
1 Nephi 19	“Upang Lubos Ko Silang Mahikayat na Maniwala sa Panginoon” . . . . .	Jacob 5–6	Ang Talinghaga ng Punong Olibo . . . . .	68
1 Nephi 20–21	Mga Mensahe mula sa Propetang si Isaias . . . . .	Jacob 7	Ang Karunungan ng Tao Laban sa Kapangyarihan ng Diyos . . . . .	71
1 Nephi 22	Mga Kaganapan sa mga Huling Araw . . . . .	<b>Ang Aklat ni Enos</b> . . . . .	<b>72</b>	
<b>Ang Pangalawang Aklat ni Nephi</b> . . . . .	<b>37</b>	Enos 1	Ang Kapangyarihan ng Kapatawaran . . . . .	72
2 Nephi 1	“Gumising, mga Anak Ko” . . . . .	<b>Ang Aklat ni Jarom</b> . . . . .	<b>73</b>	
2 Nephi 2	Malayang Pumili Dahil sa  Pagbabayad-Sala . . . . .	Jarom 1	Sundin ang mga Kautusan at Umunlad . . . . .	73
2 Nephi 3	Nagpropesiya si Joseph Tungkol sa Isa pang Joseph . . . . .	<b>Ang Aklat ni Omni</b> . . . . .	<b>74</b>	
2 Nephi 4	Salmo ni Nephi . . . . .	Omni 1	Isang Buod ng mga Hari mula kay Omni Hanggang kay Benjamin . . . . .	74
2 Nephi 5	Nagkawatak-watak na Mag-anak . . . . .	<b>Ang mga Salita ni Mormon</b> . . . . .	<b>76</b>	
2 Nephi 6	Tinuruan ni Jacob ang mga Tao mula sa mga Isinulat ni Isaias . . . . .	Ang mga Salita ni Mormon 1	Isang Salita ng Pagpapaliwanag . . . . .	76
2 Nephi 7	Tinutulungan ng Panginoon ang mga Nagtitiwala sa Kanya . . . . .	<b>Ang Aklat ni Mosias</b> . . . . .	<b>77</b>	
2 Nephi 8	“Gumising, Gumising!” . . . . .	Mosias 1	Ang Kahalagahan ng mga Sagradong Tala . . . . .	78
2 Nephi 9	“O Kaydakila ng Plano ng Ating Diyos!” . . . . .	Mosias 2	Paglilingkod sa Diyos . . . . .	78
		Mosias 3	Propesiya Tungkol kay Cristo . . . . .	80
		Mosias 4	Pagtanggap at Pagpapanatili ng Kapatawaran ng Ating mga Kasalanan . . . . .	81
		Mosias 5	Pagiging mga Anak ni Cristo . . . . .	82

Mosias 6–7	Ang Pagkaalipin ng mga Tao ni Limhi . . . . .	83	Alma 27	Bagong Tahanan para sa mga Anti-Nephi-Lehi . . . . .	126
Mosias 8	Ano ang Tagakita? . . . . .	84	Alma 28	Ipinagtanggol ng mga Nephita ang mga Tao ni Ammon . . . . .	127
Mosias 9–10	Ang Simula ng Tala ni Zenif . . . . .	85	Alma 29	“O Na Ako’y Isang Anghel” . . . . .	128
Mosias 11–12	Ang Masamang Haring si Noe at ang Propetang si Abinadi . . . . .	87	Alma 30	Si Korihor, ang Anti-Cristo . . . . .	128
Mosias 13–14	Hinahamon ni Abinadi ang Masasamang Saserdote . . . . .	88	Alma 31	Misyon sa mga Zoramita . . . . .	130
Mosias 15–16	Itinuro ni Abinadi ang Tungkol kay Jesucristo at Ipinaliwanag Kung Sino ang Maliligtas . . . . .	90	Alma 32	Isang Pagsubok sa Salita . . . . .	131
Mosias 17–18	Pinaniniwalaan ni Alma si Abinadi . . . . .	92	Alma 33	Ang mga Salitang Dapat Nilang Itanim . . . . .	132
Mosias 19	Ang Kinahinatnan ng Masamang Haring si Noe . . . . .	94	Alma 34	Ang Walang Hanggang Plano ng Pagtubos . . . . .	132
Mosias 20	Lumaban ang mga Tao ni Limhi Upang Ipagtanggol ang Kanilang mga Mag-anak . . . . .	94	Alma 35	Nagsitakas Patungong Jerson ang mga Nagbalik-loob na Zoramita . . . . .	133
Mosias 21–22	Pagkaalipin at Kalayaan . . . . .	95	Alma 36	Itinuro ni Alma kay Helaman ang Tungkol sa Kanyang Pagbabalik-Loob . . . . .	134
Mosias 23–24	Pagkaalipin at Kalayaan para sa mga Tao ni Alma . . . . .	96	Alma 37	“Matuto ng Karunungan sa Iyong Kabataan” . . . . .	135
Mosias 25	Itinatag ni Alma ang Simbahan ng Diyos . . . . .	98	Alma 38	Pinayuhan ni Alma ang Kanyang Anak na si Siblon . . . . .	136
Mosias 26	Pagtalikod sa Katotohanan sa Bagong Salinlahi . . . . .	99	Alma 39	Ang Likas na Kabigatan ng Kasalanang Seksuwal . . . . .	137
Mosias 27	Ang Pagbabalik-loob ng Nakababatang Alma . . . . .	100	Alma 40	Ang Daigdig ng mga Espiritu at ang Pagkabuhay na Mag-uli . . . . .	138
Mosias 28	Si Haring Mosias, ang Tagakita . . . . .	102	Alma 41	“Ang Kasamaan ay Hindi Kailanman Kaligayahan” . . . . .	139
Mosias 29	Ang Katapusan ng mga Hari at ang Pagsisimula ng mga Hukum . . . . .	103	Alma 42	Awa at Katarungan . . . . .	140
<b>Ang Aklat ni Alma . . . . .</b>	<b>104</b>		Alma 43	Ipinagtanggol ng mga Nephita ang Kanilang mga Mag-anak, Kalayaan, at Relihiyon . . . . .	141
Alma 1	Sina Alma at Nehor . . . . .	104	Alma 44	Tagumpay ng mga Nephita . . . . .	142
Alma 2–3	Ang Paghihimagsik ng mga Tao ni Amlici . . . . .	106	Alma 45	Ang Pagpapaalam ni Alma . . . . .	142
Alma 4	Ipinaubaya ni Alma ang Hukumang-Luklukan . . . . .	107	Alma 46	Ang Bandila ng Kalayaan . . . . .	143
Alma 5	Isang Malaking Pagbabago ng Puso . . . . .	107	Alma 47	Ang Taong Nais Maging Hari . . . . .	144
Alma 6–7	Nangaral si Alma sa Gedeon . . . . .	109	Alma 48	Kapitan Moroni, Tao ng Diyos . . . . .	145
Alma 8	Nakilala ni Alma si Amulek . . . . .	110	Alma 49	Tagumpay ng mga Nephita . . . . .	145
Alma 9	Itinuro ni Alma ang Pagsisisi sa mga Tao ng Ammonihah . . . . .	111	Alma 50	Pinauunlad ng Panginoon ang Kanyang mga Anak na Masunurin . . . . .	146
Alma 10	Patotoo ni Amulek . . . . .	112	Alma 51	Ang Paghihimagsik ng King-Men . . . . .	146
Alma 11	Ang Pagkabuhay na Muli ay “Darating sa Lahat” . . . . .	113	Alma 52	Tagumpay ng mga Nephita . . . . .	147
Alma 12	Itinuro ni Alma ang Plano ng Kaligtasan . . . . .	114	Alma 53	Ang Dalawang Libong Kabataang mga Kawal . . . . .	148
Alma 13	Ang Pagkasaserdote ng Diyos . . . . .	115	Alma 54	Pagsusulatan . . . . .	149
Alma 14	Ang Mensahe ng Ebanghelyo ay Nagpapagalit sa Masasama . . . . .	116	Alma 55	Pinalaya ang mga Bilanggong Nephita . . . . .	149
Alma 15	Misyon sa Lupain ng Sidom . . . . .	117	Alma 56	Ang Dalawang Libong Kabataang mga Kawal sa Digmaan . . . . .	150
Alma 16	Ang Wakas ng Lunsod ng Ammonihah . . . . .	118	Alma 57	Nakaligtas sa Kamatayan ang Dalawang Libong Kabataang mga Kawal . . . . .	151
Alma 17	Misyon sa mga Lamanita . . . . .	118	Alma 58	Nasakop ng mga Nephita ang Lungsod ng Manti . . . . .	151
Alma 18	Ang Pagbabalik-loob ni Haring Lamoni . . . . .	119	Alma 59	Humingi ng Tulong si Moroni . . . . .	152
Alma 19	Ang Asawa ni Haring Lamoni at ang Iba pa ay Nagbalik-loob . . . . .	120	Alma 60	Liham ni Moroni kay Pahoran . . . . .	152
Alma 20	Nakilala ni Ammon ang Ama ni Lamoni . . . . .	121	Alma 61	Ang Sagot ni Pahoran kay Moroni . . . . .	153
Alma 21	Tinuruan ni Aaron at ng Kanyang mga Kapatid ang mga Lamanita . . . . .	122	Alma 62	Nagmartsa si Moroni Upang Tulungan si Pahoran . . . . .	154
Alma 22	Tinuruan ni Aaron ang Lamanitang Hari . . . . .	122	Alma 63	Ang Pandarayuhan ng mga Nephita sa Lupaing Pahilaga . . . . .	155
Alma 23	Ang mga Anti-Nephi-Lehi . . . . .	123	<b>Ang Aklat ni Helaman . . . . .</b>	<b>156</b>	
Alma 24	Isang Iniingatang Tipan . . . . .	124	Helaman 1	Digmaan sa Zarahemla . . . . .	156
Alma 25	Natupad na Propesiya . . . . .	125	Helaman 2	Ang mga Pangkat ni Gadianton . . . . .	157
Alma 26	“Sa Kanyang Lakas ay Maaari Kong Magawa ang Lahat ng Bagay” . . . . .	125			

Helaman 3	Isang Panahon ng Kasaganaan at Pag-unlad .....	158	<b>Ikaapat na Nephi: Ang Aklat ni Nephi</b> .....	<b>192</b>
Helaman 4	Kasamaan at mga Ibubunga Nito .....	158	4 Nephi 1	Apat na Henerasyon ng Kapayapaan .....
Helaman 5	Sina Nephi at Lehi sa Kulungan .....	159		
Helaman 6	Muli. . .ang Kaunlaran ay Humahantong sa Kasamaan! .....	160	<b>Ang Aklat ni Mormon</b> .....	<b>193</b>
Helaman 7	Nagpahayag si Nephi ng Pagsisisi sa Kanyang mga Tao .....	161	Mormon 1	Ang Binatang si Mormon .....
Helaman 8	Isang Propesiya Tungkol sa Pagpatay .....	162	Mormon 2	Isang Makapangyarihang Pinuno sa Gitna ng Laganap na Kasamaan .....
Helaman 9	Natuklasan ang Isang Mamamatay-tao .....	162	Mormon 3	Isa Pang Pagkakataon, Isa Pang Pagtangi .....
Helaman 10	Si Nephi ay Pinagkalooban ng Dakilang Kapangyarihan .....	163	Mormon 4	“Sa Pamamagitan ng Masasama na ang Masasama ay Pinarurusahan” .....
Helaman 11	Ginamit ni Nephi ang Kanyang Kapangyarihan para sa Kapakanan ng mga Tao .....	164	Mormon 5	Ang Layunin ng Talaan ni Mormon .....
Helaman 12	“At sa Gayon Nakikita Natin” .....	165	Mormon 6	“Pagkalipol ng Aking mga Tao” .....
Helaman 13	Si Samuel na Lamanita ay Nagpropesiya sa mga Nephita .....	165	Mormon 7	Ang Patotoo ni Mormon sa Kanyang mga Tao .....
Helaman 14	Mga Palatandaan ng Pagsilang at Pagkamatay ni Cristo .....	166	Mormon 8	Nakita ni Moroni ang Ating Kapanahunan .....
Helaman 15	“Maliban Kung Kayo ay Magsisi. . .” .....	168	Mormon 9	“Alam Kong Mapapasainyo ang Aking mga Salita” .....
Helaman 16	Mga Reaksiyon sa Pangangaral ni Samuel .....	168	<b>Ang Aklat ni Eter</b> .....	<b>202</b>
<b>Ikatlong Nephi: Ang Aklat ni Nephi</b> .....	<b>170</b>		Eter 1	Ang mga Jaredita sa Tore ni Babel .....
3 Nephi 1	“Kinabukasan, Paparito Ako sa Daigdig” .....	170	Eter 2	Ang mga Jaredita ay Gumawa ng mga Gabara .....
3 Nephi 2	Mga Kahanga-hangang Bagay sa Gitna ng Kasamaan at Digmaan .....	171	Eter 3	Isang Sagradong Pangitain .....
3 Nephi 3–4	Pinagbabantaan ng mga Tulisan ni Gadianton ang mga Tao .....	171	Eter 4	Magsisi, at Lumapit kay Cristo .....
3 Nephi 5	Isang Paliwanag at Patotoo mula kay Mormon .....	172	Eter 5	Pangako ng Tatlong Saksi .....
3 Nephi 6	Mula sa Kabutihan Tungo sa “Kakila-kilabot na Kasamaan” .....	173	Eter 6	Ang mga Jaredita ay Tumawid ng Dagat .....
3 Nephi 7	Malaking Pagkakahati .....	174	Eter 7	Ang mga Anak ni Orihas .....
3 Nephi 8	Kapahamakan at Kadiliman .....	175	Eter 8	Nagsimula ang mga Lihim na Pagsasabwatan .....
3 Nephi 9–10	Ang Tinig ni Jesucristo ay Tumataginting sa Kadiliman .....	175	Eter 9	Ang Epketo ng mga Naghahangad ng Kapangyarihan at Pakinabang .....
3 Nephi 11	Nagpakita ang Tagapagligtas! .....	177	Eter 10	Ang mga Haring Jaredita .....
3 Nephi 12	Ang Pangaral sa Templo, Bahagi 1 .....	178	Eter 11	Ang mga Propeta ay Nagbabala Tungkol sa Kapahamakan .....
3 Nephi 13	Ang Pangaral sa Templo, Bahagi 2 .....	180	Eter 12	Ang Kahalagahan ng Pananampalataya, Pag-asa, at Pag-ibig sa Kapwa-tao .....
3 Nephi 14	Ang Pangaral sa Templo, Bahagi 3 .....	181	Eter 13	Ang Bagong Jerusalem .....
3 Nephi 15–16	Ang Batas ni Moises at ang “Ibang mga Tupa” .....	181	Eter 14	Panahon ng Malaking Digmaan at Kapahamakan .....
3 Nephi 17	“Ang Aking Kagalakan ay Lubos” .....	183	Eter 15	Ang Katapusan ng Lipunan ng mga Jaredita .....
3 Nephi 18	Pinasimulan ng Tagapagligtas ang Sakramento .....	183	<b>Ang Aklat ni Moroni</b> .....	<b>213</b>
3 Nephi 19	Nanalangin si Jesus para sa at Kasama ang mga Tao .....	185	Moroni 1–3	Ang Karapatan ng Pagkasaserdote .....
3 Nephi 20–22	Mga Propesiya Tungkol sa mga Anak ng Tipan .....	185	Moroni 4–5	Ang mga Panalangin sa Sakramento .....
3 Nephi 23	Ang Kahalagahan ng Nasusulat na Salita .....	187	Moroni 6	Ang Simbahan ay Dapat Madalas na Nagtitipun-tipon .....
3 Nephi 24–25	Ang mga Propesiya ni Malakias .....	187	Moroni 7	Ang Espiritu ni Cristo ay Ipinagkaloob sa Bawat Tao .....
3 Nephi 26	Isang Pagsubok sa mga Tao sa mga Huling Araw .....	189	Moroni 8	Binyag at ang Maliliit na Bata .....
3 Nephi 27	“Ito ang Aking Ebanghelyo” .....	189	Moroni 9	Kaunting Pag-asa para sa mga Nephita .....
3 Nephi 28	Natatanging Mithiin ng Labindalawang Disipulo .....	190	Moroni 10	Isang Patotoo Tungkol sa Aklat ni Mormon .....
3 Nephi 29–30	Mga Babala ni Mormon .....	191	<b>Posibleng mga Lugar sa Aklat ni Mormon (na May Kaugnayan sa Bawat Isa)</b> .....	<b>220</b>
			<b>Tsart ng Kronolohiya ng Aklat ni Mormon</b> .....	<b>221</b>



# Paano Gamitin ang Manwal na Ito

Tulad ng iminumungkahi ng pamagat ng manwal, ito ay gabay sa iyong pag-aaral ng mga banal na kasulatan. Naglalaman ito ng ilang bahagi upang tulungan kang maragdagan ang iyong pang-unawa sa iyong binabasa.

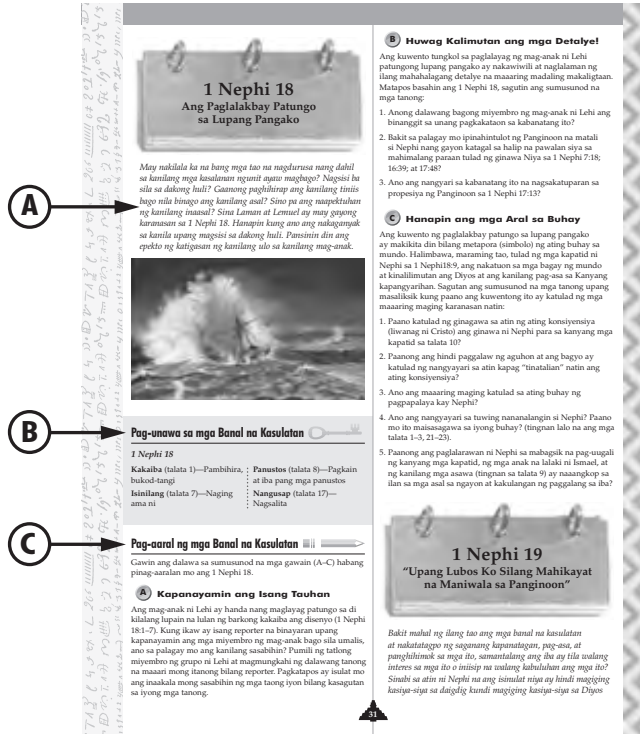

**A Pambungad**  
Sa ilalim ng mga pamagat ng kabanata, na nakalimbag sa mga larawan ng laminang ginto, ay may mga pambungad sa mga kabanata ng banal na kasulatan na nakatakda mong basahin. Ang bahaging ito ay naglalaman ng sumusunod na uri ng impormasyon:

- Ang pangkasaysayang kaganapan
- Paliwanag kung paano nauugnay ang banal na kasulatan sa mga kabanatang sinundan o kasunod nito
- Mga tanong at ideyang pag-iisipan, bago o kaya’y habang nagbabasa ka, na makatutulong sa iyong ituong ang pansin sa mensahe ng banal na kasulatan

**B Pag-unawa sa mga Banal na Kasulatan**  
Ang bahaging “Pag-unawa sa mga Banal na Kasulatan” ay nagbibigay ng tulong para sa mahihirap na salita at kataga at komentaryo upang tulungan kang maunawaan ang mga ideya at konseptong nilalaman ng mga banal na kasulatan. Ang komentaryo ay kadalasang kinabibilangan ng mga pahayag ng Mga Pangkalahatang Awtoridad ng Simbahan.

**C Pag-aaral ng mga Banal na Kasulatan**  
Ang bahaging “Pag-aaral ng mga Banal na Kasulatan” ay naglalaman ng mga tanong at gawain na tutulong sa iyong tumuklas, mag-isip, at ipamuhay ang mga alituntunin ng ebanghelyo na matatagpuan sa mga banal na kasulatan. Wala nang puwang na masusulat sa manwal, kaya kakailanganin mong gawin ito sa kuwaderno o sa iyong papel.

Ang sumusunod na mga hakbang ay makatutulong sa iyo habang nag-aaral ka ng mga banal na kasulatan:

- Magsimula sa panalangin.
- Basahin ang pambungad sa kabanata na iyong pag-aaralan, at isaalang-alang ang iba pang kasanayan sa pag-aaral “Bago Magbasa” (tingnan sa p. 3).
- Basahin ang itinakdang kabanata, na tinutukoy ang bahaging “Pag-unawa sa mga Banal na Kasulatan” para sa tulong. Gamitin ang mga kasanayan sa pag-aaral “Habang Nagbabasa” (tingnan sa p. 3–5). Isulat ang mga pama at tanong sa iyong kuwaderno. Isulat din ang tungkol sa damdamin o impresyon na mahalaga sa iyo.
- Gawin ang mga gawain sa bahaging “Pag-aaral ng mga Banal na Kasulatan” para sa kabanatang iyong pinag-aaralan. Minsan ay makapipili ka kung aling mga gawain ang nais mong kompletuhin. Kung nais mong matuto pa nang marami, kompletuhin ang lahat ng mga gawain.

## Home-Study na Programa ng Seminary

Kung ikaw ay nasa home-study na programa ng seminary, ipinakikita ng tsart sa pagbabasa sa pahina 7 ang dapat mong basahin sa bawat linggo ng seminary. Tandaan na ang seminary ay pang-araw-araw na programa sa pag-aaral ukol sa relihiyon, na ang may panalanging pagbabasa ng iyong mga banal na kasulatan ay dapat makagawain sa araw-araw, at kakailanganin mong gawin ang iyong mga takdang-aralin sa seminary sa bawat araw ng pagpasok kahit na hindi ka dadalo araw-araw sa seminary. Kung mayroon kang humigit-kumulang sa tatlungpu’t anim na linggo sa buong taon mo sa seminary, sasabihin sa iyo ng iyong guro kung aling mga kabanata ang iyong babasahin sa buong linggo at kung aling mga takdang-aralin ang dapat kompletuhin. Ang pagbabasa ng mga banal na kasulatan at paggamit sa gabay sa pag-aaral na ito ay dapat gumugol ng tatlungpu’t anim na linggo sa buong taon mo sa bawat araw ng pagpasok sa paaralan na hindi ka dumalo sa klase ng seminary.

Bawat linggo ay dapat mong ibigay sa iyong guro ang mga pahina mula sa iyong kuwaderno na naglalaman ng iyong kaisipan tungkol sa mga banal na kasulatan at mga gawain sa gabay sa pag-aaral na nakumpleto mo para sa linggong iyon. Babasahin at tutugunan ng iyong guro ang mga ito at isasauli ang iyong kuwaderno. Maaari mong naising magkaroon ng dalawang kuwaderno at gamitin ang mga ito tungkol sa buong linggong iyon. Maaari ka ring magsulat sa *loose-leaf binder* at ipasa ang mga pahinang ginawa mo sa linggong iyon. Kapag isinaili ng iyong guro ang mga pahina, ibalik ang mga ito sa kuwaderno.

## Programang Pang-araw-araw na Seminary

Kung ikaw ay nasa programa ng pang-araw-araw na seminary, gagamitin mo ang gabay sa pag-aaral na ito ayon sa tagubilin ng iyong guro.



# Pag-aaral ng mga Banal na Kasulatan

Ang gabay sa pag-aaral na ito ay inihanda upang tulungan kang basahin, pag-aralan, at unawain ang mga banal na kasulatan. Yamang ang karamihan sa iyong oras sa pag-aaral ay mauukol sa pagbabasa at pag-iisip ng tungkol sa mga banal na kasulatan, ang bahaging ito ay isinama upang tulungan kang gawin itong mas epektibo.

Si Elder Howard W. Hunter, na noon ay miyembro ng Korum ng Labindalawang Apostol, ay nagpayo sa mga miyembro tungkol sa pag-aaral ng banal na kasulatan, na nakabuod sa ibaba. Maaaring naisin mong isulat ang kanyang mga ideya sa kard at ilagay ang kard sa isang lugar na makikita mo habang nag-aaral ka.

- Basahing mabuti upang maunawaan ang mga banal na kasulatan.
- Mag-aral araw-araw.
- Magtakda ng oras araw-araw kung kailan ka mag-aaral.
- Mag-aral sa isang lugar kung saan makapagtutuon ka ng pansin nang walang pang-aabala o panggagambala.
- Magtakda ng oras na iuukol sa pagbabasa sa halip na magbasa ng ilang kabanata o pahina.
- Magplano kung paano mag-aaral.  
(Tingnan sa Conference Report, Okt. 1979, pp. 91–93; o *Ensign*, Nob. 1979, pp. 64–65.)

Ang paggamit ng mga tulong sa pag-aaral na matatagpuan sa *Gabay sa mga Banal na Kasulatan* at ang mainam na kasanayan sa pag-aaral ay kapaki-pakinabang sa iyong pag-aaral ng banal na kasulatan.

## Mga Tulong sa Pag-aaral sa Edisyon ng mga Banal sa mga Huling Araw ng mga Banal na Kasulatan

### Mga Sanggunian (Cross-references)

Ang sanggunian ay ang pagtukoy sa banal na kasulatan na aakay sa iyo tungo sa karagdagang impormasyon at pananaw sa paksa na iyong pinag-aaralan.

Mga Pagtukoy sa *Gabay sa mga Banal na Kasulatan*

Ang *Gabay sa mga Banal na Kasulatan* ay naglalaman ng alpabetikong listahan ng maraming salita at mga paksa kasama ang mga pagtukoy sa banal na kasulatan sa lahat ng apat na pamantayang mga banal na kasulatan ng Simbahan. Ito ay nagbibigay ng mga paglalarawan at paliwanag sa maraming pangalan at paksa sa Biblia.

## Ang Pagsasalin ni Joseph Smith ng Biblia

Inutusan ng Panginoon ang Propetang si Joseph Smith na pag-aralan ang Biblia at maghangad ng paghahayag upang magkaroon ng mas kumpleto at tunay na pagsasalin ng Biblia (tingnan sa D at T 37:1; 45:60; 73:3–4). Dahil dito, naipanumbalik ng Propetang Joseph Smith ang maraming mahahalagang katotohanan at gumawa ng maraming makabuluhang pagbabago sa mga kataga ng Biblia na malamang na namali sa pagsasalin, hindi maliwanag, o kaya’y hindi kumpleto (tingnan sa Mga Saligan ng Pananampalataya 1:8). Ang bersiyong ito na may mga pagbabagong dulot ng inspirasyon ay tinatawag na “Pagsasalin ni Joseph Smith.” Ang pagsasalin ay may daglat na “PJS.” Ang ilan sa mga pagbabago ng Pagsasalin ni Joseph Smith ay matatagpuan sa “*Mga Pinili mula sa Pagsasalin ni Joseph Smith ng Biblia*” sa *Gabay sa mga Banal na Kasulatan*, na nasa likod ng tatlong pinagsama-samang aklat ng banal na kasulatan.

## Mga Mapa at Larawan ng mga Pook sa Biblia

Ang mga mapa at larawan ng mga pook sa Biblia na matatagpuan sa *Gabay sa mga Banal na Kasulatan* ay makatutulong sa paghahanap ng mga lugar na tinutukoy sa mga banal na kasulatan.

## Mga Pamagat ng Kabanata, Pamagat ng Bahagi, at Buod ng Talata

Ang mga pamagat ng kabanata at bahagi at mga buod ng talata ay nagpapaliwanag o nagbibigay ng mahalagang impormasyon sa kaganapan upang tulungan kang maunawaan ang iyong binabasa. Halimbawa, anong kapaki-pakinabang na impormasyon ang nakukuha mo sa pagbabasa ng pamagat ng bahaging 89 sa Doktrina at mga Tipan?

Ang pagkakaroon ng mga tulong sa pag-aaral na matatagpuan sa edisyon ng mga Banal sa mga Huling Araw ng banal na kasulatan ay tulad ng pagkakaroon ng maliit na koleksiyon ng mga aklat na tinukoy—lahat sa iisang lugar!

## Mga Kasanayan sa Pag-aaral

Sinabi ni Nephi na kailangan na “magpakabusog [tayo] sa mga salita ni Cristo” (2 Nephi 32:3), at iniutos ni Jesus sa mga Nephita na “masigasig na saliksikin [ang mga banal na kasulatan]” (3 Nephi 23:1). Ang ganitong uri ng pag-aaral ay kinapapalooban hindi lamang ng mabilis na pagbabasa ng mga banal na kasulatan. Ang sumusunod na mga ideya at kasanayan ay makatutulong sa iyo upang higit ka pang matuto kapag nag-aaral. Ang mga ito ay nahahati sa tatlong iba’t ibang kategoriya: bago magbasa, habang nagbabasa, at pagkatapos magbasa.

## Bago Magbasa

### Panalangin



Ang mga banal na kasulatan ay isinulat sa pamamagitan ng inspirasyon. Dahil dito, lubos na mauunawaan ang mga ito kapag napasa atin ang Espiritu. Sa Lumang Tipan ay natutuhan natin ang tungkol sa saserdoteng si Ezra, na “inilagak. . . ang kaniyang puso na hanapin ang kautusan ng Panginoon” (Ezra 7:10).

Ihanda ang iyong puso na basahin ang mga banal na kasulatan sa pamamagitan ng pananalangin tuwing ikaw ay magbabasa.

### Kunin ang Batayang Impormasyon

Ang pag-unawa sa batayang pangkasaysayan ng mga banal na kasulatan ay makatutulong sa iyo na magkaroon ng mga karagdagang kabatiran habang ikaw ay nagbabasa. Ang *Gabay sa mga Banal na Kasulatan* ay nagbibigay ng batayang pangkasaysayan at maikling pananaw tungkol sa bawat nilalaman at mga pangunahing paksa ng aklat. Ang mga pamagat ng bahagi sa Doktrina at mga Tipan ay nagbibigay ng maikling paliwanag tungkol sa batayang pangkasaysayan ng mga paghahayag. Ang indese na nasa likuran ng tatlong pinagsama-samang aklat ng banal na kasulatan ay naglalaman din ng kapaki-pakinabang na impormasyon. Kung mayroon kang pagkakataon, maaari ka ring sumangguni sa iba pang mga aklat at manwal na inilathala ng Simbahan na mayroong batayan ukol sa banal na kasulatan na iyong binabasa.



### Magtanong

Bago ka magbasa, makabubuting itanong mo sa iyong sarili ang tanong na tulad ng “Sino ang nagsulat ng mga talatang ito?” “Para kanino?” “Bakit kasama ang

turong ito sa mga banal na kasulatan?” Ano ang nais kong malaman o matutuhan sa pagbabasa ko ngayon?” at “Ano ang nais ng Panginoon na matutuhan ko mula sa mga banal na kasulatang ito?” Habang binabasa mo ang mga banal na kasulatan, maghanap ng mga kasagutan sa iyong mga katanungan. Tandaan na magagamit mo rin ang mga tulong sa pag-aaral sa *Gabay sa mga Banal na Kasulatan* o maghanap ng mga kasagutan sa mga manwal at lathalain ng Simbahan.

### Basahin ang mga Pamagat ng Kabanata at Buod ng Talata



Ang mga pamagat ng kabanata at buod ng talata ay mga simpleng buod ng pangunahing ideya sa isang kabanata o bahagi. Ang pagbabasa ng pamagat ng kabanata bago simulan ang isang kabanata ay hindi lamang mabuting kaugalian sa pag-aaral kundi makatutulong din ito na maihanda ang iyong sarili sa pagtatanong at paghahanap

ng mga kasagutan habang ikaw ay nagbabasa.

## Habang Nagbabasa

### Huwag Matakot na Tumigil

Ang karamihan sa mga tipak ng ginto ay hindi natatagpuan sa ibabaw ng lupa—kailangan mong hukayin ang mga ito. Ang pag-aaral mo ng banal na kasulatan ay magiging higit na makabuluhan kung magbabagal ka o titigil at gagawin ang ilan sa mga kasunod na gawain.

### Hanapin ang Kahulugan ng mga Salitang Hindi Mo Nauunawaan



Gumamit ng diksyunaryo. Minsan ang paghahanap sa salitang inaakala mong alam mo na ay makapagbibigay sa iyo ng karagdagang kabatiran. Ang bahaging “Pag-unawa sa mga Banal na Kasulatan” ng manwal na ito ay makatutulong sa iyo na maunawaan ang maraming mahihirap na salita at parirala.

Dapat mong malaman na minsan ay binibigyang-inspirasyon ng Panginoon ang Kanyang mga propeta upang isama ang mga pagpapaliwanag

sa kanilang mga isinulat na tumutulong sa atin upang malaman ang kahulugan ng mga salita at parirala. Halimbawa, basahin ang Mosias 3:19 at alamin kung ano ang sinabi ni Haring Benjamin na kahulugan ng pagiging tulad ng isang bata.

### Gamitin ang mga Tulong sa Pag-aaral sa Gabay sa mga Banal na Kasulatan

Tingnan ang bahaging “Mga Tulong sa Pag-aaral sa Gabay sa mga Banal na Kasulatan” sa pahina 2.

### Ihalintulad ang Banal na Kasulatan

Ang paggamit ng iyong pangalan sa isang talata ay nakatutulong upang maging higit na personal ang mga turo sa banal na kasulatan. Halimbawa, ano ang kaibahang magagawa ng paggamit ng iyong pangalan sa halip na “tao” sa Moises 1:39?

### Ilarawan sa Isip

Ilarawan sa iyong isip ang nangyayari. Halimbawa, kapag binasa mo ang Genesis 37, isipin kung ano kaya ang madarama mo kung

ikaw ay isa sa nakababatang anak na lalaki sa isang mag-anak at lahat ng iyong kuya ay galit o nagseselos sa iyo.



Minsan ay sinasabihan tayo ng mga banal na kasulatan na maglarawan sa isipan. Basahin ang Alma 5:15–18 at tumigil upang gawin ang iminumungkahi ni Alma. Mag-ukol ng oras upang isulat kung ano ang nadama mo habang inilalarawan mo sa isip ang mga talatang iyon.

### Maghanap ng mga Salitang Nag-uugnay

Ang mga salitang nag-uugnay ay kinabibilangan ng *at*, *ngunit*, *dahil*, *samakatuwid*, at *gayunman*. Kapag nababasa mo ang mga salitang ito, pansinin kung ano ang naitutulong ng mga ito sa pag-unawa mo sa dalawa o higit pang mga ideya. Minsan ay

ipinakilala ng mga ito kung paanong magkatulad o magkaiba ang dalawa o higit pang mga bagay.

Halimbawa, kung iisipin mo kung ano ang ipinahihiwatig ng salitang *dahil* sa Mosias 26:2-3, may matututuhan kang mahalagang katotohanan tungkol sa pag-aaral ng banal na kasulatan.

2 Hindi sila naniwala sa mga nasaabi na tinggil sa pagkabuhay na maguli ng mga patay, ni hindi sila naniwala hinggil sa pagparito ni Cristo.  
3 At ngayon, dahil sa kanilang kawalang-paniniwala ay hindi nila maunawaan ang salita ng Diyos; at ang kanilang mga puso ay matiligas.

Basahin ang Doktrina at mga Tipan 45:30-32 at pansinin kung paano nagpapakita ang salitang *subalit* ng pagkakaiba ng mga katayuan ng masasama at ng mabubuti sa mga huling araw.

30 At sa salinlahing yaon ang panahon ng mga Gentil ay matutupad.  
31 At may mga taong mabuhay sa salinlahing yaon, na hindi mamamatay hanggang sa makita nila ang labis na pagpaparusa; sapagkat isang mapamanglaw na karamdaman ang babalot sa lupa.  
32 Subalit ang aking mga disipulo ay talayo sa mga banal na lugar, at hindi matitigang subalit sa masasama, ang mga tao ay magtataas ng kanilang mga tinig at isusumpa ang Diyos at mamamatay.

### Maghanap ng mga Parisan

Sa 2 Nephi 31:2, sinabi ni Nephi na nais niyang magsulat ng ilang salita tungkol sa doktrina ni Cristo. At sa talata 21 ay ibinigay niya ang kanyang patotoo na kapapaliwanag pa lamang niya ng doktrina ni Cristo. Nalalaman na itinuro ni Nephi ang doktrina ni Cristo sa pagitan ng mga talata 2 at 21, dapat nating balikan at pag-aralan pa ang mga salita ni Nephi upang malaman kung ano ang doktrina ni Cristo.



Ang isa pang halimbawa ng paghahanap ng mga parisan ay ang paghahanap ng paliwanag ng propeta sa pagkakaugnay sa pamamagitan ng pagmamasiid sa paggamit ng mga salitang kung at at. Sa Levitico 26, nagpropesiya si Moises ng

mga pagpapala o sumpa na darating sa mga anak ni Israel. Tingnan sa mga talata 3-4, 18, 23-24, 27-28, at 40-42 at pansinin na ginamit ni Moises ang parisan na “kung-sa gayon” nang ituro niya sa mga anak ni Israel kung ano ang mangyayari kung susundin o susuwayin nila ang mga kautusan ng Panginoon.

Ang pag-uulit ng salita o ideya ay isa pang parisan na dapat hanapin. Halimbawa, pansinin kung ilang ulit nabanggit ang salitang *binyag* sa 3 Nephi 11.

### Maghanap ng mga Listahan sa mga Banal na Kasulatan

Ang mga listahan ay makatutulong sa iyo na maunawaan nang mas mabuti ang itinuturo ng Panginoon at ng Kanyang mga propeta. Ang Sampung Utos ay listahan (tingnan sa Exodo 20). Ang Lubos na mga Pagpapala sa 3 Nephi 12:3-11 ay madaling nakikita na nakalista. Ang paghahanap sa iba pang mga listahan ay maaaring mangailangan ng kaunti pang pagsisikap. Halimbawa,

gumawa ng listahan na hango sa Doktrina at mga Tipan 68:25-31 tungkol sa sinabi ng Panginoon na kailangang gawin ng mga magulang upang maturuan ang kanilang mga anak.

### Magtanong

Patuloy na magtanong tulad ng ibinilin sa iyo sa bahaging “Bago Magbasa.” Habang nagbabasa ka, maaari mong ulitin ang mga tanong na naitanong mo na bago magbasa o maaaring may iba ka nang katanungan. Ang paghahanap ng mga sagot sa mga tanong ay isa sa pinakamahalagang paraan ng pagkakamit natin ng higit na pang-unawa mula sa ating pag-aaral ng banal na kasulatan. Ang isa sa mga pinakamahalagang tanong ay “Bakit kaya binigyang-inspirasyon ng Panginoon ang manunulat upang isama ito sa mga banal na kasulatan?” Hanapin ang mga halatang pahiwatig na minsan ay iniinawan ng mga manunulat kapag nagsabi sila ng isang bagay na tulad ng “at sa gayon nakikita natin.”

### Sagutin ang mga Tanong na Ibinigay sa mga Banal na Kasulatan

Maraming beses na nagtatanong at sumasagot ang Panginoon sa tanong. Tinanong niya ang mga disipulong Nephi, “Maging anong uri ng mga tao ba nararapat kayo?” Pagkatapos ay sumagot siya, “Maging katulad ko” (3 Nephi 27:27).

Sa ibang pagkakataon ang mga tanong ay itinatanong ngunit walang ibinigay na mga sagot— karaniwan dahil iniisip ng may-akda na kitang-kita na ang mga sagot. Kung minsan ang mga manunulat ay hindi nagbibigay ng kasagutan, gayunman, ito ay dahil sa ang tanong ay maaaring mangailangan ng kaunting pag-iisip at hindi kailangan ang kaagad na kasagutan. Halimbawa, basahin ang Alma 5:14-33 at sagutin ang mga tanong sa mga talatang iyon na tila naroon ka.

### Maghanap ng mga Kahalintulad at Kahulugan ng Simbolo

Ang mga propeta ay kadalasang gumagamit ng mga simbolo at matalinghagang paglalarawan (uri) upang mas malakas na maiparating ang kanilang mga mensahe. Halimbawa, ang mga talinghaga ay paraan ng simpleng pagsasabi ng mensahe at sa paraan na mas malalim ang kahulugan. Ang kuwento sa isang talinghaga ang dahilan kung bakit hindi malilimot at makahulugan ang aralin na itinuro.

Ang sumusunod na mga mungkahi ay makatutulong sa iyo na maunawaan ang mga simbolo na nasa mga banal na kasulatan:

1. Maghanap ng mga pakahulugan sa mga banal na kasulatan. Halimbawa, si Lehi ay nagkaroon ng pangitain sa 1 Nephi 8. Sa dakong huli ay nagkaroon ng pangitain si Nephi kung saan nakita niya ang nakita ng kanyang ama, kasama ang mga pakahulugan ng mga simbolo sa pangitain ng kanyang ama (tingnan sa 1 Nephi 11-14). Kung minsan ang pakahulugan ay makikita sa pamamagitan ng paggamit ng sanggunian sa mga talababa.
2. Isipin ang mga katangian ng simbolo at ano ang maaaring itinuturo sa iyo ng simbolo. Ginamit ni Alma ang kasanayang ito sa pagpapaliwanag tungkol sa Liahona sa kanyang anak na si Helaman (tingnan sa Alma 37:38-47).
3. Tingnan kung may itinuturo sa iyo ang simbolo tungkol sa Tagapagligtas. Sinabi ng Panginoon kay Adan na “lahat ng bagay ay nagpapatotoo sa [Kanya]” (Moises 6:63). Halimbawa, paano nagpapatotoo kay Jesucristo ang iba’t ibang elemento sa kuwento ng pag-aalay ni Abraham sa kanyang anak na si Isaac? (tingnan sa Genesis 22:1-19; Jacob 4:5).

## Magsulat

Magtabi ng ilang papel o kuwarderno upang masulatan ng mga ideya na nais mong tandaan, katulad ng mga listahan, natatanging kabatiran na iyong nakukuha, o ng iyong damdamin tungkol sa isang bagay na binasa mo. Upang matulungan kang matandaan ang mga kaisipan o kabatiran sa susunod na magbabasa ka, maaari mong naisin na isulat ang mga ideyang ito sa mardiyin din ng inyong mga banal na kasulatan.



Maraming tao ang gustong nagmamarka ng mahahalagang salita at parirala sa kanilang mga banal na kasulatan. Walang tama o maling paraan ng paggawa nito. (Maaaring ayaw din naman ninyong gawin ito.) Binibilugan ng ilang tao ang bilang ng talata o kinukulayan o nilalagyan ng salungguhit ang mahahalagang salita at parirala na nagbibigay ng natatanging kahulugan sa talata. Ang isa pang paraan ng pagmamarka ng mga banal na kasulatan ay sa pamamagitan ng pagsusulat sa mardiyin ng sanggunian sa isa pang banal na kasulatan. Ang paggawa nito sa ilang mga talata na may gayunding paksa ay magbibigay sa iyo ng magkakasunod na banal na kasulatan tungkol sa partikular na paksa na matatagpuan mo sa pamamagitan ng pagbuklat sa kahit alin sa mga banal na kasulatan na iyon. Ang pagmamarka ng mga banal na kautusan ay madalas na makatutulong sa iyo na mahanap ang mahahalagang talata nang mas mabilis.

## Matapos Magbasa

### Magnilay-nilay

Ang ibig sabihin ng magnilay-nilay ay isiping mabuti ang isang bagay, na nagtatanong at tinataya kung ano ang iyong alam at ano ang iyong natutuhan. Minsan ito ay tinatawag ng mga banal na kasulatan na “pagbubulay” (tingnan sa Josue 1:8). May ilang maiinam na halimbawa sa mga banal na kasulatan kung saan ang mahahalagang pahayag ay dumating bilang bunga ng pagninilay-nilay, lalo na ng pagninilay-nilay ng mga banal na kasulatan (tingnan sa D at T 76:15–20; 138:1–11).

### Ihalintulad ang mga Banal na Kasulatan sa Iyong Sarili



Sa paghahalintulad ng mga banal na kasulatan sa iyong sarili ay inihahambing mo ang mga ito sa iyong sariling buhay. Upang maihalintulad ang mga banal na kasulatan sa iyong sarili, kailangan mong itanong ang tulad nito “Anong mga alituntunin ng ebanghelyo ang itinuturo sa mga banal na kasulatan na kababasa ko pa lamang?” at

“Paano nauugnay sa aking buhay ang mga alituntuning iyon?” Ang mahalagang bahagi ng paghahalintulad ng mga banal na kasulatan sa iyong sarili ay ang pakikinig sa mga inspirasyon ng Espiritu, na ipinangako ng Panginoon ay “papatnubayan niya kayo sa buong katotohanan” (Juan 16:13).

Halimbawa, inihalintulad ni Nephi ang mga banal na kasulatan sa kanyang sarili at sa kanyang mag-anak sa pamamagitan ng pagsasagawa ng ilan sa mga alituntunin na itinuro ni Isaias hinggil sa kanilang situwasyon. Itinuro niya sa kanyang mga kapatid na sila, tulad ng mga anak ni Israel, ay lumayo sa Diyos—hindi ang Diyos ang lumayo sa kanila. Tinuruan din niya sila na kung magsisisi sila, ang Panginoon ay magiging maawain at patatawarin sila (tingnan sa 1 Nephi 19:24; 21:14–16). Sinabi ni Nephi na sa pamamagitan ng paghahalintulad ng mga salita ni Isaias sa kanyang sarili at sa kanyang mga kapatid, ang kanilang paniniwala kay Jesucristo bilang Manunubos ay madaragdagan (tingnan sa 1 Nephi 19:23).

### Basahin Muli

Hindi natin nauunawaan ang lahat sa isang talata ng banal na kasulatan sa unang pagbabasa natin nito. Sa katunayan, kailangan ng buong buhay na pag-aaral upang tunay na maunawaan ang mga banal na kasulatan. Kadalasan ay nagsisimula tayong makakita ng mga parisan, mas madaling nailalarawan sa isip, at mas malalim na nauunawaan ang mga banal na kasulatan matapos ang ikalawa o ikatlong pagbabasa. Maaari mong naising maghanap ng mga bagong turo o magtanong ng iba’t ibang katanungan habang nagbabasang muli. Ang pagsisikap na isulat muli ang isang kuwento o kahit ang isa o dalawang talata man lamang sa sarili mong pananalita ay makatutulong sa iyo na matuklasan kung nauunawaan mo ba o hindi ang iyong binasa at matutulungan kang maunawaan nang mas mabuti ang mga banal na kasulatan.



### Magsulat

Ang ilang tao ay nag-iingat ng talaarawan kung saan nila isinusulat ang pangunahing ideya ng kanilang binasa, kung ano ang nadama nila sa kanilang binasa, o kung paano sa palagay nila naaangkop sa buhay nila ang kanilang binasa. Kung gamit mo ang manwal na ito para sa home-study na seminary, kailangan kang mag-ingat ng kuwaderno upang makatanggap ng puntos. Ang kuwadernong ito ay magiging tulad ng isang talaarawan ng banal na kasulatan.



Makabubuti rin na makipag-usap sa iba tungkol sa iyong nabasa. Ang pagsusulat ng ilang puna upang maalala mo ang nais mong mapag-usapan at pagtalakay ng natutuhan mo ay makatutulong upang mas maunawaan at maalaala mo ang iyong binasa.

### Isagawa

Ang tunay na halaga ng kaalamang nakamtan mo mula sa mga banal na kasulatan ay dumarating kapag ipinamuhay mo ang iyong natutuhan. Ang higit na pagiging malapit sa Panginoon at pagkadama ng kapayapaan na Kanyang ibinigay ay ilan

lamang sa mga pagpapalang dumarating sa mga namumuhay ayon sa ebanghelyo. Bilang karagdagan, sinabi ng Panginoon na ang mga taong ipinapamuhay ang kanilang natutuhan ay bibigyan ng higit pa, samantalang iyong mga hindi ipapamuhay ang kanilang natutuhan ay mawawala sa kanila ang kaalamang taglay nila (tingnan sa Alma 12:9–11).

“Magpakabusog kayo sa mga salita ni Cristo; sapagkat masdan, ang mga salita ni Cristo ang magsasabi sa inyo ng lahat ng bagay na dapat ninyong gawin” (2 Nephi 32:3).

# Tsart sa Pagbabasa ng Aklat ni Mormon

## Araw 1 Basahin sa Loob ng Sampung Minuto o Higit Pa

## Mga Kabanatang Pag-aaralan na Binasa Ko Ngayong Linggo

L	L	M	M	H	B	S	<i>Linggo 1</i>	"Pag-aaral ng mga Banal na Kasulatan" "Pahinang Pamagat ng Aklat ni Mormon" "Pambungad, Mga Patotoo, . . ." 1 Nephi 1 2
L	L	M	M	H	B	S	<i>Linggo 2</i>	1 Nephi 3 4 5 6 7 8 9 10
L	L	M	M	H	B	S	<i>Linggo 3</i>	1 Nephi 11 12 13 14 15 16
L	L	M	M	H	B	S	<i>Linggo 4</i>	1 Nephi 17 18 19 20 21 22
L	L	M	M	H	B	S	<i>Linggo 5</i>	2 Nephi 1 2 3 4 5
L	L	M	M	H	B	S	<i>Linggo 6</i>	2 Nephi 6 7 8 9 10
L	L	M	M	H	B	S	<i>Linggo 7</i>	2 Nephi 11 12 13 14 15 16 17 18 19 20 21 22 23 24
L	L	M	M	H	B	S	<i>Linggo 8</i>	2 Nephi 25 26 27 28 29 30
L	L	M	M	H	B	S	<i>Linggo 9</i>	2 Nephi 31 32 33 Jacob 1 2 3 4
L	L	M	M	H	B	S	<i>Linggo 10</i>	Jacob 5 6 7 Enos 1 Jarom 1
L	L	M	M	H	B	S	<i>Linggo 11</i>	Omni 1 Mga Salita ni Mormon 1 Mosias 1 2 3
L	L	M	M	H	B	S	<i>Linggo 12</i>	Mosias 4 5 6 7 8 9 10
L	L	M	M	H	B	S	<i>Linggo 13</i>	Mosias 11 12 13 14 15 16 17 18
L	L	M	M	H	B	S	<i>Linggo 14</i>	Mosias 19 20 21 22 23 24 25
L	L	M	M	H	B	S	<i>Linggo 15</i>	Mosias 26 27 28 29 Alma 1
L	L	M	M	H	B	S	<i>Linggo 16</i>	Alma 2 3 4 5 6 7
L	L	M	M	H	B	S	<i>Linggo 17</i>	Alma 8 9 10 11 12 13
L	L	M	M	H	B	S	<i>Linggo 18</i>	Alma 14 15 16 17 18 19 20
L	L	M	M	H	B	S	<i>Linggo 19</i>	Alma 21 22 23 24 25 26
L	L	M	M	H	B	S	<i>Linggo 20</i>	Alma 27 28 29 30 31 32 33
L	L	M	M	H	B	S	<i>Linggo 21</i>	Alma 34 35 36 37 38
L	L	M	M	H	B	S	<i>Linggo 22</i>	Alma 39 40 41 42 43 44
L	L	M	M	H	B	S	<i>Linggo 23</i>	Alma 45 46 47 48 49 50
L	L	M	M	H	B	S	<i>Linggo 24</i>	Alma 51 52 53 54 55 56
L	L	M	M	H	B	S	<i>Linggo 25</i>	Alma 57 58 59 60 61 62 63
L	L	M	M	H	B	S	<i>Linggo 26</i>	Helaman 1 2 3 4 5 6
L	L	M	M	H	B	S	<i>Linggo 27</i>	Helaman 7 8 9 10 11 12
L	L	M	M	H	B	S	<i>Linggo 28</i>	Helaman 13 14 15 16 3 Nephi 1 2
L	L	M	M	H	B	S	<i>Linggo 29</i>	3 Nephi 3 4 5 6 7 8 9 10
L	L	M	M	H	B	S	<i>Linggo 30</i>	3 Nephi 11 12 13 14 15 16 17
L	L	M	M	H	B	S	<i>Linggo 31</i>	3 Nephi 18 19 20 21 22 23 24 25 26
L	L	M	M	H	B	S	<i>Linggo 32</i>	3 Nephi 27 28 29 30 4 Nephi 1 Mormon 1 2
L	L	M	M	H	B	S	<i>Linggo 33</i>	Mormon 3 4 5 6 7 8 9
L	L	M	M	H	B	S	<i>Linggo 34</i>	Eter 1 2 3 4 5 6 7 8
L	L	M	M	H	B	S	<i>Linggo 35</i>	Eter 9 10 11 12 13 14 15
L	L	M	M	H	B	S	<i>Linggo 36</i>	Moroni 1 2 3 4 5 6 7 8 9 10

# Halina at Pag-aralan Natin ang Aklat ni Mormon

## Ang Aklat ni Mormon, Isa Pang Tipan ni Jesucristo

Maaaring natanong na kayo, o marahil kayo mismo ay nagtataka, “Ano ang Aklat ni Mormon?” Ipinahayag ng Panginoon na ang Aklat ni Mormon ay “naglalaman ng mga tala ng mga taong nahulog, at ng kabuuan ng ebanghelyo ni Jesucristo” (D at T 20:9). Sinabi din Niya na pinatutunayan ng Aklat ni Mormon na totoo ang Biblia at ang Diyos ay tumatawag at nagbibigay- inspirasyon sa mga propeta ngayon tulad ng ginawa Niya noong unang panahon (tingnan sa D at T 20:10–12).

Noong 1982, upang linawin sa daigdig kung ano ang Aklat ni Mormon, si Elder Boyd K. Packer, na miyembro ng Korum ng Labindalawang Apostol, ay nagpahayag na: “Sa desisyon kamakailan lamang ng Mga Kapatid ang Aklat ni Mormon ay pamamagatan mula ngayon na ‘Ang Aklat ni Mormon,’ kasama ang pangalawang pamagat na ‘Isa Pang Tipan ni Jesucristo’” (sa Conference Report, Okt. 1982, 75; o *Ensign*, Nob. 1982, 53).

Ang pangunahing ginagampanan ng Aklat ni Mormon ay, una, “sa ikahihikayat ng mga Judio at Gentil [bawat isa] na si Jesus ang Cristo, ang Diyos na Walang Hanggan, nagpapatunay ng kanyang sarili sa lahat ng bansa” (pahinang pamagat ng Aklat ni Mormon). Ang ikalawang layunin ng Aklat ni Mormon ay patunayan sa daigdig na si Joseph Smith ay totoong propeta ng Diyos at, samakatuwid, ang Simbahan ay totoo at ang kasunod na mga propeta ay nagsasalita sa pangalan ng Diyos (tingnan sa D at T 20:8–12). Ang ikatlong layunin ay “mahikayat . . . ang mga tao na lumapit sa Diyos ni Abraham, at sa Diyos ni Isaac, at sa Diyos ni Jacob, at maligtas” (1 Nephi 6:4).

## Ano ang Magiging Kabuluhan sa Akin ng Pag-aaral ng Aklat ni Mormon?

Ang ilang tao ay nagtataka kung bakit kailangan pa natin ang Aklat ni Mormon bilang karagdagan sa Biblia. Si Pangulong Ezra Taft Benson, na noo’y Pangulo ng Korum ng Labindalawang Apostol, ay nagturo:

“Ang Aklat ni Mormon, ang talaan ni Jose, ay nagpapatunay at nagbibigay-linaw sa Biblia. Inaalis nito ang mga batong katitisan, ipinanunumbalik ang malililaw at mahahalagang bagay. Pinatotohanan namin na kapag ginamit nang makasama, ang Biblia at Aklat ni Mormon ay lilituhin ang mga maling doktrina, aalisin ang mga pagtatalo, at itatatag ang kapayapaan. (Tingnan sa 2 Nephi 3:12.)

“Hindi natin kailangang patunayan na totoo ang Aklat ni Mormon. Ang aklat mismo ang katibayan. Ang tanging kailangan nating gawin ay basahin ito at ipahayag ito! Ang Aklat ni Mormon ay hindi na dapat litisin—ang mga tao ng daigdig, kabilang ang mga miyembro ng Simbahan, ang nasa ilalim ng paglilitis batay sa kung ano ang gagawin nila sa ikalawang tipan na ito ni Cristo.

“Pinatotohanan ko na ang Aklat ni Mormon ay salita ng Diyos; at samakatuwid si Jesus ang Cristo, si Joseph ay isang propeta, Ang Simbahan ni Jesucristo ng mga Banal sa mga Huling Araw

ay totoo, kasama ang mga may-karapatang tagapaglingkod upang magsagawa ng mga ordenansa ng kaligtasan ngayon” (sa Conference Report, Okt. 1984, 7; o *Ensign*, Nob. 1984, 8).

Ang Aklat ni Mormon ay tunay na naglalaman ng “mga salita ni Cristo” (tingnan sa 2 Nephi 33:10–11; Moroni 10:26–27). Sa pagsisimula mo sa iyong pag-aaral sa aklat na ito, hanapin ang Tagapagligtas at magpakabusog sa Kanyang mga salita. Matatagpuan mo Siya at mabubusog ka sa espirituwal. Manalangin at magnilay-nilay. Makatatanggap ka ng mga sagot sa iyong mga tanong at problema, maaaring sa pamamagitan ng may-inspirasyong salita na idudulot sa iyo ng Espiritu o sa pamamagitan ng hindi mapapantayang diwa ng aklat mismo, na aakay sa iyo tungo sa pakikiisa sa proseso ng paghahayag.

Palaging pakinggan ang pangako ni Moroni na kung ikaw ay “magtatanong nang may matapat na puso, na may tunay na layunin, na may pananampalataya kay Cristo, kanyang ipaalam ang katotohanan nito sa inyo, sa pamamagitan ng kapangyarihan ng Espiritu Santo.

“At sa pamamagitan ng kapangyarihan ng Espiritu Santo, malalaman ninyo ang katotohanan ng lahat ng bagay” (Moroni 10:4–5).



# Pambungad na mga Pahina sa Aklat ni Mormon



## Pahinang Pamagat Paano at Bakit Isinulat ang Aklat ni Mormon

Ang pahinang pamagat ng Aklat ni Mormon ay isinulat ni Moroni, na anak ni Mormon. Ipinaliwanag ng Propetang Joseph Smith: “Ang pahinang pamagat ng Aklat ni Mormon ay literal na pagsasalin, kinuha mula sa pinakahuling pahina, sa gawing kaliwa ng koleksiyon o aklat ng mga lamina, na naglalaman ng tala na naisalin, ang wika ng kabuuan ay katulad ng lahat ng kasulatan sa Hebreo sa pangkalahatan; at ang nabanggit na pahinang pamagat ay hindi makabagong komposisyon sa anumang paraan, hindi sa akin o sa sinumang tao na nabuhay o nabubuhay sa salinlahing ito” (History of the Church, 1:71).

Ipinapaliwanag ng pahinang pamagat kung sa anong kapangyarihan naisulat ang Aklat ni Mormon at sa anong kapangyarihan ito lalabas sa mga huling araw. Nagbigay din si Moroni ng ilang dahilan kung bakit isinulat at naipreserba ang sagradong tala na ito upang lumitaw sa ating panahon.

## Pag-unawa sa mga Banal na Kasulatan

### Pahinang pamagat

**Pinaikling Talaan**—Pinaikling : Labi—Natitirang bahagi bersiyon : Nilito—Naguluhan

### Pahinang Pamagat—Ano ang Ibig Sabihin ng “Sambahayan ni Israel,” “Judio,” at “Gentil”?

Si Jacob, na anak ni Isaac ay apo ni Abraham, ay binigyan ng pangalang *Israel* ng Panginoon (tingnan sa Genesis 32:28). “Ang sambahayan ni Israel” ay tumutukoy sa kanyang mga inapo (tingnan sa *Gabay sa mga Banal na Kasulatan*, “Israel,” p. 84. Ang “Judio” ay tumutukoy sa isang taong kabilang sa lipi ni Juda, ngunit nangahulugan din na sinumang mula sa kaharian ni Juda, nanggaling man siya o hindi sa lipi ni Juda (tingnan sa *Gabay sa mga Banal na Kasulatan*, “Judio,” p. 100. Ang ibig sabihin ng “Gentil” ay “mga bansa,” at tumutukoy sa mga hindi kabilang sa sambahayan ni Israel o sa mga hindi naniniwala sa Diyos ng Israel (tingnan sa *Gabay sa mga Banal na Kasulatan*, “Gentil,” p. 68–69). Sa Aklat ni Mormon ang salitang *mga Gentil* ay maaari ding tumukoy sa mga namumuhay o nagmula sa mga bansa sa labas ng lupain ng Israel, anuman ang kanilang pinagmulang lipi.

## Pag-aaral ng mga Banal na Kasulatan

Gawin ang gawain A habang pinag-aaralan mo ang pahinang pamagat ng Aklat ni Mormon.

## A Hanapin ang mga Layunin

Sa unang talata ng pahinang pamagat, ipinaliwanag ni Moroni na ang Aklat ni Mormon ay “isinulat bilang kautusan, at sa pamamagitan din ng diwa ng propesiya at ng paghahayag.” Sa ikawalang talata ay nagbigay siya ng ilang layunin, o mga dahilan kung bakit iniutos ng Diyos na pag-ingatan ang mga talaang ito. Hanapin ang mga layunin sa abot ng iyong makakaya at isulat ang mga ito sa iyong kuwaderno. Bilugan ang pinakamakahulugan sa iyo.

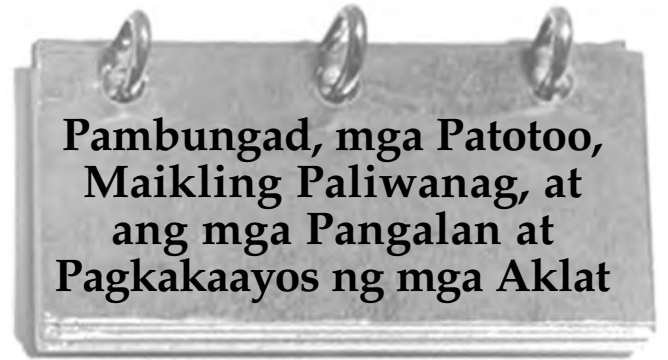

## Pambungad, mga Patotoo, Maikling Paliwanag, at ang mga Pangalan at Pagkakaayos ng mga Aklat

Ang mga pambungad na pahinang ito ay naglalaman ng mahalagang impormasyon upang tulungan kang maunawaan at pahalagahan ang Aklat ni Mormon. Huwag lalaktawan ang mga ito. Ang mga kabatirang taglay ng mga pahinang ito ay magbibigay sa iyo ng saligan na kakailanganin mo sa pag-unawa sa sagradong talaan.

## Pag-unawa sa mga Banal na Kasulatan

### Pambungad

**Nilito ang wika** (talata 2)— : **Kabanalan** (mga talata 7–8)—  
Ginulo ang mga wika : Nagmula sa Diyos  
**Mga tuntunin** (talata 6)—Mga :  
kautusan, alituntunin :

### Pambungad, talata 6—Ano ang Saligang Bato?

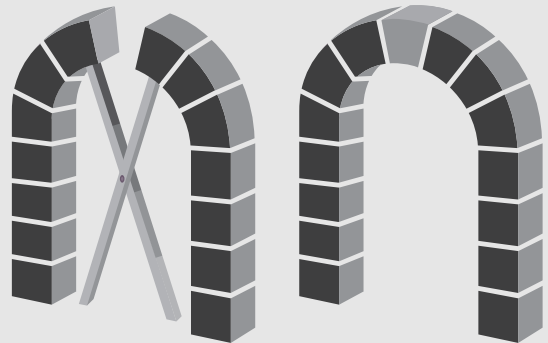

Ang Aklat ni Mormon ang saligang bato ng ating relihiyon.

Sinabi ng Propetang si Joseph Smith na “ang Aklat ni Mormon ang pinakatumpak sa anumang aklat sa mundo, at ang saligang bato ng ating relihiyon” (*History of the Church*, 4:461). Sinabi din



niya: “Alisin mo ang Aklat ni Mormon at ang mga paghahayag, at nasaan ang ating relihiyon? Wala” (*History of the Church*, 2:52).

Ipinaliwanag ni Pangulong Ezra Taft Benson:

“Ang saligang bato ang pinakagitnang bato sa isang arko. Hawak nito ang iba pang mga bato sa kani-kanilang lugar, at kung aalisin, ang arko ay guguhon.

“May tatlong paraan kung bakit ang Aklat ni Mormon ang saligang bato ng ating relihiyon. Ito ang saligang bato ng ating patotoo kay Cristo. Ito ang saligang bato ng ating doktrina. Ito ang saligang bato ng patotoo.



“Ang Aklat ni Mormon ang saligang bato ng ating patotoo kay Jesucristo, na Siya mismong batong panulok ng lahat ng ginagawa natin. Ito ay nagbibigay patotoo sa katunayan ng Kanyang pag-iral nang may kapangyarihan at kaliwanagan. . . .

“Ang Aklat ni Mormon din ang saligang bato ng doktrina ng Pagkabuhay na Mag-uli. Tulad ng nabanggit kanina, ang Panginoon mismo ang nagsaad na ang Aklat ni Mormon ay naglalaman ng ‘kabuuan ng ebanghelyo ni Jesucristo’ (D at T 20:9). Hindi ibig sabihin nito na taglay nito ang bawat turo,

bawat doktrina na inihayag na. Sa halip, ang ibig sabihin nito ay sa Aklat ni Mormon natin matatagpuan ang kabuuan ng mga doktrinang kailangan para sa ating kaligtasan. At ang mga ito ay itinuro ng simple at buong linaw upang matutuhan, kahit ng mga bata, ang mga landas ng kaligtasan at kadakilaan. Ang Aklat ni Mormon ay nag-aalok ng maraming bagay na nagpapalawak sa ating pang-unawa sa mga doktrina ng kaligtasan. Kung wala ito, ang karamihan sa itinuturo sa iba pang mga banal na kasulatan ay hindi magiging kasing-linaw at kasing-halaga ng mga ito sa ngayon.

“At panghuli, ang Aklat ni Mormon ang saligang bato ng patotoo. Tulad ng kung paano guguhon ang arko kung aalisin ang saligang bato, gayundin naman na ang buong Simbahan ay tatayo o babagsak batay sa katotohanan ng Aklat ni Mormon. Nauunawaan itong mabuti ng mga kaaway ng Simbahan. Iyan ang dahilan kung bakit nagsisikap silang mabuti na mapabulaanan ang Aklat ni Mormon. dahil kung mapasisinungalingan ito, ang Propetang Joseph Smith ay kasama dito. Gayundin ang pag-angkin natin sa mga susi ng pagkasaserdote, at paghahayag, at ang ipinangbabalik na Simbahan. Ngunit sa gayunding paraan, kung totoo ang Aklat ni Mormon—at milyun-milyon na ngayon ang nagpatotoo na nasa kanila ang pagsaksi ng Espiritu na totoo ito— sa gayon ay kailangang tanggapin ng tao ang mga pag-angkin ng Pagpapanumbalik at ang lahat ng kaakibat nito” (sa Conference Report, Okt. 1986, 4–5; o *Ensign*, Nob. 1986, 5–6).

### **Pambungad—Ang mga Propeta ay Nagpatotoo sa Aklat ni Mormon**

Si Pangulong Marion G. Romney, na miyembro noon ng Unang Panguluhan, ay nagsabing: “Kung iiwasan nating ipamuhay ang mga kasamaan ng daigdig, kailangan nating tahakin ang landas

na araw-araw na magpapakain sa ating mga isipan at magbabalik sa mga ito sa mga bagay ng espiritu. Wala na akong iba pang paraan na nalalaman para magawa ito maliban sa araw-araw na pagbabasa ng Aklat ni Mormon” (sa Conference Report, Abr. 1980, 88; o *Ensign*, Mayo 1980, 66).

Lahat ng mga propeta sa mga huling araw ay nagpatotoo sa kahalagahan ng pag-aaral ng Aklat ni Mormon. Sinabi ni Pangulong Ezra Taft Benson: “May kapangyarihan sa aklat na magsisimulang dumaloy sa inyong buhay sa sandaling simulan ninyo ang dibdibang pag-aaral ng aklat. Makasusumpung kayo ng higit na kapangyarihan upang mapaglaban ang tukso. Masusumpungan ninyo ang kapangyarihang iwasan ang panlilinlang. Masusumpungan ninyo ang kapangyarihan na manatili sa matuwid at makipot na landas. Ang mga banal na kasulatan ay tinatawag na ‘ang mga salita ng buhay’ (D at T 84:85), at iyan ay totoong-totoo sa Aklat ni Mormon. Kapag nagsimula kayong magutom at mauhaw sa mga salitang iyon, masusumpungan ninyo nang labis-labis ang buhay” (sa Conference Report, Okt. 1986, 6; o *Ensign*, Nob. 1986, 7).

Sinabi ni Pangulong Gordon B. Hinckley: “Nais kong igiit sa bawat lalaki at babae. . . at sa bawat bata na nakakabasa na, na muling basahin ang Aklat ni Mormon sa darating na taon. Isinulat ito para sa ikahihikayat ng Judio at ng Gentil na si Jesus ang Cristo. Wala na tayong magagawa na mas mahalaga pa kaysa sa pagkakaroon sa ating kani-kanyang buhay ng matatag at di matitinag na pananalig na si Jesus ang Cristo, ang buhay na Anak ng buhay na Diyos. Iyan ang layunin ng paglabas ng kakaiba at kahanga-hangang aklat na ito. Hayaan ninyong imungkahi ko na basahin ninyo itong muli at kumuha ng lapis, ng pulang lapis kung mayroon kayo, at markahan ng maliit na tsek sa tuwing babangitin sa aklat na ito si Jesucristo. At darating sa inyo ang tunay na pananalig habang ginagawa ninyo ito na tunay na ito ay isa pang saksi para sa Panginoong Jesucristo” (*Teachings of Gordon B. Hinckley*, [1997], 44).

### **Ang Patotoo ng Tatlong Saksi**

**Awa ng Diyos Ama—**

Mga kaloob at kapangyarihan ng Diyos



Oliver Cowdery

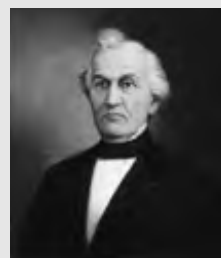

David Whitmer



Martin Harris

### **Patotoo ng Tatlong Saksi—Ano ang Ibig Sabihin ng “Maaalis sa Aming mga Kasuotan ang Dugo ng Lahat ng Tao?”**

Ang dugo, tulad ng pagkagamit sa pariralang ito, ay simbolo ng kasalanan. Ang mga tumanggap ng tawag mula sa Panginoon upang magpatotoo sa daigdig ay sinasabing malinis mula sa dugo ng daigdig kung nagtuturo at nagpapatotoo sila nang buong katapatan. Kung hindi sila matapat sa kanilang tungkulin, dadalhin nila ang bahagi ng pananagutan sa mga kasalanan ng mga taong dapat sana ay natulungan nilang matuto ng katotohanan (tingnan sa Jacob 1:18–19).

## Ang Patotoo ng Walong Saksi

Nahawakan—Nabuhat

### Patotoo ng Walong Saksi—Bakit Tumawag ang Diyos ng Ganoon Karaming mga Saksi?

Ipinahayag ng Panginoon na “sa bibig ng dalawang saksi o ng tatlo ay papagtibayin ang bawat salita” (2 Corinto 13:1). Si Elder Joseph Fielding Smith, na miyembro noon ng Korum ng Labindalawang Apostol, ay nagpaliwanag: “Ang mga salita ng [Diyos] ay palaging ipinahahayag sa pamamagitan ng bibig ng nararapat na hinirang na mga saksi na itinakdang magpatotoo sa kanyang gawain. Ang Aklat ni Mormon ay hindi lalabas sa paraan na tulad ng naging paglabas nito, at pagkaraan ay tuparin ang batas. Ang kanilang mga propeta ay nagpahayag na ang Panginoon ay hihirang ng ‘kasindami ng mga saksing inaakala niyang makabubuti,’ [tingnan sa 2 Nephi 27:12–14] at pagtitibayin niya ang kanyang salita” (*The Restoration of All Things* [1945], 107).

### Patotoo ng Propetang Joseph Smith

**Magsumamo** (pahina ix, talata 2)—Paghiling, pagsusumamo : **Maralita** (pahina x, talata 5)—Kahirapan

**Kaanyuan** (pahina ix, talata 5)—Anyo : **Pinagtibay ng Maykapal na patotoo** (pahina xii, talata 6)—Tulad ng sinabi ng Diyos na mangyayari

**Kung saan sila nagbuhat** (pahina ix, talata 7)—Ang lugar na pinagmulan nito

**Nagnilay-nilay sa natatanging** (pahina x, talata 3)—Nagi-iisip tungkol sa kakaibang pangyayari

### Maikling Paliwanag Tungkol sa Aklat ni Mormon

**Kasaysayan ng kapanahunan** (talata 2)—Ang kasaysayan ng mga hari, digmaan, at iba pa : **Sa dakong huli** (pahina xiv, talata 2)—Sa huli

**Pinaikling ulat** (talata 3)—Pinaikling bersiyon

### Maikling Paliwanag—Paano Inilalarawan ang Iba't Ibang Set ng mga Lamina sa Aklat ni Mormon?

Ang paglalarawan sa pahina 12 ng manwal na ito ay nagpapaliwanag kung paano nagkakaugnay-ugnay ang magkakaibang set ng mga lamina upang mabuo ang tala ng Aklat ni Mormon. Pansinin na mas marami ang naisulat kaysa sa naisama nina Mormon at Moroni sa mga lamina ni Mormon (tingnan sa Helaman 3:14–15; Eter 15:33).

## Pag-aaral ng mga Banal na Kasulatan

Gawin ang dalawa sa sumusunod na mga gawain (A–F) habang pinag-aaralan mo ang pambungad, mga patotoo, at maikling paliwanag.

### A Ano ang Ibig Sabihin ng mga Ito sa Iyo?

Sa pagsipi sa sinabi ni Propetang Joseph Smith sa talata 6 ng pambungad ay makikita ang sumusunod na tatlong alituntunin tungkol sa Aklat ni Mormon. Sa iyong kuwaderno, ipaliwanag kung paanong totoo ang bawat alituntunin at kung ano ang ibig sabihin sa iyo ng mga ito. Gamitin ang impormasyon na nasa

pambungad at sa bahaging “Pag-unawa sa mga Banal na Kasulatan” upang matulungan ka.

1. Ang Aklat ni Mormon ang “pinakatumpak sa anumang aklat sa mundo.”
2. Ang Aklat ni Mormon ang “saligang bato ng ating relihiyon.”
3. Ang isang tao ay “malalapit sa Diyos sa pamamagitan ng pagsunod sa mga tuntunin nito, nang higit kaysa sa pamamagitan ng alin mang aklat.”

### B Gumawa ng Arko ng Saligang Bato

Gamit ang mga putol ng kahoy o iba pang angkop na kagamitan ay bumuo ng isang arko (tingnan ang larawan ng isang arko sa p. 9). Pamagatan ang saligang bato na “Ang Aklat ni Mormon.” Dalhin sa klase ang iyong arko at ipakita kung paano pinipigilan ng saligang bato ang iba pang bato ng arko.

### C Paano Ko Malalaman na ang Aklat ni Mormon ay Totoo?

Basahin ang huling dalawang talata ng pambungad at, sa iyong kuwaderno, ipaliwanag kung ano ang dapat mong gawin upang tumanggap ng patotoo mula sa Espiritu na ang Aklat ni Mormon ay totoo.

### D Ano ang Nasaksihan Nila?

1. Ilista ang nakita at narinig ng Tatlong Saksi at ang nakita at nahipo ng Walong Saksi.
2. Ano ang ibig sabihin sa iyo ng labing-isa pang kalalalahanan ang nagpatotoo na napasakamay ni Propetang Joseph Smith ang mga laminang ginto at tatlo sa kanila ang nakakita sa isang anghel at nakarinig sa tinig ng Panginoon?

### E Ano ang Kumintal sa Inyong Isipan?



Matapos basahin ang patotoo ni Propetang Joseph Smith, magsulat ng kahit isang bagay man lamang na nakintal sa iyong isipan tungkol sa kanyang patotoo.

### F Nagsasalita ang mga Propeta Tungkol sa Aklat ni Mormon

Gumawa ng tsart na may apat na hanay. Pamagatan ang unang hanay ng “Ipinangakong mga Biyaya,” ang pangalawa ng “Payo Tungkol sa Pagbabasa ng Aklat ni Mormon,” ang pangatlo ng “Ano ang Nilalaman ng Aklat,” at ang pang-apat ng “Mga Patotoo ng mga Propeta.” Basahin ang “Ano ang Saligang Bato?” at “Nagpapatotoo ang mga Propeta Tungkol sa Aklat ni Mormon” sa bahaging “Pag-unawa sa mga Banal na Kasulatan.” Maghanap ng mga pangungusap na nabibilang sa isa sa mga kategoriya at isulat ang mga ito sa angkop na hanay.

# ANG MGA PANGUNAHING PINAGMULAN PARA SA AKLAT NI MORMON

Ang ilan sa mga pinagmulan para sa mga lamina ni Mormon

Ang mga lamina ni Mormon na ibinigay sa Propetang si Joseph Smith (hindi ipinakikita ang pagkakaayos ng mga aklat sa mga lamina)

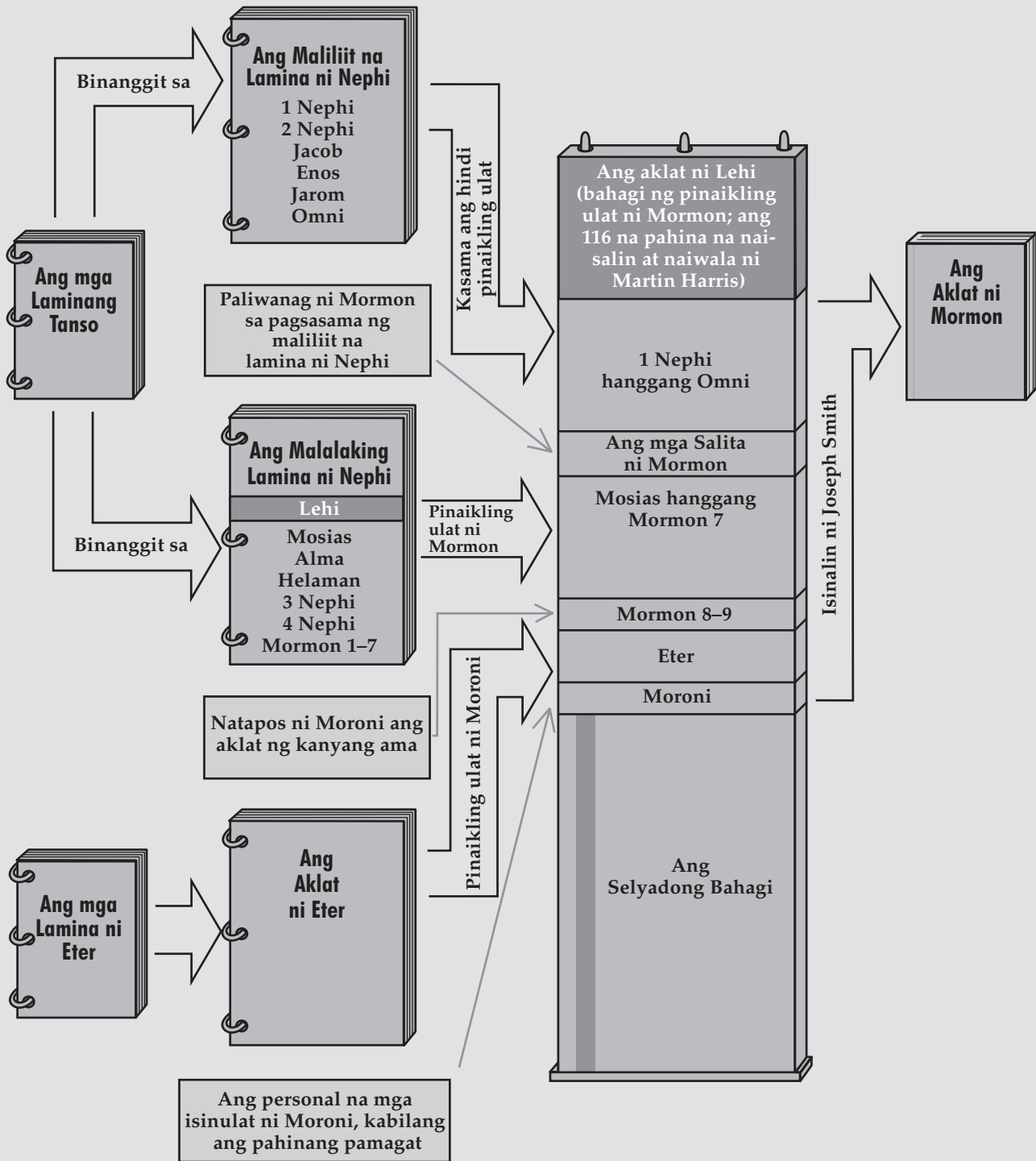

*Faint vertical text on the right edge of the page, possibly bleed-through from the reverse side.*

# Ang Unang Aklat ni Nephi



## Ano ang Alam Mo Tungkol sa Propetang si Nephi?

Marahil ay alam mo na si Nephi ay isa sa mga manunulat ng Aklat ni Mormon, ngunit ano pa ang alam mo tungkol sa kanya? Habang binabasa mo ang 1 at 2 Nephi ay matutuklasan mo na si Nephi ay isa ring iskolar, magiting na mangangaso, panday, gumagawa ng barko, manlalayag, panday-ginto, tagapag-ingat ng tala, isang takas, tagapagtayo ng templo, hari, mandirigma, propeta, at tagakita. Sa palagay mo ba ang isang taong may ganitong uri ng karanasan ay makapagtuturo sa atin ng isang bagay tungkol sa buhay?

## Saan at Kailan Nabuhay si Nephi?

Namuhay si Nephi malapit sa Jerusalem, sa Katimugan ng Kaharian ng Juda, mga 600 taon bago isinilang si Cristo. Ang mga makapangyarihang bansa ng Babilonia at Egipto ay nagpapaligsahan sa pagkontrol sa bahaging iyon ng mundo at ang maliit na kahariang iyon ng mga Judio ay nakulong sa gitna.

Dahil sa kasamaan, ang Hilagang Kaharian ng Israel ay nalupig at ang mga tao nito ay nabihag ng mga taga Asiria nang mahigit sa 100 taon bago pa iyon. Noong kapanahunan ni Nephi ay lumaganap ang kasamaan, at ang mga Judio ay napasailalim muna sa isang dayuhang kapangyarihan at pagkatapos ay ng isa pa. Ang mga propetang tulad ni Jeremias at ang ama ni Nephi na si Lehi, ay nagpropesiya na ang kaharian ng Juda ay mawawasak kung hindi magsisisi ang mga tao. Ang mga propetang sina Ezekiel at Daniel ay nabuhay din sa kapanahunang ito.

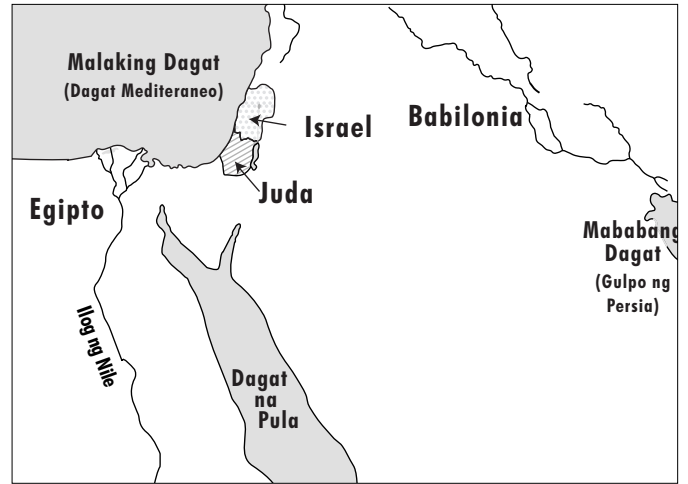

## Bakit Isinulat ni Nephi ang Aklat na Ito?

May ilang partikular na mga katotohanan na inasahan ni Nephi na matututuhan natin sa pamamagitan ng pagbabasa ng aklat na ito. Ang kanyang pambungad ay nagbigay ng maikling paliwanag tungkol sa kanyang mag-anak at sa kanilang mga paglalakbay at pagsisikap (tingnan sa talata sa ilalim ng pamagat ng aklat, bago ang kabanata 1). Isinulat niya na ipakikita niya “na ang magiliw na awa ng Panginoon ay sumasalihat ng kanyang mga pinili, dahil sa kanilang pananampalataya, upang gawin silang malakas maging sa pagkakaroon ng kapangyarihang magligtas” (1 Nephi 1:20). Ipinaliwanag din niya na ang kanyang mga layunin ay “maisulat . . . ang mga bagay ng Diyos” upang “mahikayat . . . ang mga tao na lumapit sa Diyos ni Abraham, at sa Diyos ni Isaac, at sa Diyos ni Jacob, at maligtas” (1 Nephi 6:3-4; tingnan din sa Jacob 1:1-4).

Habang binabasa mo ang 1 Nephi, kung gayon, dapat mong mabatid na nagtuturo siya sa atin na lumapit kay Jesucristo at maligtas. Ginagamit niya ang mga karanasan ng kanyang mag-anak upang ipakita ang kapangyarihan ng Panginoon na magligtas ng mga matapat kapwa sa buhay na ito at sa buhay na darating.



*Ang mga pangyayari sa 1 Nephi ay nagsimula noong anim na daang taon bago isilang si Cristo. Noong panahong iyon, ang mga Judio, dahil sa kanilang kasamaan, ay bumagsak sa kamay ng makapangyarihang imperyo ng Babilonia. Binalaan ng Propetang si Jeremias ang mga Judio na magpasakop sa Babilonia dahil kung hindi sila’y malilipol (tingnan sa Jeremias 27:12-13). Tinawag din ang Propetang si Lehi upang balaan sila na magsisi (tingnan sa 1 Nephi 1:18-19). Gayunman,*

pinili ng mga Judio na makinig sa payo ng mga bulaang propeta na nagpropesiya na ang Babilonia, hindi ang Juda, ang mawawasak (tingnan sa Jeremias 28:1–4). Naghimagsik sila laban sa Babilonia at mga bandang 586 B.C. ang kaharian ng Juda at ang kabisera nito, ang Jerusalem, ay nawasak at maraming Judio ang naging bihang sa Babilonia.

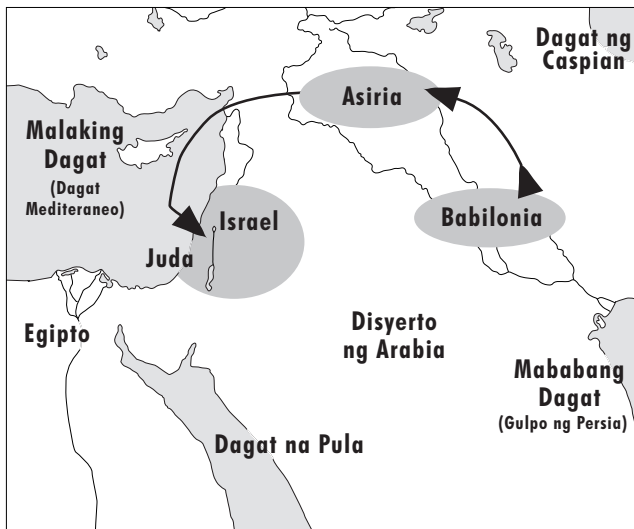

Nilupig ng Babilonia ang Asiria at pagkatapos ay nagpatuloy sa paglupig sa buong Israel.

Naisip mo na ba kung paano tinatawag at inihahanda ng Panginoon ang mga totoong propeta? May matututuhan tayo tungkol dito sa 1 Nephi 1 kung saan sinabi sa atin ni Nephi kung paano tinawag ng Panginoon ang kanyang amang si Lehi, upang magpropesiya sa mga Judio. Habang binabasa mo, pansinin kung paano katulad ng pagkatawag sa ibang mga propeta ang pagkatawag kay Lehi. (Halimbawa, tingnan sa Isaias 6:1–8; Ezekiel 1:1–3, 26–28; 2; Apocalipsis 10:1–2, 8–11; Joseph Smith—Kasaysayan 1:15–35).

## Pag-unawa sa mga Banal na Kasulatan

### 1 Nephi 1

**Mga hiwaga ng Diyos** (talata 1)—Mga katotohanang hindi mauunawaan kung walang paghahayag mula sa Diyos

**Di mabilang na lipumpon** (talata 8)—Malaking kapulungan

**Inatasan** (talata 11)—Hinilingan, inutusan

**Sa aba** (talata 13)—Pighati, paghihirap

**Mga karumal-dumal na gawain** (mga talata 13, 19)—Mga kasalanan; pag-iisip at mga kilos na di kanais-nais sa paningin ng Diyos  
**Pinaikling talaan** (talata 17)—Pinaikling bersiyon  
**Pagtubos sa sanlibutan** (talata 19)—Pagkaligtas ng sanlibutan mula sa kasalanan sa pamamagitan ng sakripisyo ni Cristo

### 1 Nephi 1:2—Sa Anong Wika Nagsulat si Nephi sa mga Lamina?

Binanggit ni Nephi ang “wika ng aking ama” at ang “wika ng mga taga-Egipto.” Sa bandang huli ng Aklat ni Mormon, inilarawan ni Moroni ang mga isinulat niya at ng kanyang ama na “binagong wikang Egipto” (Mormon 9:32). “Hindi batid kung si Nephi,

Mormon, o Moroni ay nagsulat ng Hebreo sa binagong titik ng wika ng taga-Egipto o nagsulat sa kanilang mga lamina na gamit kapwa ang wika ng taga-Egipto at mga titik ng salitang Egipto o kung nagsulat si Nephi sa isang wika at sina Mormon at Moroni, na nabuhay ng mga bandang siyam na raang taon makalipas iyon, ay ibang wika naman ang gamit” (sa inedit ni Daniel H. Ludlow na *Encyclopedia of Mormonism*, 5 tomo [1992], 1:179).

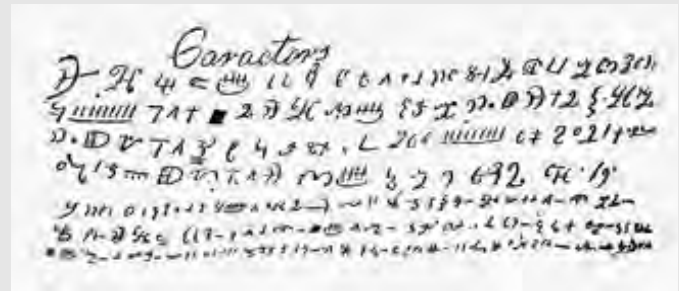

Halimbawa ng mga titik mula sa mga lamina ng Aklat ni Mormon

### 1 Nephi 1:20—Ano ang Nais Ituro sa Atin ni Nephi?

Sa talata 20, sinabi ni Nephi kung bakit niya itinala ang kuwento ng kanyang mag-anak (tingnan din sa “Bakit Isinulat ni Nephi ang Aklat na Ito?” sa p. 13 ng manwal na ito). Masdan ang mga halimbawa ng layuning ito habang binabasa mo ang dalawang aklat na isinulat niya.

## Pag-aaral ng mga Banal na Kasulatan

Gawin ang dalawa sa mga sumusunod na gawain (A–C) habang pinag-aaralan mo ang 1 Nephi 1.

### A Paanong Katulad ng Iyong Buhay ang Buhay ni Nephi?

Upang simulan ang kanyang tala, ipinakilala ni Nephi ang kanyang sarili.

1. Basahing mabuti ang 1 Nephi 1:1–3 at hanapin ang mga susing salita at parirala na naghahayag sa uri ng buhay ni Nephi. Maaari mong naising markahan ang mga salitang ito sa iyong mga banal na kasulatan. Sa iyong kuwaderno, magsulat ng isa o dalawang pangungusap na nagbubuod sa sinabi ni Nephi sa atin tungkol sa kanyang sarili.
2. Ipaliwanag sa kahit isang paraan kung paanong katulad ng kay Nephi ang inyong buhay.

### B Hanapin ang Huwaran (Pattern)

1. Saliksikin ang 1 Nephi 1:5–20 at ilarawan ang nangyari kay Lehi. Ang sumusunod na mga tanong ay makatutulong sa iyo na mahanap ang mga pangunahing punto:

- Ano muna ang ginawa ni Lehi? (tingnan sa talata 5).
- Ano ang nakita niya? (tingnan sa mga talata 6–10).
- Ano ang ibinigay sa kanya? (tingnan sa talata 11).
- Ano ang natutuhan niya? (tingnan sa mga talata 13–14).
- Ano ang ginawa niya sa kanyang natutuhan? (tingnan sa talata 18).
- Paano tumugon ang mga tao sa kanyang mensahe? (tingnan sa mga talata 19–20).

2. Basahin ang sumusunod na mga kuwento sa banal na kasulatan at ilita ang mga salita at parirala na nagpapakita na ang ibang mga propeta ay nagkaroon ng mga karanasan na tulad ng karanasan ng propetang si Lehi: Ezekiel 1:1–3, 26–28; 2; Apocalipsis 10:1–2, 8–11; Joseph Smith—Kasaysayan 1:15–35.
3. Ano ang itinuturo nito sa iyo tungkol sa katungkulan ng Propetang si Joseph Smith?

### C Sumulat ng Pinaikling Tala

Binasa ni Nephi ang talaan ng kanyang ama at pagkatapos ay gumawa ng pinaikling tala, o pinaikling bersiyon, sa kanyang sariling mga lamina. Upang magawa ang pinaikling tala na ito, pinili ni Nephi ang mga bahagi na inakala niyang makatutulong sa atin upang higit na maunawaan ang Tagapagligtas at ang Kanyang pagnanais na tulungan tayo. Ang pagsusulat ng pinaikling tala ay hamon sa kakayahan dahil ang taong gumagawa ng pinaikling tala ay kailangang magpasiya kung ano ang isasama at kung ano ang iiwanan. Magsulat ng pinaikling tala ng tatlong talata mula sa 1 Nephi 1, na pinaikli ang mga ito sa iisang pangungusap. Isulat ito na taglay ang mismong layunin din ni Nephi (tingnan sa “Bakit Isinulat ni Nephi ang Aklat na Ito?” sa p. 13 ng manwal na ito).



*Hindi lamang si Lehi ang propetang nagpagalit sa mga Judio sa pamamagitan ng pagtuturo ng katotohanan. Si Jeremias ay inusig at ibinilanggo din noong mga panahong iyon. Sa 1 Nephi 2 ay mababasa mo ang ginawa ng Panginoon upang iligtas si Lehi at ang kanyang mag-anak, hindi lamang sa mga galit na Judio kundi maging sa paparating na pagkawasak ng Jerusalem. Ano ang natututuhan mo sa magkakaibang paraan ng pagtugon ng mga anak ni Lehi sa iniutos ng Panginoon na gawin ni Lehi.*

### Pag-unawa sa mga Banal na Kasulatan

#### 1 Nephi 2

- |   |     |   |
|---|-----|---|
| Katigasan ng leeg (talata 11)—<br>Katigasan ng ulo, kapalaluan                | ... | Hindi nakapangahas na magsalita (talata 14)—Hindi nagtangkang magsalita |
| Bumulung-bulong (talata 12)—<br>Dumaing o hindi sumang-ayon sa mababang tinig | ... | Pangangatawan (talata 16)—<br>Pisikal na laki                           |
| Sila ay [kanyang] nilito (talata 14)—Nilito sila at hindi sila nakasagot      | ... | Pahirap (talata 24)—Dalamhati, sumpa, pasakit                           |

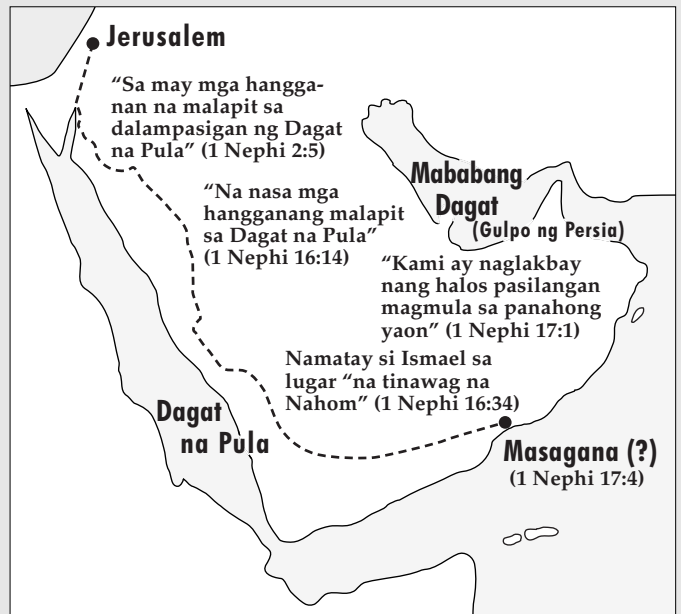

#### 1 Nephi 2:2–6—Saan Naroon ang Ilang?

Pinangunahan ni Lehi ang kanyang mag-anak mula sa Jerusalem patungo sa Dagat na Pula na malapit sa Gulpo ng Aqaba. Ang layo ay mga 180 milya (290 kilometro). Iyon ay mainit at tigang na bansa, bantog sa mga magnanakaw na naghihintay na manakawan ang mga hindi nakahandang manlalakbay. Matapos marating ang Dagat na Pula, si Lehi ay lumiko patungong timog at naglakbay ng tatlo pang araw bago tumigil sa isang ilog sa lambak. Malamang na gumugol ang mag-anak ni Lehi ng mga labing-apat na araw sa paglalakbay mula sa lungsod ng Jerusalem hanggang sa lugar na ito. Tandaan ang layo at panahong ginugol habang binabasa mo ang kanilang paglalakbay pabalik sa Jerusalem.

#### 1 Nephi 2:11—Ano ang Isang “Mapangitaing Tao”?

Si Lehi ay tinawag na mapangitaing tao dahil tumanggap siya ng mga pangitain, panaginip, at iba pang mga paghahayag mula sa Diyos. Karamihan sa mga tao ay ituturing ito na mabuting katangian, ngunit ginamit nina Laman at Lemuel ang salitang ito upang ilarawan si Lehi bilang isang hindi praktikal na taong mapangarapin.

### Pag-aaral ng mga Banal na Kasulatan

Gawin ang alin man sa gawaing A o B at pagkatapos ay gawin ang gawain C habang pinag-aaralan mo ang 1 Nephi 2.

#### A Sumulat ng Pag-uulat ng Balita

Kinutya ng mga Judio si Lehi at nagalit sa kanyang patotoo sa publiko laban sa kanilang kasamaan. Magkunwari ka na isang tagaulat ng pahayagan na nakipagkita kay Lehi sa kanyang tahanan at natuklasan mong wala na ang buong mag-anak ni Lehi. Habang nakikipag-usap ka sa mga kapitbahay nalaman mo ang impormasyon sa 1 Nephi 2:1–4. Sa iyong kuwaderno, sumulat ng pag-uulat ng balita na naglalarawan sa biglaang paglalaho ni Lehi at ng kanyang mag-anak.

## B Sumulat ng Maikling Liham

Inilarawan ni Nephi sina Laman at Lemuel bilang “matitigas ang leeg” dahil mapagmatigas sila sa kanilang kasamaan. Hindi sila naniwala na ang kanilang ama ay binigyang-inspirasyon ng Diyos at nagalit iniwan nila ang kanilang mga lupain at kayamanan sa Jerusalem at naghahirap sila sa ilang (tingnan sa 1 Nephi 2:11–13). Ang kanilang kapatid na si Nephi ay “nagdadalamhati dahil sa katigasan ng kanilang mga puso [at] nagsumamo sa Panginoon para sa kanila” (talata 18). Sumulat ng maikling liham kina Laman at Lemuel tungkol sa kahalagahan ng paggalang sa kanilang ama at pagpapakumbaba upang malaman nila “ang mga pakikitungo ng Diyos na siyang lumikha sa kanila” (talata 12).

## C Paghambingin ang mga Kilos at ang mga Resulta

Ang reaksiyon nina Laman at Lemuel sa pasiya ng kanilang ama na lisanin ang Jerusalem ay medyo kaiba sa reaksiyon ni Nephi.

1. Repasuhin ang 1 Nephi 2:11–14 at maglista ng kahit tatlong dahilan kung bakit naghimagsik sina Laman at Lemuel.
2. Repasuhin ang mga talata 16–17 at ilarawan kung ano ang ginawa ni Nephi na nakatulong sa kanya upang hindi maghimagsik.
3. Mula sa natutuhan ninyo sa mga talatang ito, ano ang dapat gawin ng isang tao upang hindi maghimagsik laban sa mga kautusan ng Diyos?



*Kung sinubukan mong gawin ang isang mahirap na gawain na ibinigay sa iyo ng iyong ama at nabigo kang gawin ito, susubukan mo bang gawin ito muli? Kung muntik ka nang mamatay sa pangalawang pagtatangka at nabigo ka pa rin, susuko ka na ba? May pagkakaiba ba sa paraan ng paggawa sa iniatas sa iyo kung alam mong mula ito sa iyong Ama sa Langit sa halip na mula sa iyong ama dito sa lupa? Sa 1 Nephi 3–4, ang mga anak ni Lehi ay binigyan ng gayong atas na gawain. Pansinin kung sino ang may pananampalatayang magagawa ang iniutos at kung bakit siya nagkaroon ng ganoong pananampalataya. Pansinin din na ang pagkakaroon ng pananampalataya ay hindi nagpadali sa atas na gawain, sa halip ay naging posible lamang na gawin ito.*

## Pag-unawa sa mga Banal na Kasulatan



### 1 Nephi 3

**Talaangkanan ng aking mga ninuno, talaangkanan ng aking ama** (mga talata 3, 12)—  
Ang mga pangalan at kasaysayan ng aking ama at iba pang mga ninuno  
**Nakaukit** (mga talata 3, 12)—  
Iniukit sa metal

**Pinagnasaan** (talata 25)—  
Hindi mapigil na pagnanais, mangailangan  
**Napilitan** (talata 26)—Pinilit  
**Mga kasamaan** (talata 29)—  
Mga kasalanan

### 1 Nephi 3:11—Ano ang Ibig Sabihin ng “Nagpalabunutan”?

Ang pagpapalabunutan ay ginamit bilang paraan ng pagpili. Ang eksaktong paraan ay hindi batid, ngunit ang makabagong kaugalian ng pagpapalabunutan ng istro o pagpitik ng mga barya ay mga halimbawa ng gayunding ideya. Noong unang panahon, gayunman, pinaniniwalaan na ang Panginoon ang nagpapasiya ng kalalabasan (tingnan sa Mga Sawikain 16:33).

### 1 Nephi 3:3, 12–13, 23–27; 4:7–9, 12–13, 19–22—Ano ang Alam Natin Tungkol kay Laban?

Isang manunulat na Banal sa Huling Araw ang nagbigay-diin sa ilang bagay na malalaman natin tungkol kay Laban mula sa mga kabanatang ito: “Matapos ang masusing pag-aaral ay nalaman natin na pinuno siya ng limampung katao, na nakikipagpulong siya sa ‘mga elder ng mga Judio’ (1 Nephi 4:22) na suot ang buong kasuotan sa pakikidigma para sa lihim na mga pagsangguni sa gabi, na siya ang may hawak ng kabang-yaman, na kabilang siya sa lumang aristokrasiya, na malayong kamag-anak ni Lehi mismo, na malamang na hawak niya ang gayong trabaho dahil sa kanyang mga ninuno, dahil malamang naman na hindi niya pinagpaguran ito, na ang kanyang bahay ang imbakan ng mga napakatandang talaan, na siya ay malaking lalaki, mainitin ang ulo, tuso, at mapanganib, at sa pakikipagkasunduan ay malupit, gahaman, walang konsiyensiya, mahina at mahilig uminom” (Hugh Nibley, *Lehi in the Desert, and the World of the Jaredites* [1988], 97).

### 1 Nephi 4

**Masawi** (talata 13)—Unti-unting lumayo, manghina  
**Pinakamumunting bagay** (talata 19)—Bawat bahagi nito

**Ibinigkis** (talata 19)—Isuot  
**Mamamalagi** (talata 35)—  
Manatili

### 1 Nephi 4:10–18—Bakit Pinatay ni Nephi si Laban?

Sinabi ng Propetang si Joseph Smith:

“Ang bagay na mali sa isang pagkakataon, ay maaaring, at kadalasan ay, tama sa iba.

“Sinabi ng Diyos, ‘Huwag kang papatay’ [Exodo 20:13]; at sa isang pagkakataon ay sinabi Niya, ‘Iyong lilipulin sila’ [Deuteronomio 20:17]. Ito ang alituntuning gamit sa pamamahala sa langit—sa pamamagitan ng paghahayag na iniangkop sa mga kalalagayan ng mga anak ng kaharian. Anumang hingin ng Diyos ay tama, maging anuman ito, bagamat hindi natin nakikita ang dahilan para dito makalipas ang maraming taon. Kung hahangarin muna natin ang kaharian ng Diyos, ang lahat ng mabubuting bagay ay maidaragdag” (*Teachings of the Prophet Joseph Smith*, pinili ni Joseph Fielding Smith [1976], 256).



© 1966 Ronald K. Crosby

### 1 Nephi 4:30–38—Ang Kapangyarihan ng Isang Pangako Noong Kapanahunan ni Nephi

Ang “Yamang ang Panginoon ay buhay, at habang ako ay nabubuhay” (1 Nephi 4:32) ay halimbawa ng taimtim na pangako at itinuring na pinakasagrado sa Gitnang Silangan noong una. “Upang maging napakabisa at sagrado ang isang pangako ay dapat na sa pamamagitan ng *buhay* ng isang bagay, maging kahit na ito ay isang hibla lamang ng damo. Ang tanging pangako na mas matindi kaysa ‘sa pamamagitan ng aking buhay’ o (ang di gaanong tanyag) ‘sa pamamagitan ng buhay ng aking ulo,’ ay ang . . . ‘sa pamamagitan ng buhay ng Diyos,’ o ‘yamang ang Panginoon ay Buhay’ ” (Hugh Nibley, *An Approach to the Book of Mormon*, ika-2 edisyon [1964], 104).

Pansinin kung gaano kabilis napayapa si Zoram sa mga salita ni Nephi (tingnan sa 1 Nephi 4:35) at kung gaano kabilis pinagkatiwalaan ng magkakapatid si Zoram matapos gawin ang pangakong sasama sa kanila (tingnan sa talata 37). Sa ating panahon, kung kailan ang mga pangako ay tila itinuturing na hindi gaanong sagrado, ang nangyari sa pagitan nina Nephi at Zoram ay kahanga-hanga. Tingnan din sa 1 Nephi 3:15, kung saan gumawa ng pangako si Nephi na kukunin nila ang mga laminang tanso.

### Pag-aaral ng mga Banal na Kasulatan

Gawin ang dalawa sa mga sumusunod na gawain (A–C) habang pinag-aaralan mo ang 1 Nephi 3–4.

#### A Pagsasaulo ng Banal na Kasulatan—1 Nephi 3:7

- Basahin ang 1 Nephi 3:1–8, at pagkatapos ay isulat sa iyong kuwaderno: \_\_\_\_\_ ako at \_\_\_\_\_ sapagkat \_\_\_\_\_ ko. Repasuhin ang talata 7 at magsulat ng isang salita sa bawat patlang. Ipaliwanag kung paano ibinuod ng pangungusap na ito ang dahilan kung bakit hindi bumulung-bulong si Nephi na katulad ng kanyang mga kapatid.
- Isulat muli ang talata 7, na inihalili ang iyong sariling pangalan sa salitang *Nephi*. Pagkatapos ay magsulat ng isang

pagkakataon kung kailan, tulad ni Nephi, ikaw ay nagkaroon ng pananampalataya at lakas ng loob na gawin ang isang mahirap na bagay na ipinagawa sa iyo ng Panginoon.

- Ibuod ang ibig sabihin ng 1 Nephi 3:7, na isinusulat ito sa maikil at madaling maunawaan na pangungusap, tulad ng “Lakihan ang hakbang” o “Bawat miyembro ay misyonero.”

#### B Ano ang Matututuhan Natin Mula sa Misyong Iyon nina Nephi?

- Tatlong ulit na sinikap ni Nephi at ng kanyang mga kapatid na kunin mula kay Laban ang mga laminang tanso. Ang unang dalawang pagtatangka ay nakalarawan sa 1 Nephi 3:11–27. Magdrowing ng tsart sa iyong kuwaderno na katulad ng sumusunod. Mula sa iyong pagbabasa, punan ang mga kahon upang sabihin kung ano ang nangyari sa unang dalawang pagtatangka at ipaliwanag kung bakit sa palagay mo ay nabigo ang mga pagtatangkang iyon.

	Unang pagtatangka	Pangalawang pagtatangka	Pangatlong pagtatangka
Sino ang nagpunta?			
Ano ang ginawa nila, o niya?			
Ano ang nangyari?			
Bakit sa palagay mo ito nabigo o nagtagumpay?			

- Repasuhin ang 1 Nephi 4, punan ang mga kahon para sa pangatlong pagtatangka, at sagutin ang mga sumusunod na tanong upang tulungan ka sa pag-iisip tungkol sa pinag-aralan mo:
  - Ano ang napansin mong mga pagkakaiba ng pinagtiwalaan ng mga kapatid ni Nephi upang makuha ang mga lamina sa unang dalawang pagkakataon at ng pinagtiwalaan ni Nephi sa pangatlong pagsubok na kunin ito? (tingnan sa 1 Nephi 3:11–13, 24; 1 Nephi 4:5–12).
  - Paano ka matutulungan ng natutuhan mo tungkol sa tagumpay ng pangatlong pagtatangka sa pagtatagumpay mo sa mga hamon na kinakaharap mo?
  - Mula sa utos ng Panginoon kay Nephi na patayin si Laban, ano ang matututuhan mo tungkol sa pagpapahalagang iniuukol Niya sa mga banal na kasulatan?
- Isagawa sa iyong buhay ang karanasan ni Nephi. Ilarawan ang kahit isang hamon na kinakaharap mo kung saan makatutulong sa iyo ang pagsunod sa halimbawa ni Nephi upang gumawa ng tamang pagpili.

#### C Lumilikha Ba ng Pananampalataya ang mga Himala?

Matapos ang dalawang bigong pagtatangka, sinisi nina Laman at Lemuel si Nephi sa nangyari at nagsimulang hampasin siya at si Sam ng pamalo.

- Repasuhin ang 1 Nephi 3:28–31 at ilarawan sa iyong kuwaderno ang nangyari upang pigilan sila.



- Kahit pagkatapos ng nangyari, ang mga nakatatandang kapatid ay hindi pa rin sumampalataya na higit na makapangyarihan ang Diyos kaysa kay Laban (tingnan sa talata 31). Magsulat ng maikling talata na nagpapaliwanag kung bakit sa palagay ninyo ay tumanggapng maniwala sina Laman at Lemuel.
- Repasuhin ang 1 Nephi 4:1–3 at sumulat ng isa pang talata na nagpapaliwanag kung bakit sa palagay mo nagkaroon ng gayon katatag na pananampalataya si Nephi.



## 1 Nephi 5–6 Ang Kahalagahan ng mga Sagradong Talaan

*Gaano ba kahalaga ang mga banal na kasulatan? Sa 1 Nephi 4, nalaman ni Nephi na “higit na mabuting masawi ang isang tao kaysa ang isang bansa ay tuluyang manghina at masawi sa kawalang-paniniwala” (talata 13). Sa 1 Nephi 5 ay may isang kuwento tungkol sa naging damdamin nina Lehi at Saria sa pagpapabalik sa kanilang mga anak para kunin ang mga lamina ng banal na kasulatan, gayundin kung ano ang natuklasan ni Lehi sa mga laminang iyon na nagpakita na ang kanilang mga pagsisikap at pagsasakripisyo ay sulit naman. Sa 1 Nephi 6 ay mababasa mo kung ano ang nadama ni Nephi tungkol sa mga banal na kasulatan na isinusulat niya. Habang binabasa mo ang mga kabanatang iyon, isipin kung gaano kahalaga sa iyo ang mga banal na kasulatan.*

### Pag-unawa sa mga Banal na Kasulatan

#### 1 Nephi 5

Nagdalamhati (talata 1)— : Pinangalagaan (mga talata  
Naging napakalungkot : 14–15)— Iniligtas

#### 1 Nephi 6

Sapat (talata 2)— Husto : Mahikayat (talata 4)—  
: Makumbinsi

#### 1 Nephi 6:3–6—Bakit Nag-ingat ng Tala si Nephi?

Ang karamihan sa mga aklat ay isinulat upang magbigay-kabatiran, manghikayat, o magbigay- aliw, subalit ang layunin nito sa huli ay magkaroon at mabigyang-kasiyahan ang mambabasa. Ipinaliwanag ni Nephi na ang kanyang tala ay hindi isinulat upang bigyang-kasiyahan ang daigdig kundi

upang bigyang-kasiyahan ang Diyos (tingnan sa 1 Nephi 6:5). Para sa karagdagang impormasyon sa layunin ng pagsusulat ni Nephi, tingnan sa 1 Nephi 9.

### Pag-aaral ng mga Banal na Kasulatan

Gawin ang dalawa sa sumusunod na mga gawain (A–C) habang pinag-aaralan mo ang 1 Nephi 5–6.

#### A Sumulat ng Isang Tala sa Talaarawan

- Matapos basahin ang 1 Nephi 5, sumulat ng tala sa talaarawan na tila ikaw si Saria at ipaliwanag kung ano sa palagay mo ang naging damdamin ni Saria sa mga talata 1–9. Isama ang sumusunod na mga punto:
  - Ano ang idinaing niya
  - Ano ang sinabi ni Lehi sa kanya
  - Ano ang nangyari na nagpalakas sa kanyang patotoo
- Sumulat ng isang talata na nagpapaliwanag sa ilang naging karanasan mo na nakatulong sa iyo na malaman na tinutupad ng Diyos ang Kanyang mga pangako at pinagpapala ang mga nagmamahal at naglilingkod sa Kanya.

#### B Gumawa ng Listahan

- Gumawa ng listahan ng mga natagpuan ni Lehi sa mga laminang tanso sa pamamagitan ng pagkumpleto sa sumusunod na mga pangungusap sa iyong kuwaderno (tingnan sa 1 Nephi 5:10–16):
  - Ang mga lamina ang naglalaman ng limang \_\_\_\_\_.
  - At ng talaan ng \_\_\_\_\_ mula sa simula at hanggang sa paghahari ni \_\_\_\_\_.
  - At gayundin ng mga propesiya \_\_\_\_\_, kabilang ang marami na mula kay \_\_\_\_\_.
  - Gayundin ng talaangkanan ng \_\_\_\_\_ na nagsabi sa kanyang siya ay inapo ni \_\_\_\_\_.
- Repasuhin ang 1 Nephi 5:17–22 at sabihin kung ano ang naging epekto kay Lehi ng pagbabasa ng mga banal na kasulatan. Ano ang nagiging epekto ng Espiritu sa iyo kapag binabasa mo ang mga banal na kasulatan?

#### C Sundin ang Halimbawa ni Nephi

- Mula sa iyong nabasa sa 1 Nephi 6, ano ang ninais ni Nephi na isama sa kanyang talaan? Ano ang hindi niya gustong isama? Bakit?
- Sa pagsunod sa halimbawa ni Nephi, ilita ang limang bagay na maaaring sabihin mo bilang bahagi ng isang patotoo na “nakasisiya sa Diyos at sa kanila na hindi makamundo” (talata 5).



# 1 Nephi 7

## Sumama si Ismael kay Lehi sa Ilang

*Si Nephi at ang kanyang mga kapatid ay inutusan maglakbay muli patungo sa Jerusalem. Sa pagkakataong ito inutusan sila upang dalhin si Ismael at ang kanyang mag-anak upang sumama sa kanila sa ilang. Bakit pinili ng Panginoon ang mag-anak ni Ismael? Bakit pipiliin ni Ismael na sumama kay Lehi? Ano ang naging reaksiyon nina Laman at Lemuel sa atas na gawaing ito? Habang binabasa mo ang 1 Nephi 7, maghanap ng mga posibleng sagot sa mga tanong na ito.*

### Pag-unawa sa mga Banal na Kasulatan

#### 1 Nephi 7

**Marapat** (talata 1)—Angkop o matalino : **Pananatili** (talata 14)—Magsisikap na mabuti

**Hihinto** (talata 14)—Titigil : **Nagpipilit** (talata 15)—Inutusan

#### 1 Nephi 7:2—Bakit Pinili ng Panginoon ang Mag-anak ni Ismael?

Inutusan ng Panginoon si Lehi na ipadala ang kanyang mga anak sa Jerusalem at dalhin si Ismael at ang kanyang mag-anak sa ilang. Marahil kaya pinili si Ismael, kahit paano, ay dahil handa siyang sundin ang Panginoon. Isinulat ni Nephi na “nasabi namin sa kanya ang mga salita ng Panginoon” (1 Nephi 7:4) at “pinalambot ng Panginoon ang puso ni Ismael” (talata 5).



### Pag-aaral ng mga Banal na Kasulatan

Gawin ang gawain A o B habang pinag-aaralan mo ang 1 Nephi 7.

#### A Ilista ang Nangyari

Ilista ang mga pangunahing pangyayari sa 1 Nephi 7. Higit sa lahat ay isaalang-alang ang mga talata 1, 4–6, 8, 16, 18–19, at 22.

#### B Suriin at Isagawa ang Nangyari

1. Repasuhin ang 1 Nephi 7:1–5 at ipaliwanag kung bakit sa palagay mo pinili ng Panginoon si Ismael at ang kanyang mag-anak na sumama kay Lehi sa ilang (tingnan sa bahaging “Pag-unawa sa mga Banal na Kasulatan” para sa karagdagang tulong).
2. Sa mga talata 10–12, inulit ni Nephi ang iisang pariralang nang tatlong ulit. Ano ang pariralang ito? Paano maaaring dahilan ng paghihimagsik nina Laman at Lemuel ang pagiging malilimutin? Maglista ng kahit tatlong ideya o karanasan sa iyong buhay na makatutulong sa iyo na maging higit na masunurin kung palagi mong aalalahanin ang mga ito.
3. Sumulat ng maikling talata na naglalarawan kung paano nagbibigay ng halimbawa ang 1 Nephi 7:16–19 ng “magiliw na awa” na ipinangakong ipakikita ni Nephi sa atin nang simulan niya ang kanyang aklat (tingnan sa 1 Nephi 1:20).



# 1 Nephi 8

## Pangitain ni Lehi



*Ang may inspirasyong panaginip ni Lehi ay masimbulong sumasagisag sa ating buhay sa mortalidad. Makikita nating*

kinakatawan nito ang ating sarili at makikita kung saan patungo ang ating buhay kung mananatili tayo sa landas na tinatahak natin ngayon. Pansinin kung ano ang nagdulot kay Lehi ng kagalakan at kalungkutan. Pansinin din kung ano ang ginawa ng mga anak ni Lehi sa panaginip. Bakit nasa panganib ang ilan sa kanila? Isipin kung ano ang maaaring nadama ni Lehi habang iniisip niyang mabuti ang inihayag ng Panginoon sa kanya sa panaginip na ito.

## Pag-unawa sa mga Banal na Kasulatan

### 1 Nephi 8

Sinabihan (talata 6)—  
Hinilingan

Humahamak (talata 28)—  
Pinagtatawanan, kinukutya

Kinawayan (talata 15)—  
Sinenyasang lumapit

Makipot (talata 20)—Makitid at tuwid (gumagamit ng dalawang salita na magkatulad ang kahulugan, ang makipot at makitid ay makatang uri)

## Pag-aaral ng mga Banal na Kasulatan

Gawin ang dalawa sa sumusunod na mga gawain (A—C) habang pinag-aaralan mo ang 1 Nephi 8.

### A Hanapin ang Susi

Sa kanyang panaginip, natagpuan ni Lehi ang kanyang sarili sa madilim na lupain sa loob ng maraming oras (tingnan sa 1 Nephi 8:4–9). Ano ang ginawa ni Lehi upang makaalis sa kadiliman? Paanong katulad ng kadilimang naranasan ni Lehi ang daigdig na tinitirhan natin ngayon? Paano makatutulong din sa iyo ang ginawa ni Lehi na paglabas sa kadiliman?

### B Itugma ang Banal na Kasulatan sa Parirala

Tinutulungan tayo ng panaginip ni Lehi na maunawaan ang mahahalagang alituntunin tungkol sa buhay at ang ating pagsisikap na ipamuhay ang ebanghelyo. Ang mga imahe sa panaginip ay may isinisimbulo, at kumakatawan ang mga ito sa tunay na mga hamon na kinakaharap natin araw-araw. Isulat ang nakita ni Lehi, tulad ng pagkakalista sa ibaba, at pagkatapos, mula sa pagbabasa mo ng 1 Nephi 8, pumili ng parirala na pinakamainam na naglalarawan sa imahe.

Ang Nakita ni Lehi	Aling Pangungusap ang Pinakamainam na Naglalarawan Dito?
1. “Madilim at mapanglaw na ilang” (talata 4)	a. kanais-nais na lugar b. nakakatakot na lugar
2. “Lalaki . . . nakasuot . . . ng puting bata” (talata 5)	a. nakatulong kay Lehi na makadama ng ginhawa b. nakaragdag sa takot ni Lehi

3. “Malaki at malawak na parang” (talata 9)	a. madilim at mapanglaw na lugar din b. isang lugar na walang pinapanigan (neutral place)
4. Isang puno na kahanga-hanga ang bunga (tingnan sa talata 10)	a. ang sentro ng panaginip b. ang pinagmulan ng pag-aalala ni Lehi
5. “Ilog ng tubig” (talata 13)	a. isang panganib b. isang pagpapala
6. “Gabay na bakal” (talata 19)	a. batayan ng landas patungo sa punungkahoy b. ang nagprotekta sa mga manlalakbay sa pag-iwas sa ilog
7. Makitid na landas sa tabi ng ilog (tingnan sa talata 20)	a. madaling sundan b. mahirap sundan
8. “Abu-abo ng kadiliman” (talata 23)	a. nagpahirap sa paglalakbay b. likha ng maraming tao
9. “Malaki at maluwan na gusali” (talata 26)	a. nasa tabi ng punungkahoy ng buhay b. nasa kabilang panig ng ilog

### C Magsulat ng Balita Tungkol sa Panayam

Sinabi sa atin ni Lehi na ang bunga ng punungkahoy sa kanyang panaginip “ay kanais-nais upang makapagpaligaya sa tao” (1 Nephi 8:10) at ang pagtikim sa bunga ay pumuspos sa kanya ng “labis na kagalakan” (talata 12). Sa kanyang panaginip, nakita ni Lehi ang apat na grupo ng mga tao na kumakatawan sa mga tao sa buhay na ito:

- Ang mga taong nagsikap na marating ang puno ngunit naligaw sa abu-abo ng kadiliman (tingnan sa mga talata 21–23)
  - Ang mga taong nakarating sa puno ngunit lumayo pa rin nang hamakin sila ng mga tao (tingnan sa mga talata 24–25, 28)
  - Ang mga taong higit na hinangad ang malaki at maluwan na gusali kaysa sa bunga ng punungkahoy (tingnan sa mga talata 26–27, 31–33)
  - Ang mga taong nakarating sa puno at hindi nahiya (tingnan sa talata 30)
- Isipin na ikaw ay isang tagapagbalita at nakapanayam mo ang isang tao mula sa bawat isa sa apat na grupo. Batay sa nabasa mo tungkol sa bawat grupo, isulat kung paano sa palagay mo sasagutin ng bawat tao ang sumusunod na mga tanong:
    - Saan ka ba sana pupunta? *Bakit?*
    - Nakarating ka ba sa pupuntahan mo? *Bakit oo, o bakit hindi?*
    - Gusto mo ba ang lugar na pinatunguhan mo? *Bakit oo, o bakit hindi?*
  - Ipagpalagay natin na makakapanayam mo ang mga tao ring iyon sa kabilang buhay. Isulat kung ano sa palagay mo ang magiging sagot nila sa huling tanong mula sa puntong iyon.



# 1 Nephi 9

## Dalawang Set ng mga Lamina

Si Nephi ay nag-ingat ng dalawang set ng mga talaan. Ang isa ay ang sekular na kasaysayan ng kanyang mga tao (ang malalaking lamina ni Nephi); ang pangalawa ay ang sagradong talaan (ang maliliit na lamina ni Nephi). Habang binabasa mo ang 1 Nephi 9, hanapin ang mga ibinigay na dahilan ni Nephi sa pag-iingat ng dalawang talaang iyon. Sa bahaging “Pag-unawa sa mga Banal na Kasulatan” malalaman mo ang alam natin sa ngayon na mga dahilan ng pag-iingat niya ng dalawang set ng talaan. Itinuturo sa atin ng pangyayaring ito na ang Panginoon ay may plano na nagsasaalang-alang sa ating mga kabiguan gayundin naman sa ating mga tagumpay.

### Pag-unawa sa mga Banal na Kasulatan

#### 1 Nephi 9

Paghahari (talata 4)— : Alitan (talata 4)—Mga di Pamamahala : pagkakasundo, pagtatalo

#### 1 Nephi 9:3–6—Para sa Natatanging Layunin

Kasalukuyang isinasalin ni Propetang Joseph Smith noong 1828 ang Aklat ni Mormon at nakatapos na ng 116 ng sulat-kamay na mga pahina. Ilang ulit na nagmakaawa si Martin Harris kay Joseph na payagan siyang ipakita ang salin sa kanyang mag-anak. Ayaw ng Panginoon noong una, ngunit sa dakong huli ay pumayag kung mangangako si Martin na ipakikita ang mga ito sa ilan lamang piling tao. Sinira ni Martin Harris ang kanyang pangako at nawala ang 116 na mga pahina. Lubhang nalungkot si Joseph, ngunit sa pamamagitan ng karanasang ito ay natutuhan niya ang mahalagang aral tungkol sa pagsunod at kung gaano ka-imposible sa masasama na hadlangan ang Ama sa Langit sa pagsasagawa ng Kanyang gawain (tingnan sa D at T 3:1–10).



© Robert T. Barrett



Alam na ng Panginoon ang gagawin ni Martin Harris at nagplano na para dito sa loob ng mahigit na dalawang libong taon bago pa ito mangyari. Sinabihan ng Panginoon si Nephi na gumawa ng dalawang set ng talaan na tatalakay sa iisang kapanahunan. Ang

isa, ang malalaking lamina, ay naglalaman ng sekular na kasaysayan ng mga Nephita. Ang isa pa, ang maliliit na lamina, ay inilaan para sa kanilang sagradong kasaysayan. Nagsimula si Joseph Smith ng pagsasalin sa pinaikling tala ni Mormon ng malalaking lamina, kung kaya ang 116 na mga pahina na naiwala ni Martin ay naglalaman ng impormasyon tungkol sa sekular na kasaysayan.

Alam din ng Panginoon na babaguin ng mga kaaway ng Propeta ang ninakaw na mga pahina nang sa gayon kung muling isasalin ni Joseph ang materyal na iyon ay sasabihin nilang hindi siya propeta dahil hindi niya maisalin ito nang dalawang beses sa iisang paraan (tingnan sa D at T 10:10–19). Sinabihan ng Panginoon si Joseph na huwag nang isalin muli ang bahaging iyon, kundi sa halip ay isalin ang maliliit na lamina ni Nephi, na tumalakay sa kapanahunan ding iyon ngunit naglalaman ng higit na mahalagang sagradong tala (tingnan sa D at T 10:30–45; tingnan din sa “Ang mga Pangunahing Pinagmulan para sa Aklat ni Mormon,” p. 12).

### Pag-aaral ng mga Banal na Kasulatan

Gawin ang mga gawain A at B habang pinag-aaralan mo ang 1 Nephi 9.

#### A Maglagay ng Puna sa Mardiyin

Sa 1 Nephi 9, ginamit ni Nephi ang mga pariralang “mga laminang ito” at “iba pang mga lamina” upang tukuyin ang dalawang set ng mga lamina na ipinag-utos ng Panginoon na gawin niya. Sa mardiyin ng iyong mga banal na kasulatan, magsulat ng puna na katulad ng sumusunod upang tulongan kang maalaala kung aling set ng mga lamina ang tinutukoy niya: *ang mga laminang ito = maliliit na lamina at iba pang mga lamina = malalaking lamina.*

#### B Ito sa Iyong Buhay

Sinunod ni Nephi ang Panginoon at gumawa ng dalawang set ng mga lamina kahit na hindi sinabi sa kanya kung bakit. Paano ka mabibigyang-inspirasyon ng halimbawa ng pananampalataya at pagsunod ni Nephi upang maipamuhay ang mga kautusan na maaring hindi mo lubusang nauunawaan?



# 1 Nephi 10

## Ang mga Propesiya ni Lehi

Ang mga kabanata 1–8 ng 1 Nephi ay halos buod ni Nephi tungkol sa talaan ng kanyang ama, si Lehi, at ang kabanata 9 ay ang paliwagan ni Nephi sa pag-iingat ng dalawang set ng mga lamina. Sa 1 Nephi 10, sinimulan ni Nephi ang tala ng kanyang sariling buhay at ministeryo (tingnan sa 1 Nephi 10:1). Isinama niya ang propesiya ng kanyang ama tungkol sa hinaharap. Habang binabasa mo ang propesiyang ito,

pansinin kung gaanong detalye ang natanggap ni Lehi sa pamamagitan ng paghahayag tungkol sa mga pangyayari sa hinaharap. Pansinin din ang epekto ng mga salita ni Lehi kay Nephi.

## Pag-unawa sa mga Banal na Kasulatan

### 1 Nephi 10

**Ipakikilala niya ang kanyang sarili** (talata 11)—Ipahahayag ang Kanyang sarili

**Nang sama-sama** (talata 13)—Sama-samang nagkakaisa

**Mga labi** (talata 14)—Mga natitirang bahagi

**Ihuhugpong** (talata 14)—Isasama

**Kapaki-pakinabang** (talata 15)—Angkop, kanais-nais

**Araw ng pagsubok** (talata 21)—Pagtitiis o pagsusulit (ibig sabihin ang ating buhay sa mundo)

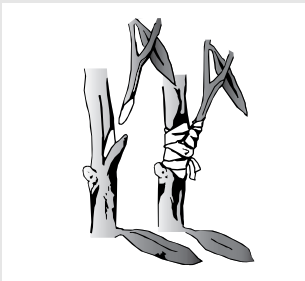

### 1 Nephi 10:14—Ang Pagkalat at Pagtitipon ng Israel



Inihambing ni Lehi ang sambahayan ni Israel sa isang puno ng olibo na ang mga sanga ay makakalat sa buong daigdig dahil sa kanilang kawalan ng pananampalataya. Nakita niya ang kanyang sariling mag-anak na bahagi ng pagkalat na iyon. (Tingnan sa 1 Nephi 10:11–13.)

Ipinropesya din niya na matapos dalhin ang ebanghelyo sa mga Gentil, ang nakalat na mga sanga ng sambahayan ni Israel ay titipunin muli. Pagkatapos ay ipinaliwanag ni Lehi na upang “maihugpong” sa puno, na kumakatawan sa sambahayan ni Israel, ang ibig sabihin ay “darating sa kaalaman ng tunay na Mesiyas” (talata 14). Sa madaling salita, ang paraan ng pagiging tunay na miyembro ng isang tao sa sambahayan ni Israel ay ang pakikinig at pagtanggap sa ebanghelyo ni Jesucristo.

## Pag-aaral ng mga Banal na Kasulatan

Gawin ang gawain A o B habang pinag-aaralan mo ang 1 Nephi 10.

### A Magbasa para sa Kasagutan



Sa 1 Nephi 10:4–11 ay itinala ni Nephi ang paglalarawan ni Lehi sa isang pangyayari na magaganap sa darating na anim na raang taon. Basahin ang mga talatang iyon upang tulungan ka sa pagsagot sa sumusunod na mga tanong tungkol sa Banal ng Israel:

1. Bakit kailangan ng Manunubos?
2. Ano ang mangyayari sa Mesiyas?
3. Paano malalaman ng mga Gentil ang tungkol kay Cristo?

### B Sagutan ang mga Patlang

Sa 1 Nephi 10:17–22, ibinahagi ni Nephi ang kanyang patotoo tungkol sa kapangyarihan ng Espiritu upang matulungan tayo na maunawaan ang mga bagay na ukol sa Diyos. Ibuod ang patotoo ni Nephi tungkol sa kapangyarihan ng Espiritu at sabihin kung paano ito maiaangkop sa iyong buhay.

# 1 Nephi 11-12

## Nalaman ni Nephi ang Tungkol kay Cristo at sa Kanyang Misyon

Ano ang ginagawa mo kapag nakakabasa ka ng talata ng banal na kasulatan o nakakatanggap ng payo mula sa mga pinuno ng Simbahan na alam mong mahalaga ngunit hindi mo nauunawaan? Sa 1 Nephi 10:17-19, nagpatotoo si Nephi na mauunawaan natin ang mga bagay na ukol sa Diyos sa pamamagitan ng kapangyarihan ng Espiritu Santo, at tinulongan niya tayo na maunawaan ang kailangan nating gawin. Ninais ni Nephi na “makita, at marinig, at malaman” (talata 17) ang ipinakita sa kanyang ama sa isang may inspirasyong panaginip.

Sa 1 Nephi 11-14 ay ang tala kung paano ipinagkaloob ng Panginoon ang naisin ni Nephi at ipinakita sa kanya hindi lamang ang nakita ni Lehi, kundi ibinigay din sa kanya ang kahulugan ng maraming mga simbolo. Habang binabasa mo ang kabanata 11, pansinin kung ano ang ginawa ni Nephi upang maging handa sa pagtanggap ng gayong kamanghamanghang paghahayag. Sa kabanata 12, maghanap ng mga paraan kung paano isinagawa ni Nephi ang paghahayag na ito sa kanyang mga tao.

### Pag-unawa sa mga Banal na Kasulatan

#### 1 Nephi 11

- Tumahan sa (talata 27)— : Wika (talata 36)—Mga Lumagi sa : lengguwahe
- Nangangaral sa, naglingkod sa (mga talata 28, 30)—
- Naglilingkod, nagbibigay ng kung ano ang kailangan

#### 1 Nephi 11:16-36—Ano ang “Pagpapakababa ng Diyos”?



“Ang ibig sabihin ng magpapakababa ay ‘bumaba na kapiling.’ Ang ‘pagpapakababa ng Diyos’ ay dapat maunawaan. . . sa dalawang paraan. Ang unang aspeto ay ang pagpapakababa ng Diyos Ama, ang ibig sabihin si Elohim [tingnan sa 1 Nephi 11:16-23]. ‘Ang pagpapakababa ng Diyos ay batay sa katotohanang Siya, bilang dinakilang Katauhan, ay bumaba mula sa kanyang walang- hanggang luklukan

upang maging Ama ng isang mortal na Anak, isang Anak na isinilang “ayon sa laman” ([Bruce R. McConkie,] The Mortal Messiah, 1:314). . .

“Ang pangalawang aspeto ng pagpapakababa ng Diyos ay ang sa Anak, na ang ibig sabihin ay si Cristo [tingnan sa 1 Nephi 11:24-32]. Si Jehova—ang Ama ng Langit at ng lupa, ang manlilikha ng lahat ng bagay mula sa simula, ang dakilang AKO NGA at Diyos nina Abraham, Isaac, at Jacob—ay darating sa mundo, iiwanan ang kanyang banal na luklukan, magtataglay ng katawan ng laman at buto, ipasasailalim ang kanyang sarili sa mga kahinaan ng laman at sa nakaririmarim at masamang ugali ng sangkatauhan, at isasagawa ang kanyang sariling kaligtasan bilang mortal; iyan ang doktrina ng ‘pagpapakababa ng Diyos’” (Doctrinal Commentary on the Book of Mormon, 4 na tomo [1987-92], 1:78, 82, nina Joseph Fielding McConkie at Robert L. Millet.)

#### 1 Nephi 12

- Malalakas (talata 4)—Maiingay : Manghihina sa kawalang-paniniwala (talata 22)—Unti-unting lumayo o maging
- Nabiyak (talata 4)—Napunit : mahina dahil sa kakulangan ng pananampalataya
- Ulap (talata 5)—Hamog o manipis na ulap
- Look (talata 18)—Maluwang na agwat, malalim na lugar sa mundo

#### 1 Nephi 11-12—Ano ang Nalaman ni Nephi Tungkol sa Panaginip ni Lehi?

Ibinubuo ng sumusunod na tsart ang ilan sa mga nalaman ni Nephi tungkol sa panaginip ng kanyang ama:

Simbolo mula sa Panaginip ni Lehi	Ang Pakahulugan na Ibinigay kay Nephi
Ang punungkahoy na may puting bunga (tingnan sa 1 Nephi 8:10-11)	Ang pag-ibig ng Diyos, na ipinakita Niya sa pamamagitan ng pagbibigay sa Kanyang Anak upang maging ating Tagapagligtas (tingnan sa 1 Nephi 11:21-25; tinawag na “punungkahoy ng buhay” sa 15:22)
Ang ilog ng (maruming) tubig (tingnan sa 8:13)	Ang kailaliman ng impiyerno kung saan bumabagsak ang masasama (tingnan sa 12:16; tinawag na “karumihan” sa 15:27)
Ang gabay na bakal (tingnan sa 8:19)	Ang salita ng Diyos, na ligtas na aakay sa atin patungo sa punungkahoy (tingnan sa 11:25)
Ang mga abu-abo ng kadiliman (tingnan sa 8:23)	Ang “mga tukso ng diyablo,” na bumubulag sa mga tao upang maligaw sila ng landas at hindi mahanap ang punungkahoy (tingnan sa 12:17)
Ang malaki at maluwang na gusali na nasa hangin (tingnan sa 8:26)	Ang kapalaluan at walang kabuluhang guni-guni ng sanlibutan (tingnan sa 11:36; 12:18)

Mga taong nagsimulang tahakin ang landas patungo sa punungkahoy ngunit naligaw sa mga abu-abo (tingnan sa 8:21–23)

Mga taong nakarating sa punungkahoy sa pamamagitan ng pagkapit sa gabay ngunit lumayo nang sila ay kutyain (tingnan sa 8:24–25, 28)

Mga taong higit na naghangad sa malaki at maluwan na gusali kaysa sa punungkahoy (tingnan sa 8:26–27, 31–33)

Mga taong humawak nang mahigpit sa gabay, napatiluhod sa punungkahoy, at nakakain ng bunga; hindi nila pinansin ang mga mapanlibak at hindi sila lumayo (tingnan sa 8:30, 33)

Hindi tumukoy si Nephi ng partikular na mga tao sa kabila ng maraming tao sa panaginip, subalit nakita niya ang sumusunod na mga uri ng tao:

- Mga taong nakarinig kay Jesus ngunit “ipinagtabuyan siya” (tingnan sa 11:28)
- Mga taong nagpako kay Jesus kahit matapos Niyang pagalingin ang maysakit at magpalayas ng mga diyablo (tingnan sa mga talata 31–33)
- Mga taong nagtipun-tipon “sa malaki at maluwan na gusali” upang kalabanin ang Labindalawang Apostol (tingnan sa mga talata 34–36)
- Mga Nephita at Lamanita na “sama-samang nagtipon upang makidigma” (tingnan sa 12:1–4, 13–15)
- Mga Nephita na, dahil sa kapalaluan, ay nalipol ng mga Lamanita (tingnan sa mga talata 19–23)

Ang mga nakibahagi sa pinakadakilang sa lahat ng mga kaloob ng Diyos—buhay na walang hanggan (tingnan sa 15:36)

## B Tuklasin Kung Ano ang Nalaman ni Nephi Tungkol kay Jesus



Nang ipakita kay Nephi ang kahulugan ng panaginip ng kanyang ama, marami siyang nalaman tungkol sa gagawin ni Jesus nang magpunta Siya sa daigdig mga 600 taon makalipas iyon.

1. Repasuhin ang 1 Nephi 11–12 at ilarawan ang kahit walo man lamang na pangyayari na ipinakita kay Nephi hinggil sa buhay ng Tagapagligtas.
2. Ano ang itinuturo sa iyo ng propesiyang ito tungkol sa kawastuan ng kaalaman ng Diyos tungkol sa hinaharap?

## C Gumawa ng Karatula ng Pagbababala

Gumawa ng diagram o karatula na nagpapakita sa malaki at maluwan na gusali, punungkahoy, at ng look na naghihiwalay sa kanila (tingnan sa 1 Nephi 12:18). Pamagatan ang bawat simbolo, at pagkatapos ay sulatan ang poster ng sawikain o mensahe ng pagbababala na makatutulong upang kumbinsihin ang iba na iwasan ang gusali. Maging malikhain at subukang gumamit ng bagong ideya o paraan sa iyong poster.



Ang pangitain na natanggap ni Nephi bilang sagot sa kanyang “pagbubulay-bulay” tungkol sa panaginip ng kanyang ama ay nakatala sa 1 Nephi 11–14. Ang mga kabanata 11–12 ay naglalaman ng propesiya tungkol sa mortal na ministeryo ni

## Pag-aaral ng mga Banal na Kasulatan

Gawin ang gawain A at isa pa sa dalawa pang mga gawain (B o C) habang pinag-aaralan mo ang 1 Nephi 11–12.

### A Tuklasin ang Kahulugan ng Panaginip

Batay sa iyong pagbabasa ng 1 Nephi 11 at 12, sagutin ang sumusunod na mga tanong upang ilarawan ang nalaman ni Nephi tungkol sa panaginip ng kanyang ama. Gamitin ang bahaging “Pag-unawa sa mga Banal na Kasulatan” kung kinakailangan. (Maaaring naisin mong isulat sa iyong kuwaderno ang kahulugan ng mga simbolo sa tabi ng katugmang mga talata sa 1 Nephi 8.)

1. Anong mga katangian ang taglay ng punungkahoy na may kanais-nais na bunga na dahilan kung bakit ito ay mabisang simbolo ng pagmamahal ng Diyos para sa Kanyang mga anak at ng Pagbabayad-sala ni Jesucristo?
2. Paanong katulad ng gabay na bakal na nakita ni Lehi ang salita ng Diyos (ang mga banal na kasulatan at mga salita ng mga propeta)?
3. Paano kayo natulungan ng salita ng Diyos na “matikman” ang kagalakan na dulot ng pag-ibig ng Diyos?
4. Paano katulad ng “abu-abo ng kadiliman” ang tukso at ano ang susi sa hindi pagkabalag at pagkaligaw?
5. Ano ang kaibahan ng mga taong nakarating sa punungkahoy at pagkatapos ay lumayo at ng mga taong nakarating sa punungkahoy at nanatili doon?

Jesucristo, Kanyang Pagbabayad-sala, at Kanyang pagdalaw sa mga Nephi sa lupalop ng Amerika. Ang pangitain ni Nephi ay nagpatuloy sa kabanata 13 kasama ang propesiya tungkol sa kung ano ang mangyayari sa lupalop ng Amerika matapos malipol ang binhi ni Nephi. Pansinin kung gaano kadetalye at kawasto ang propesiyang ito. Pansinin din kung gaano ang nalalaman ni Nephi hinggil sa kinabukasan ng kanyang mga tao sa lupang pangako bago pa man nila iwanan ang lugar sa palibot ng Dagat na Pula.

## Pag-unawa sa mga Banal na Kasulatan

### 1 Nephi 13

<b>Karumal-dumal</b> (mga talata 5-6)—Masama, nakasusuklam	• <b>Isang aklat</b> (talata 20)—Ang Biblia
<b>Patutot</b> (mga talata 7-8)—Malalasang tao o mga kalapating mababa ang lipad	• <b>Mailigaw</b> (talata 27)—Gawing masama
<b>Binunsuran</b> (talata 12)—Naimpluwensiyahan, nabigyang-inspirasyon	• <b>Lubusan</b> (talata 30)—Kabuanan
<b>Binagabag</b> (mga talata 14, 34)—Pinarusahan, pinahirapan	• <b>Labi</b> (talata 34)—Natitirang bahagi
<b>Kanilang mga inang Gentil</b> (talata 17)—Ang mga tao sa pinanggalingan nilang mga bansa	• <b>Balita</b> (talata 37)—Mga balita, mensahe
	• <b>Iba pang mga aklat</b> (talata 39)—Ang Aklat ni Mormon at iba pang banal na kasulatan
	• <b>Wika</b> (talata 40)—Mga lengguwahe

### 1 Nephi 13:3—Ano ang “mga Kaharian ng mga Gentil”?

Ginamit ni Nephi dito ang salitang *mga gentil* upang tukuyin ang mga bansa sa labas ng lupain ng Israel. Para sa mas kumpletong pakahulugan tingnan sa *Gabay sa mga Banal na Kasulatan*, Gentil, mga, 68.

### 1 Nephi 13:5-9—Ano ang Ibig Sabihin ng “Simbahan na Pinakakarumal-dumal”?



Hindi tamang isipin na ang alinmang partikular na simbahan o denominasyon ang siyang “makapangyarihan at karumal-dumal na simbahan” na binanggit ni Nephi. Ang alinmang grupo ng mga tao na sumusunod sa mga paraan ni Satanas ay bahagi ng kaharian ng diyablo at mga kaaway ni Cristo at ng Kanyang Simbahan (tingnan sa 2 Nephi 10:16). Katulad sila ng mga nanirahan sa malaki at maluwang na gusali na nakita sa panaginip ni Lehi.

### 1 Nephi 13:12—Sino ang “Lalaki sa mga Gentil”?

Nakita ni Nephi ang “isang lalaki sa mga Gentil” na binigyang-inspirasyon ng “Espiritu ng Diyos” na maglayag patungo sa

magiging tirahan ng mga inapo ni Lehi sa lupang pangako. Si Christopher Columbus ang mapapansing aakma sa lalaking inilarawan ni Nephi. Isinulat ni Columbus: “Mula pa sa aking pagkabata hanggang sa ngayon, ako ay isang mandaragat at gayon pa rin ako sa araw na ito. . . . Talagang ibinigay sa akin ng Panginoon ang aking mithi, at pinagkalooban Niya ako ng lakas ng loob at pang-unawa; binigyan Niya ako ng maraming kaalaman tungkol sa paglalayag. . . . Binuksan ng ating Panginoon ang aking isip, isinugo ako sa dagat, at binigyan ako ng malakas na paghahangad na gawin iyon. Ang mga taong nakarinig sa aking [trabaho] ay tinawag itong kahangalan, hinamak ako, at pinagtawanan. Ngunit sino ang mag-aalinlangan na binigyang-inspirasyon ako ng Espiritu Santo?” (mula sa *Columbus, Don Quixote of the Seas*, 19-20, 46, ni Jacob Wassermann; idinagdag ang pagkakahilig ng mga titik; binanggit sa *Doctrinal Commentary on the Book of Mormon*, 1:91, nina McConkie at Millet).

## Pag-aaral ng mga Banal na Kasulatan

Gawin ang alinmang dalawa sa sumusunod na mga gawain (A-C) habang pinag-aaralan mo ang 1 Nephi 13.

### A Gumawa ng Paghahambing

Sa 1 Nephi 13:1-9 ay inilarawan ni Nephi ang isang “karumal-dumal na simbahan” na ang layon ay wasakin ang mga Banal ng Diyos (tingnan sa bahaging “Pag-unawa sa mga Banal na Kasulatan” sa itaas).

1. Habang binabasa mo ang mga talatang ito, ilarawan ang sinabi ni Nephi na mga naisin ng mga nasa ilalim ng impluwensiya ni Satanas. Pagkatapos ay gumawa ng isa pang listahan ng ilan sa mga pagpapalang pinakamahalaga sa mga miyembro ng Simbahan.
2. Sumulat ng maikling talata na nagpapaliwanag kung bakit magdudulot ng higit na kaligayahan ang mga pagpapalang nasa listahan ng mga matapat na miyembro kaysa sa nakasulat sa kabilang listahan.



© 1977 Dan Thornton

### B Itugma ang Pamagat sa Talata

Sa 1 Nephi 13:10-19 ay ang tala ng pangitain ni Nephi tungkol sa pagkatuklas ng mga mananaliksik na Europeo sa mga lupalop ng Amerika. Nakita din niya ang magiging pakikipagtalos ng mga dayuhang-naninirahang mula sa Europa sa mga inapo ni Lehi tungkol sa kanilang mga lupang tinitirhan.

1. Kopyahin ang sumusunod na mga pamagat sa iyong kuwaderno. Pagkatapos, kasunod ng bawat isa, isulat ang bilang ng talata mula sa 1 Nephi 13:10-19 na maaaring tumugma sa pamagat:
  - Mga Manlalakbay Nagtungo sa Bagong Daigdig para sa Kalayaang Pangrelihiyon



- Bagamat Nahigitan, Rebolusyong mga Kawal Nagtagumpay
- Mga Barko Tumawid ng 4,828 Kilometro sa Dagat Atlantiko
- Columbus Naglayag para sa Bagong Daigdig
- Katutubong mga Amerikano Itinaboy sa Kanilang Tahanan
- Estados Unidos Pinakamaunlad na Bansa
- Mga Gentil Umunlad sa Amerika



2. Ano ang nalalaman mo tungkol sa kasaysayan ng iyong bansa na nagpapakita sa kamay ng Panginoon sa paghahanda nito sa pagtanggap ng ebanghelyo?

### C Ibuod ang mga Propesiya

Ipinakita kay Nephi kung paano labas sa mga huling araw ang Biblia, ang Aklat ni Mormon, at ang iba pang banal na kasulatan. Ibuod ang nakita ni Nephi sa pamamagitan ng pagsagot sa sumusunod na mga tanong:

1. Ano ang nakita niyang mangyayari sa Biblia, matapos itong maisulat ng mga propeta at apostol, na magiging sanhi ng “pagkatisod” ng mga Gentil? (tingnan sa 1 Nephi 13:20–29).
2. Ano ang gagawin ng Panginoon para sa mga binhi o mga inapo ni Nephi, kapag dumating na ang mga Gentil sa Amerika? (tingnan sa 1 Nephi 13:30–31).
3. Ano ang gagawin ng Panginoon upang tulungan ang mga Gentil, Judio, at inapo ni Lehi, at mga miyembro ng Kanyang Simbahan ngayon na matutuhan ang totoong ebanghelyo? (tingnan sa 1 Nephi 13:32–41).
4. Paano naaangkop sa iyo at sa iyong mga desisyon sa hinaharap ang mensahe ng talata 37?



*Nagtapos ang pangitain ni Nephi sa 1 Nephi 14. Dito ay ipinakita sa kanya ang labanang magaganap sa pagitan ng Simbahan ng Kordero ng Diyos at ng makapangyarihan at karumal- dumal na simbahan ng diyablo. Pansinin ang mga pangakong ginawa ng Panginoon sa mga Gentil na tumatanggap ng ebanghelyo sa mga huling araw. Bagamat kabilang ka na sa sambayanan ni Israel, maliban na ikaw ay Judio o inapo ni Lehi, ikaw ay mabibilang pa rin sa mga Gentil na binanggit ni Nephi sa kanyang isinulat. Habang binabasa mo ang kabanatang ito, hanapin ang papel na iyong gagampanan sa gawain ng Panginoon sa mga huling araw.*

## Pag-unawa sa mga Banal na Kasulatan

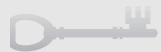

### 1 Nephi 14

**Malilito** (talata 2)—Inihalo sa ibang mga tao upang hindi na sila makilala

**Karumal-dumal** (talata 3)—Masama, nakasusuklam

**Lubusan** (talata 3)—Kumpleto, kabuuan

**Dakila at kagila-gilalas na gawain** (talata 7)—Nakapa-tungkol ito sa Pagpapal- numbalik ng ebanghelyo at ng Simbahan

**Sa temporal** (talata 7)—Sa pisikal

**Patutot** (talata 10)—Ang simbahan ng diyablo ay isang patutot dahil sa ang mga tao nito ay tumalikod sa Diyos at sumunod kay Satanas.

**Kapangyarihan** (talata 11)—Lawak ng impluwensiya, muog

### 1 Nephi 14:7–10—Bakit May “Dalawang Simbahan Lamang”?

Ang “simbahan ng diyablo” ay hindi tumutukoy sa isang partikular na simbahan kundi sa sinumang tao, grupo, organisasyon, o pilosopiya na gumagawa laban sa simbahan ni Jesucristo at sa kaligtasan ng mga anak ng Diyos. Ang katotohanan at kabutihan ay tunay na matatagpuan sa labas ng Ang Simbahan ni Jesucristo ng mga Banal sa mga Huling Araw, subalit ang kabuuan ng ebanghelyo, na matatagpuan lamang sa ipinanumbalik na Simbahan, ay mahalaga sa kaligtasan na minimithi ng ating Ama sa Langit para sa Kanyang mga anak. Ang Pagpapal- numbalik ng ebanghelyo, na “dakila at . . . kagila-gilalas na gawain” (1 Nephi 14:7), tulad ng binanggit ng anghel kay Nephi, ang maghahati sa mga tao, “sa ikahihikayat man nila tungo sa kapayapaan at buhay na walang hanggan, o tungo sa pagpapaubaya sa kanila sa katigasan ng kanilang mga puso at sa kabulagan ng kanilang mga isip na magdadala sa kanila sa pagkabihag, at gayon din sa pagkawasak” (talata 7).

Si Elder Bruce R. McConkie, na miyembro noon ng Korum ng Labindalawalang Apostol, ay nagturo: “Ang mayroon lamang ay liwanag at kadiliman; walang pag-aagaw ng liwanag o kadiliman. Ang dapat lamang ay lumakad ang tao sa liwanag o kung hindi ay di sila maliligtas. Anumang bagay na mas mababa kaysa kaligtasan ay hindi kaligtasan. Maaaring mas mainam na lumakad sa takipsilim o masilayan ang mga unang silahis ng malayong bukang-liwayway kaysa mabalot ng ganap na kadiliman, datapat ang kaligtasan mismo ay para lamang sa mga hahakbang sa matinding sikat ng araw sa katanghaliang-tapat” (*The Millennial Messiah: The Second Coming of the Son of Man* [1982], 54).

## Pag-aaral ng mga Banal na Kasulatan

Gawin ang alinmang dalawa sa sumusunod na mga gawain (A–C) habang pinag-aaralan mo ang 1 Nephi 14.

### A Hanapin ang “Kung-Sa Gayon” na mga Pangako

Sa 1 Nephi 14:1–3, sinabi ng anghel kay Nephi ang tungkol sa mga pagpapalang may pasubali na maaaring makamtan ng mga Gentil, kabilang na tayo. Ang mga pagpapalang ito ay nakasaad sa “kung-sa gayon” na mga pangako—kung gagawin mo ito, sa gayon ay gagawin iyan ng Diyos. Hanapin ang mga pangako at kumpletuhin ang sumusunod na mga pangungusap sa iyong kuwaderno.

#### Kung:

- Ang mga Gentil. . .
- At patitigasin. . .

#### Sa gayon:

- Sila ay mabibilang. . .
- Sila ay magiging. . .
- Hindi na sila muling. . .
- At ang yaong malalim na hukay. . .

### B Maghanap ng Katibayan sa Isang Pahayagan

Sa 1 Nephi 14:7–10, sinabi ng anghel kay Nephi na ang mga tao ay nagpapasiya sa dalawang mapagpipilian.

1. Repasuhin ang mga talatang iyon at ibuod kung ano ang dalawang mapagpipilian na iyon (tingnan din sa bahaging “Pag-unawa sa mga Banal na Kasulatan”).
2. Tingnan ang mga lathalain at patalastas sa isang pahayagan at maghanap ng kahit dalawa lamang na halimbawa ng mga tao, grupo, o pilosopiya na nais ni Satanas na pagkatiwalaan natin sa halip na magtiwala sa ebanghelyo ni Jesucristo. Ipaliwanag kung bakit ang mga bagay na ito ay hindi makapagdudulot sa atin ng “kapayapaan at buhay na walang hanggan” (talata 7).

### C Magsulat ng Sarili Mong mga Tanong sa Pagsusulit

Sa pagtatapos ng kanyang pangitain, nakita ni Nephi ang labanan na mangyayari sa pagitan ng “simbahan ng Kordero ng Diyos” at ng simbahan ng diyablo. Nalaman din niya na isa pang propeta ang bibigyan ng gayunding paghahayag pagkalipas ng maraming taon.

1. Saliksikin ang 1 Nephi 14:11–30 at sumulat ng mga anim hanggang walong tanong sa pagsusulit na sa palagay mo ay mahahalagang katanungan na sasagutan mula sa mga talatang ito. Tiyakin din na ibigay ang mga sagot.
2. Ano ang natutuhan mo sa mga talatang ito tungkol sa magiging kinabukasan mo?



*Sa 1 Nephi 11–14 ay ang kuwento tungkol sa kagila-gilalas na pangitain na natanggap ni Nephi bilang kasagutan sa kanyang pagnanais na “mamasdan ang mga bagay na nakita ng [kanyang] ama” (tingnan sa 1 Nephi 11:3). Pansinin sa 1 Nephi 15 kung ano ang natuklasan ni Nephi tungkol kina Laman at Lemuel nang magbalik siya matapos bigyan ng tagubilin ng mga anghel. Habang binabasa mo ang kabanatang ito, hanapin ang mga dahilan kung bakit nakalakad si Nephi sa liwanag ng banal na paghahayag at ang kanyang mga kapatid ay nangatisod sa kadiliman. Pansinin din ang karagdagan ng mga paliwanag na ibinigay ni Nephi na tumutulong sa atin upang maunawaan ang mga paghahayag na natanggap niya at ng kanyang amang si Lehi.*

## Pag-unawa sa mga Banal na Kasulatan

### 1 Nephi 15

Nagtatalu-talo, pagtatalo (mga talata 2, 6)—Pangangatuwiran	• Pumapailanglang (talata 30)—Pumapaitaas
Malilito (talata 20)—Inihalo sa ibang mga tao upang hindi na sila makilala	• Mga araw ng pagsubok (talata 31)—Panahon ng pagsusulit at pagpapatunay (ibig sabihin ang buhay na ito sa mundo, mortalidad)
Napapayapa (talata 20)—Napanatag	• Temporal (talata 31)—Pisikal
Nag-aapoy na sibat ng kaaway (talata 24)—Matitinding pagsalakay ni Satanas	• Tumutukoy sa (talata 33)—May kinalaman sa, may kaugnayan sa
Kaalaman (talata 25)—Kakayahan, kapangyarihan	

### 1 Nephi 15:13, 16—Ano ang Paghuhugpong?

Para sa paliwanag kung paanong ang sambahayan ni Israel ay tulad ng isang puno at sa paglalarawan ng paghuhugpong tingnan ang bahaging “Pag-unawa sa mga Banal na Kasulatan” para sa 1 Nephi 10:14 (p. 22).

## Pag-aaral ng mga Banal na Kasulatan

Gawin ang isa sa sumusunod na mga gawain (A–C) habang pinag-aaralan mo ang 1 Nephi 15.

### A Hanapin ang “Kung-Sa gayon” na Huwaran

Narinig ni Nephi ang kanyang mga kapatid na nagsabing hindi nila nauunawaan ang panaginip ng kanilang ama.

1. Repasuhin ang 1 Nephi 15:1–9 at ipaliwanag kung ano ang ginawa ni Nephi, na hindi ginawa ng mga kapatid, upang maunawaan ang sinabi ng kanilang ama.
2. Sa iyong kuwaderno, tapusin ang sumusunod na mga pangungusap upang ipakita ang huwaran na “Kung-Sa gayon” sa pagtanggap ng paghahayag na ibinigay ni Nephi sa talata 11:

Kung:

- Hindi ninyo. . .
- At magtatanong. . .
- Nang may. . .

Sa gayon:

- Tiyak na. . . ang mga bagay na ito.

3. Isipin ang mga pangungusap na “Kung” at kung ano ang magagawa upang dagdagan ang iyong kahandaan na tumanggap ng mga sagot mula sa Ama sa Langit.

### B Isaayos ang mga Pangungusap

Bilang tugon sa kanyang mga kapatid, inihalintulad ni Nephi ang sambayanan ni Israel sa isang punong olibo. Gamitin ang 1 Nephi 15:12–20 upang tulungan kang ilagay sa tamang kaayusan ang sumusunod na mga pangungusap:

- Ang ebanghelyo ay mapupunta sa mga Gentil dahil tinanggihan ito ng mga Judio at Lamanita.
- Tatanggapin ng mga Gentil ang ebanghelyo at ihuhugpong sila sa punong olibo na kumakatawan sa Israel.
- Ang mga Nephita ay isang sanga na nagmula sa puno ng Israel.
- Ang puno ay ipanunumbalik upang isakatuparan ang mga pangakong ginawa kay Abraham.
- Maririnig at tatanggapin ng mga inapo ni Lehi ang ebanghelyo.

### C Isagawa ang Isang Siping-banggit



Si Elder Neal A. Maxwell, miyembro ng Korum ng Labindalawang Apostol, ay nagsabi: “Ang mga tunay na disipulo ay tinatanggap ang nag-aapoy na sibat ng kaaway sa pamamagitan ng pagtataas ng nakaapulang kalasag ng pananampalataya sa isang kamay, samantalang nakakapit sa gabay na bakal ang isa pang kamay. . . . Hindi dapat magkamali; kailangan ang

dalawang kamay!” (sa Conference Report, Abr. 1987, 87; o *Ensign*, Mayo, 1987, 70).

Basahing mabuti ang 1 Nephi 15:21–36, at pagkatapos ay magsulat ng isang talata na nagsasabi kung paano makatutulong ang pananampalataya at pagkapit sa salita ng Diyos upang mapaglaban ang mga tuksong iyong kinakaharap.

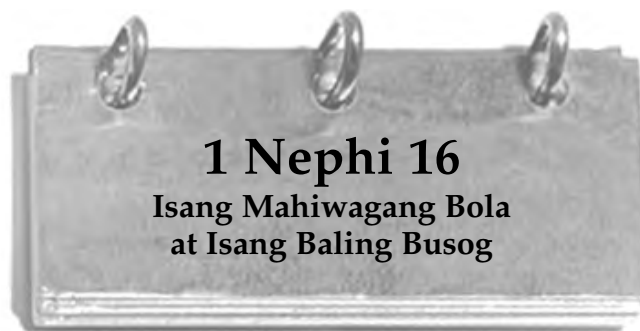

*Napansin mo na ba na kapag nakaayon ka sa Espiritu ay mas madaling pangasiwaan nang buong tiyaga ang mga bagay na nagkakaroon ng problema sa iyong buhay? Sa kabilang banda, natutuklasan ng karamihan sa mga tao na habang lumalaki ang agwat sa pagitan nila at ng Diyos ay nagiging maikli ang kanilang pasensiya. Sa 1 Nephi 16 ay mababasa mo ang tungkol sa dalawang uri ng mga karanasan. Tuklasin kung paano ginagamit kung minsan ng Panginoon ang paghihirap upang ituro ang mahahalagang aral.*

## Pag-unawa sa mga Banal na Kasulatan

### 1 Nephi 16

**Masakit na bagay** (mga talata 1–2)—Mga katotohanang mahirap tanggapin

**Sumusugat sa kanila sa kaibuturan** (talata 2)—Inilalabas ang kanilang kasalanan

**Pinayuhan** (talata 4)—Hinimok, hinikayat

**Mga panustos** (talata 11)—Pagkain at mga suplay

**Mga tirador** (talata 15)—Mga sandatang gamit sa pagpukol ng bato



*Ang mga tirador ay gamit pa rin sa ilang lugar sa ngayon.*

**Labis na pagkapagod** (talata 19)—Napagod, nahapo

**Nakastigo** (talata 25)—Nakagalitan, itinama



## 1 Nephi 16:10—Ano ang “Bilog na Bola na Kahanga-hanga ang Pagkakagawa”?

Ang ibig sabihin ng *kahanga-hanga* sa talatang ito ay maingat, detalyado, at masalimuot ang pagkakagawa. Inihanda ng Panginoon ang bola upang gabayan si Lehi at ang kanyang maliit na pulutong sa ilang. Nalaman natin kay Alma na ang bolang ito, na nagsilbing tagaturo ng daan o kompas, ay tinawag na Liahona (tingnan sa Alma 37:38).

Natuklasan ni Lehi at ng kanyang mag-anak na ang Liahona ay may dalawang ikiran, o panturo, na nagpakita sa kanila kung aling direksiyon ang lalakbayin (tingnan sa 1 Nephi 16:10). May lugar din sa bola kung saan ay lumalabas ang mga sulatin at mahimalang “binabago sa pana- panahon” (talata 29; tingnan sa mga talata 26–30). Ang tagaturo ng landas na ito ay gagalaw lamang ayon sa kanilang pananampalataya (tingnan sa mga talata 28–29).

## Pag-aaral ng mga Banal na Kasulatan

Gawin ang gawain C (ang mga gawain A at B ay opsiyonal) habang pinag-aaralan mo ang 1 Nephi 16.

### A Sumulat ng Pakahulugan

Dumaing ang mga kapatid ni Nephi dahil nagsalita si Nephi sa kanila ng “masasakit na bagay” (1 Nephi 16:1).

1. Pag-aralan ang mga talata 1–3 at ipaliwanag ang inaakala mong ibig nilang ipakahulugan sa “masasakit na bagay.”
2. Ipaliwanag kung bakit ang mga katotohanan ding iyon ay hindi “masasakit na bagay” kay Nephi.

### B Magdrowing ng Larawan

Pag-aralan ang 1 Nephi 16:10–30 at magdrowing ng larawan ng inaakala mong hitsura ng Liahona. Isama ang paglalarawan ng mga gamit nito.

### C Ibuod Kung Ano ang Nangyari

Ang mag-anak ni Lehi ay naghirap sa ilang nang mabali ang busog ni Nephi.

1. Ibuod ang nangyari sa bawat isa sa sumusunod na mga talata mula sa 1 Nephi 16, at pagkatapos ay ipaliwanag ang inaakala mong natutuhan ng mag-anak ni Lehi sa bawat karanasan:
  - a. Mga talata 17–19
  - b. Mga talata 20–21
  - c. Mga talata 22–23
  - d. Mga talata 24–29
  - e. Mga talata 30–31
2. Paano makatutulong sa iyo ang karanasan ni Nephi kung biglaang mawalan ka ng trabaho na tumutustos sa salaping kailangan upang mapakain at madamitan ang iyong mag-anak?
3. Kahit na bumulung-bulong si Lehi, bakit sa palagay mo lumapit sa kanya si Nephi para humingi ng payo kung saan pupunta para maghanap ng makakain?



*Sa wakas ay natapos ang paglalakbay sa ilang ng maliit na pulutong ni Lehi nang akayin sila ng Panginoon tungo sa mayamang dako ng dalampasigan, na tinawag nilang Masagana. Sa 1 Nephi 17, si Nephi ay nagbigay ng ilang detalye ng kanilang karanasan sa ilang na hindi niya binanggit noong nakaraan. Hanapin kung gaano katagal sila naglakbay sa ilang, ano ang kanilang kinain, at paano sila nabuhay sa gayong uri ng pagkain. Pansinin din kung bakit muling nagsimula ang pagbulung-bulong nina Laman at Lemuel.*



Larawan: Warren Aston, sa kagandahang-loob ng Foundation for Ancient Research and Mormon Studies.

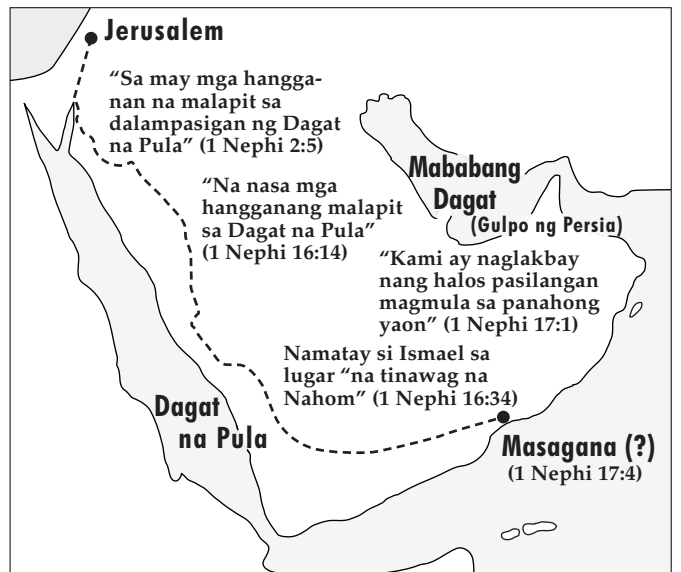

Posibleng landas ng mga paglalakbay ni Lehi sa ilang

## Pag-unawa sa mga Banal na Kasulatan

### 1 Nephi 17

**Pansamantalang nanirahan** (mga talata 3–4)—Mamalagi nang panandalian

**Sa kabila ng** (talata 6)—Kahit na

**Bulusan** (talata 11)—Kasangkapan sa pag-ihip ng hangin sa apoy upang maging mas mainit ito

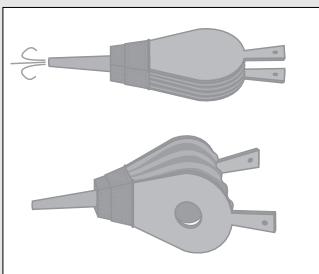

Mga Bulusan

**Batas** (talata 22)—Mga batas, patakaran

**Batbat** (talata 25)—Kargado, nabibigatan

**Nilait** (mga talata 30, 42)—Nagsabi ng masama tungkol, ininsulto

**Pantay ang pagpapahalaga** (talata 35)—Pantay ang pagtingin sa lahat ng Kanyang mga anak

**Pinaghigpitan** (talata 41)—Dinisiplina, itinama

**Mabibiyak** (talata 45)—Magkahiwalay

**Ginigiyagis ng dalamhati** (talata 47)—Labis na namimighati

**Pagkadaig** (talata 48)—Pagsira

**Malalanta** (talata 48)—Uurong, matutuyo

**Mawalang-kabuluhan** (talata 48)—Wala

## Pag-aaral ng mga Banal na Kasulatan

Gawin ang alinmang dalawa sa sumusunod na mga gawain (A–E) habang pinag-aaralan mo ang 1 Nephi 17.

### A Ano ang Itinuro ni Nephi Tungkol sa Paglalakbay sa Ilang?

- Repasuhin ang 1 Nephi 17:1–6, 12 at sagutin ang sumusunod na mga tanong tungkol sa paglalakbay sa ilang:
  - Gaano sila katagal naglakbay mula Jerusalem patungong Masagana?
  - Ano ang pangunahing pagkain nila sa ilang?
  - Bakit sa palagay mo sinabi ni Nephi na, “Napakalaki ng pagpapala ng Panginoon sa amin” (talata 2)?
- Hanapin ang aral na “sa gayon nakikita natin” sa pamamagitan ng pagtukoy sa “Kung-Sa gayon” na huwaran sa talata 3:
 

Kung “ang mga anak ng tao \_\_\_\_\_

Sa gayon “Kanya silang \_\_\_\_\_ at \_\_\_\_\_

at naglalaan \_\_\_\_\_
- Maaaring hindi ka naglalakbay sa disyerto, subalit ang buhay mo ay may mahihirap pa ring hamon. Ipaliwanag kung paano mo maisasagawa sa iyong buhay ang aralin na “sa gayon nakikita natin.”

### B Maglarawan ng Makabagong Halimbawa

Sinabihan ng Panginoon si Nephi na magtayo ng barko—isang gawaing lampas sa kanyang likas na kakayahan. Pag-aralan ang

1 Nephi 17:7–11 at pansinin kung ano ang ginawa ng Panginoon at ano ang ipinagawa Niya kay Nephi. Pagkatapos ay sumulat ng kuwento tungkol sa isang tao ngayon na inuutusang gawin ang isang mahirap na bagay at kailangang umasa sa Panginoon upang malaman kung paano gawin ito.

### C Paghambingin ang Magkakapatid

- Pag-aralan ang 1 Nephi 16:1–3, 18–20, 37–38; 17:17–21, 48 at ilista ang mga dahilan kung bakit bumulung-bulong, o nagalit sina Laman at Lemuel, at bakit sila “nagsaya.”
- Pag-aralan ang 1 Nephi 16:4–5; 17:19, 47 at ilista ang mga dahilan kung bakit nagalak si Nephi at bakit siya nalungkot.
- Ano ang natututuhan ninyo sa pag-uugali ng mga kalalakihang ito batay sa mga pagkakaiba na nasa dalawang listahan?
- Paghambingin ang sinabi nina Laman at Lemuel na alam nila sa 1 Nephi 16:38; 17:19, 22 sa sinabi nilang alam nila sa 1 Nephi 17:55. Ano ang nagpabago sa kanilang pang-unawa?
- Ano ang natutuhan mo mula sa 1 Nephi 17 na makatutulong sa iyo na maging higit na katulad ni Nephi at hindi tulad nina Laman at Lemuel?

### D Isulat sa Iyong Sariling Pananalita

Ipinaalala ni Nephi sa kanyang mga kapatid ang kuwento tungkol kay Moises na namuno sa mga anak ni Israel sa paglabas sa Egipto at inihambing ito sa pamumuno ni Lehi sa kanyang mag-anak palabas sa Jerusalem (tingnan sa 1 Nephi 17:23–45).

- Repasuhin ang mga talatang iyon at maglista ng kahit apat man lamang na pagkakahalintulad ng nangyari sa mga tao ni Moises at ng nangyari sa pulutong ni Lehi.
- Basahing mabuti ang 1 Nephi 17:45 at ipaliwanag kung ano sa palagay mo ang ibig sabihin ng “madama” ang mga salita ng Panginoon, o magsabi ng pagkakataon nang madama mong nangusap sa iyo ang mga banal na kasulatan.

### E Ipaliwanag ang Larawan

Ang mga kapatid ni Nephi ay hindi masaya at tanging ang kapangyarihan ng Panginoon ang makahahadlang sa kanila sa pagkitil sa kanyang buhay. Sa kanan ay ang paglalarawan ng isang eksena mula sa 1 Nephi 17:48–55. Ipaliwanag kung ano ang nangyayari sa larawan at sabihin kung aling mga talata ang kinakatawan nito.



# 1 Nephi 18

## Ang Paglalakbay Patungo sa Lupang Pangako

May nakilala ka na bang mga tao na nagdurusa nang dahil sa kanilang mga kasalanan ngunit ayaw magbago? Nagsisi ba sila sa dakong huli? Gaanong paghihirap ang kanilang tiniis bago nila binago ang kanilang asal? Sino pa ang naapektuhan ng kanilang inaasal? Sina Laman at Lemuel ay may gayong karanasan sa 1 Nephi 18. Hanapin kung ano ang nakaganyak sa kanila upang magsisi sa dakong huli. Pansinin din ang epekto ng katigasan ng kanilang ulo sa kanilang mag-anak.



### Pag-unawa sa mga Banal na Kasulatan

#### 1 Nephi 18

**Kakaiba** (talata 1)—Pambihira, : **Panustos** (talata 8)—Pagkain bukod-tangi at iba pang mga panustos  
**Isinilang** (talata 7)—Naging : **Nangusap** (talata 17)— ama ni Nagsalita

### Pag-aaral ng mga Banal na Kasulatan

Gawin ang dalawa sa sumusunod na mga gawain (A–C) habang pinag-aaralan mo ang 1 Nephi 18.

#### A Kapanayamin ang Isang Tauhan

Ang mag-anak ni Lehi ay handa nang maglayag patungo sa di kilalang lupain na lulan ng barkong kakaiba ang disenyo (1 Nephi 18:1–7). Kung ikaw ay isang reporter na binayaran upang kapanayamin ang mga miyembro ng mag-anak bago sila umalis, ano sa palagay mo ang kanilang sasabihin? Pumili ng tatlong miyembro ng grupo ni Lehi at magmungkahi ng dalawang tanong na maaari mong itanong bilang reporter. Pagkatapos ay isulat mo ang inaakala mong sasabihin ng mga taong iyon bilang kasagutan sa iyong mga tanong.

#### B Huwag Kalimutan ang mga Detalye!

Ang kuwento tungkol sa paglalayag ng mag-anak ni Lehi patungong lupang pangako ay nakawiwili at naglalaman ng ilang mahahalagang detalye na maaaring madaling makaligtaan. Matapos basahin ang 1 Nephi 18, sagutin ang sumusunod na mga tanong:

1. Anong dalawang bagong miyembro ng mag-anak ni Lehi ang binanggit sa unang pagkakataon sa kabanatang ito?
2. Bakit sa palagay mo ipinahintulot ng Panginoon na matali si Nephi nang gayon katagal sa halip na pawalan siya sa mahimalang paraan tulad ng ginawa Niya sa 1 Nephi 7:18; 16:39; at 17:48?
3. Ano ang nangyari sa kabanatang ito na nagsakatuparan sa propesiya ng Panginoon sa 1 Nephi 17:13?

#### C Hanapin ang mga Aral sa Buhay

Ang kuwento ng paglalakbay patungo sa lupang pangako ay makikita din bilang metapora (simbolo) ng ating buhay sa mundo. Halimbawa, maraming tao, tulad ng mga kapatid ni Nephi sa 1 Nephi 18:9, ang nakatuon sa mga bagay ng mundo at kinalilimutan ang Diyos at ang kanilang pag-asa sa Kanyang kapangyarihan. Sagutan ang sumusunod na mga tanong upang masaliksik kung paano ang kuwentong ito ay katulad ng mga maaaring maging karanasan natin:

1. Paano katulad ng ginagawa sa atin ng ating konsiyensiya (liwanag ni Cristo) ang ginawa ni Nephi para sa kanyang mga kapatid sa talata 10?
2. Paanong ang hindi paggalaw ng aguhon at ang bagyo ay katulad ng nangyayari sa atin kapag “tinatalian” natin ang ating konsiyensiya?
3. Ano ang maaaring maging katulad sa ating buhay ng pagpapalaya kay Nephi?
4. Ano ang nangyayari sa tuwing nananalangin si Nephi? Paano mo ito maisasagawa sa iyong buhay? (tingnan lalo na ang mga talata 1–3, 21–23).
5. Paanong ang paglalarawan ni Nephi sa mabagsik na pag-uugali ng kanyang mga kapatid, ng mga anak na lalaki ni Ismael, at ng kanilang mga asawa (tingnan sa talata 9) ay naaangkop sa ilan sa mga asal sa gayon at kakulangan ng paggalang sa iba?

# 1 Nephi 19

## “Upang Lubos Ko Silang Mahikayat na Maniwala sa Panginoon”

Bakit mahal ng ilang tao ang mga banal na kasulatan at nakatatagpo ng saganang kapanatagan, pag-asa, at panghihimok sa mga ito, samantalang ang iba ay tila walang interes sa mga ito o iniisip na walang kabuluhan ang mga ito? Sinabi sa atin ni Nephi na ang isinulat niya ay hindi magiging kasiya-siya sa daigdig kundi magiging kasiya-siya sa Diyos

at sa “kanila na hindi makamundo” (1 Nephi 6:5). Bakit sa palagay mo ang mga tao na nakatuon ang puso sa mga bagay na ukol sa buhay na ito ay hindi gaanong interesado sa mga bagay na ukol sa kawalang-hanggan? Habang pinag-aaralan mo ang 1 Nephi 19, hanapin ang ginawa at ginagawa ng Panginoon upang hikayatin ang Kanyang mga anak na makauwi at mamuhay muli sa Kanyang piling.

## Pag-unawa sa mga Banal na Kasulatan

### 1 Nephi 19

**Nagkamali** (talata 6)—  
Nakagawa ng kamalian

**Puntod** (talata 10)—  
Pinaglilibingan (kadalasan ay  
puntod o yungib)

**Mangabibiyak** (talata 12)—  
Magkahiyalay

**Pahihirapan** (talata 13)—  
Magdadalamhati, parurusahan

**Bulung-bulungan at  
bukambibig** (talata 14)—  
Inuusig na mga tao

### 1 Nephi 19:1–6—Dalawang Set ng mga Lamina



Sa 1 Nephi 9, isinulat ni Nephi na gumawa siya ng dalawang set ng mga lamina. Ang unang set, ang malalaking lamina ni Nephi, ay naglalaman ng detalyadong kuwento tungkol sa kanyang mga tao; ang pangalawang set, ang maliliit na lamina ni Nephi, ay sagradong talaan ukol sa relihiyon. Sa 1 Nephi 19, ang pariralang “naunang lamina” o “iba pang mga lamina” ay tumutukoy sa malalaking lamina ni Nephi at ang pariralang “mga laminang ito” ay tumutukoy sa

maliliit na lamina (tingnan sa “Ang mga Pangunahing Pinagkunan para sa Aklat ni Mormon,” p. 12).

Umasa si Nephi na magiging kapaki-pakinabang sa mga darating na salinlahi ang mga sinulat na ito sa pagdadala sa kanila kay Cristo.

### 1 Nephi 19:10—Sino sina Zenok, Neum, at Zenos?

Binanggit ni Nephi sina Zenok, Neum, at Zenos bilang mga propeta noong kapanahunan ng Lumang Tipan na may detalyadong mga propesiya tungkol kay Jesucristo na nakatala sa mga laminang tanso. Ang kanilang mga patotoo ay hindi matatagpuan sa Lumang Tipan na nasa atin sa ngayon. Ang kanilang mga isinulat ay maliwanag na kabilang sa “malinaw at pinakamahalagang” mga katotohanan na inalis ng “makapangyarihan at karumaldumal na simbahan” (1 Nephi 13:26). Kung wala ang Aklat ni Mormon, hindi natin malalaman ang tungkol sa tatlong matatapat na propetang iyon noong kapanahunan ng Lumang Tipan ni ang kanilang mga propesiya.

## Pag-aaral ng mga Banal na Kasulatan

Gawin ang alinmang dalawa sa sumusunod na mga gawain (A–C) habang pinag-aaralan mo ang 1 Nephi 19.

### A Ilista ang “Malilinaw at Mahahalagang Bahagi”

Inutusan ng Panginoon si Nephi na isama sa kanyang pangalawang set ng mga lamina (maliliit na lamina) ang marami sa malilinaw at mahahalagang bahagi na mawawala sa Biblia (tingnan sa 1 Nephi 19:3 at sa bahaging “Pag-unawa sa mga Banal na Kasulatan”).

1. Repasuhin ang 1 Nephi 19:8–14 at ilaran ang mga katotohanang nalaman ni Nephi tungkol sa pagsilang, buhay, at kamatayan ni Jesucristo, at kung ano din ang mangyayari sa sambayanan ni Israel matapos ang Kanyang pagkamatay.
2. Sa mga katotohanang inilaran mo, tukuyin kung alin ang napag-alaman ni Nephi mula sa anghel at ang mga napag-alaman niya mula sa mga isinulat nina Zenok, Neum, o Zenos.



### B Suriin Kung Paano Maaaring Magkaiba ang mga Bagay-bagay

Isipin ang mga detalyadong propesiya tungkol sa buhay ni Jesus na ipinanumbalik ng Aklat ni Mormon (tingnan sa 1 Nephi 19:8–14). Sa palagay mo paano maaaring maging kaiba ang mga paniniwala ng mga Judyo at iba pang mga Kristiyano kung ang mga katotohanang ito ay nasa ating Lumang Tipan pa?

### C Pagsasaulo ng Banal na Kasulatan— 1 Nephi 19:23

Binasa ni Nephi ang maraming bagay sa kanyang mag-anak mula sa mga isinulat ng propetang si Isaias. Basahin ang 1 Nephi 19:22–24 at ipaliwanag kung bakit nais ni Nephi na malaman ng kanyang mag-anak (at natin) ang mga salita ni Isaias.



Binasahan ni Nephi ang kanyang mga tao mula sa mga propesiya ni Isaias upang “lubos [ko] silang mahikayat na maniwala sa Panginoon nilang Manunubos” (1 Nephi 19:23). Sa 1 Nephi 20–21 ay nakatala ang ilan sa mahahalagang propesiya ni Isaias mula sa mga laminang tanso, na katulad ng matatagpuan sa Lumang Tipan. Habang binabasa mo ang

mga kabanatang ito, hanapin ang itinuro ni Isaias tungkol sa sambahayan ni Israel. Bakit labis na nahihirapan ang Israel sa paglipas ng mga siglo, at ano ang ginagawa ng Panginoon upang muling maibalik sa Kanya ang Kanyang mga pinagtipanang tao? Bilang bahagi ng makabagong sambahayan ni Israel, maisasagawa din natin ang mga salita ni Isaias sa ating buhay.

## Pag-unawa sa mga Banal na Kasulatan

### 1 Nephi 20

**Nagsisumpa** (talata 1)—Gumawa ng mga tipan, pangako

**Nanalig** (talata 2)—Manalig sa, umasa sa, manatiling matapat sa

**Mapagmatigas** (talata 4)—Matigas ang ulo

**May kataksilan** (talata 8)—May panloloko, hindi tapat

**Makasalanan** (talata 8)—Taong lumalabag sa mga kautusan

**Pinipigil** (talata 9)—Mag-atubiling gawin, ipagpaliban, isantabi muna

**Nagladlad** (talata 13)—Umbot hanggang kabila

**Binhi. . . sisidlan ng iyong tiyan** (talata 19)—Mga inapo (mga anak, apo, at iba pa)

**Ginuwangan** (talata 21)—Naghiwalay

### 1 Nephi 20:1—Ano ang “mga Bukal ng Juda”?

Isinulat ni Elder Bruce R. McConkie: “Sinabi ni Isaias na ang ‘sambahayan ni Jacob’ ay ‘nagsilabas sa bukai ng Juda’ (Isa. 48:1), isang pangungusap na labis na kinawiwilihan ng mga Banal sa mga Huling Araw dahil sa katotohanang ang kanyang mga salita na nakatala sa mga laminang tanso ay idinagdag ang pariralang, ‘o mula sa mga tubig ng pagbibinyag’ (1 Ne. 20:1), at sa gayon ay naipreserba sa kadalisayan ang teksto ng Lumang Tipan tungkol sa pagbibinyag” (*Mormon Doctrine*, ika-2 edisyon [1966], 832). Ito ay napakahusay na halimbawa ng “malinaw at mahalagang” mga katotohanan na inalis sa Biblia (1 Nephi 13:29).

### 1 Nephi 20:1–2—“Tinatawag Nila ang Kanilang Sarili Alinsunod sa Pangalan ng Banal na Lungsod”

Tulad ng nakabanggit sa 1 Nephi 20:1–2, kinagalitan ng propetang si Isaias ang sambahayan ni Israel sa pagsasabing sinusunod nila ang Panginoon nang hindi tinutupad ang Kanyang mga kautusan. Inakala nila na dahil sila ang Kanyang pinagtipanang tao at namuhay sa banal na lungsod ng Jerusalem, ay palagi silang pangangalagaan ng Diyos. Pinaalalahanan sila ni Isaias na hindi ang kung *saan* ka nakatira kundi ang kung *paano* ka namuhay ang siyang mahalaga (tingnan sa mga talata 18–22). Ang alituntuning iyan ay totoo pa rin sa ngayon.



Jerusalem, ang Sinaunang Banal na Lungsod

Ang Bahay ng Aking Ama © 1993 All Rights Reserved

## 1 Nephi 20:3–8—“Aking Ipinahayag ang mga Dating Bagay Mula Noong Una. . . Aking Ipinakita sa Inyo ang mga Bagong Bagay”

Binigyan ng Panginoon ang Kanyang mga anak ng maraming katibayan o dahilan upang paniwalaan ang Kanyang mga salita at Kanyang mga propeta. Sa 1 Nephi 20:3–8, binanggit Niya ang ilan sa mga katibayang iyon at ipinaliwanag kung bakit kailangang-kailangan ang mga propesiyang iyon. Mula pa sa simula, ang Diyos ay naghayag ng maraming pangyayari na magaganap sa malayong hinaharap. Ang isa sa Kanyang mga layunin sa mga matagalang propesiyang ito ay upang iwasang magbigay papuri ang masasamang kalalakhian sa mga diyus-diyosan o huwad na diyos para sa Kanyang kahanga-hangang mga gawain (tingnan sa mga talata 3–5). Inihayag din ng Diyos ang mga pangyayari na biglaang naganap, upang hindi masabi ng masasama na, “Aking nalalaman ang mga iyon” (tingnan sa mga talata 6–8).

### 1 Nephi 20:14–17—Itinataguyod ng Panginoon ang Kanyang mga Propeta

Mahal ng Panginoon ang Kanyang mga propeta at “kanyang tutuparin ang kanyang mga salita na kanyang ipinahayag sa pamamagitan nila” (talata 14). Sa isang makabagong paghahayag, sinabi ng Panginoon: “Maging sa sarili kong tinig o sa tinig man ng aking mga tagapaglingkod, ito ay iisa” (D at T 1:38).

### 1 Nephi 21

**Mangangaral** (talata 1)—Mga pastol; sa kasong ito, ang mga pinunong pangrelihiyon ng mga Judio

**Mula sa sinapupunan** (talata 1)—Bago ako isinilang

**Kinapopootan** (talata 7)—Kinamumuhian, kinagagalitan

**Mga mapanglaw na mana** (talata 8)—Mga manang walang laman o tigang

**Inanyuan** (talata 16)—Pinutol, ginalusan, o minarkahan

**Labis na makipot** (talata 20)—Masyadong maliit o makitid; kapag tinipon ng Panginoon ang Kanyang mga anak sa Sion, sila ay muling magiging napakarami.



### 1 Nephi 21:1—Isang Mahalagang Pagpapanumbalik mula sa mga Laminang Tanso

Ang buong unang pangungusap ng propesiya ni Isaias na sinipi sa 1 Nephi 21:1 ay hindi matatagpuan sa kaukulang kabanata sa aklat ni Isaias (tingnan sa Isaias 49:1). Ang materyal na ito ay malinaw na nasa mga laminang tanso na ginamit ni Nephi ngunit



nawala sa ating kasalukuyang Biblia. Ang Isaias 49 (o 1 Nephi 21) ay nagsasabi ng tungkol sa pagdating ng Mesiyas, sa pagtitipon ng Israel, at paghahatid ng ebanghelyo sa mga Gentil. Mula sa bersiyon ng Aklat ni Mormon ay malalaman natin na ang mensaheng ito ay partikular na itinuon sa mga Israelita (tulad ng mag-anak ni Lehi) na naputol tulad ng mga sanga mula sa katawan ng Israel at kumalat sa ibang bansa. Nalaman din natin na ang dahilan sa pagkalat na ito ay ang kasamaan ng kanilang mga pinuno sa Jerusalem.

### 1 Nephi 21:1–9—Sino ang Taong Tinawag ng Diyos Bago pa Siya Isinilang?

Inilalarawan ng mga talata 1–9 ang Tagapagligtas, na si Jesucristo, na tinawag bago pa ang Kanyang pagsilang (tingnan sa talata 1), na ang mga salita ay nakasusugat sa mga puso ng masasama na tulad ng matalas na espada (tingnan sa talata 2), na ang buhay ay walang-bahid- dungis tulad ng makinang na pana (tingnan sa talata 2), na pinaka-ilaw sa mga Gentil (tingnan sa talata 6), at hinahamak ng tao (tingnan sa talata 7). Dahil ang buhay ng mga propeta kung minsan ay tila katulad, o mga halimbawa, ng Tagapagligtas, ang mga talatang ito ay maiaangkop din kay Isaias. Ang mga ito ay maaari ding maiangkop sa Propetang si Joseph Smith:

- *Siya ay noon pa inordenan.* Nagpatotoo siya: “Ang bawat taong may katungkulang maglingkod sa mga naninirahan sa mundo ay inordenan sa layunin ding iyon sa Malaking Kapulungan ng langit bago pa nilikha ang mundong ito. Naniniwala ako na ako’y inordenan sa mismong katungkulang ito sa Malaking Kapulungang iyon” (*Teachings of the Prophet Joseph Smith*, 365; tingnan din sa 2 Nephi 3:7–15).
- *Ang kanyang mga salita ay matalim at ang kanyang buhay ay makinang na pana.* Ang sabi niya: “Ako’y tulad ng malaki at magaspang na bato na gumugulong mula sa mataas na bundok; at ang tanging pagpapakintab na nakakamit ko ay kapag naikakaskas ang ilang sulok sa pagtama ko sa isang bagay, tumatama nang may malakas na puwersa laban sa pagiging panatiko sa relihiyon, huwad na pagkasaserdote. . . sinungaling na mga patnugot, mga hukom at hurado na nanghihikayat ng pagsisinungaling. . . sinusuportahan ng mga mandurumog, lapastangan, nagwawalang-bahala sa mga patakaran at tiwaling kalalakihan at kababaihan—buong impiyerno na nagpapabagsak dito at doon. Sa gayon ako ay magiging makinis at makinang na pana sa lalagyan ng pana ng Makapangyarihan (*Teachings of the Prophet Joseph Smith*, 304).
- *Isinugo siya upang maging ilaw sa mga Gentil.* Ipinahayag sa kanya ng Panginoon, “Ang salinlahing ito ay tatanggap ng aking salita sa pamamagitan mo” (D at T 5:7–10; tingnan din sa D at T 86:11).
- *Siya ay kinutya ng mga tao.* Ipinropesiya ng anghel na si Moroni na makikilala kapwa sa kabutihan at kasamaan ang pangalan ni Joseph sa kalipunan ng lahat ng tao (tingnan sa Joseph Smith—Kasaysayan 1:33).



## Pag-aaral ng mga Banal na Kasulatan

Gawin ang alinmang dalawa sa sumusunod na mga gawain (A–E) habang pinag-aaralan mo ang 1 Nephi 20–21.

### A Hanapin ang mga Sagot

Nakita ni Isaias ang mga kabiguan ng mga anak ni Israel. Tinawag niya ang mga ito upang magsisi nang sa gayon ay matupad nila ang gawain na ibinigay sa kanila ng Panginoon at tanggapin ang Kanyang mga pagpapala. Basahin ang 1 Nephi 20:1–11, 20 at sagutin ang sumusunod na mga tanong:

1. Ano ang ginawa ng Panginoon upang patunayan sa Kanyang mga tao kung sino Siya talaga? (tingnan sa mga talata 3–8; tingnan din sa “Pag-unawa sa mga Banal na Kasulatan” para sa 1 Nephi 20:3–8).
2. Bakit sa palagay mo ginamit ni Isaias ang imahe ng isang bakal na leeg (tingnan sa talata 4) upang ilarawan ang mga anak ni Israel?
3. Kahit na naghimagsik ang mga tao noong nakaraan, ano ang sinabi ng Panginoon na gagawin Niya para sa kanila? Bakit? (tingnan sa mga talata 9–11).
4. Ano ang sinabi ng Panginoon na kailangang gawin ng mga tao? (tingnan sa talata 20; tingnan din sa Mosias 26:29–30).
5. Paano maisasagawa ang mga turo na ito ni Isaias sa ating kapanahunan “para sa [ating] kapakinabangan at kaalaman” (1 Nephi 19:23)?

### B Ipaliwanag ang mga Pagtutulad

Sa 1 Nephi 20:10–17 ay ipinahayag ng Panginoon ang Kanyang ginagampanan bilang Manlilikha at Tagapagligtas. Sinasabi din ng mga talatang ito ang tungkol sa Kanyang pagmamahal at suporta sa Kanyang mga propeta. Sa mga talata 18–22, inilalarawan ni Isaias kung ano ang maaaring nangyari sa mga anak ni Israel kung palagian silang naging masunurin. Pagkatapos ay tinawag niya sila para magsisi.

1. Repasuhin ang 1 Nephi 20:18–22 at ipaliwanag kung paano ang mga pagtutulad (mga paghahambing na gumagamit ng *tulad* o *gayay*) na ginamit ni Isaias—ilog, mga alon, buhangin, at graba—ay naglalarawan sa mga pangako ng Panginoon sa mga matapat.
2. Bakit sa palagay mo walang kapayapaan ang masasama? (tingnan sa talata 22).

### C Ang Propesiya ay Maaaring Matupad sa Mahigit sa Isang Paraan

Ang katangian ng marami sa mga propesiya ni Isaias ay ang maaaring pagkakaroon ng mga ito ng higit pa sa isang aplikasyon at katuparan.

1. Pag-aaralan ang 1 Nephi 21:1–10 at ipaliwanag kung paano inilalarawan ng mga talatang ito si Jesucristo.
2. Ipaliwanag kung paano din mailalarawan ng mga talatang ito ang propetang si Joseph Smith (tingnan din sa bahaging “Pag-unawa sa mga Banal na Kasulatan”).

## D Paano Mo Naaalala ang Tagapagligtas?



*“Gayon pa man hindi kita malilimutan, O sambahayan ni Israel!”*

1. Nang hindi mapagpala ng Panginoon ang Israel (Sion) dahil sa pagsuway ng mga tao, ano ang nadama ng mga tao na nangyari? (tingnan sa 1 Nephi 21:14).
2. Ano ang sinabi ng Panginoon na palaging magpapaalala sa Kanya sa Kanyang mga tao? (tingnan sa talata 16).
3. Sumulat ng isang talata na nagpapaliwanag kung ano ang nakatutulong sa iyo upang maalala ang Tagapagligtas, kapwa sa simbahan at sa iba pang pagkakataon.

## E Isaayos ang mga Ideya

Sa 1 Nephi 21:22–26 ay ang pangako ni Isaias na ililigtas ng Panginoon ang Kanyang mga tao. Ang sumusunod ay ilang mahahalagang ideya mula sa mga talatang ito. Isaayos muli ang mga ito sa paraan ng pagkakasunud-sunod ng mga ito sa talata.

- Ililigtas ng Panginoon ang mga taong nabibihag ng kasalanan at kasamaan.
- Itataguyod ng mga taong may kapangyarihan at impluwensiya ang gawain ng Simbahan.
- Malalaman ng bawat tao na si Jesucristo ang Tagapagligtas.
- Makikipagdigma ang Panginoon sa mga kumakalaban sa Kanyang Simbahan.
- Hindi ikahihiya ng mga nagtitiwala sa Panginoon ang ebanghelyo.
- Ipanunumbalik ng Panginoon ang Simbahan sa mga Gentil bilang pamantayan ng kabutihan para sa daigdig.
- Ang mga kumakalaban sa Simbahan ay sisirain ang kanilang sarili.



## 1 Nephi 22 Mga Kaganapan sa mga Huling Araw

*Alam ni Nephi na ang mga salita ni Isaias ay mahirap na maunawaan ng ilang mga tao. Sa katunayan, hiniling ng sariling mag-anak ni Nephi na ipaliwanag sa kanila ang kanyang sinipi sa 1 Nephi 20–21 (tingnan sa 1 Nephi 22:1). Habang binabasa mo ang 1 Nephi 22, pansinin ang pagpapaliwanag ni Nephi sa maraming mahahalagang katotohanan na matatagpuan sa 1 Nephi 20–21. Pansinin lalo na ang sinabi ni Nephi tungkol sa pagkalat ng Israel at*

*ang gagampanan ng mga Gentil sa pagtitipon ng Israel sa mga huling araw. Tandaan na ang mga miyembro ng Kanyang Simbahan sa ngayon, kahit na miyembro tayo ng sambahayan ni Israel sa pamamagitan ng lahi o ng tipan, ay kabilang sa “mga Gentil” na binanggit sa kabanatang ito at may gagampanan sa pagtitipon ng Israel.*

## Pag-unawa sa mga Banal na Kasulatan

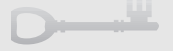

### 1 Nephi 22

**Ipinaalam** (talata 2)—  
Ipinakita, ipinabatid

**Ipakikita ang kanyang bisig**  
(talata 10)—Ipakikita ang  
Kanyang kapangyarihan

**Kalabuan** (talata 12)—  
Kalagayan ng hindi pagkaalam

**Mabitag** (talata 14)—Mahuli,  
mabihag

**Magsasagawa ng kahatulan**  
(talata 21)—Magpapataw ng  
kahaatulan

**Kapangyarihan** (talata 24)—  
Lakas, kontrol, awtoridad

### 1 Nephi 22:8—Ano ang “Kagila-gilalas na Gawain” na Gagawin ng Panginoon sa mga Huling Araw?



Halos sa kabuuan ng kanilang mahabang kasaysayan, ang mga anak ni Israel ay hindi naging matapat sa Diyos na lumikha sa kanila na Kanyang piling mga tao. Sa kabila ng Kanyang mga pagpapala, mas madalas nilang piliin ang mga paraan ng daigdig kaysa sa mga paraan ng Diyos. Bilang bunga, ang karamihan sa kanila ay nakalat sa buong daigdig at nawalan ng pagkakakilanlan. Ang mga inapo ni Lehi ay halimbawa ng kung paano ang isang mag-anak ay nakalat at

napanatili ang pagkakakilanlan sa kanila. Alam nila kung sino sila. Ang kagila-gilalas na gawain sa mga huling araw ay ang tipunin ang lahat ng maaaring tipunin na mga inapo ng nakalat na Israel na handang magbalik sa Panginoon. Kahit na ang mga miyembro ng Simbahan sa ngayon ay kabilang sa sambahayan ni Israel, tayo ay tinukoy pa rin ni Nephi na mga Gentil dahil galing tayo sa mga bansang gentil.

## Pag-aaral ng mga Banal na Kasulatan



Gawin ang alinmang dalawa sa sumusunod na mga gawain (A–D) habang pinag-aaralan mo ang 1 Nephi 22.

### A Ang Pagkalat ng Israel: Sino, Saan, Kailan, at Bakit?

Ang mga salita ni Isaias tungkol sa pagkalat ng Israel ay matatagpuan sa 1 Nephi 21:1. Ipinaliwanag nang higit pa ni Nephi ang tungkol sa pagkalat na iyon sa 1 Nephi 22:3–5. Ibuod ang karagdagang impormasyon na nalaman natin mula kay Nephi tungkol sa pagkalat. Tiyaking ipaliwanag kung sino ang nakalat, kailan at saan sila nakalat, at bakit.

## B Itugma ang Ideya sa Talata

Sa 1 Nephi 21:22, nagsalita si Isaias tungkol sa gagampanan ng mga Gentil sa pagtitipon ng Israel. Sa 1 Nephi 22, binigyan tayo ni Nephi ng dagdag na impormasyon tungkol sa pagtitipon. Kopyahin sa iyong kuwaderno ang bawat isa sa sumusunod na mga pangungusap at kasunod ng bawat isa ay isulat ang talata o mga talata mula sa 1 Nephi 22:6–12 na naglalaman ng ideyang iyon:

- Ang kapangyarihan ng Panginoon ay kailangan ng mga Gentil upang pagpalain ang lahat ng tao sa pamamagitan ng ebanghelyo.
- Ang kayamanan at kaunlaran ng mga bansang gentil ay gagamitin upang itaguyod ang gawaing misyonero na kailangan upang matipon ang nakalat na Israel.
- Ang Israel ay titipunin sa pamamagitan ng pagkakaroon nila ng kaalaman kay Jesucristo bilang kanilang Tagapagligtas.
- Isang malaking bansang gentil ang magkakalat sa mga inapo ni Lehi.
- Pagpapalain ng mga Gentil ang buong sambahayan ni Israel sa pamamagitan ng pagtuturo sa kanila ng ebanghelyo.
- Dadalhin ng Panginoon ang ebanghelyo sa malaking bansang gentil. Bilang ganti ay pagpapalain ng bansang iyon ang mga inapo ni Lehi sa pamamagitan ng pagbabahagi ng ebanghelyo sa kanila.
- Ang mga tipan ng Panginoon ay ihahayag sa daigdig sa pamamagitan ng kapangyarihan ng Panginoon.



## C Sumulat ng Pangunahing Balita sa Pahayagan

Sa 1 Nephi 22:13–18, inilarawan ni Nephi ang kahatulang darating sa masasama sa mga huling araw. Gawan ang bawat isa sa mga talatang iyon ng pangunahing balita sa pahayagan na nagbuuod sa mga pangyayaring inilarawan ni Nephi.

## D Gumawa ng Paghahambing

Ipinaliwanag ni Nephi ang ilan sa mga pagkakaiba ng mangyayari sa mga mabubuti at ng mangyayari sa masasama sa mga huling araw.

1. Pag-aralan ang 1 Nephi 22:16–26 at ilarawan ang mga pangako sa mabubuti. Gumawa ng isa pang listahan ng mga parusang darating sa masasama.
2. Basahin ang 1 Nephi 22:28–31 at ipaliwanag kung ano ang nais ni Nephi na matutuhan natin mula sa kanyang isinulat.



# Ang Pangalawang Aklat ni Nephi



Ang Pangalawang Nephi ay nagsimula makalipas ang maraming taon nang lisanin ng mag-anak ni Lehi ang Jerusalem at matapos silang makarating sa lupang pangako. Sa unang apat na kabanata ay itinala ni Nephi ang mga huling salita ng pagpapayo na ibinigay ng kanyang ama bago siya namatay. Habang binabasa mo ang 2 Nephi, pansinin kung ano ang nangyari sa mag-anak matapos mamatay si Lehi.



*Ang payo ni Lehi sa 2 Nephi 1 ay tuwirang nakapatungkol kina Laman at Lemuel. Bago mo basahin ito, isipin kung ano ang maaaring nais mong sabihin kina Laman at Lemuel kung ikaw ang kanilang magulang. Pansinin ang sinabi ni Lehi at isipin kung ano sa palagay mo ang naging epekto nito sa kanyang mga anak na lalaki.*



## Pag-unawa sa mga Banal na Kasulatan



### 2 Nephi 1

**Inulit** (talata 1)—Ipinaalala, binigkas muli

**Sa kabila ng ating mga kahirapan** (talata 5)—Bagaman nagkaroon kami ng mga hamon at pagsubok

**Ipinagtipan** (talata 5)—Gumawa ng sagradong pangako

**Mana** (mga talata 5, 8–9)—Ari-arian o pag-aari ng mag-anak

**Inilaan** (mga talata 7, 32)—Ibinukod o iniukol para sa sagradong layunin lamang

**Manliligalig** (talata 9)—Manggugulo, mananakit

**Manghina** (talata 10)—Unti-unting lumayo

**Kaparusahan** (talata 12)—Ang pagpapadala ng mga kaparusahan; mga pangyayaring nagpapakita sa kahatulan ng Diyos

**Tinubos** (talata 15)—Iniligtas; ang mas literal na kahulugan ay “binili mula sa pagkaalipin”

**Ikinababalisa** (talata 16)—Pag-aalala

**Abutin** (talata 22)—Dalhin sa iyong sarili

**Karimlan** (talata 23)—Kalagayan na hindi batid

**Katalasan** (talata 26)—Bulyawan

**Mapigil** (talata 26)—Mag-atubiling gawin

**Pagsasalita** (talata 27)—Talumpati

## Pag-aaral ng mga Banal na Kasulatan



Gawin ang mga gawain A at B habang pinag-aaralan mo ang 2 Nephi 1.

## A Tapusin ang mga Pangungusap na Ito

Sa 2 Nephi 1:5–12 ay ang mga salita ni Lehi sa kanyang mga anak tungkol sa lupain na kanilang mana, na kinabibilangan ng Hilaga at Timog Amerika. Kumpletuhin ang sumusunod na mga pangungusap na nagbubuod sa mga turong ito ni Lehi. Sikaping gawing parirala ang mga ito sa iyong sariling pananalita, ngunit tiyaking nasasakop ng iyong pangungusap ang itinuro ni Lehi:

1. Bilang karagdagan sa mga inapo ni Lehi, ang lupain ay pamana sa. . . (Tingnan sa mga talata 5–7.)
2. Kung ang mga naninirahan sa lupang pangakong ito ay maglilingkod sa Diyos at susundin ang Kanyang mga kautusan, sa gayon. . . (Tingnan sa mga talata 7, 9–12.)
3. Inilihim ng Panginoon sa ibang mga bansa ang pagkaalam tungkol sa lupain noong panahon na iyon dahil. . . (Tingnan sa talata 8.)

## B “Magpakalalaki”



Si Elder Carlos E. Asay, na miyembro noon ng Panguluhan ng Pitumpu, ay nagkuwento ng isang karanasan niya bilang labingwalong taong gulang na saserdote sa Pagkasaserdoteng Aaron nang tumanggi siyang sumali sa isang grupo ng kanyang mga kaedad sa kanilang hindi angkop na mga gawain. Isinulat niya: “Habang lumalakad akong papalayo. . ., tinuya ako ng aking mga kasama sa pagsigaw ng, ‘Kailan ka pa

lalaki?’ ‘Kailan ka pa hihinto sa pag-aasal bata at pagiging panatiko sa relihiyon?’ ‘Kailan ka pa magiging lalaki?’ ” (*In the Lord’s Service* [1990], 46, tingnan din sa Conference Report, Abr. 1992, 58; o *Ensign*, Mayo 1992, 40). Inutusan ni Lehi ang kanyang mga anak na lalaki na “magpakalalaki” (2 Nephi 1:21), ngunit kaiba nang kaunti ang ibig niyang sabihin kaysa sa ibig sabihin ng mga kabataang lalaki sa kuwento. Para sa gawaing ito kumpletuhin ang 1, at pagkatapos ay gawin ang alinman sa 2 o 3.

1. Batay sa itinuro ni Lehi sa 2 Nephi 1:13–24, maglista ng kahit lima man lamang katangian ni Lehi na may kinalaman sa lalaking panig sa Diyos. Sa bawat katangian, isulat ang talata kung saan ito matatagpuan.
2. Sumulat ng isang talata tungkol sa mga pagkakaiba ng mga katangian na iyong inilista at kung paano ipapakahulugan ng mga batang lalaki sa kuwento ni Elder Asay at ng marami pang mga taong makamundo ang ibig sabihin ng magpakalalaki.
3. Repasuhin ang mga talata 13 at 15 at sumulat ng isang talata na naghahambing sa kalagayan ng mabubuting kabalakihan, tulad ni Lehi, sa kalagayan ng mga makamundong kabalakihan, tulad nina Laman at Lemuel.

Itinuro ni Jesucristo: “Maging anong uri ng mga tao ba nararapat kayo? Katotohanang sinasabi ko sa inyo, maging katulad ko” (3 Nephi 27:27).



## 2 Nephi 2 Malayang Pumili Dahil sa Pagbabayad-Sala

Si Jacob ang una sa dalawang anak na isinilang kina Lehi at Saria sa ilang (tingnan sa 1 Nephi 18:7). Dahil dito, dumanas siya ng maraming pagsubok sa kanyang paglaki—kapwa mula sa kahirapan ng paglalakbay at mula sa “kalupitan ng kanyang mga kapatid” (2 Nephi 2:1). Ang payo ni Lehi sa 2 Nephi 2 ay tanging para kay Jacob, at tumutulong na ipaliwanag kung paano posibleng dumanas ng kapayapaan at kagalakan sa daigdig ng kalungkutan at pagsalungat. Ito ang isa sa mga kabanata sa Aklat ni Mormon na maraming sinasabi sa atin tungkol sa plano ng kaligayahan ng Ama sa Langit.

## Pag-unawa sa mga Banal na Kasulatan



### 2 Nephi 2

**Paghihirap** (talata 1)—Pagdurusa

**Ilaalan** (talata 2)—Ihiwalay para sa sagradong layunin

**Manunubos** (talata 3)—Isang taong nagbabayad ng halaga upang iligtas ang isa pa mula sa espirituwal na pagkaalipin (si Jesucristo)

**Makapagmamawid** (talata 5)—Makikitang malaya sa kasalanan o pagkakasala, mapatatawad

**Nagsisisi** (talata 7)—Nalulungkot dahil sa kasalanan, mapagpakumbaba

**Kabutihán** (talata 8)—Magiliw at mabubuting gawa (sa kasong ito, ang Pagbabayad-sala ng Tagapagligtas—na kinabibilangan ng Kanyang paghihirap, kamatayan, at Pagkabuhay na Mag- uli)

**Biyaya ng Banal na Mesiya** (talata 8)—Kapangyarihan ni Jesucristo (tingnan sa *Gabay sa mga Banal na Kasulatan*, “Biyaya,” p. 30)

**Mamamagitan** (mga talata 9–10)—Kumikilos bilang tagapamagitan upang tulungan ang dalawang partido na lutasin ang isang problema o di-pagkakasundo (sa kasong ito, ito ang tulong ng Tagapagligtas sa lahat ng tao na nawalay sa Ama sa Langit sa pamamagitan ng kasalanan)

**Pagpapataw** (talata 10)—Pagsasagawa, pagpapatupad

**Nakaakibat** (talata 10)—Kasama

**Magkasama** (talata 11)—Paghahalo ng dalawa o higit pang mga bagay na pinagsama upang bumuo ng isang bagay

**Walang kabuluhan** (talata 12)—Walang layunin, wala

**Nahikayat** (talata 16)—Natukso, nahimok

**Pinahaba** (talata 21)—Pinatagal

**Kalagayan ng pagsubok** (talata 21; tingnan din sa talata 30)—Panahon ng pagsubok o pagpapatunay

**Kasalanan, lumabag** (mga talata 21–22)—Labagin o hindi sundin ang isang batas

**Maliban** (talata 26)—Hindi kasama

**Kapaki-pakinabang** (talata 27)—Kailangan, mahalaga

**Tagapamagitan** (mga talata 27–28)—Ang taong kumikilos upang magkasundo ang dalawang partido na hindi magkasundo (sa kasong ito, si Jesucristo)

**Layunin** (talata 30)—Mithi

## 2 Nephi 2:3–10—“Ang Daan ay Inihanda. . . at ang Kaligtasan ay Hindi Binabayaran”

Ang Pagbabayad-sala ni Jesucristo ang nagpapalaya sa buong sangkatauhan mula sa mga epekto ng Pagkahulog at nagbibigay ng may pasubaling pagtakas mula sa mga epekto ng personal na kasalanan (tingnan ang kasamang diagram). Tulad ng sinabi ni Lehi kay Jacob, “ang kaligtasan ay hindi binabayaran” (2 Nephi 2:4). Hindi tayo naliligtas dahil sa anumang kilos na ating ginawa kundi dahil sa Pagbabayad-sala ni Jesucristo. May mga kailangan tayong gawin, gayunman, upang tanggapin ang lahat ng kapakinabangan ng Pagbabayad-sala ng Tagapagligtas. Sinabi ni Lehi na ang kaligtasan ay ipinagkakaloob lamang sa mga “may bagbag na puso at nagsisising espiritu; at walang sinumang maaaring makatugon sa mga layunin ng batas” (talata 7). Kung aangkinin natin ang may pasubaling mga kapakinabangan ng Pagbabayad-sala ni Cristo, kailangang pairalin natin ang pananampalataya sa Kanya na sapat upang pagsisihan ang lahat ng ating kasalanan. Wala nang ibang paraan upang tanggapin ang lahat ng kapakinabangan ng gawang ito ng pagtubos. (Tingnan sa *Book of Mormon Student Manual* [Religion 121–22, 1996], 23).

### Ang mga Bunga ng Pagkahulog ni Adan na Kung Saan ay Kailangan Nating Maligtas

- Pisikal na kamatayan: Tayong lahat ay isinilang na may mortal na katawan na mamamatay sa dakong huli.
- Espirituwal na kamatayan: Tayong lahat ay isinilang sa isang nahulog na daigdig at nawalay sa ating Ama sa Langit.
- Namumuhay tayo sa isang telestiyal at nahulog na daigdig.

### Ang mga Walang-Pasubaling Pagpapala ng Pagbabayad-sala

- Ang lahat ng nabuhay ay mabubuhay na mag-uli na taglay ang isang imortal na pisikal na katawan (tingnan sa Alma 11:42–44).
- Lahat ay ibabalik sa kinaroroonan ng Diyos para hatulan (tingnan sa Alma 11:44; Helaman 14:15–17).
- Ang daigdig ay gagawing selestiyal (tingnan sa D at T 88:18–20).



### Ang mga Bunga ng Ating Sariling Pagkahulog na Kung Saan ay Kailangan Tayong Maligtas

- Sa pagkakaroon natin ng pananagutan sa ating mga pagpili, ginagawa tayong hindi karapat-dapat ng ating mga kasalanan sa pagbalik sa kinaroroonan ng ating Ama sa Langit (tingnan sa Mosias 16:2–5).

### Ang May Pasubaling mga Pagpapala ng Pagbabayad-sala

- Kung may pananampalataya tayo kay Jesucristo, nagsisi, at nabinyagan, malilinis tayo sa ating mga kasalanan. Sa pamamagitan ng kaloob na Espiritu Santo ay magiging dalisay at karapat-dapat tayo upang manatili sa kinaroroonan ng Ama at maging katulad Niya (tingnan sa Alma 34:13–17; 42:15; Moroni 10:32–33; D at T 76:58; 132:19–20; Moises 5:5–11).

## 2 Nephi 2:5—“Sa Pamamagitan ng Batas Walang Laman ang Makapagmamamatwid”

Ang ibig sabihin ng makapagmamamatwid ay maipahayag na walang kasalanan, mapatawad sa kasalanan. Ito ay pagiging katanggap-tanggap o mabuti sa harapan ng Diyos. Itinuro ni Lehi na walang sinumang makapagmamamatwid (magagawang mabuti) sa pamamagitan ng batas, kundi dahil sa mga paglabag sa batas, ang tao ay mahihwalay sa Diyos (tingnan sa 2 Nephi 2:5). Tulad ng itinuro ng Apostol na si Pablo, “lahat ay nangagkasala nga, at hindi nangakaabot sa kaluwalhatian ng Dios” (Mga Taga Roma 3:23). “Kung kaya ang ibig sabihin ng sa pamamagitan ng batas ay kapag tila wala nang iba pang umiiral maliban sa batas, ang mga tao ay mahihwalay kapwa sa temporal at sa espirituwal. Mahihwalay sila sa temporal dahil hindi nila lubusang matupad ang batas at mahihwalay sila sa espirituwal dahil ang paglabag sa batas ay nagpaparumi sa isang tao at ‘walang maruming bagay ang makatatahan . . . sa kanyang kinaroroonan’ (Moises 6:57; tingnan din sa 2 Nephi 9:6–10)” (“The Fall of Man and His Redemption,” ni Gerald N. Lund, sa *The Book of Mormon: Second Nephi, the Doctrinal Structure* [1989], 90, sa mga patnugot na sina Monte S. Nyman at Charles D Tate Jr.). “Ang pagtubos ay darating sa at sa pamamagitan ng Banal na Mesiyas” dahil “inihandog niya ang kanyang sarili na isang hain para sa kasalanan, upang tugunin ang layunin ng batas” (2 Nephi 2:6–7).

## Pag-aaral ng mga Banal na Kasulatan

Gawin ang tatlo sa sumusunod na apat na gawain (A–D) habang pinag-aaralan mo ang 2 Nephi 2.

### A Ipalibanag Kung Paanong Hindi Binabayaran ang Kaligtasan

1. Pag-aralan ang 2 Nephi 2:3–9 at ipaliwanag ang pahayag ni Lehi na “ang kaligtasan ay hindi binabayaran” (talata 4) at ang kanyang pahayag na ang kaligtasan ay ipinagkakaloob sa mga naniniwala at sumusunod kay Jesucristo (tingnan sa talata 9) ay kapwa totoo. (Tingnan sa bahaging “Pag-unawa sa mga Banal na Kautusan” para sa tulong, kung kinakailangan.)
2. Saliksikin ang 2 Nephi 2:5–8 at ipaliwanag ang halagang binayaran ng Tagapagligtas upang iligtas tayo sa temporal at espirituwal. Ano ang ating magiging situwasyon kung walang Tagapagligtas? (tingnan sa talata 5).

### B Mga Batas ng Diyos: mga Susi sa Kaligayahan

Iniiisip ng ilang tao na ang mga batas ay gawa lamang ng tao—na walang mga batas na pangwalang-hanggan at, samakatwid, walang kalagayan na tulad sa kasalanan. Naniniwala sila na dapat magawa ng mga tao ang nais nilang gawin basta hindi nila nasasaktan ang sinuman. Matapos ituro ang tungkol sa pangangailangan ng “pagsalungat sa lahat ng bagay” (2 Nephi 2:11), ipinaliwanag ni Lehi kung paano nauugnay sa ating kaligayahan ang mga batas ng Diyos. Basahin ang 2 Nephi 2:13 at isulat sa iyong kuwaderno ang alituntunin na sa palagay mo ay itinuturo ni Lehi.

## C Pagsasaulo ng Banal na Kasulatan— 2 Nephi 2:25

1. Isinasaad ng maikling talatang ito ang simpleng katotohanan tungkol sa Pagkahulog. Basahin din ang 2 Nephi 2:22–23, na nagpapaliwanag kung ano ang maaaring nangyari kung hindi lumabag si Adan at hindi kinain ang ipinagbabawal na bunga. Isulat ang “Dahil Nahulog si Adan. . .” at tapusin ang pangungusap sa paglilista ng mga ibubunga ng Pagkahulog na binanggit sa 2 Nephi 2:22–25. (Ipinaliliwanag minsan ni Lehi kung ano ang maaaring hindi nangyari kung wala ang Pagkahulog; ulitin ang mga ibubungang iyon upang ipaliwanag kung *ano talaga* ang nangyari.)



2. Sinabi ni Lehi, “Ang tao ay gayon, upang sila ay magkaroon ng kagalakan” (talata 25). Repasuhin ang mga talata sa 2 Nephi 2 na may mga salitang *kaligayahan, kagalakan, kalungkutan, at kaaba-aba* (mga talata 5, 10–11, 13, 18, 23, 25, 27). Ano ang itinuro ni Lehi sa mga talatang iyon tungkol sa kung paano at bakit magkakaroon tayo ng kagalakan at kung sino ang nagnanais na maging kaaba-aba tayo?

## D Pagsasaulo ng Banal na Kasulatan— 2 Nephi 2:27

Sa iyong kuwaderno, magdrowing ng diagram na naglalarawan sa mahahalagang doktrina na itinuturo sa talatang ito. Gawin ito sa paraan na maaari mo itong isabit sa isang lugar kung saan mo ito madalas na makikita, upang ipaalala sa iyo ang mahahalagang katotohanang ito.



Sa 2 Nephi 3, binanggit ni Lehi ang apat na magkakaibang lalaki na ang mga pangalan ay Joseph. Ang kanyang mga salita ay nakapatungkol sa kanyang bunsong anak, si Joseph. Nagsalita si Lehi tungkol sa dakilang propetang si Joseph na ipinagbili sa Egipto. Sa Joseph na ito nagmula ang mag-anak ni Lehi. Sinipi ni Lehi ang isang propesiya na ginawa ni Joseph ng Egipto bago siya namatay. Sa propesiyang iyon ay nagsalita si Joseph tungkol sa mga huling araw at sa dalawa pang kalalakihan na ang mga pangalan ay Joseph na magiging mga inapo din niya. Habang pinag-aaralan mo ang kabanatang ito, alamin kung sino ang dalawang Joseph na ito sa mga huling araw at kung bakit sila mahalaga.

## Pag-unawa sa mga Banal na Kasulatan

### 2 Nephi 3

**Ang bunga ng. . . balakang** (mga talata 5–7, 11–12, 18–19, 21)—Mga inapo

**Magpapakita** (talata 5)—  
Ipakikita, ipaaalam

**Tagakita** (mga talata 6–7, 11, 14)—Isang taong nakaaalam sa bagay na nakaraan, kasalukuyan, at hinaharap (tingnan sa Mosias 8:13–17)

**Pagpapahalaga** (talata 7)—  
Pinahahalagahan, iginagalang

**Ikalilito, malilito** (mga talata 12, 14)—Paghahagis, o inihagis, sa kawalang kaayusan; nakalilito, o nalito

**Pag-aalis ng** (talata 12)—  
Pagtigil

**Makikinig** (talata 23)—  
Makikinig at susunod

**Pagpapanumbalik** (talata 24)—Ibalik (sa kasong ito, ibalik ang Israel sa kanilang Diyos, sa katotohanan, sa kanilang mga tipan, at kanilang mga lupain)

### 2 Nephi 3:6–21—Saan Matatagpuan ang Propesiya ni Joseph?

Ang propesiya ni Joseph, na ipinagbili sa Egipto, na binanggit ni Lehi sa kanyang anak na si Joseph ay hindi matatagpuan sa Biblia na nasa atin sa ngayon. Gayunman, ito ay ipinanumbalik sa Propetang si Joseph Smith at matatagpuan sa Pagsasalin ni Joseph Smith bilang Genesis 50:24–38. Natagpuan ito ni Lehi sa mga laminang tanso na nakuha ng kanyang mga anak mula kay Laban sa Jerusalem (tingnan sa 1 Nephi 3:3, 19–20; 5:10–16; 2 Nephi 4:1–2).

### 2 Nephi 3:6–18—Ang mga Joseph sa mga Huling Araw

Ang sinaunang propesiya ni Joseph ay nakapatungkol sa isang Joseph sa mga huling araw na magiging dakilang propeta at pagpapala kapwa sa mga inapo ni Lehi at sa buong sambahayan ni Israel. Sinabi ng propesiya na ang Joseph na ito sa huling araw ay magkakaroon din ng ama na ang pangalan ay Joseph. Ang propetang ito sa huling araw ay ang Propetang si Joseph Smith. Sa gayon, may apat na magkakaibang Joseph na binanggit sa 2 Nephi 3; si Joseph ng Egipto; ang Joseph na anak ni Lehi; ang Propetang si Joseph Smith; at si Joseph Smith Sr., na siyang ama ng Propetang si Joseph Smith).



## Pag-aaral ng mga Banal na Kasulatan

Gawin ang gawain A at, kung nais mo, ang gawain B habang pinag-aaralan mo ang 2 Nephi 3.

## A Suriing Mabuti ang Misyong ng Propeta

1. Ang tagakita na tinukoy sa 2 Nephi 3:6–21 ay ang Propetang si Joseph Smith. Ilista kung ano ang nalaman mo tungkol sa kanyang misyon mula sa propesiyang ito. (May sampung bagay na binanggit.) Subukang isulat ang bawat isa sa mga ito sa iyong sariling pananalita.
2. Piliin ang isang bahagi ng misyon ng Propetang si Joseph Smith at ipaliwanag kung paano ito nagkaroon ng mahalagang epekto sa iyong buhay.

## B Isang Propesiyang Natupad sa Ating Panahon

May dalawang aklat na binanggit sa 2 Nephi 3:12—isang isinulat ng mga inapo ni Joseph (ang Aklat ni Mormon) at isang isinulat ng mga inapo ni Juda (ang Biblia).

1. Ilista ang sinabi ng propesiya na maisasagawa nang magkasama ng mga aklat na ito.
2. Ilarawan kung paanong naisagawa ng pagkakaroon ng dalawang aklat na ito ang mga layuning iyong inilista.
3. Basahin ang idinagdag kamakailan lamang sa pamagat ng Aklat ni Mormon. Sa anong mga paraan “Isa Pang Tipan ni Jesucristo” ang aklat na ito?

Si Elder Boyd K. Packer, miyembro ng Korum ng Labindalawang Apostol, ay nagsabi na ang Biblia at Aklat ni Mormon “ay hinabi ngayon na magkasama sa paraan na habang pinag-aaralan mong mabuti ang isa ay naakit ka rin sa isa; habang natututo ka sa isa ay nabibigyang-liwanag ka rin ng isa. Tunay na iisa ang mga ito sa ating mga kamay. Ang propesiya ni Ezekiel [sa Ezekiel 37:15–19] ay naisasakatuparan sa ngayon” (sa Conference Report, Okt. 1982, 75; o *Ensign*, Nob. 1982, 53).



Ang ilan sa mga huling salitang binitiwang ng dakilang propetang si Lehi ay nakatala sa 2 Nephi 4. Matapos mamatay ang kanyang ama, itinala ni Nephi ang ilan sa mga kaisipan at damdamin tungkol sa kanyang sariling espirituwalidad. Isinulat niya ang tungkol sa mga ito sa matulaing paraan—halos katulad ng mga awit (salmo) sa Lumang Tipan. Dahil dito, ang 2 Nephi 4:16–35 ay madalas tawagin na “salmo ni Nephi.” Ang salmong ito ay maaaring pagmulan ng lakas ng sinumang nagmamahal sa Panginoon at nais maglingkod sa Kanya ngunit nadaramang nabibigatan dahil sa kanilang mga kahinaan.

## Pag-unawa sa mga Banal na Kasulatan

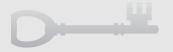

### 2 Nephi 4

**Pananagutan ng mga ulo ng inyong mga magulang** (talata 6)—Ang inyong mga magulang ang mananagot

**Tumanda** (mga talata 12, 24)—Lumaki

**Mga babala** (talata 13)—Mga pagtatama para sa mga kasalanan

**Napilitan** (talata 14)—Inutusan, pinilit

**Kahabag-habag** (talata 17)—Miserable, walang halaga

**Nagdadalamhati** (talata 17)—Nalulungkot

**Napipiit** (talata 18)—Napalilibutan

**Bumibihag** (talata 18)—Binabagabag

**Nilito** (talata 22)—Ginulo, nataranta

**Pinagbawalan** (talata 25)—Inutusan

**Pagpapakababa ng Panginoon** (talata 26)—Si Jesucristo, isang banal na nilikha, na nagmimistryo sa iba

**Nanghihina, manghina** (mga talata 26, 29)—Bawasan

**Bagbag** (talata 32)—Nagpakumbaba, walang kapalaluan

**Nagsisisi** (talata 32)—Nagpakumbaba, nalulungkot dahil sa kasalanan

**Sanggahan** (talata 33)—Harangan

**Bisig ng laman** (talata 34)—Karunungan ng tao

**Sagana** (talata 35)—Masagana, nang bukas-palad

**Lisya** (talata 35)—Nang hindi tama, sa maling mga dahilan

## Pag-aaral ng mga Banal na Kasulatan



Gawin ang mga gawain A at B habang pinag-aaralan mo ang 2 Nephi 4.

### A Paggunita sa Propetang si Lehi



Repasuhin ang mga huling salita ni Lehi sa 2 Nephi 4:1–11. Isaalang-alang ang mga natutuhan mo mula at tungkol kay Lehi simula sa 1 Nephi 1 at ilarawan ang tatlong halimbawa ng kanyang ugali na dapat maalaala tungkol sa kanya. Para sa bawat isa dito, ipaliwanag kung bakit pinili mo ito at paano sa

palagay mo magiging pagpapala sa kanyang mga inapo ang pag-alaalang ito.

### B Isulat ang mga Bagay ng Iyong Kaluluwa

Sa 2 Nephi 4:15–35, mababasa natin ang ilan sa mga “bagay ng . . . kaluluwa [ni Nephi]” (talata 15). Ang bahagi ng banal na kasulatan na ito ay mainam na basahin nang malakas. Matapos mo itong basahin, pumili ng limang parirala o pangungusap mula sa sinabi ni Nephi na bahagi din ng “mga bagay ng [iyong] kaluluwa.” Ipaliwanag kung bakit sa palagay mo ay mahalaga sa iyo ang bawat isa.





## 2 Nephi 5 Nagkawatak-watak na Mag-anak

Sa kabila ng payo ni Lehi na magkaisa (tingnan sa 2 Nephi 1:21), nagkaroon ng pagkakawatak-watak sa mag-anak dahil ipinagpatuloy nina Laman at Lemuel ang paninibugho at galit sa kanilang kapatid na si Nephi. Subalit, tulad ng pinatotohanan ni Nephi sa 1 Nephi 1:20, ang Panginoon ay maawain sa pagliligtas ng mga matapat. Habang binabasa mo ang 2 Nephi 5, pansinin ang pagkakaiba ng paraan ng pamumuhay ng dalawang grupo ng mga tao bilang bunga ng kanilang mga kilos at saloobin.

### Pag-unawa sa mga Banal na Kasulatan

#### 2 Nephi 5

<b>Sapat</b> (mga talata 4, 34)— Husto na	••• <b>Tamad</b> (talata 24)—Batugan
<b>Naghasik</b> (talata 11)— Nagtanim	••• <b>Katusuhan</b> (talata 24)— Pagkilos nang palihim, mapandaya, matalino
<b>Umani</b> (talata 11)—Maggapas	••• <b>Pahihirapan</b> (talata 25)— Pahirapan, isumpa, papagdusahin
<b>Kaakit-akit</b> (talata 21)— Nakatutukso, nakahahalina	••• <b>Itinalaga</b> (talata 26)—Ihiwalay para sa sagradong layunin
<b>Karima-rimarim</b> (talata 22)— Nakasusuklam, nakapopoot	

#### 2 Nephi 5:20–25—“Ang Sumpa” ay Hindi ang “Umitim ang Kanilang mga Balat”

“Ang sumpa” na itinulot ng Panginoon na dumating sa naghihi-magsik na mga Lamanita ay ang sila ay matakwil sa Kanyang harapan (tingnan sa 2 Nephi 5:20). Ipinahintulot ng Panginoon na “umitim ang kanilang mga balat” upang ang mga Nephita ay hindi makihalubilo, o magpakasal sa kanila at magdulot din ng sumpa sa kanilang sarili (tingnan sa mga talata 21–23).

### Pag-aaral ng mga Banal na Kasulatan

Gawin ang gawain A habang pinag-aaralan mo ang 2 Nephi 5.

#### **A** Tukuyin ang mga Pagkakaiba

- Magdrowing sa iyong kuwaderno ng isang tsart na katulad ng sumusunod at punuin ito ng impormasyon na makikita mo sa ibinigay na mga sanggunian:

Mga Nephita	Ano ang Hahanapin	Mga Lamanita
	Ano ang nadama ng mga pinuno? Ano ang ginawa nila? (tingnan sa 2 Nephi 5:1–4, 12, 14–18, 26, 29, 31–32).	
	Ano ang ginawa ng mga tao? (tingnan sa mga talata 6–11, 15, 17, 20–22, 24–27)	
	Ano ang mga naging bunga? (tingnan sa mga talata 11, 13, 16, 20–22, 25–27, 34).	

- Ang mga Nephita ay “namuhay nang maligaya” (2 Nephi 5:27). Repasuhin ang 2 Nephi 5, gamitin ang *Gabay sa mga Banal na Kasulatan* upang makita ang iba pang mga banal na kasulatan tungkol sa “kaligayahan,” at maglista ng tatlong paraan upang mamuhay “nang maligaya.”

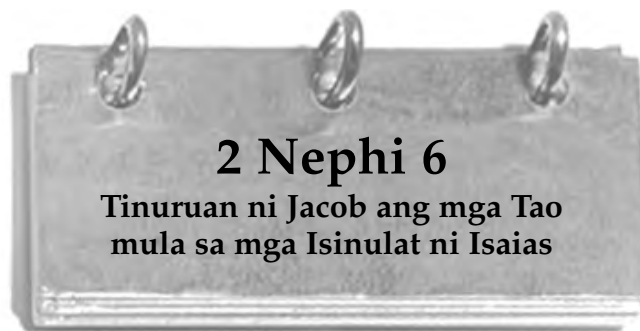

## 2 Nephi 6 Tinuruan ni Jacob ang mga Tao mula sa mga Isinulat ni Isaias

Sa 2 Nephi 5:26, nababasa natin na itinalaga ni Nephi sina Jacob at Joseph na maging “mga saserdote at guro” sa mga Nephita. Ang ilan sa mga turo ni Jacob ay nakatala sa 2 Nephi 6–10, na dalawang araw na pangaral na ibinigay niya sa mga taong Nephita. Sa karamihan sa mga kabanata 6–8, sinipi ni Jacob ang propetang si Isaias (Isaias 49:22–52:2). Ipinaliwanag din niya kung bakit niya sinipi ang mga talatang iyon at kung ano ang dapat gawin ng mga tao upang mas maunawaan ang mga ito. Maaaring naisin mo munang basahin ang mga kabanata 6–10, na tinatandaan sa isipan ang sumusunod na impormasyon. Pagkatapos ay magbalik at pag-aralan ang bawat kabanata na gamit ang mga tulong sa gabay sa pag-aaral na ito.

- “Upang matuto kayo at papurihan ang pangalan ng inyong Diyos” (2 Nephi 6:4). Habang binabasa mo ang mga kabanata 6–8, hanapin ang itinuro ni Jacob tungkol sa Diyos at kung paano niya hinimok ang kanyang mga tao na papurihan Siya (mahalin at sundin Siya nang may pagpapakumbaba at paggalang).
- “Ang mga iyon ay maaaring ihalintulad sa inyo” (2 Nephi 6:5). Ito ang pangalawang ulit na sinabi ng isang propeta ng Aklat ni Mormon na ihalintulad sa ating sarili ang mga salita ni Isaias (tingnan sa 1 Nephi 19:23; tingnan din sa “Thalintulad ang Banal na Kasulatan,” p. 5 ng gabay sa pag-aaral na ito).

- Sa 2 Nephi 6:8–15, ipinaliwanag ni Jacob ang ibig sabihin ng ilan sa mga talata na binasa niya sa kanyang mga tao.
- “Binasa ko ang mga bagay na ito upang malaman ninyo ang hinggil sa mga tipan ng Panginoon” (2 Nephi 9:1). Habang binabasa mo ang mga kabanata 6–8, tingnan kung ano ang itinuturo tungkol sa mga tipan ng Panginoon—ano ang mga ito at bakit ganoon na lamang ang pangangako ng Panginoon na tuparin ang mga ito.
- “Sinasabi ko sa inyo ang mga bagay na ito upang kayo ay magsaya” (2 Nephi 9:3). Habang binabasa mo ang mga salita ni Isaias, isipin kung paano nagbibigay sa iyo ng dahilan ang mga ito upang magsaya.
- Sa 2 Nephi 9:4–54, tinalakay ni Jacob ang doktrinang nakatago sa mensahe ni Isaias.
- Sa 2 Nephi 10, tinapos ni Jacob ang pangangaral na sinimulan niya bago ang araw na iyon.

## Pag-unawa sa mga Banal na Kasulatan

### 2 Nephi 6

<b>Pag-aalala</b> (talata 3)— Damdamin ng pagmamalasakit at pag-aaruga	• <b>Babagabagin at pahihirapan</b> (talata 10)—Parurusahan at daranas ng paghihirap ng katawan at ng isipan
<b>Pinagpayuhan</b> (talata 3)— Hinikayat, hinimok	• <b>Pahihintulutang masawi</b> (talata 11)—Hahayaang malipol nang lubusan
<b>Sagisag</b> (talata 6)—Isang bagay na itinakda ng may awtoridad bilang patakaran na gagamitin sa paghusga sa iba; isa ring hudyat (sa kasong ito, ang hudyat ay ang ebanghelyo)	• <b>Salot</b> (talata 15)—Peste, sakit
<b>Ipakita</b> (mga talata 9, 14)— Ipamalas, ipaalam	• <b>Huli</b> (mga talata 16–17)—Mga biktima ng kaaway
<b>Pahihirapan</b> (talata 9)— Hahagupitin sa pamamagitan ng pamalo na may magagaspang na piraso ng buto o bato sa dulo	• <b>Nabihag ay makalalaya</b> (talata 16)—Palalayain ang bilanggo
	• <b>Nakikipaglaban</b> (talata 17)— Kumakalaban
	• <b>Nang-aapi</b> (talata 18)—Hindi matwid na pakikitungo

### 2 Nephi 6:6–18—Sa Anong Kaayusan Magaganap ang mga Pangyayaring Ito?

Ang mga pangyayaring nakasulat sa 2 Nephi 6 ay hindi nakalista ayon sa pagkakasunud-sunod ng mga pangyayari o mangyayari. Kung ang mga pangyayari ay inilagay nang ayon sa kronolohiya, ang tinatayang kaayusan ng mga talata ay 8–11, 6–7, 11–18. Binabanghay ng sumusunod ang mga paksang tinalakay sa mga talatang ito:

- Ang mga talata 6–7 ay naglalaman ng propesiya ni Isaias tungkol sa pagtitipon ng Israel sa ating panahon, sa tulong ng mga Gentil.
- Ang mga talata 8–9 ay nagsasabi tungkol sa pagbagsak ng Jerusalem, pagkabiha ng mga Judio sa Babilonia, at ang kanilang pagbabalik sa Jerusalem sa ilalim ng pamumuno ng Dakilang si Cyrus ng Persia (tingnan ang kronolohiyang tsart sa *Gabay sa mga Banal na Kasulatan*, p. viii–ix).



- Ang mga talata 9–11 ay nagpopropesiya sa unang pagdalaw ni Jesucristo sa mga Judio at kung paano sila magdurusa at makakalat dahil sa pagtanggap sa Kanya.
- Ang mga talata 11–18 ay naglalaman ng karagdagang paliwanag ni Jacob tungkol sa propesiya ni Isaias sa mga talata 6–7 hinggil sa pagtitipon ng Israel sa mga huling araw.

### 2 Nephi 6:7, 13—“Maghintay” sa Panginoon

Ang salitang *maghintay*, ayon sa paggamit ni Isaias, ay nangangahulugan ng matatag na kaugnayan habang nananatiling nakapirmi, o payapa, hanggang sa mangyari ang isang bagay na inaasahan. Ang ibig sabihin ng “maghintay sa Panginoon” ay manatiling tapat sa Kanya hanggang sa panahon na makita Niyang angkop nang ibuhos nang lubusan ang Kanyang mga pagpapala.

### 2 Nephi 6:12—Ang “Makapangyarihan at Karumdumal na Simbahan”

Tingnan ang bahaging “Pag-unawa sa mga Banal na Kasulatan” para sa 1 Nephi 13:5–9 (p. 25).

### 2 Nephi 6:14—Titipunin ng Panginoon ang Kanyang mga Tao sa Ikalawang Pagkakataon

Ang unang pagkakataon na tinipon ng Panginoon ang Kanyang mga tao, ang Israel, ay noong ilabas Niya sila mula sa Egipto at hinangad na itatag sila sa kanilang lupang pangako. Ang pangalawang ulit na hinahangad Niyang tipunin ang Kanyang mga tao ay sa dispensasyong ito. Itinuro ng Propetang si Joseph Smith: “Ang panahon ay sumapit din sa wakas na ang Diyos ni Abraham, ni Isaac, at ni Jacob, ay iniunat muli ang kanyang mga kamay sa pangalawang pagkakataon upang tipunin ang mga labi ng Kanyang mga tao” (*Teachings of the Prophet Joseph Smith*, 14). Ang mga susi ng pagtitipon na ito ay ipinanumbalik ni Moises sa Templo sa Kirtland noong 1836 (tingnan sa D at T 110:11).

## Pag-aaral ng mga Banal na Kasulatan

Gawin ang gawain C at kahit alin sa A o B habang pinag-aaralan mo ang 2 Nephi 6.

### A Bakit Dapat Akong Makinig?

1. Isipin na namumuhay ka noong kapanahunan ni Jacob. Mula sa nabasa mo sa 2 Nephi 6:1–4, maglista ng kahit tatlong dahilan na ibibigay mo upang himukin ang isang kaibigan na sumama sa iyo at pakinggan ang mga turo ni Jacob.
2. Ipaliwanag kung paano naaangkop ang mga dahilang iyon sa pakikinig sa iyong mga pinuno ng pagkasaserdote sa ngayon.

### B Ipaliwanag ang Kaibahan

1. Basahin ang kuwento ni Jacob tungkol sa una at ikalawang pagkakataon na “magpapakita ng kanyang sarili” si Jesucristo (tingnan sa 2 Nephi 6:8–10, 14–15). Paghambingin ang

dalawang pagpapakita sa pamamagitan ng pagpuna sa mga pagkakahalintulad at pagkakaiba ng mga ito.

2. Bakit sa palagay mo malaki ang magiging pagkakaiba ng pangalawang pagparito ng Tagapagligtas sa Kanyang unang pagparito?

### C Ihalintulad ang mga Banal na Kasulatan

Sinabi nina Nephi at Jacob sa kanilang mga tao na dapat nilang ihalintulad o isagawa ang mga banal na kasulatan, lalo na ang mga salita ni Isaias, sa kanilang sarili (tingnan sa 1 Nephi 19:23; 2 Nephi 6:5). Ang ibig sabihin ng paghahalintulad ng mga banal na kasulatan sa ating sarili ay matutuhan kung ano ang kahulugan ng talata ng banal na kasulatan, alamin kung ano ang mga alituntunin, at isagawa ang mga alituntuning iyon sa ating buhay. Pag-aralan ang 2 Nephi 6:6–18 at maglista ng kahit tatlong alituntunin man lamang, o mga katotohanan, at sabihin kung paano naaangkop ang mga ito sa iyong buhay.



## 2 Nephi 7

### Tinutulongan ng Panginoon ang mga Nagtitiwala sa Kanya

*Ang kahanga-hangang detalyadong propesiya ni Isaias tungkol sa Mesiyas, na matatagpuan sa Isaias 50 ng Biblia, ay nakatala din sa 2 Nephi 7. Tingnan ang pambungad sa 2 Nephi 6 para sa mas detalyadong pambungad dito at sa iba pang mga kabanata na hango sa mga isinulat ni Isaias.*

### Pag-unawa sa mga Banal na Kasulatan

#### 2 Nephi 7

**Sulat** (talata 1)—Legal na dokumento

**Nagpapautang** (talata 1)—Iyong mga pinagkakautangan ng pera

**Damit na magaspang** (talata 3)—Kasuotang yari sa magaspang na buhok ng kambing o kamelyo na isinusuot sa panahon ng kalungkutan

**Mananakit** (talata 6)—Isang taong pinapalo o hinahagupit ang isa pa

**Bumabaltak ng balbas** (talata 6)—Bumubunot ng aking balbas; ito ay tanda ng kawalang- galang

**Malito** (talata 7)—Mapahiya

**Batong kiskisan** (talata 7)—Isang batong napakatigas

**Pinawawalang-sala** (talata 8)—Pinatatawad

**Kumukubkob** (talata 11)—Nakapalibot

### Pag-aaral ng mga Banal na Kasulatan

Gawin ang mga gawain A at B habang pinag-aaralan mo ang 2 Nephi 7.

### A Maghanap ng Mensahe

Saliksikin ang 2 Nephi 7 at maghanap ng mensahe na inaakala mong makatutulong sa sumusunod na mga tao. Isulat ang mensahe sa iyong kuwaderno at ipaliwanag kung bakit sa palagay mo ay makatutulong ito sa bawat isa sa mga tao.

1. Isang taong hindi nakasunod sa mga kautusan at nadarama na hindi na siya tutulongan ng Panginoon.
2. Isang taong nahihirapang unawain kung bakit mahalagang sumunod sa mga kautusan ng Panginoon.

### B Isang Propesiya



Aling mga talata sa 2 Nephi 7 ang isinulat ni Isaias subalit magkagayon man ay tila si Jesucristo ang bumigkas sa mga ito? Ipaliwanag kung bakit.



## 2 Nephi 8

### "Gumising, Gumising!"

*Mayroong bang bagay o sinumang palagi mong maaasahan sa buhay na ito? Ang sagot ni Isaias sa tanong na iyan ay matatagpuan sa 2 Nephi 8. Habang binabasa mo ang kabanatang iyon, pagnilay-nilayan kung gaano kalaking pagpapala ang maitatag ang iyong buhay sa isang pundasyon na hindi kailanman magigiba.*

### Pag-unawa sa mga Banal na Kasulatan

#### 2 Nephi 8

**Kinaputulan** (talata 1)—Pinutol

**Bisig** (mga talata 5, 9)—Lakas, kapangyarihan

**Mawawala** (talata 6)—Mabigyang-wakas

**Pula** (talata 7)—Sisihin o di-sang-ayunan

**Panlalait** (talata 7)—Mga pangungutya, mapang-abusong salita

**Natubos** (talata 10)—Tinubos, iniligtas mula sa pagkaalipin (ang talatang ito ay tila nakapatungkol sa paglalakbay ng Israel mula sa Egipto noong kapanahunan ni Moises at ang kanilang pagtawid sa Dagat na Pula)

**Pusok ng mamimighati** (talata 13)—Ang masidhi o marahas na pagkagalit ng kaaway

**Bihag na tapon** (talata 14)—  
Isang taong nasa pagkaalipin  
sa labas ng kanyang lupang  
sinilangan

**Nagmamadali** (talata 14)—  
Nag-aapura

**Latak** (mga talata 17, 22)—Ang  
tining at iba pang mga bagay  
na naiwan sa ilalim ng sisidlan  
ng alak; ang “inumang latak”  
ng isang bagay ay pag-inom ng  
pinakamasamang bahagi nito

**Pagbabanta** (talata 20)—  
Pagkastigong ibinibigay upang  
itama

**Hindi tuli** (talata 24)—Sa labas  
ng tipan; mga taong hindi  
gumagalang o sumusunod sa  
Panginoon

## Pag-aaral ng mga Banal na Kasulatan

Gawin ang mga gawain A at B habang pinag-aaralan mo ang  
2 Nephi 8.

### A Sa Sarili Mong Pananalita

Sa 2 Nephi 8:17–21 (tingnan din sa Isaias 51:17–21) ay inanyayahan  
ng Panginoon ang Israel na gumising sa katotohanan na walang  
kapayapaan ni kapanatagan sa kasalanan. Sa kabilang dako,  
nagpatotoo ang Panginoon tungkol sa kapayapaan at kapanatagan  
na nagmumula sa pagsunod sa Kanya. Basahin ang 2 Nephi 8:3,  
6–8, 11–12, 22–24 at ilaran, na gamit ang iyong sariling pananalita,  
kung ano ang sinabi ng Panginoon sa Israel tungkol sa mga  
nagtitiwala at sumusunod sa Kanya.

### B Ihalintulad ang mga Banal na Kasulatan

Pumili ng isa sa sumusunod na mga pangungusap at isulat ang  
maaari mong sabihin sa isang kaibigan na nagpahiwatig ng gayong  
damdamin. Gamitin ang iyong natutuhan sa 2 Nephi 8 at isama  
ang isa o higit pa sa mga pangako ng Panginoon na natukoy mo  
sa gawain A.

1. “Alam kong dapat akong magsisi at magbalik sa simbahan at  
mamuhay nang naaayon sa mga itinuturo ng ebanghelyo,  
ngunit nag-aalala ako sa iisipin o sasabihin ng aking mga  
kaibigan at amo. Malaki ang babaguhin ko sa aking buhay!”
2. “Sinisikap kong magsisi, ngunit palagi akong binabagabag ng  
aking budhi. Talaga bang mapapatawad pa ako at madaramang  
malinis na muli? At kahit na magsisi ako—marami na akong  
nasaktang tao dahil sa aking mga kasalanan. Bakit pa ako  
magsisisi?”
3. “Bakit dapat akong magsisi? Paanong ang pamumuhay nang  
relihiyoso ay mas mainam kaysa sa paraan ng pamumuhay ko  
ngayon?”



Ang mga kabanata ni Isaias na sinipi ni Jacob sa 2 Nephi 6–8  
ay maraming inihayag tungkol sa kapangyarihan ng  
Panginoon na mailigtas ang Kanyang mga tao. Bagamat  
nagpatotoo si Isaias tungkol sa gagawin ng Panginoon para  
sa sambayanan ni Israel upang iligtas sila mula sa kanilang  
mga kaaway at tipunin sila patungo sa kanilang lupang  
pangako, nanghikayat si Jacob ng paghahalintulad ng mga  
salita ni Isaias sa ating kani-kanyang buhay (tingnan sa  
2 Nephi 6:5). Ang dakilang halimbawa ng paghahalintulad sa  
mga turo ni Isaias ay matatagpuan sa 2 Nephi 9 nang magturo  
at nagpatotoo si Jacob hinggil sa kapangyarihan ng Panginoon  
na iligtas tayo mula sa ating pinakamatitinding kaaway—ang  
kamatayan at impiyerno. Ang kabanatang ito ay naglalaman  
ng mahahalagang katotohanan tungkol sa plano ng Ama sa  
Langit para sa Kanyang mga anak, kasama na ang kahalagahan  
ng Pagbabayad-sala ni Jesucristo sa planong iyon.



## Pag-unawa sa mga Banal na Kasulatan

### 2 Nephi 9

**Ipagkakaloob sa** (talata 3)—Ibibigay sa  
**Kinakailangan** (mga talata 5, 47–48)—Mahalaga, kailangan  
**Itinulot** (talata 5)—Ay kailangan o nararapat  
**Mapasailalim** (mga talata 5, 8)—Mapasakop sa awtoridad o pagkontrol ng  
**May kabulukan** (talata 7)—Nakapatungkol ito sa mortal na katawan, na mamamatay  
**Walang kabulukan** (mga talata 7, 13)—Nakapatungkol ito sa nabuhay na mag-uling katawan, na mabubuhay magpakailanman  
**Ang unang kahatulan** (talata 7)—“Walang pagsalang mamamatay ka” (Genesis 2:17) ang unang kahatulan ng Diyos na ipinahayag sa tao  
**Dumaya** (talata 9)—Nanlinlang, nagligaw  
**Halos katulad ng** (talata 9)—Kahawig  
**Walang kamatayan** (mga talata 13, 15)—Magagawang mabuhay magpakailanman (lalo na sa nabuhay na mag-uling kalagayan)  
**Isinasagawa** (talata 17)—Ginagawa, kinukumpleto

**Nasuklam, kinasusuklaman** (mga talata 18, 42)—Kinapopootan  
**Paghatol** (talata 25)—Hinatulang nagkasala  
**Tuso** (talata 28)—Mapanlinlang  
**Kahambugan** (talata 28)—Kapalaluan, pagkamakasariili  
**Mga kahinaan** (talata 28)—Karupukan  
**Wala silang pakinabang dito** (talata 28)—Walang kabutihang dulot sa kanila  
**Pagbibigay-daan sa mga pang-aakit** (talata 39)—Pagbigay sa mga tukso  
**Mahalay sa kaisipan** (talata 39)—Makamundo, nagbibigay-daan sa pita at nais ng katawan  
**Masisinop** (talata 43)—Maingat, matalino  
**Mapilitan** (talata 46)—Napilitan, naubliga  
**Biktima** (talata 46)—Napinsala  
**Sasaktan** (talata 47)—Pahihirapan  
**Napopoot** (talata 49)—Kinamumuhian, kinapopootan  
**Pagpapakababa** (talata 53)—Ang pagmiminsteryo ni Jesucristo, isang banal na nilalang, sa iba

2 Nephi 9:5–27. Sumulat ng kahit limang mahahalagang tanong sa doktrina na masasagot mula sa mga talatang ito. Pagkatapos ng bawat tanong, isama ang sagot na mula sa 2 Nephi 9.

### **Pagsasaulo ng Banal na Kasulatan—2 Nephi 9:28–29**

- Paano nauugnay ang doktrinang itinuro sa 2 Nephi 9:20 sa sinabi ni Jacob na naging problema ng ilang tao? (tingnan sa mga talata 28–29).
- Gamitin ang 2 Nephi 9:28–29 upang tulungan kang ipaliwanag ang maaaring sabihin mo sa isang miyembro ng Simbahan na gumawa ng sumusunod na mga pahayag:
  - “Hindi ako masyadong magsisikap na makatapos ng pag-aaral. Hindi naman kailangan ito at panandalian lamang ito.”
  - “Ayos lang ang uminom nang kaunting alak. Ang ilang mga siyentipiko ay nagsasabing ang mga taong umiinom nang kaunti ay mas malusog kaysa sa mga hindi talaga umiinom.”
  - “Hindi ko alam kung bakit tinawag siya sa katungkulan iyon sa Simbahan. Mas marami akong karanasan kaysa sa kanya at hindi naman siya ganoon kagaling kapag banal na kasulatan na ang pag-uusapan.”

### **Magdrowing ng Larawan**

Magdrowing ng mga imahe na binabanggit sa 2 Nephi 9:41–42.



*Tinalakay muli ni Jacob ang kinabukasan ng sambayanan ni Israel sa 2 Nephi 10. Nagpropesiya siya hinggil sa mangyayari sa mga Judio, kung ano ang mangyayari sa kanyang mga tao mismo, at ano ang mangyayari sa mga Gentil na magmamana sa mga lupain ng kanyang mga tao. Hanapin ang dahilan kung bakit nakalat ang mga Judio at ano ang kailangang mangyari bago sila matipon muli sa kanilang lupain. Pansinin din kung ano ang sinabi ni Jacob na kailangan nating gawin bago tayo “matanggap sa walang hanggang kaharian ng Diyos” (talata 25).*

## Pag-aaral ng mga Banal na Kasulatan

Gawin ang dalawa sa sumusunod na mga gawain (A–D) habang pinag-aaralan mo ang 2 Nephi 9.

### **Banal na Katangian ng Diyos**

Itinuro ng Propetang si Joseph Smith na ang isa sa mga bagay na kailangan upang “pairalin ang pananampalataya sa Diyos tungo sa buhay at kaligtasan” ay magkaroon ng “*tamang* ideya tungkol sa ugali, pagiging perpekto, at katangian [ng Diyos]” (*Lectures on Faith* [1985], 38). Ilista ang natutuhan mo tungkol sa Diyos mula sa malakas na pahayag ni Jacob (ang mga pahayag na nagsisimula sa “O”) sa 2 Nephi 9:8, 10, 13, 17, 19–20.

### **Isulat ang mga Tanong**

Ang isang paraan ng pag-aaral ng mga banal na kasulatan ay ang pagnilay-nilayin ang katotohanan na ang binabasa mo ay naglalaman ng mahahalagang kasagutan mula sa Diyos at pagkatapos ay tanungin ang iyong sarili “Ano ang mga tanong?” Maraming mahahalagang katotohanan tungkol sa plano ng kaligtasan ng Ama sa Langit para sa Kanyang mga anak ang nasa

## Pag-unawa sa mga Banal na Kasulatan

### 2 Nephi 10

**Talagang kinakailangan lamang** (talata 3)—Mahalaga na  
**Mga huwad na pagkasaserdote** (talata 5)—Pangangaral para sa pakinabang at papuri (tingnan sa 2 Nephi 26:29)  
**Pagkakakalat** (talata 8)—Pagsambulat  
**Palalakasin** (talata 12)—Patatagin  
**Alipin** (talata 16)—Utusan o alipin

Ilaan (talata 19)—Ihiwalay para sa sagradong layunin  
 Makipagkasundo kayo (talata 24)—Maging masunurin sa, makipagkasundo sa

Dakilang biyaya (talata 25)—Kapangyarihang mula sa Diyos

## Pag-aaral ng mga Banal na Kasulatan

Gawin ang gawain A o B habang pinag-aaralan mo ang 2 Nephi 10.

### A Tapusin ang mga Pangungusap

1. Ang bansa ng mga Judio ang tanging bansa sa daigdig na. . . (Tingnan sa 2 Nephi 10:3–4.)
2. Ipinako si Jesus ng mga tao sa Jerusalem dahil sa kanilang. . . (Tingnan sa mga talata 4–5.)
3. Dahil sa kanilang mga kasalanan, ang mga Judio ay. . . (Tingnan sa talata 6.)
4. Ang mga Judio ay titipunin. . . (Tingnan sa mga talata 7–9.)

### B Ano ang Tatandaan



1. Mula sa kanyang patotoo sa 2 Nephi 10:23–24, anong dalawang pangunahing ideya ang nais ni Jacob na tandaan ng kanyang mga tao? Ano ang ibig sabihin ng “makipagkasundo sa Diyos”?
2. Paano magiging kakaiba ang buhay mo kung palagi mong tatandaan ang dalawang katotohanang iyon?
3. Magsulat ng dalawang paraan kung saan sisikapin mong tandaan ang dalawang katotohanang iyon sa susunod na linggo.



## 2 Nephi 11 Tatlong Saksi ni Jesucristo

Matapos basahin ang mga salita ni Jacob sa nakaraang limang kabanata, babalik tayo muli sa mga salita ni Nephi. Bumanggit din si Nephi mula sa mga salita ng propetang si Isaias, at sa 2 Nephi 11 ay ibinigay niya ang ilang dahilan kung bakit niya ginawa ang gayon.

Sa mga pambungad na pahina ng Aklat ni Mormon ay nabasa mo ang patotoo ng tatlong natatanging mga saksi sa Aklat ni Mormon. Sa 2 Nephi 11 ay mababasa mo ang tungkol sa tatlong natatanging saksi sa Aklat ni Mormon. Hanapin kung ano ang sinaksihan nila.

## Pag-unawa sa mga Banal na Kasulatan

### 2 Nephi 11

Sapat na (talata 1)—Husto na : Pagsasagisag (talata 4)—  
 Sumisimbolo

### 2 Nephi 11:4—Paanong ang “Lahat ng Bagay na Ibinigay ng Diyos” ay Pagsasagisag sa Tagapagligtas?

Nagpatotoo si Nephi na ang “lahat ng bagay na ibinigay ng Diyos” ay mga sagisag o simbolo ni Jesucristo, ng Kanyang buhay, ministeryo, at Pagbabayad-sala. Sa propetang si Moises ay ipinahayag ng Panginoon na, “Ang lahat ng bagay ay nilalang at nilikha upang magpatotoo sa akin” (Moises 6:63). Ang buhay at misyon ni Moises ay mabuting halimbawa ng katotohanan nito. Ang ginawa ni Moises para sa mga Israelita noong kanyang kapanahunan ay isang halimbawa, o huwaran, ng gagawin ni Jesucristo para sa sangkatauhan. Si Moises ay manliligtas, tagapagligtas, tagabigay ng batas, hukom, at gabay sa kanyang mga tao. Sa mas dakilang antas, si Jesucristo ay ang lahat ng iyan at higit pa riyon sa lahat ng anak ng Ama sa Langit.

Hindi lamang ang buhay ng mga propeta ang nagpapagunita sa atin tungkol sa Tagapagligtas. Si Jesus mismo ay gumamit ng maraming pangkaraniwang bagay upang sumagisag sa Kanyang gagampanan sa ating buhay. Halimbawa, itinuro Niya na Siya ay tulad ng tinapay (tingnan sa Juan 6:35), tubig (tingnan sa Juan 7:37–38), ilaw (tingnan sa Juan 8:12), baging (tingnan sa Juan 15:5), at maging ng isang inahing manok (tingnan sa Mateo 23:27). Si Elder Bruce R. McConkie, na miyembro noon ng Korum ng Labindalawang Apostol, ay nagturo: “Kung may sapat tayong kabatiran, makikita natin sa bawat ordenansa ng ebanghelyo, sa bawat seremonya na bahagi ng inihayag na relihiyon, sa bawat pagsasagawa na iniutos ng Diyos, sa lahat ng bagay na ibinigay ng Maykapal sa kanyang mga tao, ang isang bagay na sumasagisag sa walang hanggang ministeryo ng Walang Hanggang Cristo” (*The Promised Messiah: The First Coming of Christ* [1978], 378).

## Pag-aaral ng mga Banal na Kasulatan

Gawin ang gawain A o B habang pinag-aaralan mo ang 2 Nephi 11.

### A Sino? Saan? Bakit?

1. *Sino* ang tatlong natatanging saksi ni Cristo na binanggit sa 2 Nephi 11?
2. Gamit ang mga tulong sa pag-aaral ng iyong mga banal na kasulatan, isulat ang mga sangguniang banal na kasulatan na nagpapakita kung *saan* matatagpuan ang bawat isa sa mga saksi.
3. *Bakit* sa palagay mo nais ni Nephi na malaman natin ang tungkol sa tatlong saksing ito? Sa iyong sagot, gamitin ang sinabi ni Nephi sa 2 Nephi 11 pati na ang iyong sariling kaisipan.



## B Ano ang Iyong Kinalulugdan?

1. Hanapin ang limang ulit na pagbanggit ni Nephi ng “ang aking kaluluwa ay nalulugod” sa 2 Nephi 11. Ilista ang sinabi niyang nagdulot sa kanya ng kaluguran at kasiyahan.
2. Magsulat ng sarili mong tatlong “aking kaluluwa ay nalulugod” na pangungusap—na tulad ng estilong gamit ni Nephi—na sumasagisag sa kung ano ang nagdulot sa iyo ng kaluguran at kasiyahan, at ipaliwanag kung bakit.



Ang kasunod na labintatlong kabanata, 2 Nephi 12–24, ay sinipi mula sa aklat ni Isaias (tingnan sa Isaias 2–14). Sinabi ni Nephi na isinama niya ang mga salita ni Isaias dahil naglalaman ang mga ito ng patotoo ni Isaias tungkol kay Cristo at upang ang lahat ng magbabasa nito ay “magkaroon ng sigla sa kanilang mga puso at magsaya para sa lahat ng tao” (2 Nephi 11:8; tingnan din sa talata 2). Sa pag-uulit sa itinuro niya at ng kanyang kapatid na si Jacob noon, sinabi ni Nephi na “ihalintulad” ang mga salita ni Isaias sa ating sarili (2 Nephi 11:8; tingnan din sa 1 Nephi 19:23; 2 Nephi 6:5). Inihahalintulad natin ang mga banal na kasulatan sa ating sarili kapag sinisikap nating tukuyin kung paanong naaangkop sa ating buhay sa ngayon ang isang bagay na nangyari sa mga banal na kasulatan.

Matapos sumipi mula sa aklat ni Isaias, nagsulat si Nephi tungkol sa pag-unawa sa mensahe ni Isaias. Maaari mong naising basahin ang 2 Nephi 25:1–8 bago basahin ang 2 Nephi 12–24 at alamin kung ano ang itinuro ni Nephi tungkol sa mga propesiya ni Isaias. Iba ang estilo ni Isaias sa pagsusulat kung ihahambing sa ibang mga manunulat sa Aklat ni Mormon. Gumamit siya ng mga tula at masimbolong wika hinggil sa mga pamamaraan ng mga Judio upang iparating ang kanyang mensahe. Habang hinahanap mo ang mga alituntunin ng ebanghelyo na isinasagisag ng kanyang tula at simbolismo at inihahalintulad ang mga ito sa ating panahon at sa iyong sarili, makatatagpo ka ng maraming talata sa mga kabanatang ito na tunay na makabuluhan sa iyo.

Nang magpropesiya si Isaias, mayroong dalawang kaharian ang mga Israelita—ang kaharian ni Juda sa timog at ang kaharian ni Israel (na tinawag ding Ephraim) sa hilaga. Maraming Israelita sa kapwa mga kaharian ang tumalikod sa Panginoon at nagtiwala sa mga diyus-diyosan at sa kanilang sariling karunungan at lakas. Bilang karagdagan, ang kapwa mga bansa ay patuloy na pinagbabantaan ng pakikidigma ng malulupit na kalapit na mga bansa, lalo na ang makapangyarihang bansa ng Asiria. Malinaw na tinukoy ng mga mensahe ni Isaias ang mga kasalanan ng mga Israelita,

ang ibubunga ng mga kasalananang iyon, ano ang magagawa ng mga tao upang makapagsisi, at ang makakamtan nilang magiliw na awa ng Panginoon kung sila ay magsisisi. Ang mga mensaheng ito ay maihahalintulad sa lahat ng pinagtipanang tao na lumayo sa Panginoon.

## Pag-unawa sa mga Banal na Kasulatan

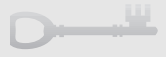

### 2 Nephi 12

<b>Magiging mataas, dadakilain</b> (mga talata 2, 11, 17)—Iangat, ilalagay sa mataas na lugar	<b>Mapagmataas</b> (mga talata 11–12)—Palalo
<b>Pagsasabihan</b> (talata 4)—Tawagin na magsisi, pangaralan	<b>Mapagmataas ng tao</b> (mga talata 11, 17)—Kapalaluan
<b>Napuspos ng mga manggagaway na mula sa silangan</b> (talata 6)—Tumanggap ng espirituwal na pag-aaruga mula sa mga paganong relihiyon ng Asiria at Babilonia	<b>Papawiin. . . nang tuluyan</b> (talata 18)—Lilipulin nang lubusan
<b>Manghuhula</b> (talata 6)—Mga taong nagsisikap na ipropesiya ang mga kaganapan sa hinaharap, mga manghuhula	<b>Itatapon</b> (talata 20)—Ihahagis
	<b>Layuan ninyo ang tao</b> (talata 22)—Tumigil sa pagtitiwala sa tao
	<b>Pahahalagahan</b> (talata 22)—Tinitingnang mabuti, isinasaalang-alang

### 2 Nephi 12:2–4—“Ang Bundok na Kinatitirakan ng Bahay ng Panginoon”



Noong panahon ni Isaias, ang pariralang “bundok na kinatitirakan ng bahay ng Panginoon” ay nakapatungkol lamang sa templo sa Jerusalem. Itinuro ng mga propeta sa ating panahon na tumutukoy din ito sa lahat ng templo, na nagiging “mga bundok ng Panginoon” kung saan maaaring magpunta ang mga tao at

malaman ang mga pamamaraan ng Diyos upang magsilakad sila sa Kanyang landas. Itinuro ni Pangulong Howard W. Hunter na ang pangitain ni Isaias ay angkop kapwa sa bawat tao at sa buong mundo. Matapos hikayatin ang mga miyembro na “gawin nating tampok na layunin sa lupa at sukdulang karanasan sa buhay na ito ang pagsamba sa templo at mga tipan sa templo at kasal sa templo,” ay ibinigay niya ang sumusunod na paanyaya at pangako:



“Nawa’y pahintulutan ninyong dumating ang kahulugan at kagandahan at kapayapaan ng templo sa iyong pang-araw-araw na buhay nang mas tuwiran upang sumapit ang araw ng milenyo, ang ipinangakong sandali kung kailan ‘kanilang pupukpukin ang kanilang mga tabak upang maging mga sudsod, at ang kanilang mga sibat ay maging mga karit; ang bansa ay hindi magtataas ng tabak laban sa bansa, o mangagaaral pa man sila ng pakikidigma. . . [kundi] mag[si]silakad sa liwanag ng Panginoon’ (Isa. 2:4–5)” (sa Conference Report, Okt. 1994, 118; o *Ensign*, Nob. 1994, 88).

## 2 Nephi 12:12—“Ang Araw ng Panginoon”

“Ang araw ng Panginoon” ay isang pariralang tumutukoy sa panahon ng paghuhukom. Para sa maraming Israelita, ito ay nang dumating ang mga taga Asiria at Babilonia upang manlupig. Ang Ikalawang Pagparito ni Cristo ang magiging “araw ng Panginoon” kung kailan ang masasama ay lilipulin. Sa indibiduwal na antas, ang araw ng Panginoon ay maaaring ang araw na tayo ay mamamatay at babalik sa Diyos o ang sandaling matanto natin na ang ating mga kalagayan ay hindi natin kayang pigilan at kailangan natin ang tulong ng Panginoon. Tulad ng pagkakasipi sa 2 Nephi 12:10–22, madamdaming inilarawan ni Isaias kung paanong ang mga bagay na ukol sa mundo na tila mahalaga sa iba ay mawawalang-kabuluhan sa araw na iyon.

## Pag-aaral ng mga Banal na Kasulatan

Gawin ang gawain A habang pinag-aaralan mo ang 2 Nephi 12.

### A Ilarawan sa Isipan ang Mensahe

Tulad ng pagkakabanggit sa 2 Nephi 12:2–4, nagpropesiya ni Isaias tungkol sa mga pagpapalang darating sa Israel kapag higit nilang pahahalagahan ang templo at mga ordenansa nito kaysa sa lahat ng bagay ng mundo. Sa 2 Nephi 12:5–9 ay ang kanyang paglalarawan sa nadama ng mga tao na mahalaga at kung ano ang pinagtiwalaan nila sa halip na magtiwala sa Panginoon. Magdrowing ng larawan na sumasagisag sa mensahe ni Isaias sa 2 Nephi 12:1–9. Maaari mong idrowing ito, gumawa ng *collage* na gamit ang mga larawang mula sa mga magasin at pahayagan, o pagsamahin ang dalawang ito. Isama ang inaakala mong makabagong mga halimbawa ng mga diyus-diyosan at mga maling paraan ng pagtanggap ng patnubay na binanggit ni Isaias sa mga talata 6–9.



## 2 Nephi 13–14

### “Ang mga Anak na Babae ng Sion”

Sa 2 Nephi 13:1–12 ay ang pagpapatuloy ng pagtalakay ni Isaias sa mangyayari kung magpipilit ang mga Israelita na magtiwala sa mga maling relihiyon. Tinawag ni Isaias ang mga Israelita na “mga anak na babae ng Sion” (talata 16), na sumasagisag sa ideya na sila ay mga anak ng tipan, at inihalintulad niya sila sa palalong babae na napahiya. Sa kabaligtaran, sa 2 Nephi 14 ay ang paglalarawan ni Isaias sa mangyayari kapag nagpakumbaba, nagsisi, at bumaling sa Panginoon ang mga anak na babae ng Sion.

## Pag-unawa sa mga Banal na Kasulatan

### 2 Nephi 13

**Ang lahat ng uri ng kabuhayan** (talata 1)—Lahat ng kanilang suporta  
**Bihasang salamanghero** (talata 3)—Bihasa sa mga gawaing nangangailangan ng kasanayan ng kamay  
**Dalubhasang mananalumpati** (talata 3)—Kalugud-lugod at nakahihikayat na tagapagsalita  
**Api** (talata 5)—Nagapi, napasakitan  
**Hamak** (talata 5)—Ang pinakamababa  
**Galitin** (talata 8)—Sulsulan para magalit  
**Kaanyuan** (talata 9)—Anyo  
**Ninakawan** (talata 14)—Mga bagay na kinuha sa isang tao sa pamamagitan ng pananakot o karahasan  
**Nang-aakit** (talata 16)—Mapagnasa, nang walang paggalang sa batas ng kalinisang-puri  
**Pakendeng-kendeng** (talata 16)—Naglalakad sa paraan na nakaagaw ng pansin

**Tutuklasin. . . ang kanilang mga lihim na bahagi** (talata 17)—Ibubunyag ang mga ito, ilalagay sila sa kahihyan  
**Mga kuwintas** (talata 18)—Pang-ayos sa buhok  
**Mga hiyas na anyong kalahating buwan** (talata 18)—Mga kuwintas na hugis kalahating buwan na nagsasaad ng pagsamba sa isang diyosa ng buwan  
**Mga balabal, . . . mga kapa, . . . mga supot** (talata 22)—Mga balabal, talukbong, at pangkulot ng buhok  
**Pamigkis sa baywang** (talata 24)—Sinturon  
**Lubid** (talata 24)—Sira o punit  
**Mainam na bata** (talata 24)—Bata (damit)  
**Batang magaspang** (talata 24)—Kasuotang yari sa magaspang na balahibo ng kambing o kamelyo na isinusuot sa mga sandali ng kalungkutan  
**Mananaghoy** (talata 26)—Iiyak, tataghoy  
**Wasak** (talata 26)—Walang-laman; iniwan ng Diyos



## 2 Nephi 14

**Kadustahan** (talata 1)—  
Kahihiyan

**Mainam** (talata 2)—Kaakit-  
akit

**Dumanak** (talata 4)—Nilinis,  
dinalisay

**Kulandong** (talata 6)—  
Kanlungan

**Takbuhan** (talata 6)—  
Kapayapaan at kaligtasan

**Kublihan** (talata 6)—  
Kanlungan

## 2 Nephi 13–14—Kailan Matutupad ang Propesiya ni Isaias?

Ang isang katangian ng marami sa mga propesiya ni Isaias ay ang maaaring matupad ang mga ito nang mahigit sa isang beses. Ang katuparan ng trahedyang inilarawan sa 2 Nephi 13 (Isaias 3) ay makikita sa mga pangyayaring nakapalibot sa pagbagsak ng Juda at Jerusalem (tingnan sa 2 Nephi 13:8; Isaias 3:8) sa mga kamay ng mga taga Babilonia mga dakong 587 B.C. Pansinin, gayunman, na ang pamagat sa 2 Nephi 14 ay malinaw na katuparan ng mga pangyayaring iyon sa “araw ng milenyo.” Kung titingnan natin ang simbolismo sa 2 Nephi 13, hindi mahirap na makita sa mga talatang iyon ang paglalarawan ng mga kasalanan sa mga huling araw na ito.



## 2 Nephi 14:1—Pitong Babae

Sa pagpapatuloy ng imahe ng mga anak na babae ng Sion na nasimulan sa 2 Nephi 13, ang kabanata 14 ay naglalaman ng paglalarawan ni Isaias sa mga kababaihan na naging mapagpakumbaba dahil sa kanilang situwasyon kung kaya ang pito sa kanila ay magiging handang makasal sa iisang lalaki. Palaging ginagamit ng Panginoon ang kasal upang isagisag ang ugnayan ng pakikipatipanan sa pagitan Niya at ng Kanyang Simbahan; ang Panginoon ang kasintahang lalaki at ang Simbahan ang kasintahang babae. Sa pagiging hindi matapat at pagsamba sa mga diyus-diyosan, isinasagisag na iniwan ng Israel ang Panginoon at nagpakasal sa iba. Tulad ng inilalarawan sa 2 Nephi 12–13, gayunman, ang mga diyus-diyosang iyon ay walang ibinibigay na proteksiyon at wawasakin sa “araw ng Panginoon” (tingnan sa 2 Nephi 12:12–13). Pagkatapos ay matatanto ng Israel na ang pinagtiwalaan niya ay hindi nagbibigay ng tulong (tingnan sa 2 Nephi 13:18). At masimbolong inilalarawan sa 2 Nephi 14:1 ang kapakumbabaan ng mga anak na babae ng Sion sa paghahangad nilang makasal muli, o magbalik sa Panginoon. Ibinunga ng gayong uri ng kapakumbabaan ang kanilang pagkatubos at pagkalinis (tingnan sa 2 Nephi 14:2–4).

## Pag-aaral ng mga Banal na Kasulatan

Gawin ang gawain A habang pinag-aaralan mo ang 2 Nephi 13–14.

### A Maghanap ng mga Paksa

Sa 2 Nephi 13–14 ay ang ilang makapangyarihang imahe na ginamit ni Isaias upang ilarawan ang pumipigil sa mga tao sa paglapit kay Cristo, gayundin ang mahahalagang alituntunin na may kaugnayan sa paglapit kay Cristo. Isulat ang sumusunod na mga paksa sa iyong kuwaderno. Matapos ang bawat paksa, isulat ang mga salita at parirala mula sa 2 Nephi 13–14 na naglalarawan sa itinuro ni Isaias tungkol sa mga ito at ang mga talata kung saan mo nakita ang mga salita at parirala.

1. Kapalaluan at kamunduhan
2. Kalungkutan para sa kasalanan
3. Kapangyarihan ng Diyos na linisin tayo mula sa kasalanan
4. Ang kapangyarihan ng pagtupad sa mga tipan sa pangangalaga sa atin mula sa masama



*Sa 2 Nephi 15 (Isaias 5) ay ang pagpapatuloy ng pagtukoy ni Isaias sa mga kasalanan ng mga anak ni Israel at ang ibibunga ng mga ito kung hindi magsisisi ang mga tao. Kung maingat mong babasahin, makikita mo na ang mga kasalanan ng mga tao noong kapanahunan ni Isaias ay halos katulad ng mga kasalananang nagagawa ng mga tao sa ngayon.*

## Pag-unawa sa mga Banal na Kasulatan

### 2 Nephi 15

**Bakod na siit** (talata 5)—  
Bakod na nagpoprotekta

**Katarungan** (talata 7)—  
Paglilitis, pagkakatantay-  
pantay

**Kapighatian** (talata 7)—Hindi  
makatwiran o malupit na  
pakikitungo

**Magigiba** (talata 9)—Walang  
laman

**Sampung akre. . . bat, at. . .  
homer. . . efa** (talata 10)—  
Kaunti lamang ang magiging  
ani sa mga bukirin kaysa dati

**Nagugutom** (talata 13)—  
Mamatay sa gutom

**Kahambugan** (talata 14)—  
Karangyaan

**Pakikitang banal** (talata 16)—  
Ginawang banal

**Kumakaladkad** (talata 18)—  
Humihila

**Mababait** (talata 21)—Maiingat,  
matatalino

**Pinawawalang-sala** (talata  
23)—Itinuturing na walang  
kasalanan

**Ipa** (talata 24)—Manipis na  
balat, o talukap, ng butil

## 2 Nephi 15:8—“Nila na Nangahuhugpong ng Bahay sa Bahay”

Ang bawat mag-anak sa Israel ay inatasan ng partikular na bahagi ng lupain nang pumasok sila sa lupang pangako noong panahon nina Moises at Josue. Ang lupaing ito ay hindi ipagbibili (tingnan sa Levitico 25:23–24; 1 Mga Hari 21:1–3), ngunit gayunpama’y sisikapin ng mga gahamang tao na makamkam ito. Ang “paghuhugpong ng bahay sa bahay” ay tumutukoy sa pagtatangka ng mga gahaman na bilhin ang buong lupain sa Israel.

## Pag-aaral ng mga Banal na Kasulatan

Gawin ang gawain A habang pinag-aaralan mo ang 2 Nephi 15.

### A Gawing Makabago ang Mensahe

Ang salitang *aba* ay tumutukoy sa kalagayan ng matinding kalungkutan. Ginamit ito ni Isaias nang anim na ulit sa pagtukoy niya sa mga kasalanan ng mga Israelita (tingnan sa 2 Nephi 15:8–22). Alam niya na kung hindi sila magsisisi, ang mga ibubunga ng kanilang mga kasalanan ay magdudulot ng matinding kalungkutan—lalung-lalo na sa oras ng paghuhukom. Kung si Isaias ay propeta sa mundo ngayon, malamang ay masusumpungan rin niya ang gayunding uri ng mga kasalanan. Sumulat ng makabagong “aba” na pangungusap para sa bawat isa sa anim na bagay na isinumpa ni Isaias. Ang bawat isa ay dapat maglaman ng halimbawa ng paraan ng paggawa, o pagkatuksong gawin ng tao ang mga kasalanan ito sa ngayon.



*Sinabi ni Nephi na nakita ni Isaias ang Panginoon (tingnan sa 2 Nephi 11:2). Ang kuwento ni Isaias tungkol sa kanyang pangitain at tawag sa kanya na maging propeta ay binanggit sa 2 Nephi 16. Sinabi ni Propetang Joseph Smith: “Ang bawat tao na tinawag na maglingkod sa mga naninirahan sa daigdig ay inordena na noon pa sa pinaka-layunin ding iyon sa Malaking Kapulungan ng langit bago pa nalikha ang mundong ito” (Teachings of the Prophet Joseph Smith, 365).*

## Pag-unawa sa mga Banal na Kasulatan

### 2 Nephi 16

Laylayan ng...damit (talata 1)—Ang gilid ng kanyang bata; ang paglalarawan dito na pinupuno nito ang templo ay masimbolo at sumasagisag sa kadakilaan ng Panginoon

Serapin (mga talata 2, 6)—Mga makalangit na nilalang, mga anghel

Napahamak (talata 5)—Nasira, nawasak

Nalinis (talata 7)—Nalinisan, Kapabayaán (talata 12)—Pagdinalisay, alis, pag-iwan

Hindi namamalas (talata 9)—Hindi nakilala o naunawaan

## 2 Nephi 16:2—Bakit may mga Pakpak ang mga Serapin?

Ang mga pakpak ay sagisag ng kanilang kapangyarihang gumalaw, kumilos, at gumawa ng iba pang mga bagay (tingnan sa D at T 77:4).

## 2 Nephi 16:8—Sinunod ni Isaias ang Halimbawa ng Tagapagligtas

Ang tugon ni Isaias sa tawag na maglingkod ay katulad ng paraan ng pagtugon ni Jesucristo sa buhay bago pa ang buhay sa lupa (tingnan sa Moises 4:1; Abraham 3:27).

## 2 Nephi 16:9–11—Ano ang Dapat Ginawa ni Isaias Nang Mangaral Siya?



Iपालिलiwanag ng talata 9 na bagamat ipaaalam ni Isaias ang katotohanan sa kanyang mga tao, ito ay kanilang tatanggihan. Ang tono sa talata 10, kung gayon, ay kabalintunaan o nanunuya. Sinabi ng Panginoon na kapag lalong itinuturo ni Isaias ang katotohanan ay lalo namang isasara ng mga tao ang kanilang mga mata at tainga. Kung gayon, ang tungkulin ni Isaias ay magturo at magpatotoo hanggang sa tuluyang magsara ang mga

tainga at mata ng mga tao o, tulad ng isinasaad sa talata 11, hanggang sa wala nang taong tuturuan. Sina Mormon at Moroni ay binigyan ng gayunding katungkulan sa bandang huli sa Aklat ni Mormon (tingnan sa Moroni 9:6).

## Pag-aaral ng mga Banal na Kasulatan

Gawin ang gawain A habang pinag-aaralan mo ang 2 Nephi 16.

### A Ano ang Aral?

1. Ano ang naging pakiramdam ni Isaias sa harapan ng Panginoon? (tingnan sa talata 5).
2. Ano ang nagpabago sa kanyang nadama? (tingnan sa mga talata 6–7).
3. Ano ang itinuturo nito sa atin tungkol sa kailangan nating gawin upang makatayo sa harapan ng Panginoon nang may tiwala sa sarili?

## 2 Nephi 17–19

### Mga Propesiya Tungkol sa Mesiyas



Ang mga kabanata 17–19 ng 2 Nephi (Isaias 7–9) ay nakasentro lalo na sa mga makasaysayang pangyayari at tao mula noong kapanahunan ni Isaias (tinatayang nagpropesiya siya mula 740–700 B.C.). Ang kaharian ng Juda—kung kanino nagpropesiya si Isaias sa mga kabanatang ito—ay binantaan ng hilagang kaharian ng Israel (na tinawag na Ephraim), na umanib sa Siria sa paglusob sa Juda (tingnan sa 2 Nephi 17:1–2). Ang mensahe ng Panginoon sa pamamagitan ng propetang si Isaias ay dapat magtiwala ang mga tao ng Juda sa Panginoon at ililigtas Niya sila. Hindi sila dapat makisama sa iba pang mga bansa para maprotektahan (tingnan sa 2 Nephi 18:11–12) ni makinig sa iba pang payo (tingnan sa mga talata 19–22), kundi magtiwala lamang sa Panginoon (tingnan sa mga talata 8–10, 13–17).

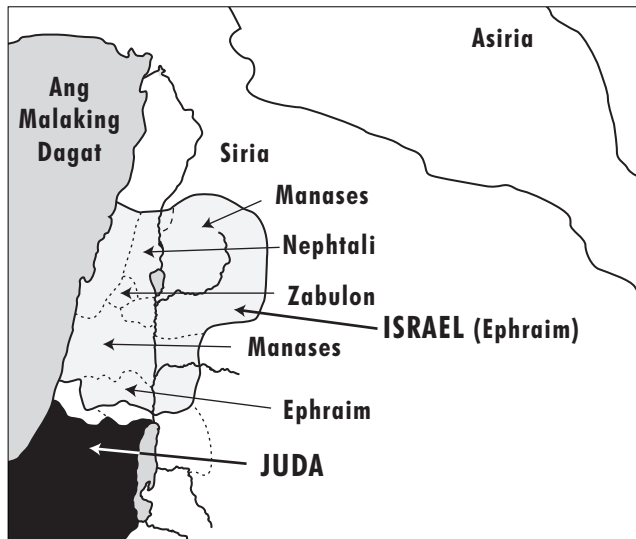

Mga lugar na tinukoy sa 2 Nephi 17–19

Marahil ang pinakamahalagang dahilan kung bakit nangako ang Panginoon na ililigtas ang kaharian ng Juda ay sapagkat kapag darating na Siya upang isakatuparan ang Kanyang mortal na ministeryo. Siya ay isisilang sa isang mag-anak ni Juda bilang tuwirang inapo ni Haring David. Dahil dito, ililigtas Niya ang Kanyang mga tao hanggang sa sumapit ang ipinangakong pangyayari (tingnan sa 2 Nephi 20:27; tandaan na ang ibig sabihin ng salitang Mesiyas ay “ang hinirang”). Habang binabasa mo ang mga kabanatang ito, maghanap ng mahahalagang propesiya tungkol sa pagsilang at misyon ni Jesucristo na matatagpuan sa kabuuan ng mga salita ni Isaias sa mga Judio. Isaalang-alang din kung paano naaangkop sa iyo mismo ang mensahe ni Isaias tungkol sa pagtitiwala sa kapangyarihan ng Panginoon na magligtas, at gayundin sa lahat ng naghihintay sa Ikalawang Pagparito ng Mesiyas.

## Pag-unawa sa mga Banal na Kasulatan

### 2 Nephi 17

**Ang sambahayan ni David** (talata 2)—Ang hari ng Juda

**Nakipagsabwatan** (talata 2)—Sumali sa isang kasunduan

**Padaluyan** (talata 3)—Daluyan ng umaagos na tubig

**Dalawang sulong umuusok** (talata 4)—Mga sulo na wala nang liyab at umuusok na lamang

**Ligaligin** (talata 6)—Inisin, papagdusahan

**Ating pasukin sila** (talata 6)—Magpumilit na makapasok

**Emmanuel** (talata 14)—

Salitang Hebreo na ang ibig sabihin ay “nasa atin ang Diyos”; tumutukoy kay Jesucristo

**Ang lupaing iyong**

**kinasusuklaman** (talata 16)—Ang mga bansa ng iyong mga kaaway

**Nasa dulo** (talata 18)—Pinakamalayo

**Asarol** (talata 25)—Uri ng asarol na gamit sa pagbungkal ng lupa

### 2 Nephi 17:8, 16—Isang Propesiya Laban sa mga Kaaway ng Juda

Ang propesiyang ito tungkol sa pagkalipol ng Ephraim (ang hilagang kaharian ng Israel) at Siria ay natupad noong 721 B.C. nang sila ay magapi ng Asiria (tingnan din sa 2 Nephi 18:4). Tangay ng mga taga Asiria ang maraming bihag na Israelita ng hilagang kaharian (tingnan sa II Mga Hari 17:22–23) at sila ay nakilala bilang “nawawalang lipi ni Israel” (tingnan sa 3 Nephi 15:15; 17:4).

### 2 Nephi 18

**Buong kalawakan** (talata 8)—Ang buong lapad o luwang

**Kayo ay magsama-sama. . . mangagbigkis kayo** (talata 9)—Maghanda para sa pakikipagdigma

**Santuwaryo** (talata 14)—Lugar ng kaligtasan at proteksiyon

**Isang bitag at isang silo** (talata 14)—Isang patibong

**Nanlulupaypay** (talata 21)—Nasa mahirap o mapanganib na kalagayan

**Magagalit** (talata 21)—Maiinis o mayayamot

### 2 Nephi 18:1–8—Maher-salalias-baz

Sa 2 Nephi 17, mababasa natin na nangako ang Panginoon kay Ahaz, na hari ng Juda, na sasamahan niya ang mga tao ng Juda

at iligtas sila. Bilang tanda, sinabihan ng Panginoon si Ahaz na may isang babae na magkakaroon ng anak na lalaki at ang kanyang magiging pangalan ay Emmanuel, na ang ibig sabihin ay “nasa atin ang Diyos.” Itinuro ni Elder Jeffrey R. Holland, miyembro ng Korum ng Labindalawang Apostol, na: “May marami o katulad na mga elemento sa propesiyang ito, tulad ng mga isinulat ni Isaias. Ang pinakamalapit na ibig sabihin ay malamang na nakatuon sa asawa ni Isaias, na isang dalisay at mabuting babae na nagluwal ng anak na lalaki sa panahong ito, ang bata ay naging katulad at anino ng mas dakila, na kinalaunan ay katuparan ng propesiya na magaganap sa pagsilang ni Jesucristo” (*Christ and the New Covenant* [1997], 79).



Sa 2 Nephi 18 ay mababasa natin na ang asawa ni Isaias ay nagsilang ng sanggol at sinabi ng Panginoon na pangalanan siyang Maher-salalias-baz, na ang ibig sabihin ay “para mabilis na mapuntahan ang labi, minadali niya ang biktima,” o “malapit nang mangyari ang pagkawasak.” Tinanggihan ng hari ng Juda ang payo ni Isaias at sa halip na mapasa kanila ang Diyos, daranas sila ng kapahamakan sa mga kamay ng mga taga Asiria. Gayunman tulad ng nakatala sa mga huling propesiya ni Isaias, hindi

pinahintulutan ng Panginoon ang mga taga Asiria na tuluyang lipulin nila ang mga tao ng Juda. Iniligtas Niya ang lungsod ng Jerusalem para sa susunod pang 100 taon, kung kailan mabibihag sila ng hindi gaanong mapangwasak na manlulupig—ang mga taga Babilonia. Sa dakong huli, ang maawaing proteksiyon na ito ng Panginoon ang nagbigay ng daan para makabalik ang mga Judio sa Jerusalem at upang maisilang si Jesus sa mga Judio sa lupaing ipinropesiya sa banal na kasulatan, at sa gayon ay nagbigay ng mas dakilang pagsasakatuparan sa propesiyang ibinigay ni Isaias kay Ahaz (tingnan sa 2 Nephi 17:14).

## 2 Nephi 19

**Higit na masidhing pahihirapan** (talata 1)—  
Bagabagin nang higit

**Nasamsam** (talata 3)—Mga ari-ariang nakuha mula sa kanilang mga kaaway sa digmaan

**Pamatok** (talata 4)—  
Kinortehang kahoy na inilalagay sa mga leeg ng mga hayop o tao upang makahatak o makapagbuhat sila ng mabibigat; ito ay sagisag ng pagkaalipin

**Pamalo, hagupit** (talata 4)—  
Mga patpat na gamit upang iwasto o paluin ang mga hayop o alipin at minsan ay gamit bilang tungkod

**Pagpupunyagi** (talata 7)—  
Sabik na pagnanais

**Kapusukan** (talata 9)—  
Katapangan o lakas

**Mga kaaway** (talata 11)—Mga kalaban

**Mapagkunwari** (talata 17)—  
Isang taong nagpapanggap

**Kahangalan** (talata 17)—  
Kalokohan

**Mga dawagan** (talata 18)—  
Matinik na halaman o palumpong

## 2 Nephi 19:1–7—Mga Propesiya Tungkol sa Lugar ng Galilea



Ang pinakahilagang bahagi ng Israel, malapit sa dagat ng Galilea, ay ang lugar ng Israel na unang nilusob ng mga kaaway na nagmula sa hilaga (tingnan ang mapa sa p. 52). Nang dumating ang mga manlulupig na sundalo, ang lugar na ito ang dumanas ng pinakamatinding pagkawasak. Ang propesiya ni Isaias na binanggit sa 2 Nephi 19:1–7 ay nangako ng kaligtasan ng lugar na ito sa pamamagitan

ng isang bata, na inapo ni David, na siya ring kanilang “Makapangyarihang Diyos.” Ang bahaging ito ng Galilea ang lugar kung saan ginugol ni Jesus ang karamihan sa Kanyang mortal na ministryo. Tulad ng nakatala sa 2 Nephi 19:5, inalis Niya ang kanilang pagiging alipin at mga pasanin nang hindi sa pamamagitan ng pisikal na pakikipagdigmaan, kundi sa pamamagitan ng pag-aalab sa kaibuturan ng Espiritu Santo (tingnan din sa D at T 19:31).

## Pag-aaral ng mga Banal na Kasulatan

Gawin ang gawain A habang pinag-aaralan mo ang 2 Nephi 17–19.

### A Mga Propesiya Hinggil kay Jesucristo

1. Anong talata mula sa 2 Nephi 17 (Isaias 7) ang ipinakikita sa Mateo 1:20–23 na natupad na? Maaari mong pagtugmain (cross-reference) ang dalawang banal na kasulatang ito.
2. Ilista ang mga pangalan at tawag kay Jesucristo na matatagpuan sa 2 Nephi 18:13–14; 19:6. Kasunod ng bawat isa, isulat kung bakit angkop itong pangalan o tawag sa Kanya.

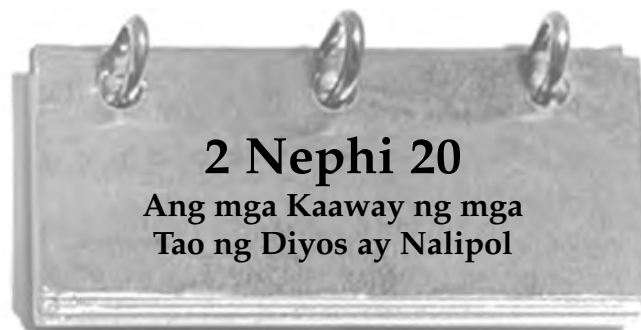

*Ipinahintulot ng Panginoon na malupig ng mga taga Asiria ang hilagang kaharian ng Israel. Ipinahintulot din Niyang masira ang maraming bahagi ng kaharian ng Juda. Sa 2 Nephi 20 (Isaias 10), mababasa natin ang sinabi ng Panginoon tungkol sa mga taga Asiria at kung bakit hindi sila pinahintulutan na lubusang lupigin ang Juda.*

Habang binabasa mo ang kabanatang ito, mag-isip ng mga paraan kung paano maiaangkop ang mga salita ni Isaias sa mga tao ng Panginoon sa mga huling araw at sa mga taong umaalipusta sa kanila. Ang mga turo sa kabanatang ito ay maaari ding maihalintulad sa isang taong tumalikod sa Panginoon at nadarama ang paghatol ng Diyos sa kanya at nag-iisip kung may pag-asa pa bang makabalik sa Kanya.



## Pag-unawa sa mga Banal na Kasulatan

### 2 Nephi 20

<b>Nag-uutos ng masasamang utos</b> (talata 1)—Nagbibigay ng masasamang utos o patakaran	<b>Gumagamit</b> (talata 15)—Pumuputol, tumataga
<b>Kasuwailan</b> (talata 1)—Kawalang-katarungan, kalungkutan	<b>Nagdadala ng watawat</b> (talata 18)—Ang taong nagdadala ng watawat papunta sa digmaan
<b>Ipinapayo</b> (talata 1)—Iniutos	<b>Labi</b> (mga talata 20–22)—Natitirang bahagi
<b>Katarungan</b> (talata 2)—Paglilitis, pagkakapantay-pantay	<b>Mananalig</b> (talata 20)—Aasa sa
<b>Pain</b> (mga talata 2, 6)—Biktima	<b>Pagkalipol</b> (mga talata 22–23)—Pagkawasak
<b>Pagkapoot</b> (mga talata 5, 25)—Pagkagalit, Pagkamuhi	<b>Pupukawin ng pagpapahirap</b> (talata 26)—Mang-uudyok ng kaparusahan
<b>Luwad</b> (talata 6)—Malalim na putik	<b>Puputulin ang mga sanga</b> (talata 33)—Tatagpasin ang sanga
<b>Nahigitan</b> (talata 10)—Nalampasan	<b>Matatayog</b> (mga talata 33)—Palalo
<b>Mapusok</b> (talata 12)—Matapang, palalo	

### 2 Nephi 20:28–34—Mga Lungsod sa Israel at Juda

Inilalarawan ng mga talatang ito ang isang hukbong nagmumula sa hilaga patungong Jerusalem, na nangwawasak ng mga lungsod sa dinaraan.

Kapag dumating na ang hukbo sa Jerusalem, lilipulin ng Panginoon ang mga kaaway at ang mga Judio ay maliligtas. Ang isang makasaysayang katuparan nito ay nakatala sa Isaias 36–37.

## Pag-aaral ng mga Banal na Kasulatan

Gawin ang gawain A habang pinag-aaralan mo ang 2 Nephi 20.

### A Tukuyin ang Alituntunin

- Sang-ayon sa 2 Nephi 20:13–16, anong mga pag-uugali ng mga taga Asiria ang nagpagalit sa Panginoon? (Ang mga pag-uugali ring ito ang naging sanhi ng mga kaguluhang dulot ng mga Israelita sa kanilang sarili; tingnan sa 2 Nephi 12:8–9; 15:21). Anong mga paraan ang nagpapakita na taglay pa rin ng tao ang ganitong mga pag-uugali sa ngayon?
- Sang-ayon sa mga talata 20–22, ano ang gagawing pagbabago ng labi ng mga anak ni Israel na siyang magpapabalik sa kanila sa Panginoon? Paano ito maiaangkop sa mga tao sa ngayon na nagnanais, o nangangailangang magbalik sa Panginoon?

## Pag-unawa sa mga Banal na Kasulatan

### 2 Nephi 21

<b>Usbong</b> (talata 1)—Bagong sibol, isang sanga	<b>Pasusuhin</b> (talata 8)—Napakabata, inaaruga
<b>Puno</b> (talata 1)—Ang pinakakatawan ng punungkahoy o halaman	<b>Pinakasagisag, sagisag</b> (mga talata 10, 12)—Isang watawat o bandila na kung saan ay nagtitipon ang mga taong matatapat sa watawat na iyon
<b>Hahatol, sasaway</b> (mga talata 3–4)—Pagalitan o itama nang may mabuting layon	<b>Ikinalat</b> (talata 12)—Nakalat
<b>Pantay-pantay</b> (talata 4)—Katarungan, pagkakapantay-pantay	<b>Paninibugho</b> (talata 13)—Magselos sa
<b>Maaamo</b> (talata 4)—Mabababa ang kalooban, mapagpakumbaba	<b>Mga kaaway</b> (talata 13)—Mga kalaban
<b>Pamalo</b> (talata 4)—Disiplina (kaiba sa kahulugan ng <i>usbong</i> sa talata 1)	<b>Manliligalig</b> (talata 13)—Mang-iinis, pahihirapan
<b>Bigkis ng kanyang baywang, pamigkis ng kanyang balakang</b> (talata 5)—Ang pariralang ito ay tumutukoy sa isang sinturon	<b>Mananamsam</b> (talata 14)—Maninira at kukunin ang mga kayamanan
	<b>Hindi basa ang sapin sa paa</b> (talata 15)—Nang hindi binabasa ang kanilang mga paa

## 2 Nephi 21:1–5—Si Jesucristo ang Sanga



Si Elder Jeffrey R. Holland, sa pagsasalita tungkol sa 2 Nephi 21, ay nagturo: “Malinaw mula sa Aklat ni Mormon at sa Doktrina at mga Tipan na ang pangunahing tauhan sa talatang ito ay si Jesucristo” (*Christ and the New Covenant*, 86; tingnan din sa 2 Nephi 30:7–9; D at T 113:1–6). Ang Jesse na tinukoy sa 2 Nephi 21:1 ay ang ama ni Haring David at, dahil dito, ang ama ng hanay ng mga hari sa

Israel. Bagamat ang mga hari mula sa hanay ni David ay hindi na namumuno sa Juda noong panahon ng pagsilang ni Cristo, si Jesus ay ipinanganak sa hanay na iyon ng mga hari (tingnan sa Mateo 1:1–17). Isinakatuparan ni Jesus ang propesiya ni Isaias at isinilang Siya sa panahon kung kailan ang kaharian ng Juda ay halos kahalintulad ng tuod sa halip na minsa’y tila lumalaking punungkahoy noong kapanahunan nina David at Solomon.

## Pag-aaral ng mga Banal na Kasulatan

Gawin ang gawain A habang pinag-aaralan mo ang 2 Nephi 21–22.

### A Matuto ng Marami pang Bagay Tungkol kay Jesucristo

1. Ilista kung ano ang mga natututuhan mo tungkol sa Tagapagligtas mula sa 2 Nephi 21:1–5; 22:1–6.
2. Pumili ng isang aytem mula sa iyong listahan na nagbibigay-inspirasyon sa iyo na “magkaroon ng sigla sa . . . puso at magsaya,” tulad ng inasam ni Nephi sa 2 Nephi 11:8. Ipaliwanag kung bakit ito nagbibigay-inspirasyon at nakapagpapasigla sa iyo.



## 2 Nephi 23–24 Ang Pagbagsak ng Babilonia

Ang kaharian ng Juda ay naligtas sa kapahamakan sa mga kamay ng mga taga Asiria noong 721 B.C. Gayunman, dahil sa lumalaganap na kasamaan ng mga tao ng Juda, nalupig sila ng mga taga Babilonia noong mga dakong 587 B.C. Upang maiwasan ang kapahamakang iyon ay inakay ng Panginoon

si Lehi at ang kanyang mag-anak palayo sa Jerusalem. Ang Babilonia noon ay isang bansang lubhang makamundo at sumasamba sa mga diyus-diyosan. Ipinakikita ng mga propesiya ni Isaias na bagamat ginamit ng Panginoon ang Babilonia upang parusahan ang Juda, ang araw ng paghatol sa Babilonia ay darating din na katulad ng dinanas ng Juda.

Dahil sa kamunduhan at kasamaan ng Babilonia, ito ay naging sagisag ng lahat ng kamunduhan at kasamaan (tingnan sa D at T 1:16; 133:14). Ang pagkawasak ng espirituwal na Babilonia ay magaganap sa Ikawalang Pagparito ni Jesucristo. Isaalang-alang kung paano maiaangkop ang mga propesiyang ito ni Isaias sa panahong iyon at paano ka mahihikayat ng mga ito na maging matapat sa isang daigdig kung saan ang Babilonia ang tila makapangyarihan. Pansinin din sa 2 Nephi 24 (Isaias 14) na inihambing ni Isaias ang hari ng Babilonia kay Lucifer. Mula sa talatang iyon ay nalaman natin na si Lucifer ay nahulog sa buhay bago pa ang buhay na ito.

## Pag-unawa sa mga Banal na Kasulatan



### 2 Nephi 23

**Iprinopesiya** (talata 1)—  
Mensahe ng paghatol

**Mga itinalaga** (talata 3)—  
Matwid na mga pinagtipanang  
tao, mga Banal

**Kaguluhan** (talata 4)—Nalito,  
magulo

**Nangangalap** (talata 4)—  
Sama-samang tinatawag

**Wasakin, mapapanglaw** (mga  
talata 9, 22)—Walang laman

**Kahambugan** (talata 11)—  
Kapalaluan, damdamin ng  
pagiging higit kaysa sa iba

**Gagahasain** (talata 16)—  
Sasamsamin at tatangayin  
palayo sa pamamagitan ng  
dahas, ginahasa

**Bunga ng sinapupunan** (talata  
18)—Maliliit na bata

**Mga hayop na nagsisiungol**  
(talata 21)—Nagdadalamhating  
mga nilalang; ito ay tumutukoy  
sa mababangis na hayop na  
nakatira sa disyerto

**Mababangis na kambing**  
(talata 21)—Mga lalaking  
kambing o mga demonyo

**Pahahabain** (talata 22)—  
Patatagalin

### 2 Nephi 23:11, 15, 19—Ang Kasalanan ng Kapalaluan

Mababasa natin sa 2 Nephi 23–24 na isinumpa ng Diyos ang Babilonia dahil sa mga kasalananang ginawa noong isinumpa Niya ang mga Israelita at mga taga Asiria—lahat ay nakasentro sa kapalaluan (tingnan sa 2 Nephi 12:10–12; 13:15–26; 15:15; 21; 18:9–10; 20:12–15).

### 2 Nephi 24

**Pipisan** (talata 1)—  
Makikisama sa

**Mga nagmalupit, maniniil**  
(mga talata 2, 4)—Yaong mga  
namumuno sa kanila at hindi  
maganda ang pakikitungo sa  
kanila

**Kasabihan** (talata 4)—Maikling  
sawikain na nagtuturo ng  
katotohanan

**Natapos, nawala** (talata 4)—  
Tumigil sa pagiging  
makapangyarihan

**Setro** (talata 5)—Mga tungkod  
na sumasagisag sa awtoridad  
na mamuno

**Humadlang** (talata 6)—  
Nagpapahinto o pumipigil dito

**Kahambugan** (talata 11)—  
Karangyaan



**Aakyat** (mga talata 13–14)—  
Magpunta sa itaas

**Bangkay** (talata 19)—Katawang  
patay

**Kikilalanin** (talata 20)—  
Tanyag, kilala sa mga dakilang  
nagawa

**Mga hayop na eriso** (talata  
23)—Ibon na kumakain ng  
isda, isang tagak

**Pangwalis** (talata 23)—Walis

**Magpapawalang-bisa** (talata  
27)—Kanselahin, gawing hindi  
pektibo

**Pamalo** (talata 29)—Patpat na  
gamit sa pagpaparusa o tulong  
sa paglakad

**Mula sa ugat ng ahas ay  
lalabas ang ulupong, at . . .  
nagliliyab na ahas na**

**lumilipad** (talata 29)—Mula  
sa mas mababang uri ng di-  
makamandag na ahas ay lilitaw  
ang isang makamandag na ahas

**Ugat** (talata 30)—Pinagmulan,  
pinanggalingan

**Manginig** (talata 31)—  
Nawasak, natapos

## Pag-aaral ng mga Banal na Kasulatan

Gawin ang alinman sa A o B habang pinag-aaralan mo ang  
2 Nephi 23–24.

### A Sumulat ng Maikling Pagsusulit



Ang propesiya ni Isaias tungkol sa pagkawasak ng Babilonia at  
ng hari nito ay binanggit sa 2 Nephi 23–24. Sumulat ng maikling  
pagsusulit na binubuo ng sampung tanong na nakapokus sa iniisip  
mong pinakamahahalagang konsepto na itinuro sa dalawang  
kabanatang ito. Isulat ang mga sagot sa mga panaklong pagkatapos  
ng bawat tanong.

### B Ibuod ang Doktrina

1. Sumulat ng ilang pangungusap na nagbubuo sa natutuhan  
mo mula sa 2 Nephi 24:4–20 kung paano naging si Satanas si  
Lucifer at ano ang mangyayari sa kanya at sa mga naglilingkod  
sa kanya sa bandang huli.
2. Ano pa ang natutuhan mo tungkol kay Satanas at sa kanyang  
mga tagasunod mula sa Doktrina at mga Tipan 76:25–30, 33,  
36–38, 44–46 at Moises 4:1–4?



*Ang isa sa mga dahilang ibinigay ni Nephi sa pagsasama sa  
mga salita ni Isaias sa maliliit na lamina ay ang patotoo ni  
Isaias tungkol kay Cristo (tingnan sa 2 Nephi 11:1, 4, 6, 8).  
Pagkatapos magbanggit si Nephi mula sa Isaias, ipinaliwanag  
niya na alam niyang magiging mahirap unawain ang mga  
salita ni Isaias, ngunit ito ay napakahalaga. Hanapin ang  
mga paraan na sinabi ni Nephi na mas mainam nating  
mauunawaan ang mga propesiya ni Isaias (tingnan lalo na  
sa 2 Nephi 25:1–8). Hanapin din ang sariling propesiya ni  
Nephi tungkol kay Cristo, na ibinigay niya alinsunod “sa  
kalinawan” (2 Nephi 25:4).*

## Pag-unawa sa mga Banal na Kasulatan

### 2 Nephi 25

**Karumal-dumal** (talata 2)—  
Mga kasalanan; kaisipan at  
kilos na di kanais-nais sa  
paningin ng Diyos

**Iaangkop** (talata 8)—  
Hangganan

**Pahirapan** (talata 16)—  
Parusahan

**Makipagkasundo** (talata 23)—  
Maibalik muli sa pakikiisa  
matapos ang hindi  
pagkakasundo

**Biyaya** (talata 23)—Ang  
kapangyarihan ni Jesucristo  
(tingnan din sa *Gabay sa mga  
Banal na Kasulatan*, “biyaya,”  
p. 30)

**Matatag na umaasa** (talata  
24)—Katatagan ng isip o  
layunin

**Hindi mangyayaring** (talata  
29)—Hindi sa anumang  
paraan o antas

### 2 Nephi 25:1–8—Limang Susi Upang Maunawaan si Isaias

Si Nephi, habang ipinaliwanag kung bakit ang mga salita ni  
Isaias ay “mahirap maunawaan ng marami sa aking mga tao”  
(2 Nephi 25:1), ay nagbigay ng sumusunod na mga susi sa  
pagkakaroon ng higit na pang-unawa kay Isaias:

1. *Unawain ang mga Judio* (mga talata 1–2, 5). Ang “paraan ng  
paggpopropesiya sa mga Judio,” tulad ng paggamit nila ng mga  
simbolismo at dalawahang-kahulugan, at iba pang “mga bagay  
ng mga Judio” ay kakaiba.

2. *Gamitin ang makabagong banal na kasulatan* (mga talata 3–4). Ang makabagong banal na kasulatan ang pinakamainam na komentaryo sa Isaias. Ipinropesiya ni Nephi nang “malinaw” ang marami sa mga magkakaparehong bagay na binanggit ni Isaias sa magandang simbolismo. Kung mauunawaan natin nang mas mabuti ang ebanghelyo, mas madaling mauunawaan ito sa Isaias.
3. *Manalangin para sa “diwa ng propesiya”* (talata 4). Habang namumuhay tayo nang naayon sa mga kaloob ng Espiritu, ang lahat ng bagay ay ihahayag sa atin alinsunod sa kalooban ng Panginoon at kung makakaya nating tanggapin ang mga bagay na iyon (tingnan din sa Alma 12:9–11).
4. *Pag-aralan ang heograpiya ng Banal na Lupain* (talata 6). Madalas gamitin ni Isaias ang mga tagpo sa Banal na Lupain—ang mga tao, bansa, at lugar—upang ilarawan ang kanyang mensahe.
5. *Abangan ang katuparan ng propesiya* (mga talata 7–8). Ang mga bahagi ng mga propesiya ni Isaias na hindi malinaw sa atin ay magiging malinaw habang nakikita nating natutupad ang mga ito sa mga huling araw.

### 2 Nephi 25:23—Naligtas Tayo sa Pamamagitan ng Biyaya, sa Kabila ng Lahat ng Ating Magagawa

Maliligtas tayo sa pamamagitan ng kapangyarihan ng Pagbabayad-sala ni Jesucristo. Gayunman, kailangan nating lumapit kay Cristo ayon sa Kanyang kalooban upang makamtan ang lahat ng biyaya na malaya Niyang iniaalok sa atin. Lumalapit tayo kay Cristo sa paggawa “ng lahat ng ating magagawa” upang alalahanin Siya, tuparin ang ating mga tipan sa Kanya, at sundin ang Kanyang mga kautusan (tingnan sa D at T 20:77, 79; tingnan din sa Abraham 3:25).

## Pag-aaral ng mga Banal na Kasulatan

Gawin ang mga gawain A at B habang pinag-aaralan mo ang 2 Nephi 25.

### A Gumawa ng Sukatan ng Panahon (time line)

Gumawa ng sukatan ng panahon sa iyong kuwaderno, at pama-gatan itong “Kapanahunan ni Nephi” sa isang dulo at “Ang Ikalawang Pagparito ni Jesucristo” sa kabilang dulo. Punan ito ng kahit lima man lang sa mga propesiya ni Nephi sa 2 Nephi 25:10–19. Maaari kang magdagdag sa sukatan ng panahon na ito habang binabasa mo ang ilang kasunod na kabanata sa 2 Nephi.

### B Sagutin ang Isang Tanong ng Hindi Miyembro

1. Isipin mo na halimbawa ay nagtanong ang isang hindi miyembro ng Simbahan, “Ang mga Banal sa mga Huling Araw ba ay sumasamba o kaya’y naniniwala kay Cristo?” Maglista ng lima o higit pang mga katotohanan mula sa 2 Nephi 25:20–30 na maaari mong ituro na naglalarawan sa ating paniniwala kay Jesucristo at sa ating pakikipag-ugnayan sa Kanya.
2. Anong mga personal na damdamin at patotoo tungkol kay Cristo ang ibabahagi mo sa taong iyon?



*Matapos magpropesiya sa 2 Nephi 25 tungkol sa pagkapahamak at pagkalat ng mga Judio, si Nephi ay nagpropesiya sa kabanata 26 tungkol sa pagkapahamak at pagkalat ng kanyang sariling mga tao. Pansinin kung bakit sinabi niyang mangyayari ito at kung ano ang nadama niya at ng Panginoon tungkol dito.*

*Nagsalita rin si Nephi tungkol sa mga Gentil ng mga huling araw at sa kanilang kaugnayan sa kanyang mga tao. Sa situwasyong ito, ang mga Gentil ay ang mga bansa at tao ng daigdig na hindi mga Judio o inapo ni Lehi. Dahil naninirahan sila sa mga bansang Gentil, si Propetang Joseph Smith at ang iba pang kabahagi sa Pagpapanumbalik ng ebanghelyo ay maituturing na mga Gentil batay sa mga propesiya ni Nephi.*

## Pag-unawa sa mga Banal na Kasulatan

### 2 Nephi 26

**Mga alitan** (talata 2)—Mga pagtatalu-talo, hindi pagkakasundo

**Pinaggapasan** (mga talata 4, 6)—Maiikling tuyong tangkay na naiwan matapos anihin ang butil

**Halos natunaw ako** (talata 7)—Halos kunin lahat ang aking lakas

• **Nagpadaig** (talata 10)—Magbigay-daan, sumuko

• **Nananatili** (talata 11)—Nagpupunyagi

• **Manghina, nanghina**, (mga talata 15, 17, 19)—Unti-unting lumayo

• **Makubkob** (talata 15)—Sinalakay



**Inggitan** (talata 21)—Paninibugho  
**Sigalutan** (talata 21)—Mga pagtatalo  
**Masasamang hangarin, maghangad ng masama** (mga talata 21, 32)—Paghahangad na saktan ang isang tao  
**De-ilong lubid** (talata 22)—Lubid na yari sa linen

**Kapakanan** (talata 29)—Kaligayahan at kabutihan  
**Sion** (mga talata 29–31)—Ang kaharian ng Panginoon sa lupa  
**Pagpapatutot** (talata 32)—Mga kasalanang seksuwal  
**Di binyagan** (talata 33)—Di mananampalataya

## 2 Nephi 26:20—Ang Malaking Batong Kinatitisan ng mga Gentil

Batay sa mga turo ni Nephi sa 1 Nephi 13:29, ang mga Gentil ay natitisd dahil ang “malinaw at mahalagang mga bagay” ay inalis sa mga banal na kasulatan, at iniwanan sila nang may malabong pang-unawa sa mga tunay na doktrina ng ebanghelyo ni Jesucristo.

## Pag-aaral ng mga Banal na Kasulatan

Gawin ang dalawa sa sumusunod na tatlong gawain (A–C) habang pinag-aaralan mo ang 2 Nephi 26.

### A Magdisenyo ng Isang Larawan

Magdrowing ng buong larawan sa iyong kuwaderno na sumasagisag sa mga ideya na nasa 2 Nephi 26:3, 8, 10 kung bakit nilipol ang mga Nephta.

### B Mahahalagang Paksa sa Ebanghelyo para sa Ating Panahon

- Sinabi ni Pangulong Ezra Taft Benson: “Ang tala ng kasaysayan ng Nephta bago sumapit ang pagdalaw ng Tagapagligtas ay naghahayag ng maraming kahalintulad na pangyayari sa ating sariling kapanahunan habang inaasam natin ang ikalawang pagparito ng Tagapagligtas” (sa Conference Report, Abr. 1987, 3; o *Ensign*, Mayo 1987, 4). Batay sa itinuro ni Nephi tungkol sa kapanahunang iyon sa 2 Nephi 26:1–11, maglista ng tatlong paksa sa ebanghelyo na isasama mo kung ikaw ay naatasang magbigay ng pananalita hinggil sa paghahanda na makapiling ang Tagapagligtas sa Kanyang Ikalawang Pagparito. Kasunod ng bawat paksa, ilaran ang talata sa 2 Nephi 26 kung saan ito matatagpuan.
- Magdagdag ng apat pang paksa sa iyong listahan, batay sa itinuro ni Nephi sa 2 Nephi 26:20–22, 29–32 tungkol sa mga Gentil sa mga huling araw.



## C Malaman ang Mahahalagang Katotohanan Tungkol sa Diyos

- Batay sa iyong binasa sa 2 Nephi 26:23–28, 33, maglista ng tatlong pangungusap tungkol sa hitsura ng Panginoon.
- Sa bawat pangungusap, ipaliwanag ang sa palagay mo ay magiging kaibahan ng pagkaalam sa partikular na katotohanang iyon tungkol sa Panginoon.



## 2 Nephi 27 Ang Pagdating ng Aklat ni Mormon

Sa 2 Nephi 26:16–17, nagpropesiya si Nephi na ang kanyang mga salita at ang mga salita ng kanyang mga tao ay “manggagaling sa alikabok” tungo sa kanyang mga inapo sa mga huling araw. Sa 2 Nephi 27, siya ay nagpropesiya pa kung paano ito matutupad “sa mga huling araw, o sa mga araw ng mga Gentil” (talata 1).



## Pag-unawa sa mga Banal na Kasulatan

### 2 Nephi 27

**Magsitigil kayo at manggilalas** (talata 4)—Tumigil at mag-isip o pagnilay-nilayin ito  
**Mga tagakita** (talata 5)—Mga propeta, kalalakihang may espirituwal na pangitain (tingnan sa *Gabay sa mga Banal na Kasulatan*, “tagakita,” p. 240)  
**Mapangalagaan** (talata 22)—Maligtas  
**Maipalalagay, magiging tulad** (mga talata 27–28)—Pahalagahan, igalang

**Kalabuan** (talata 29)—Kalagayan na hindi nababatid  
**Maaamo** (talata 30)—Mababa ang kalooban, mapagpakumbaba  
**Manlilibak** (talata 31)—Isang taong nanunuya  
**Sa kanya na sumasaway sa pintuang-bayan** (talata 32)—Ang taong may awtoridad na magsabi sa iyo kapag may ginagawa kang mali (tulad ng hukom, obispo, o mga magulang)

## Pag-aaral ng mga Banal na Kasulatan

Gawin ang gawain A habang pinag-aaralan mo ang 2 Nephi 27.

### A Ipaliban ang Katuparan ng Propesiya

1. Sa iyong kuwaderno, gumawa ng tsart na katulad ng sumusunod. Sa hanay na pinamagatang "Propesiya," isulat ang mga talata mula sa 2 Nephi 27 na naglalaman ng propesiyang naisakatuparan ng mga pangyayaring inilarawan sa mga sangguniang banal na kasulatan na binasa mo sa hanay na "Katuparan."

Propesiya	Katuparan
	Joseph Smith—Kasaysayan 1:59, 63–64
	Ang Patotoo ng Tatlong Saksi
	Ang Patotoo ng Walong Saksi
	Joseph Smith—Kasaysayan 1:63–65
	Joseph Smith—Kasaysayan 1:19



2. Pagkatapos basahin ang mga banal na kasulatan sa hanay ng "Katuparan," ibigay ang pangalan ng mga taong binanggit sa sumusunod na mga parirala na nasa 2 Nephi 27: "isang lalaki" (talata 9), "ibang tao" (mga talata 9, 15), "tatlong saksi" (talata 12), "ilan" (talata 13), "taong marunong" (mga talata 15, 18), "sa kanya na hindi marunong" (mga talata 19, 20).



*Sa 2 Nephi 27, nagpropesiya si Nephi tungkol sa pagdating ng Aklat ni Mormon sa mga huling araw upang pawiin ang kadiliman ng Pagtalikod sa Katotohanan. Sa 2 Nephi 28, inilarawan ni Nephi ang tatangkaing gawin ni Satanas upang hindi makita ng mga tao ang liwanag at kaalaman tungkol sa Panginoon at sa Kanyang mga katotohanan. Ang mga nagbabasa, nakauunawa, at sumusunod sa payo na nasa 2 Nephi 28 ay magkakaroon ng kapakinabangan sa pagtatagumpay laban sa mga patibong ni Satanas at sa mga maling turo ng mga tao sa mga huling araw.*

## Pag-unawa sa mga Banal na Kasulatan

### 2 Nephi 28

- |   |   |
|---|---|
| <b>Pumipilit</b> (talata 1)—Inutusan, pinilit   | <b>Gagawing payapa</b> (talata 21)—Papayapain   |
| <b>Labi</b> (talata 2)—Natitirang bahagi  | <b>Dahan-dahang aakayin</b> (talata 21)—Tahimik na pagpapahingahin  |
| <b>Makikipagtalo</b> (talata 4)—Mangangatuwiran, makikipagdebate  | <b>Mahalay</b> (talata 21)—Makamundo, hindi espirituwal   |
| <b>Pananalita</b> (talata 4)—Paghahayag, inspirasyon  | <b>Nahawakan</b> (talata 23)—Nabihag  |
| <b>Tuntunin</b> (mga talata 5–6, 14, 26, 30)—Kautusan, alituntunin  | <b>Inaaring lakas ang laman</b> (talata 31)—Itinuturing ang tao na siyang pinakamatinding mapagkukunan ng kapangyarihan |
| <b>Bigyan ng katwiran</b> (talata 8)—Ituring na walang kasalanan  | <b>Laging nakaunat ang bisig</b> (talata 32)—Naroon ang kapangyarihang tumulong   |
| <b>Santuwaryo</b> (talata 13)—Mga gusali ng Simbahan  |   |
| <b>Inililigaw</b> (talata 15)—Ginagawang masama   |   |
| <b>Nanlalait</b> (talata 16)—Magsalita ng masama tungkol sa, tuyain sa pamamagitan ng mapang-abusong pananalita |   |

### 2 Nephi 28:7–8—"Magsikain, Magsiinom, at Magsipagsaya"

Sasang-ayon tayo na maraming tao sa daigdig sa ngayon ang naniniwala sa mga pag-uugaling ipinahiwatig sa 2 Nephi 28:7–8. Gayunman, binanggit ni Pangulong Joseph Fielding Smith ang mga talatang iyon at sinabing: "Huwag ninyong isipin na ito ay nakapatungkol sa mundo. . . Ito ay nakapatungkol sa mga miyembro ng Simbahan" (*Seek Ye Earnestly*. . . [1970], 143). Naniniwala ang ilang miyembro ng Simbahan na maaari silang

magkasala ngayon at magsisisi na lamang sa dakong huli. Naniniwala sila na ang pamumuhay sa ebanghelyo ay magkakait sa kanila ng kasiyahan sa buhay. Gayunman, sa pamamagitan ng karanasan at paghahayag, makikita at malalaman natin na ang “kasalanan ay hindi kailanman kaligayahan” (Alma 41:10) at na “walang anumang maruming bagay ang makapapasok sa kaharian ng Diyos” (1 Nephi 15:34).

Si Obispo Richard C. Edgley, tagapayo sa Namumunong Obispado, ay nagsabi: “Hindi natin maaaring sabihin na gagawa tayo ng ilang kasalanan sa ating kabataan o kaya’y susubukan nang kaunti ang paligid ng kasalanan. Walang mga hangganan ang kasalanan. Bawat gawa, mabuti man o masama, ay may ibinubunga. Ang bawat mabuting gawa ay nagdaragdag sa ating kakayahang gumawa ng mabuti at manindigan nang mas matatag laban sa kasalanan o kabiguan. Bawat paglabag, gaano man ito kaliit, ay nagbibigay-daan upang madali tayong tablan ng impluwensiya ni Satanas sa susunod na tutuksuhin niya tayo. Inuunti-unti tayo ni Satanas, nililinlang tayo tungkol sa ibubunga ng tinatawag na maliit na kasalanan hanggang sa mabihag niya tayo sa malalaking kasalanan. Inilarawan ni Nephi ang pamamaraang ito na payapa, dahan-dahan, at pumupuri sa atin palayo hanggang sa ‘mahawakan [tayo] ni Satanas sa pamamagitan ng kanyang mga kakila-kilabot na tanikala, na kung saan ay walang kawala’ (2 Nephi 28:22; tingnan din sa talata 21) (sa Conference Report, Okt. 1994, 54; o *Ensign*, Nob. 1994, 40).

## Pag-aaral ng mga Banal na Kasulatan

Gawin ang dalawa sa sumusunod na mga gawain (A–C) habang pinag-aaralan mo ang 2 Nephi 28.

### A Pagsasaulo ng Banal na Kasulatan— 2 Nephi 28:7–9

1. Sumulat ng makabagong parirala na magpapahayag sa bawat maling ideya sa 2 Nephi 28:7–9 na sinabi ni Nephi na magiging tanyag sa ating panahon (halimbawa, ang ideya sa talata 7 ay maaaring ipahayag na “Gawin ito hangga’t kaya mo; minsan ka lang mabubuhay”).
2. Humanap ng kahit tatlo man lamang na mga banal na kasulatan para sa bawat parirala na nagpapaliwanag kung bakit ang pag-uugaling iyon ay “mali at palalo at mga hangal” na doktrina (talata 9).
3. Ipaliiwanag kung bakit mo pinili ang bawat banal na kasulatan. Maaari mong isulat ang mga sanggunian sa mardiyin sa tabi ng 2 Nephi 28:7–9 upang matulungan mong lumakas ang iba na maaaring matukso ng mga pangkaraniwan ngunit hangal na mga pilosopiyang ito.

### B Tukuyin ang mga Pamamaraan ni Satanas

1. Basahin ang 2 Nephi 28:19–23 at ilara ang iba’t ibang paraan ng pagsisikap ni Satanas na “mahawakan” ang mga tao sa kanyang “mga walang hanggang tanikala.”
2. Para sa bawat aytem sa iyong listahan, magbigay ng halimbawa kung paano niya ginagamit ang mga pamamaraang ito sa mga kabataan sa ngayon.

## C Ang Malulungkot

Ang salitang *Sa aba* ay tumutukoy sa matinding kalungkutan at panghihinayang. Ilista ang mga pag-uugali at kilos mula sa 2 Nephi 28:15–16, 24–32 na sinabi ni Nephi na magdudulot ng “kaabahan” (dusa) sa mga tao.



*Kung minsan nakikipagtalos ang mga taong hindi miyembro ng Simbahan na ang Aklat ni Mormon ay hindi maaaring maging totoo dahil ang Biblia ang tanging aklat ng banal na kasulatan na ibinigay ng Diyos sa tao. Sa 2 Nephi 29, nagproposiya si Nephi tungkol sa mga maling turo na ito at masigasig na sumulat sa mga taong nagpakita ng gayong pag-uugali. Ang kabanatang ito ay pagpapatuloy ng mga ideyang ipinahayag sa dakong huli ng 2 Nephi 28 tungkol sa pagtanggap ng mga Gentil sa karagdagang salita ng Diyos at pagtitiwala sa kanilang sariling kaalaman (tingnan sa 2 Nephi 28:27–32).*

## Pag-unawa sa mga Banal na Kasulatan

### 2 Nephi 29

**Kanila** (talata 1)—Ang mga Gentil

**Sagisag** (talata 2)—Isang bagay na itinakda ng mga awtoridad bilang pamantayan kung saan hahatulan ang iba (ang ebanghelyo)

**Titimo** (mga talata 2–3)—Tunog na nilikha upang makakuha ng pansin; magsalita, tawagin

**Mga paghihirap** (talata 4)—Mabibigat na gawain, mahihirap na trabaho, mga kalaban

**Pagsusumikap** (talata 4)—Tuluy-tuloy na pagsisikap, katapatan

## 2 Nephi 29:12–14—“Mga Salita ng mga Nawawalang Lipi ni Israel”

Iminungkahi ni Elder Bruce R. McConkie na ang mga talang binanggit sa 2 Nephi 29:12–14 ay “lalabas sa kagila-gilalas na paraan, sa pamamahala ng pangulo ng Ang Simbahan ni Jesucristo ng mga Banal sa mga Huling Araw, na siyang tagahayag at tagapagsalin at mayhawak ng mga susi ng kaharian ng Diyos sa lupa na may kinalaman sa lahat ng tao, kabilang na ang Sampung Lipi” (*The Millennial Messiah*, 217). Alam nating dinalaw ng Tagapagligtas ang ilan sa mga nawawalang lipi ni Israel matapos ang Kanyang Pagkabuhay na Mag-uli at matapos Niyang dalawin ang mga Nephita (tingnan sa 3 Nephi 16:1–3; 17:4).

## Pag-aaral ng mga Banal na Kasulatan

Gawin ang gawain A habang pinag-aaralan mo ang 2 Nephi 29.

### A Pagsagot sa mga Bumabatikos sa Aklat ni Mormon

Dahil sa inaasahang mga pakikipagtalo ng mga tao sa ating panahon na nagsasabing mayroon na silang Biblia at hindi na nila kailangan pa ang karagdagang banal na kasulatan, si Nephi ay nagbigay ng pitong alituntunin na dapat pag-isipan ng mga tao bago tanggihan ang Aklat ni Mormon bilang banal na kasulatan. Ang sumusunod na mga pahayag at tanong ay tumutukoy sa isinulat ni Nephi. Isulat ang mga ito sa iyong kuwaderno, at pagkatapos ay isulat ang isinulat ni Nephi sa 2 Nephi 29:7–11 hinggil sa bawat isa sa mga ito, kasama ang talata kung saan matatagpuan ang siping-banggit na ito. (Ang listahan ay hindi naaayon sa pagkakasunud-sunod na makikita sa kabanata.)

1. Ang Diyos ay kumikilos sa pamamagitan ng dalawa o tatlong saksi (tingnan sa Mateo 18:16; II Mga Taga Corinto 13:1). Ang Aklat ni Mormon ay ikalawang saksi na ang mga turo sa Biblia ay totoo (tingnan sa Mormon 7:8–9).
2. Bakit ka dumadaing sa pagkakaroon ng karagdagang banal na kasulatan na tutulong sa paggabay sa iyo?
3. Sa palagay mo ba ay taglay na ng Biblia ang lahat ng sinabi o lahat ng sasabihin ng Diyos?
4. Dahil nangusap ang Diyos sa Biblia, ibig sabihin ba nito ay hindi na Siya makapagsasalita kailan pa man o saan man?
5. Ang Biblia ay tala ng mga pakikitungo ng Diyos sa mga Israelita sa mga bansa sa gitnang Silangan. Siya, gayunman, ang Diyos ng mga Israelita saanmang dako, at ng lahat ng bansa. Ibinibigay rin Niya ang Kanyang salita sa kanila.
6. Ang lahat ng bansang kinakausap ng Diyos ay inuutusang isulat ang Kanyang mga salita. Tayo ay hahatulan batay sa mga bagay na nasusulat (tingnan sa Apocalipsis 20:12–13).
7. Ang isa pang aklat ng banal na kasulatan na naglalaman ng mga karagdagang patotoo ng ebanghelyo ay nagpapatunay na ang Diyos ay Siya ring kahapon, ngayon, at magpakailanman.



## 2 Nephi 30 Ang Kapangyarihan ng Aklat ni Mormon

*Isinulat ni Elder Bruce R. McConkie: “Ilan lamang kalalakhian sa mundo, maging sa loob o sa labas man ng Simbahan, ang nakaunawa sa tunay na kahalagahan ng Aklat ni Mormon. Iilan lamang sa mga tao ang nakaalam sa bahagi nitong ginampanan at gagampanan pa lamang sa paghahanda ng landas para sa pagparito Niya na pinatotohanan ng bagong saksi na ito” (The Millennial Messiah, 159).*

*Si Nephi ay isa sa “iilang kalalakhian” na nakaunawa sa gagampanan ng Aklat ni Mormon sa mga huling araw. Isinulat niya ang tungkol sa pagkalat ng mga Judio, ang pagbagsak ng kanyang sariling mga tao, at ang kasamaan ng mga bansang Gentil sa mga huling araw kung kailan marami ang tatanggi sa Aklat ni Mormon bilang ikalawang saksi ni Jesucristo at ng Kanyang ebanghelyo. Habang binabasa mo ang 2 Nephi 30, hanapin ang ipinropesiya ni Nephi na gagawin ng Aklat ni Mormon upang pagpalain lahat ang tatlong grupong iyon ng mga tao bago ang Ikalawang Pagparito ni Cristo.*

## Pag-unawa sa mga Banal na Kasulatan

### 2 Nephi 30

<b>Tutulutan</b> (talata 1)— Papayagan, pahihintulutan	<b>Bigkis ng kanyang baywang,</b> <b>bigkis ng kanyang balakang</b> (talata 11)—Ang pariralang ito ay kapwa tumutukoy sa sinturon o bigkis na nakapalibot sa baywang ng tao (ginamit nang makahulugan dito)
<b>Lahi</b> (talata 8)—Mga mag-anak	<b>Pasusuhing bata</b> (talata 14)— Batang pinasusususo
<b>Hahatulan</b> (talata 9)—Bigyang katarungan ang	<b>Ahas, ulupong</b> (talata 14)— Makamandang na mga ahas
<b>Katwiran</b> (talata 9)— Katarungan, pagkakapantay-pantay	

### 2 Nephi 30:2—Sino ang mga Pinagtipanang Tao ng Panginoon?

Pansinin na isinasaad sa 2 Nephi 30:2 na ang lahat ng nana-nampalataya kay Jesucristo at magsisisi ay mga “pinagtipanang tao ng Panginoon.” Ito ang dahilan kung bakit nasasabi ni Pablo na “hindi ang lahat ng buhat sa Israel ay mga taga Israel” (Mga Taga Roma 9:6). Ang pagiging miyembro ng sambahayan ni Israel, na may karapatan sa lahat ng mga pagpapala ng pinagtipanang mag-anak, ay nangangahulugan ng higit pa sa liping pinagmulan. Ang mga taong hindi isinilang sa sambahayan ni Israel ay nagiging mga miyembro ng pinagtipanang mag-anak sa pamamagitan ng

kanilang pananampalataya kay Jesucristo, pagsisisi, at paggawa ng mga tipan sa pagbibinyag, na binigyang-daan ng Pagbabayad-sala ni Jesucristo.

## Pag-aaral ng mga Banal na Kasulatan

Gawin ang gawain A habang pinag-aaralan mo ang 2 Nephi 30.

### A Ano ang Natutuhan Mo?

1. Isulat ang sumusunod na tatlong pamagat sa gawing itaas ng pahina ng inyong kuwaderno: mga Judio, mga Inapo ni Lehi, at mga Gentil. Basahin ang 2 Nephi 30:1–7, at sa ilalim ng bawat pamagat ay ilista ang lahat ng natutuhan mo tungkol sa grupong iyon. Lagyan ng bituin sa tabi ang mga pangungusap sa iyong listahan na may kinalaman sa Aklat ni Mormon.
2. Sa 2 Nephi 30:8–18, inilarawan ni Nephi ang dalawang pangyayari, o kapanahunan, kung saan ay tinutulungan tayo ng Aklat ni Mormon na maghanda. Ano ang karaniwang tawag sa mga kapanahunang iyon?



3. Para sa bawat isa sa dalawang pangyayaring tinukoy sa itaas, ilista ang lahat ng bagay na itinuturo sa iyo ng kabanata 30 tungkol dito.
4. Ano sa palagay mo ang pakahihintayin hinggil sa pagiging karapat-dapat na mamuhay sa kapanahunang inilarawan sa mga talata 12–18?



Marami tayong natutuhan mula at tungkol kay Nephi sa pagsisimula pa lamang ng Aklat ni Mormon. Bago niya ibinigay ang mga lamina sa kanyang kapatid na si Jacob at naghandang iwanan ang buhay na ito, ibinuod ni Nephi ang mahahalagang turo tungkol sa ebanghelyo ni Jesucristo at iniwan ang kanyang patotoo tungkol sa katotohanan ng kanyang isinulat.

Sa 2 Nephi 31:2, isinulat ni Nephi na nais niya tayong bigyan ng “ilang salita . . . hinggil sa doktrina ni Cristo.” Pagkatapos ay nagpatotoo siya sa talata 21 na naituro niya ang tunay na doktrina ni Cristo. Maingat na pag-aralan kung ano ang nilalaman sa pagitan ng mga talata 2 at 21 upang malaman mo kung ano ang mahahalagang sangkap ng doktrina ni Cristo.

## Pag-unawa sa mga Banal na Kasulatan

### 2 Nephi 31

**Sapat na sa akin** (talata 2)—  
Ay sapat na para sa aking mga layunin

**Doktrina** (mga talata 2, 21)—  
Mga alituntunin, mga katotohanan

**Pagkukunwari** (talata 13)—  
Pagpapanggap na hindi naman totoo

**Panlilinlang** (talata 13)—  
Kawalan ng katapatan

**Kapatawaran** (talata 17)—  
Pagpapatawad

**Mga awa** (talata 19)—  
Kabutihan o kahusayan na nagpapagindapat sa isang tao sa karangalan o gantimpala

**Katatagan** (talata 20)—  
Katatagan ng isip o layunin

### 2 Nephi 31:13–14—“Wika ng mga Anghel”

Tingnan sa 2 Nephi 32:2–3 upang matulungan kang maunawaan kung ano ang ibig sabihin ng magkaroon ng wika ng mga anghel.

### 2 Nephi 31:21—Ang Pagkakaisa ng Panguluhang Diyos



Dahil hindi lubusang nauunawaan ang mga doktrinang may kaugnayan sa likas na katangian ng Diyos, hindi maunawaan ng mga tao ang mga pahayag tungkol sa pagiging “iisa” ng mga miyembro ng Panguluhang Diyos. Ang Ama at ang Anak ay *kapwa* nagpakita kay Propetang Joseph Smith (tingnan sa Joseph Smith—Kasaysayan 1:17), at inihayag sa kanya na ang mga miyembro ng

Panguluhang Diyos ay magkakahiwalay na nilalang (tingnan sa D at T 130:22). Gayunman, sila ay “iisa” dahil sa ang mga salita at kilos ng sinuman sa mga miyembro ng Panguluhang Diyos ay siya ring mga salita at kilos ng dalawang natitira (tingnan sa 3 Nephi 11:32–36). Sila ay ganap na nagkakaisa sa layunin.

## Pag-aaral ng mga Banal na Kasulatan

Gawin ang kahit dalawa man lamang sa sumusunod na apat na gawain (A–D) habang pinag-aaralan mo ang 2 Nephi 31.

## A Ibuod ang mga Turo ni Nephi

Sa isang talata, ibuod “ang doktrina ni Cristo” na matatagpuan sa 2 Nephi 31:3–20. Tiyaking isama ang bawat mahalagang alituntunin.

## B Bakit ang Pagbibinyag?



© 1988 Greg K. Olsen

1. Basahin ang 2 Nephi 31:5–9 at ilaran ang mga dahilan ng pagbibinyag kay Jesus.
2. Ano ang dapat idagdag sa listahan kung ilista natin ang mga dahilan kung bakit kailangan *tayong* mabinyagan? (tingnan sa D at T 33:11; Mga Saligan ng Pananampalataya 1:4).

## C Magdrowing

Magdrowing o gumawa ng diagram na sumasagisag sa itinuro ni Nephi sa 2 Nephi 31:17–20 tungkol sa mga paraan ng pagkakaroon natin ng buhay na walang hanggan. Isama ang lahat ng ideya at sangkap na binanggit ni Nephi. Ipakita ito sa isang kaibigan o miyembro ng mag-anak at itanong kung malinaw sa kanila ang ibig sabihin nito.

## D Magbigay ng Karagdagang Paliwanag

Kung minsan ang isang simpleng salita o parirala sa mga banal na kasulatan ay maaaring sumagisag sa malalalim, mahahalaga at mabibisang ideya. Isaalang-alang ang sumusunod na mga salita at parirala mula sa 2 Nephi 31. Ipaliwanag ang kahalagahan at ang mensahe ng bawat isa.

1. “Kakiputan ng landas” (talata 9)
2. “Buong layunin ng puso” (talata 13)
3. “Ang pasukan” (talata 17)
4. “Nagpapakabusog” (talata 20)



*Ang proseso ng pagkakamit ng buhay na walang hanggan sa pamamagitan ni Jesucristo na isinulat ni Nephi sa 2 Nephi 31 ay maganda, malalim, at simpleng ipaliwanag. Iyon nga lang ba ang dapat nating gawin?*

*Nadama ni Nephi na pinagnilay-nilay pa rin ng ilang tao kung ano ang dapat nilang gawin pagkatapos pumasok sa “daan” (2 Nephi 32:1). Sa 2 Nephi 32, ipinaliwanag ni Nephi kung paano tayo magpapatuloy.*

## Pag-unawa sa mga Banal na Kasulatan



### 2 Nephi 32

**Binubulay-bulay, nagbululay-bulay** (mga talata 1, 8)—Pag-isipan itong mabuti

**Ilaan** (talata 9)—Inihwalay para sa sagradong layunin

**Sa daan** (mga talata 1, 5)—Sa landas na patungo sa buhay na walang hanggan (na ipinaliwanag sa 2 Nephi 31)

### 2 Nephi 32:3—“Ang mga Salita ni Cristo ang Magsasabi sa Inyo ng Lahat ng Bagay na Dapat Ninyong Gawin”

Itinuro ni Elder Boyd K. Packer: “Kung [ikaw] ay sanay na sa mga paghahayag, walang tanong—pansarili o panlipunan o pampulitika o ukol sa trabaho—na hindi masasagot. Taglay niyon ang kaganapan ng walang hanggan ebanghelyo. Doon ay matatagpuan natin ang mga alituntunin ng katotohanan na lulutas sa bawat pagkalito at bawat suliranin at bawat mahirap na kalagayan na makakasagupa ng mag-anak ng sangkatauhan o ng sinumang tao rito” (“Teach the Scriptures,” sa *Charge to Religious Educators* [ika-3 edisyon], 89).



### 2 Nephi 32:8–9—Panalangin

Itinuro ni Pangulong Gordon B. Hinckley: “Makagagawa tayo ng malaking pag-unlad sa direksiyon ng pagiging perpekto sa ating sariling pag-uugali. Maaari tayong maging perpekto sa ating mga panalangin sa ating Ama sa Langit. May ilang bagay kung saan napakahirap maging perpekto, ngunit umaasa ako na ang bawat isa. . . ay luluhod sa gabi at umaga at pasasalamatang Panginoon para sa Kanyang mga pagpapala, pasasalamatang Panginoon sa Kanyang kabaitan, pasasalamatang Panginoon sa bawat kaloob na Kanyang ibinigay, at mananalangin para magkaroon ng lakas na gawin ang tama at aalalahanin sa harapan ng Panginoon ang lahat ng nangangailangan at nagdurusa. Maaari tayong maging perpekto sa ating mga panalangin, aking mga kapatid” (“Inspirational Thoughts,” *Ensign*, Hulyo 1998, 2).

## Pag-aaral ng mga Banal na Kasulatan



Gawin ang mga gawain A at B habang pinag-aaralan mo ang 2 Nephi 32.

## A Pagsasaulo ng Banal na Kasulatan— 2 Nephi 32:3

1. Batay sa 2 Nephi 32:1–3, ano ang kailangan nating gawin matapos tayong makapasok sa landas na patungo sa buhay na walang hanggan?
2. Paano ito katulad ng nakita ni Lehi sa kanyang pangitain na magpapanatili sa mga tao sa landas (tingnan sa 1 Nephi 8)?
3. Magbanggit ng tatlong iba't ibang paraan kung saan maaaring matanggap at magpakabusog sa mga salita ni Cristo.

## B Pagsasaulo ng Banal na Kasulatan— 2 Nephi 32:8–9

Isipin na mayroon kang kaibigan na nagsisikap magkaroon ng sariling patotoo at nasabi sa iyo ang sumusunod na mga komentaryo. Isulat ang bawat komentaryo sa iyong kuwaderno at sundan ito ng parirala o pangungusap mula sa 2 Nephi 32:8–9 na makatutulong sa iyo na malaman kung ano ang sasabihin mo sa iyong kaibigan.

1. “Hindi ako madalas manalangin.”
2. “Minsa’y naiisip kong siguro nga’y kailangan kong manalangin, ngunit hindi ko madama ang gayon, kaya hindi na lang ako nananalangin.”
3. “Dahil kakaunti lang naman ang naging espirituwal na karanasan ko, sa palagay ko’y titigil na lang ako sa pananalangin.”
4. “Nabasa ko ang ilang bahagi ng Aklat ni Mormon, ngunit parang hindi naman nakatutulong sa akin ito. Ano ang makatutulong sa akin para marami akong matutuhan dito?”



*Ang mga huling salita na isinulat ni Nephi sa Aklat ni Mormon ay matatagpuan sa 2 Nephi 33. Dito ay ipinahayag niya ang kanyang matinding pagmamahal at pangako sa kanyang mga tao, gayundin ang kanyang makapangyarihang patotoo kay Jesucristo. Nalaman din natin kung ano ang nadama niya tungkol sa isinulat niya at kung ano ang dapat maging kahulugan ng kanyang mga isinulat sa mga magbabasa ng mga ito. Habang nagbabasa ka, pagnilaynilayan ang natatanging patotoong ito mula sa isa sa mga piling propeta ng Diyos. Hanapin ang sinabi ni Nephi na siya at ikaw ay magkikitang muli.*

## Pag-unawa sa mga Banal na Kasulatan

### 2 Nephi 33

- |  |  |
|--|--|
| <b>Itinuturing yaon na mga bagay na walang kabuluhan</b> (talata 2)—Ituring ang mga ito na walang halaga | <b>Makipagkasundo</b> (talata 9)—Manumbalik sa pakikiisa matapos ang di pagkakasundo   |
| <b>Marahas</b> (talata 5)—Magaspang, nang may matapang na pananalita at damdamin                         | <b>Araw ng pagsubok</b> (talata 9)—Panahon ng pagsusulit o pagpapatunay (ibig sabihin ang buhay na ito sa mundo, mortalidad) |
| <b>Pag-ibig sa tao</b> (mga talata 7–9)—Ang dalisay na pag-ibig ni Cristo (tingnan sa Moroni 7:47)       |  |

## Pag-aaral ng mga Banal na Kasulatan

Gawin ang gawain A o B habang pinag-aaralan mo ang 2 Nephi 33.

### A “Malaking Kahalagahan”

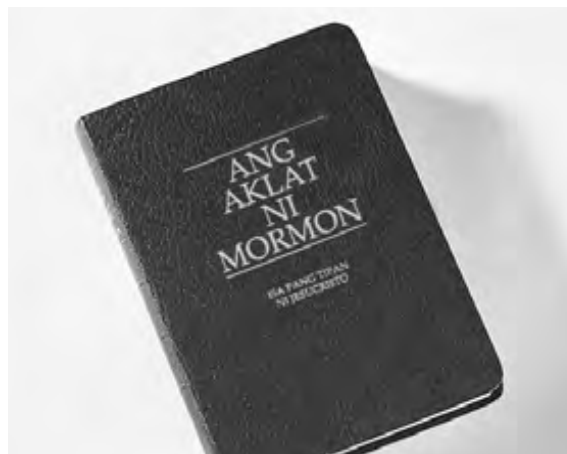

1. Isinulat ni Nephi na ang mga turo sa Aklat ni Mormon ay “malaking kahalagahan” (2 Nephi 33:3). Basahin ang mga talata 4–5 at maglista ng apat na paraan kung paano magiging pagpapala sa atin ang Aklat ni Mormon.
2. Isulat kung paano nakaapekto sa iyo ang Aklat ni Mormon sa isa sa mga paraang iyon, o ipaliwanag kung alin sa apat na paraang iyon ang naging pinakamahalaga sa iyo sa pag-aaral mo ng Aklat ni Mormon sa ngayon.

### B Paghahanda sa Misyon

Sa pagsasalita sa isang pulong ng pagkasaserdote ng pangkalahatang komperensiya, sinabi ni Pangulong Ezra Taft Benson na ang Aklat ni Mormon ang “magiging pinakamahalagang aklat na iyong babasahin sa paghahanda sa misyon at sa buhay. Ang isang kabataang lalaki na alam at mahal ang Aklat ni Mormon, na nabasa na ito nang ilang ulit, na may kaakibat na patotoo ng katunayan nito, at ipinamumuhay ang mga turo nito ay makapaninindigan laban sa mga panlililang ng diyablo at magiging malakas na kasangkapan sa mga kamay ng Panginoon” (sa Conference Report, Abr. 1986, 56; o *Ensign*, Mayo 1986, 43). Pumili ng dalawang bagay na dapat malaman, gawin, o gamitin ng mga misyonero, mula sa 2 Nephi 33 upang tulungan silang maging higit na epektibong mga misyonero. Ipaliwanag ang bawat isa na tila ba nakikipag-usap ka sa isang misyonero na papunta na sa misyon.

# Ang Aklat ni Jacob



## Ano ang Nalalaman Natin Tungkol kay Propetang Jacob:

Maliban sa pagiging isa sa mga nakababatang kapatid ni Nephi, nalalaman natin ang sumusunod tungkol kay Jacob:

- Naging anak siya nina Saria at Lehi sa loob ng walong taon nilang paglalakbay sa ilang.
- Maaaring wala pa siyang sampung taon nang dumating siya sa lupang pangako.
- Siya ay "itinalaga" na maging saserdote at guro ng kapatid niyang si Nephi (tingnan sa 2 Nephi 6:2; Jacob 1:18).
- Naging tagapag-ingat siya ng talaan ng mga Nephita pagkatapos ni Nephi (tingnan sa Jacob 1:1–2). Maaaring mga limampung taon na siya noong panahong iyon.
- Noong kanyang kabataan, nagkaroon siya ng pribilehiyong makita ang Tagapagligtas (tingnan sa 2 Nephi 2:3–4; 11:2–3).
- Siya ay naging mabuting ama (tingnan sa Enos 1:1).
- Siya ay naging isa sa mga pinakadakilang tagapagturo ng doktrina sa Aklat ni Mormon (tingnan sa 2 Nephi 6–10; Jacob 1–7).

## Mahahalagang Doktrinang Itinuro sa Aklat ni Jacob

Si Jacob ay naging isa sa mga pinakamabisang tagapagturo ng doktrina sa Aklat ni Mormon. Ang ilang bagay na matututuhan natin sa aklat ni Jacob ay:

- Ang kahalagahan ng pagganap sa ating mga tungkulin (tingnan sa Jacob 1)
- Ang mga panganib ng kapalaluan, kayamanan, at karumihang-puri (tingnan sa Jacob 2–3)

- Paano magkakaroon ng matibay na pananampalataya (tingnan sa Jacob 4)
- Ang pagkakalat at pagtitipon ng Israel (tingnan sa Jacob 5)
- Paano makikitungo sa mga lubusang tumalikod sa katotohanan at ano ang maaaring mangyari sa mga mapaghanap ng mga palatandaan (tingnan sa Jacob 7)



*Kapag minamahal natin ang isang tao, nagmamalasaakit tayo sa kapakanan ng taong iyon. Inilarawan ni Jacob ang pagmamahal na nadama niya para sa kanyang mga tao bilang "pag-aalaala." Mayroon siyang pang-unawa bilang propeta sa plano ng kaligtasan at kaalaman sa mga kahihinatnan nila kung patuloy silang magkakasala. Bigyang-pansin kung paano pinagpala ng Panginoon si Jacob dahil sa kanyang "pananampalataya at labis na pag-aalaala" (tingnan sa Jacob 1:5–6).*

## Pag-unawa sa mga Banal na Kasulatan

### Jacob 1

<b>Nakaakit</b> (talata 1)—Iniukit sa lamina	• <b>Nagpasasa</b> (talata 15)—Nagpatukso, nagpakasawa
<b>Mahahalagang paksa</b> (talata 4)—Pinakamahahalagang bahagi	• <b>Kalunya</b> (talata 15)—Mga legal na asawa na may mas mababang katayuan sa lipunan at mga mas kaunting karapatan kaysa tunay na asawa
<b>Pag-aalaala</b> (talata 5)—Pagkabagabag, pagmamalasaakit	
<b>Kikilalanin</b> (talata 14)—Tutukuyin	

### Jacob 1:1—Ang Maliliit na Lamina

Isinulat ni Jacob ang kanyang sagradong tala sa maliliit na lamina ni Nephi. (Para sa pagpapaliwanag ng iba't ibang lamina na naging Aklat ni Mormon tingnan ang "Mga Pangunahing Pinagmulan para sa Aklat ni Mormon," p. 12).

### Jacob 1:7–8—"Pagpapagalit. . .sa Ilang"

Matapos ialis ng Panginoon ang mga anak ni Israel sa Egipto, sa pamamagitan ng maraming dakilang himala, Siya ay napagalit nila sa hindi nila pagsunod. Bunga noon, hindi pinahintulutan ang salinlahing iyon na makapasok sa lupang pangako.



**Jacob 1:17-19—“Tinupad Namin ang Aming Tungkulin”**



Iपालिवानग ni Pangulong Thomas S. Monson, Unang Tagapayo sa Unang Panguluhan, kung bakit kailangan nating tuparin ang ating mga tungkulin at paano natin ito gagawin:

“Pinaalalahanan tayo ni Pangulong John Taylor, “Kung hindi ninyo tinutupad ang inyong mga tungkulin, papananagutin kayo ng Diyos sa mga taong nailigtas sana ninyo kung ginawa lamang ninyo ang inyong tungkulin. . .

“Paano ba tinutupad ng isang tao ang kanyang tungkulin? Sa pama- magitan lamang ng pagsasagawa ng paglilingkod na nauukol dito” (sa Conference Report, Abr. 1996, 61; o *Ensign*, Mayo 1996, 43).

**Pag-aaral ng mga Banal na Kasulatan**

Gawin ang mga gawain A at B habang pinag-aaralan mo ang Jacob 1.

**A Hanapin ang Paunang Kabatiran ni Jacob**

Sa unang kabanatang ito, binigyan tayo ni Jacob ng paunang kabatiran tungkol sa isusulat niya sa Jacob 2-3. Hanapin ang mga sagot sa mga sumusunod na tanong sa Jacob 1:

1. Anong mga “masamang gawa” (talata 15) ang kinasasangkutan ng mga Nephita?
2. Paano maihahambing ang mga kasalanang iyon sa masasamang gawain sa daigdig ngayon?

**B Sumulat ng Liham**

Ipagpalagay na ikaw ang pinuno sa korum ng pagkasaserdote o klase ng Mga Kabataang Babae at ikaw ay inatasang magbigay ng payo sa isang miyembro ng iyong grupo na hindi tumutupad sa kanyang tungkulin. Gamitin ang itinuro ni Jacob sa Jacob 1:17-2:3 at sumulat ng liham sa taong ito upang tulungan siyang maunawaan ang kahalagahan ng pagtupad sa ating mga tungkulin (tingnan din sa bahaging “Pag-unawa sa mga Banal na Kasulatan” para sa Jacob 1:17- 19).



**Jacob 2-3**  
Tinuruan ni Jacob ang mga Tao sa Templo

*Sinimulan ni Jacob ang kanyang ministryo sa pagtuturo sa mga tao na iwasan ang tatlong kasalanan: ang pagmamahal*

*sa kayamanan, kapalaluan, at karumihang puri. Sa tuwing malululong ang mga Nephita sa kasalanan, isa o higit pa sa mga kasalanang ito ang laging nasasangkutan. Sa pagtanaw ninyo sa daigdig, madalas pa rin bang nakikita ang mga kasalanang ito ngayon? Anong mga kasalanan ngayon ang karaniwang nagpapalulong sa mga tao at bansa sa kasamaan?*

**Pag-unawa sa mga Banal na Kasulatan**

**Jacob 2**

- |  |   |
|--|---|
| <b>Mapilitan</b> (talata 9)—Mapuwersa                    | <b>Nagsisimulang mabuhay sa kasalanan</b> (talata 23)—Nag-iibayo sa kasamaan  |
| <b>Balaan</b> (talata 9)—Pagsabihan, himukin             | <b>Mga pagpapatutot</b> (mga talata 23, 28, 33)—Mga kasalanang seksuwal   |
| <b>Paginhawain</b> (talata 9)—Pagaanin                   | <b>Mga kalunya</b> (mga talata 24, 27)—Mga legal na asawa na mas mababa ang katayuan sa lipunan at mas kaunti ang mga karapatan kaysa sa tunay na asawa |
| <b>Mapagpalang kamay</b> (talata 13)—Diyos               |   |
| <b>Pawawalang-sala kayo</b> (talata 14)—Patatawarin kayo |   |

**Jacob 2:13—“Ang Kamahalan ng Inyong Pananamit”**

Maraming tao ngayon ang humuhusga sa halaga ng ibang tao ayon sa kanilang hitsura at pananamit. “Ang pariralang ‘mamahaling kasuotan’ ay binanggit ng mahigit sa isang dosenang beses sa Aklat ni Mormon. Halos lagi itong naglalarawan sa mga taong pinaunlad ng Panginoon, na nahumaling sa kanilang mga sarili at sa kanilang mga ari-arian, at kinalaunan ay nagbigay ng higit na pagpapahalaga sa kinang ng kanilang panlabas na kaanyuan kaysa sa kalinisan ng panloob nilang katauhan” (*Doctrinal Commentary on the Book of Mormon*, nina McConkie at Millet, 2:14).

**Jacob 2:23-30—Ang Maramihang Pagpapakasal na Hindi Ipinahihintulot ay Kasuklam-suklam sa Diyos**

Upang maunawaan ang mga pahayag ni Jacob dito makatutulong na bigyang-pansin na tanging sina David at Solomon lamang ang pinarusahan sa pagkakaroon ng maraming asawa at kalunya. Sina Abraham, Jacob at Moises na may mga asawa at kalunya, ay hindi. Sa makabagong paghahayag ipinaliwanag ng Panginoon na sina David at Solomon ay nagkasala nang kumuha sila ng mga asawa na hindi ibinigay ng Diyos sa kanila (tingnan sa D at T 132:34-39). Tinukoy din ni Jacob na ang isang dahilan kung bakit minsan ay pinahihintulutan ng Panginoon ang maramihang pagpapakasal ay upang magbangon ng binhi sa kanya, ngunit kung hindi Niya iniuutos, ang maramihang pagpapakasal ay ipinagbabawal (tingnan sa Jacob 2:30).

**Jacob 3**

- |   |  |
|---|--|
| <b>Aaluin</b> (talata 1)—Aaliwin  | <b>Gisingin ang mga kakayahan</b> (talata 11)—Gisingin ang mga emosyon             |
| <b>Pahihirapan</b> (talata 3)—Parurusahan                                 | <b>Pangangalunya at kahalayan</b> (talata 2)—Mga kasalanang seksuwal at kamunduhan |
| <b>Laitin</b> (talata 9)—Insultuhin, gamitan ng mapang-abusong pananalita |  |

**Jacob 3:11—Ano ang “Pangalawang Kamatayan”?**

Lahat ng anak ng Ama sa Langit ay tatayo sa harapan ng Panginoon sa paghuhukom. Ang mga hindi nagsipagsisi at hindi

karapat-dapat na tumanggap ng anumang antas ng kaluwalhatian, ang mga namatay na hindi gumawa ng mga bagay na nauukol sa kabutihan, ay mapapahiwalay sa kinaroroonan ng Diyos. Ito ang tinatawag na “pangalawang kamatayan” (tingnan sa Alma 12:15–18; Helaman 14:14–19).

## Pag-aaral ng mga Banal na Kasulatan

Gawin ang dalawa sa mga sumusunod na gawain (A–C) habang pinag-aaralan mo ang Jacob 2–3.

### A Hanapin ang Alituntunin ng Ebanghelyo

1. Paghambingin ang Jacob 2:5; Alma 12:3; at Doktrina at mga Tipan 6:16 at, sa inyong kuwaderno, ilarawan ang kapangyarihang mayroon ang Diyos na wala ang isang tao maliban kung ito ay igagawad Niya.
2. Paano nakaaapekto sa mga panalangin ng isang tao ang kaalamang mayroong ganitong kapangyarihan ang Diyos?

### B Pagsasaulo ng Banal na Kasulatan—Jacob 2:18–19

Repasuhin ang payo ni Jacob sa kanyang mga tao tungkol sa mga panganib ng kapalaluan at kayamanan sa Jacob 2:12–21. Sumulat ng apat na talata na naglalarawan kung paano magiging kakaiba ang iyong mag-anak, paaralan, pamayanan, at iyong bansa kung ang lahat ay sumusunod sa payo ni Jacob, lalung-lalo na ang mga nasa talata 17–19.

### C Ibuod ang Itinuro ni Jacob

Repasuhin ang itinuro ni Jacob tungkol sa kasal at kalinisang-puri sa Jacob 2:23–35; 3:10–12. Ibuod ang itinuro ni Jacob sa atin tungkol sa mga asawang babae, ina, at anak na babae.

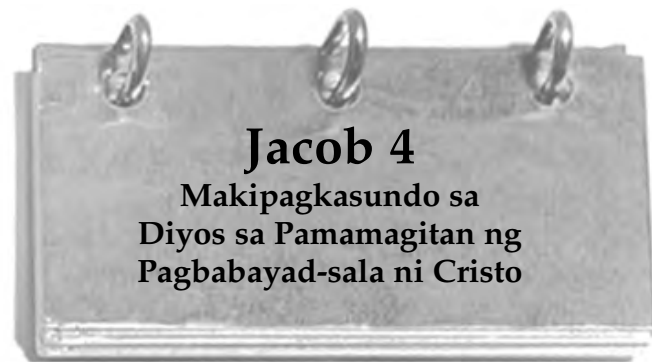

## Jacob 4 Makipagkasundo sa Diyos sa Pamamagitan ng Pagbabayad-sala ni Cristo

*Ano ang nalalaman mo tungkol sa Pagbabayad-sala ni Jesucristo? Paano nakaaapekto sa iyo ang pagsasakripisyo Niya? Nauunawaan mo ba kung gaano mo lubhang kailangan ang Tagapagligtas? Ipinropesiya ni Jacob na ang mga Judio na makakasama ni Jesus ay hindi Siya mauunawaan o ang Kanyang misyon. Siya ay tatanggihan nila at ang Kanyang ebanghelyo (tingnan sa Jacob 4:15) at, bilang resulta, sila ay parurusahan at ikakalat tulad ng Sampung Lipi na nauna sa kanila.*

## Pag-unawa sa mga Banal na Kasulatan

### Jacob 4

**Paghamak** (talata 3)—  
Kawalang-paggalang,  
kawalang-pasalamat

**Pagpapakababa** (talata 7)—  
Kahandaang magbigay-pala

• **Makipagkasundo** (talata 11)—  
• Ginawang sang-ayon o  
• katanggap-tanggap sa Diyos  
• sa pamamagitan ng  
• Pagbabayad-sala  
• **Magkakaroon** (talata 2)—  
• Makaaabot

### Jacob 4:11—“Mga Unang Bunga ni Cristo”

Sinumang nabuhay sa mundo ay mabubuhay na mag-uli, ngunit ang mga “nakipagkasundo sa [Diyos] sa pamamagitan ng pagbabayad-sala ni Cristo” ay ang “mga unang bunga ni Cristo” Sila ang mga taong babangon sa unang pagkabuhay na mag-uli at magmamana ng kahariang selestiyal (tingnan sa *Gabay sa mga Banal na Kasulatan*,” Pagkabuhay na Mag-uli, mga pahina 182–183).

### Jacob 4:14–17—Si Jesucristo ay ang “Tanging Tiyak na Saligan”

Ang “pagtingin nang lampas sa tanda” (Jacob 4:14) ay nangangahulugan na ang mga Judio ay naghahanap pa ng iba maliban kay Jesucristo upang maligtas sila. Ipinropesiya ni Jacob na tatanggihan ng mga Judio ang Mesiyas, ang “bato kung saan sila makapagtatayo ng ligtas na saligan” (talata 15). Pagkatapos ay tinukoy niya ang mga banal na kasulatan na nagsasabi na Siya pa rin ang kanilang magiging “tanging tiyak sa saligan” (talata 16; tingnan sa Awit 118:22; Mateo 21:42). Kung hindi natin gagawing saligan si Jesucristo, hindi natin matatanggap ang ipinangakong walang hanggang kagalakan kasama Niya. Ipinaliliwanag sa Jacob 5–6 kung paanong ang mga Judio, at ang lahat ng sambahayan ni Israel, ay maitatayo sa saligan ni Jesucristo.

## Pag-aaral ng mga Banal na Kasulatan

Gawin ang gawain A o B habang pinag-aaralan mo ang Jacob 4.

### A Pormula para sa Matatag na Pananampalataya

Ilarawan ni Jacob kung paano niya natamo ang matatag na pananampalataya at ang kapangyarihang magpagalaw ng mga bundok.

1. Repasuhin ang Jacob 4:6–7 at hanapin ang mga salitang *sinasaliksik*, *propesiya*, mga *patotoo*, *pag-asa*, at *biyaya*.
2. Gamit ang mga salitang ito, ilarawan kung paano tayo magkakaroon ng gayong kalakas na pananampalataya ayon sa sinabi ni Jacob.

### B Bakit Dapat Makinig sa Diyos?

Isinulat ni Jacob ang kadakilaan ng Diyos at kung bakit dapat tayong makinig sa Kanya. Saliksikin ang Jacob 4:8–13 para sa mga sagot sa sumusunod na mga tanong:

1. Paano natin matututuhan ang tungkol sa Diyos?
2. Sa pamamagitan ng anong kapangyarihan nalikha ang mundo?
3. Bakit dapat tayong makinig sa payo ng Diyos?
4. Anong pagpapala ang ibinibigay sa mga taong nakikipagkasundo sa Diyos sa pamamagitan ng Pagbabayad-sala? (Tingnan din sa bahaging “Pag-unawa sa mga Banal na Kasulatan” para sa Jacob 4:11).
5. Ano ang katotohanan? Sino ang nakaaalam ng lahat ng katotohanan?
6. Gamit ang natutuhan mo mula sa mga naunang tanong, ano ang sasabihin mo sa taong hindi naniniwala na makatutulong ang pag-aaral tungkol sa Diyos?



Ang talinghaga ay isang kuwento na gumagamit ng mga sagisag upang ipaliwanag ang mahahalagang katotohanan. Ang talinghaga ng punong olibo sa Jacob 5 ay nagtuturo sa atin tungkol sa mga layunin ng Panginoon sa pagkakatatagan ng sambahayan ni Israel. Sa kabanata 6, ibinuod ni Propetang Jacob ang mga pangunahing bahagi ng talinghaga. Sa katapusan ng Jacob 4, itinanong ni Jacob kung paano makapagtatayo ang mga Judio sa “tanging saligan” ni Jesucristo pagkatapos nila Siyang tanggihan (tingnan sa Jacob 4:17). Hanapin ang sagot sa tanong na iyan sa Jacob 5–6.

## Pag-unawa sa mga Banal na Kasulatan

### Jacob 5

Gumulang (talata 3)— Tumanda	Pinakamalayo (mga talata 13–14, 19, 38)—Pinakamababa
Makasagabal (mga talata 9, 30)—Makabigat	Natuyot (mga talata 40, 43, 45)—Nangaluntong, nalanta

### Jacob 5:1—Sino si Propetang Zenos?

Si Zenos, kasama sina Zenok at Neum, ay mga propeta sa Lumang Tipan na ang mga isinulat ay hindi matatagpuan sa Biblia kundi matatagpuan sa mga laminang tanso (tingnan sa 1 Nephi 19:10, bahaging “Pag-aaral ng mga Banal na Kasulatan” para sa 1 Nephi 19:10, p. 32).

### Jacob 5—Pag-unawa sa Talinghaga ni Zenos

Ang bawat bagay sa talinghaga ay hindi kinakailangang mangahulugan na sagisag para sa isang bagay, ngunit may ilang pangunahing sagisag na kailangang maunawaan upang maintindihan ang talinghaga. Ang mga sumusunod na sagisag ay mahalaga sa pag-unawa sa talinghaga ng punong olibo:

Sagisag	Ang Maaaring Ipakahulugan Nito
Ang olibohan	Ang daigdig
Panginoon ng olibohan	Diyos
Mga tagapagsilbi	Mga Propeta ng Panginoon
Likas na punong olibo	Ang sambahayan ni Israel, ang mga pinagtipanang tao ng Panginoon
Ligaw na punong olibo	Mga Gentil, o mga hindi Israelita (kalaunan sa talinghaga ang mga ligaw na sanga ay ang Israel na tumalikod sa katotohanan)
Mga sanga	Mga pangkat ng tao
Ang mga ugat ng likas na punong olibo	Ang mga tipang ginawa ng Panginoon sa Kanyang mga anak, ang palagiang pinagmumulan ng lakas at buhay ng matatapat
Ang bunga	Ang mga buhay at gawain ng tao
Pagpupungos, pagbubungkal, pag-aalaga	Ang gawaing ginagawa ng Panginoon para sa Kanyang mga anak upang tulungan silang maging masunurin at maunlad
Pagtatanim sa ibang lugar ng mga sanga	Pagkakatatagan ng mga pangkat ng tao sa buong daigdig, o pagbabalik sa kanila kung saan sila nanggaling
Paghuhugpong	Ang pagsasanib ng isang pangkat ng mga tao sa iba; tinutukoy ang nakalat na Israel; nangangahulugan din ito ng “pagdating sa kaalaman ng tunay na Mesiyas” (tingnan sa 1 Nephi 10:14)
Nabubulok na mga sanga	Mga taong espirituwal na namamatay sa kasalanan at pagtalikod sa katotohanan
Pagtatapon ng mga sanga sa apoy	Mga paghatol ng Diyos

**Jacob 5:8–10—Ano ang Ibig Sabihin ng “Paghugpong” sa mga Sanga?**



*Paghuhugpong sa mga sanga*

Upang ihugpong ang mga sanga, ang malusog at buhay na mga sanga ay pinuputol mula sa puno o halaman at itinatanim sa ibang lugar (tingnan ang kasamang larawan). Ang mga sanga sa talinghagang ito ay kumakatawan sa mga pangkat ng tao na kinukuha ng Panginoon mula sa isang lugar at itinatanim sa iba. Sa diwang epirituwal, ang *paghuhugpong* ay nangangahulugan ng “pagdating sa kaalaman ng tunay na Mesiyas” (1 Nephi 10:14).

**Jacob 5:8, 13–14, 19–25—Ang “Mga Sariwa at Murang” Sanga ng Sambahayan ni Israel**

Ang mga “sariwa at murang sanga” ay tila ang mga taong tuma- lima sa “pagpupungos at pag-aalaga” ng Diyos at ng Kanyang mga propeta. Sila ay mas madaling turuan kaysa sa matatagal ng sanga, o mga pangkat ng mga Israelita na kailangang tanggalin at lipulin.

Itinuro ni Pangulong Joseph Fielding Smith: “Sa talinghagang iyon ang punong olibo ang siyang sambahayan ni Israel. . . . Sa katutubong lupain nito ay nagsimula itong mamatay. Kaya’t kinuha ng Panginoon ang mga sangang tulad ng mga Nephita, tulad ng mga nawawalang lipi, at tulad ng ibang inakay ng Panginoon na wala tayong nalalamang anuman tungkol dito; sa ibang mga lugar ng mundo. Itinanim Niya ang mga ito sa kanyang buong olibohan, na walang iba kundi ang daigdig.” (*Answers to Gospel Questions*, tinipon ni Joseph Fielding Smith Jr. 5 tomo [1957–66] 4:204).

Ang talinghaga ni Zenos ay tumutulong sa ating maunawaan na ang pagkakatatag sa mga sanga ng Israel sa buong daigdig ay isang pagpapala kapwa sa Israel at sa mga natitirang anak ng Ama sa Langit, ang mga Gentil. Ipinaliwanag ni Elder Bruce R. McConkie, na dating miyembro ng Korum ng Labindalawang Apostol: “Sa pangkalahatan, ipinadala ng Panginoon sa mundo sa angkan ni Jacob [Israel] ang mga espiritu na noong nasa mundo bago ang mundong ito ay nakapagpaunlad ng natatanging talino sa espirituwalidad at sa pagkilala sa katotohanan. Ang mga ipinanganak sa angkan ito, na nagtataglay ng dugo ni Israel sa kanilang mga ugat at hindi nahirapang tanggapin ang ebanghelyo, ay sinasabing may “*dugong naniniwala*” (*Mormon Doctrine*, 81).

Habang nakikihalubilo ang mga ikinalat na Israel sa mga Gentil na nakapalibot sa kanila, higit pang naipalaganap ang dugo ng Israel. Si Elder James E. Faust, na noo’y miyembro ng Korum ng Labindalawang Apostol ay nagpahayag: “Ang pagpapakalat ng Israel sa buong daigdig ay nagdilig sa dugong naniniwala, upang ang maraming bansa sa ngayon ay makabahagi sa plano ng ebanghelyo” (sa Conference Report, Okt. 1982, 127; o *Ensign*, Nob. 1982, 87–88).

**Jacob 5:32–46—Kailan Nangabulok ang Lahat ng Puno?**

Ang bahagi ng talinghaga kung kailan ang lahat ng mga puno ay nagtataglay ng masamang bunga ay tila kumakatawan sa panahon ng Pagtalikod sa Katotohanan, bago maganap ang pagpapap- numbalik ng ebanghelyo. Nang makipag-usap ang Panginoon kay Joseph Smith sa Unang Pangitain, sinabi Niya kay Joseph na hindi siya dapat sumapi sa alinman sa mga simbahan noong panahong iyon sapagkat ang lahat ng ito ay “mali” (Joseph Smith— Kasaysayan 1:19)

**Jacob 6**

Matitigas ang leeg (talata 4)—	• Nagsusumamo (talata 5)—
Matitigas ang ulo	• Nakikiusap
Mapagsalungat (talata 4)—	• Mangunyapit, nangungunyapit
Mapangontra, mahilig	• (talata 5)—Kumakapit,
makipagtalos	• humahawak nang mahigpit

**Pag-aaral ng mga Banal na Kasulatan**

Gawin ang mga gawain A at B habang pinag-aaralan mo ang Jacob 5–6.

**A Ano ang Itinuturo ng Talinghaga ni Zenos sa Atin Tungkol sa Sambahayan ni Israel?**

Matapos mong pag-aralan ang talinghaga ng punong olibo sa Jacob 5, isulat sa iyong kuwaderno kung ang mga sumusunod na pahayag ay tama o mali at ilita ang mga talata kung saan mo nakita ang mga sagot. (Gamitin ang tsart sa pahina 70 ng manwal na ito para sa karagdagang tulong.)

1. Ang likas na punong olibo ay kumakatawan sa sambahayan ni Israel at ang mga nabubulok na sanga ay kumakatawan sa masasamang tao.
2. Pinungusan at inalagaan ng panginoon ng olibohan ang puno upang makapamunga ito ng mabuting bunga.
3. Ang mga sariwa at murang likas na sanga ay naghimagsik at inilipat o ikinalat bilang parusa.
4. Ang likas na sanga, na itinanim sa matabang lupa, na namunga ng mabuti at masamang bunga ay maaaring kumatawan sa mga Nephita at Lamanita.
5. May panahon na ang lahat ng mga puno ay nagtataglay lamang ng masamang bunga. Pagkatapos ay nagpatuloy ang Panginoon sa pagpapapambalik ng ebanghelyo sa pamamagitan ni Propetang Joseph Smith.
6. Ang mga sanga ng mga puno na ikinalat ay hinugpong na muli kalaunan sa dating puno ng mga ito.
7. Hindi kailanman nangyari na ang lahat ng puno ay nagtataglay lamang ng mabuting bunga.

**B Paano Naaangkop sa Akin ang Talinghagang Ito**

Sa iyong kuwaderno, sagutin ang alinmang tatlo sa mga sumusunod na tanong:

1. Sa anong bahagi ng talinghaga sa palagay mo tayo naninirahan ngayon? Bakit?
2. Sa palagay mo bakit handang gawin ni Jacob ang pagtatala ng mahabang talinghagang ito sa mga lamina?
3. Ano ang kahulugan sa iyo ng pagkakatatag at pagtitipon ng Israel?
4. Ano ang natututuhan mo sa talinghagang ito tungkol sa pagmamalasakit ng Ama sa Langit sa lahat ng Kanyang Anak?
5. Ano ang ilan sa mga bagay na nagawa ng Panginoon sa buhay mo upang “pungusin” at “alagaan” ka?
6. Ang Jacob 6 ay buod ng Jacob 5. Anu-anong talata sa Jacob 6:5–13 ang sa palagay mo ay pinakamainam na nagbuod sa kahulugan ng talinghaga ng punong olibo sa iyo? Ipaliwanag kung bakit pinili mo ang mga talatang iyon.

**Unang Pagdalaw**

Bago Sumapit ang Panahon ni Cristo (mga talata 3-14)



Ang likas na punong olibo (Israel) ay nagsimulang mabulok (mga talata 3-4)



Pinungusan at inalagaan ng panginoon; ilang bagong sanga ang tumubo ngunit ang pinakatalbos niyon ay nagsimulang matuyot (mga talata 4-6)



Ang mga pangunahing sanga ay tinanggal at ang mga ligaw na sanga ay hinugpong; ang mga murang sanga ay inimbak (mga talata 7-14)

Ang mga likas na sanga ay inimbak sa pinakamalayong bahagi ng olibohan

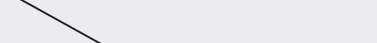
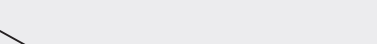
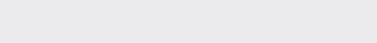

Ang mga natuyong sanga ay sinunog (mga talata 7, 9)



Ligaw na punong olibo (Mga Gentil, mga talata 7, 9)

**Pangalawang Pagdalaw**

Ang Panahon ni Cristo (mga talata 15-28)



Mabuting bunga (mga talata 15-18)

**Pangatlong Pagdalaw**

Ang Lubusang Pagtalikod sa Katotohanan (mga talata 29-49)



Masamang bunga (mga talata 29-37)

**Pang-apat na Pagdalaw**

Ang Pagtipon ng Israel, at ang Pagpapalaganap ng Ebanghelyo sa Buong Mundo (mga talata 50-76)



Habang tumutubo ang mga likas na sanga, sinusunog naman ang mga ligaw na sanga (mga talata 57-58, 65-73)

Ang mga sanga ng dating puno ay inihugpong sa mga ikinalat na puno (mga talata 54-56)

Ang mga sanga ng mga ikinalat na puno ay inihugpong na muli sa dating puno (mga talata 52-53)

**Ang Milenyo**

(mga talata 76-77)



Ang lahat ng puno ay magiging isa at mamumunga ng likas na bunga (mga talata 74-76)



Kapag lumitaw na muli ang masamang bunga, mabuting bunga at ang olibohan ay masusunog (talata 77)

**Unang pagdalaw:** Nakita ng Diyos ang pagtalikod sa katotohanan ng sinaunang Israel. Nagpadala siya ng mga propeta upang mangaral ng pagsisisi ngunit tilang tao lang ang nakinig. Hinayaan niyang malipol ang masasama at dinala ang mga Gentil. Ilang mabubuting sanga ng Israel ang ikinalat sa buong daigdig.

**Pangalawang pagdalaw:** Nakita ng Diyos na ang Israel (ang punong may matandang ugat) ay nailigtas at namunga ng mabuting bunga. Ang nakakalat na mga sanga ng Israel ay namunga rin ng mabuting sanga maliban sa mga Nephita at Lamanita, na ang bunga ay bahagyang mabuti at bahagyang masama.

**Pangatlong pagdalaw:** Natuklasan ng Diyos na ang Kristiyanismo (ang punong may matandang ugat na binubuo ng kapwa mga Israelita at Gentil) ay nabulok, ngunit mabubuti pa rin ang ugat nito. Ang mga likas na sanga na ikinalat ay nabulok din.

**Pang-apat na pagdalaw:** Ipinanumbalik ng Diyos at ng Kanyang mga lingkod ang ebanghelyo sa kadalisanyan nito. Simisimulan nilang tipumin ang nakakalat na Israel at dalhin ang ebanghelyo sa buong daigdig. Habang nag-iibayo ang kabutihan, ang masasama ay nalilipol hanggang sa wala nang matira pang kasamaan (ang Ikalawang Pagparito ni Jesucristo). Mananatili ang kabutihan sa mahabang panahon (ang Milenyo). Kapag muling pumasok ang kasamaan sa daigdig, ihihiwalay ng Diyos ang mabubuti mula sa masasama at lilinisin ang mundo sa pamamagitan ng apoy.

Handwritten notes in a cursive script, likely a personal study or translation, running vertically along the right edge of the page.

# Jacob 7

## Ang Karunungan ng Tao Laban sa Kapangyarihan ng Diyos

Natalakay mo na ba ang ebanghelyo sa isang taong may mataas na pinag-aralan at mahusay magsalita na bukod sa hindi naniniwala ay mapamula pa sa mga pinaniniwalaan mo? Maaaring nakaalangan ito at nakakatakot nang kaunti. Sa Jacob 7, isinalaysay ni Jacob ang gayong karanasan. Bigyang-pansin kung bakit “hindi maaaring matinag” si Jacob mula sa mga pinaniniwalaan niya (Jacob 7:5).

### Pag-unawa sa mga Banal na Kasulatan

#### Jacob 7

**Iniligaw** (talata 7)—Binabago, pinasasama : **Pagdurusa** (talata 20)—Paghahirap

**Kalapastanganan** (talata 7)—Magsalita ng kasamaan, nang walang paggalang, o nang walang pagpipitagan sa mga sagradong bagay



#### Jacob 7:13–20—Ang mga Panganib ng Paghahanap ng Palatandaan

“Magpakita ka sa akin ng isang palatandaan,” ang sabi ni Serem (Jacob 7:13), ngunit hindi isang palatandaan ang talagang gusto

niya. Nakumbinsi ni Satanas si Serem na hindi maaaring malaman ang isang bagay na hindi nakikita. Alam ni Jacob na bagaman hindi natin nakikita ang Espiritu Santo, hindi maikakaila ang Kanyang kapangyarihan. Ang mga naniniwala kay Jesucristo ay pinangakuan ng mga palatandaan, hindi upang lumikha ng pananampalataya kundi dahil sa kanilang pananampalataya. Ang mga naghahanap ng mga palatandaan nang walang pananampalataya ay parurusahan sa mga katibayang hinahanap nila (tingnan sa D at T 63:9–11).

### Pag-aaral ng mga Banal na Kasulatan

Gawin ang mga gawaing A at B habang pinag-aaralan mo ang Jacob 7.

#### A Suriin ang Kaaway ni Jacob

Upang higit na maunawaan ang itinuro ni Serem at kung bakit nagawa niyang linlangin ang napakaraming tao, kopyahin ang mga pangungusap 1–9 sa iyong kuwaderno at punan ang mga nawawalang bahagi ng impormasyon mula sa Jacob 7:1–9. Pagkatapos ay sagutin ang mga tanong 10 at 11.

1. Itinuro ni Serem na hindi magkakaroon ng \_\_\_\_\_.
2. Masigasig siyang gumawa \_\_\_\_\_.
3. Siya ay \_\_\_\_\_.
4. Mayroon siyang ganap na \_\_\_\_\_.
5. Gumagamit siya ng labis at mapanghikayat na \_\_\_\_\_.
6. Ang pinagmulan ng kanyang kapangyarihan ay ang \_\_\_\_\_.
7. Itinuro niya na hindi dapat hintayin ng mga tao ang pagdating ni Cristo kundi sa halip ay dapat sundin ang batas ni \_\_\_\_\_.
8. Sinabi niya na hindi maaaring malaman ni Jacob ang tungkol sa pagdating ni Cristo sapagkat hindi siya maaaring makapagsabi ng \_\_\_\_\_.
9. Sinabi ni Serem na walang Cristo, ni noon pa man, ni kailanman ay \_\_\_\_\_.
10. Ang huling dalawang pahayag ni Serem ay sumasalungat sa isa’t isa. Ipaliwanag kung bakit ang mga pahayag 8 at 9 ay kapwa hindi maaaring maging totoo.
11. Ano ang sinasabi nito sa iyo tungkol sa kung paano kumikilos ang diyablo?

#### B Suriin ang mga Kalakasan ni Jacob

Repasuhin ang Jacob 7:5, 8, 10–12, 21–22 at sumulat ng talata sa iyong kuwaderno na naglalarawan ng kahit tatlong dahilan kung bakit si Jacob ay “hindi maaaring matinag” ng karunungan at kapangyarihang magsalita ni Serem.

# Ang Aklat ni Enos



## Ano ang Dapat Mong Malaman Bago Basahin ang Enos

Si Enos ay anak ni Jacob (tingnan sa Jacob 7: 27) at, samakatuwid, ay apo ni Lehi. Tinapos ni Enos ang kanyang talaan sa pagpapahiwatig na siya ay tumatanda na at 179 na taon na ang lumipas mula nang lisanin ni Lehi ang Jerusalem. Masasabi nating ang petsa ng kanyang pagsulat ay mga dakong 420 B.C.



Para sa iilan, tulad nina Pablo, Enos, at Nakababatang Alma, ang pagkabatid sa kabigatan ng kasalanan at ang maluwal-hating katangian ng mga pangako ng Diyos sa mabubuti ay tila agad-agad dumarating. Ang pagbabago sa kabutihan (pagbabalik-loob) ay maaaring hindi maging palaging biglaan. Sinabi ni Pangulong Ezra Taft Benson ang ganito hinggil sa proseso ng pagsisisi:

*“Kailangan tayong mag-ingat, habang hinahangad nating maging higit na katulad ng Diyos, upang hindi tayo panghinaan ng loob at mawalan ng pag-asa. Ang pagiging katulad ni Cristo ay habambuhay na adhikain at napakadalas na kinapapalooban ng mabagal na pag-unlad at pagbabago na halos hindi na napapansin. Ang mga banal na kasulatan ay nagtatala ng mga hindi pangkaraniwang kuwento tungkol sa kalalakihan na ang mga buhay ay nagkaroon ng malaking pagbabago, sa isang iglap, tulad nina: Nakababatang Alma, Pablo sa daan patungo sa Damasco, Enos na nanalangin nang buong magdamag, at Haring Lamoni. Ang mga kamangha-manghang halimbawang iyon ng kapangyarihang mabago maging ang mga nakalubog sa kasalanan ay nagbibigay pag-asa na ang Pagbabayad-sala ay naaabot maging ang mga nasa matinding kalungkutan.*

*“Ngunit kailangan nating maging maingat habang tinatalakay natin ang mga kahanga-hangang halimbawang ito. Bagamat ang mga ito ay tunay at makapangyarihan, sila ay malamang na mga eksepsiyon kaysa alituntunin. Sa bawat Pablo, sa bawat Enos, at sa bawat Haring Lamoni, may daan-daan at libu-libong tao na nasusumpungan ang proseso ng pagsisisi na mas higit na tahimik, mas higit na hindi napapansin. Araw-araw palapit sila nang palapit sa Panginoon, na hindi gaanong nababatid na nakabubuo sila ng isang buhay na tulad ng sa Diyos” (“A Mighty Change of Heart,” Ensign, Okt. 1989, 5).*

*Habang pinag-aaralan mo ang aklat ni Enos, bigyang-pansin ang mga ugat ng kanyang karanasan—ano ang nanghiikay kay Enos upang manalangin, umiyak sa Panginoon “sa mataimtim na panalangin at hinaing para sa [kanyang] sariling kaluluwa” (Enos 1:4). Bigyang-pansin din ang mga bungang dumating—kapwa sa kanyang sarili at sa iba. . . habang hinahangad niya at nakakamtan ang kapatawaran ng kanyang mga kasalanan.*

## Pag-unawa sa mga Banal na Kasulatan

### Enos 1

**Pag-aalaga** (talata 1)—  
Pagtuturo at pagsasanay, tulad ng ibinibigay ng mga mapagmahal na magulang sa kanilang mga anak

**Pagpapayo** (talata 1)—  
Mahinahong pagbibigay-babala laban sa kasalanan o pagkakamali

**Mababangis** (talata 20)—  
Mababagsik, malulupit  
**Simitar** (talata 20)—Binaluktot na espada

## Pag-aaral ng mga Banal na Kasulatan

Gawin ang gawain A o B habang pinag-aaralan mo ang Enos 1.

### A Anong Uri ng Panalangin?



1. Saliksikin ang Enos 1:1–10 at isulat sa iyong kuwaderno ang mga salitang naglalarawan ng iniisip at nararamdaman ni Enos, at kung paano siya nananalangin. Ano ang pagkakaiba ng panalangin ni Enos mula sa maraming panalangin?
2. Ipaliwanag kung paano natin magagawang higit na mabisa ang ating mga panalangin sa pamamagitan ng pagsunod sa halimbawa ni Enos.

### B Ano ang Likas na Nangyayari para sa Isang Napatawad

1. Natural at nararapat lamang na ang unang inalala ni Enos ay ang para sa kanyang sariling kaligtasan (tingnan sa Enos 1:1–8). Matapos niyang matanggap ang kapatawaran para sa kanyang sariling mga kasalanan, dumagdag naman ang pag-aalala niya para sa iba.

Iguhit ang kasamang diagram sa iyong kuwaderno at isulat kung sino ang ipinanalangin ni Enos sa pangalawa (tingnan sa mga talata 9–10) at pangatlo (tingnan sa mga talata 11–17).

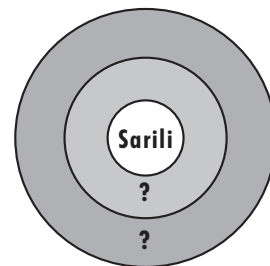

2. Paano natutulad ang panalangin ni Enos sa nadama ni Lehi sa 1 Nephi 8:10–18? Ano ang itinuturo sa atin nina Enos at Lehi tungkol sa mga totoong nagbalik-loob at isinilang na muli?

## Ang Aklat ni Jarom

### Ano ang Nalalaman Natin Tungkol kay Jarom?

Si Jarom ay anak ni Enos, ang apo ni Jacob, at apo sa tuhod ni Lehi (tingnan sa Jarom 1:1). Saklaw ng kanyang aklat ang humigit-kumulang sa animnapung taong panahon, mula 420–361 B.C. (tingnan sa Enos 1:25; Jarom 1:13).



*Isa sa mga kagalakan ng pagiging miyembro sa totoong simbahan ay ang makita kung paano natutupad ang mga propesiya at pangako ng Panginoon sa ating sariling buhay. Higit sa isang beses na pinangakuan ng Panginoon si Nephi at ang kanyang mga tao na kung susundin nila ang mga kautusan ng Diyos sila ay uunlad sa lupain at maliligtas mula sa kanilang mga kaaway (tingnan sa 1 Nephi 1:20; 2:20–24). Isinulat ni Jarom ang kanyang aklat upang patotohanan na tinutupad ng Panginoon ang Kanyang mga pangako. Subaybayan kung ano ang ginawa ng mga Nephita sa panahon ni Jarom upang madaig ang kanilang mga kalaban.*

### Pag-unawa sa mga Banal na Kasulatan

#### Jarom 1

- |   |  |
|---|--|
| Pakikipag-ugnayan (talata 4)—Pakikipag-usap, pakikisalamuha | • Nagbibigay-alam (talata 4)—Nagpapakita |
|---|--|



Hindi sila nawalan ng pitagan, ni nanlapastangan sila (talata 5)—Hindi sila nang-abuso o nagsalita nang walang paggalang sa mga sagradong bagay; hindi sila nagkaroon ng mababaw na pag-iisip.

Mga pagtatalu-talo (talata 13)—Mga argumento, pag-aaway, di pagkakaisa

### Pag-aaral ng mga Banal na Kasulatan

Gawin ang gawain A habang pinag-aaralan mo ang Jarom 1.

### A Hanapin ang Listahan

Isinulat ni Jarom, “At sa gayon nakahandang harapin ang mga Lamanita, hindi sila namayani laban sa amin” (Jarom 1:9).

- Hanapin ang mga talata 4–8 at isulat sa iyong kuwaderno ang kahit tatlong pamamaraan ng mga Nephita sa paghahanda para sa kanilang mga kaaway.
- Mula sa iyong listahan, pumili ng isa na magagawa mo upang matulungan kang madaig ang mga tukso at impluwensiya ni Satan sa ipaliwanag kung paanong ang paggawa nito ay makapipigil sa pamamayani niya laban sa iyo.

# Ang Aklat ni Omni



### Sino si Omni?

Si Omni ay anak ni Jarom, ang apo ni Enos, at apo sa tuhod ni Jacob.

### Ano ang Kakaiba sa Aklat na Ito?

Ang aklat ni Omni ay naglalaman ng mga isinulat ng limang magkakaibang Nephita na tagapag-ingat ng talaan at sumasaklaw sa panahong mula noong 361 B.C. hanggang mga 130 B.C. (tingnan sa Jarom 1:13; Mosias 1:10). Ang Aklat ni Omni ay ang huling aklat din na isinalin mula sa maliliit na lamina ni Nephi (tingnan sa “Ang mga Pangunahing Pinagmulan para sa Aklat ni Mormon,” p. 12).

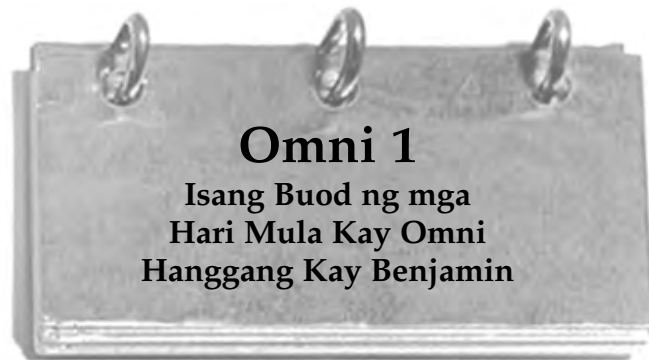

Ang aklat ni Omni ay naglalaman lamang ng tatlung talata. Isinulat ito ng limang iba’t ibang manunulat at sumasaklaw sa humigit-kumulang sa 200 taon. Bagaman maigsi lang ang mga isinulat ng mga taong ito, tinutulungan tayo ng mga ito na malaman ang nangyari sa kapanahunan ni Haring Mosias 1, ang ama ni Haring Benjamin, kung kailan ang mabubuting Nephita ay muling tinagubilinan tumakas patungo sa ibang lupain.

### Pag-unawa sa mga Banal na Kasulatan

#### Omni 1

- |   |  |
|---|--|
| <b>Ipinagkatiwala ko ang mga ito</b> (talata 3)—Ipinasa ang mga ito kay, ibinigay ang mga ito kay | <b>Marumi</b> (talata 17)—Nabago mula sa wastong bersyon |
| <b>Pahihintulutan</b> (talata 6)—Hahayaan   | <b>Nilito</b> (talata 22)—Ginulo                         |
| <b>Pinaaalalahanan</b> (talata 13)—Pinapayuhan, tinatagubilinan                                   | <b>Binhi</b> (talata 25)—Mga anak o inapo                |

### Omni 1:12–30—Sinu-sino ang nasa Aklat ni Omni?

Binanggit ni Amaleki, ang ikalimang manunulat sa aklat ni Omni ang mga sumusunod na pangkat sa Omni 1:12–30 (tingnan din sa “Tsart ng Kronolohiya ng Aklat ni Mormon,” p. 221).

- Ang mga Nephita na sumunod kay Haring Mosias I palabas sa lupain ng Nephi at patungo sa ilang hanggang sa makarating sa lupain ng Zarahemla
- Ang mga Lamanita (at sinumang mga Nephita na sumapi sa kanila) na nanatili sa lupain ni Nephi
- Ang mga tao ni Zarahemla (minsan ay tinatawag na mga Mulekita) na dumating mula sa Jerusalem sa panahon ni Zedekias (humigit-kumulang noong 587 B.C.)
- Si “Coriantum, at ang pagkapatay ng kanyang mga tao” (talata 21; tinatawag na mga Jaredita) na nagmula sa tore ng Babel
- Ang pangkat ng mga Nephita na pinangunahan ni Zenif mula sa lupain ng Zarahemla na bumalik sa lupain ni Nephi

### Pag-aaral ng mga Banal na Kasulatan

Gawin ang alinmang tatlo sa mga sumusunod na gawain (A–E) habang pinag-aaralan mo ang Omni 1.

#### A Hanapin ang Kahalintulad na Tema

Ang aklat ni Omni ay naglalaman ng mga isinulat ng limang iba’t ibang kalalakihan: sina Omni, Ameron, Chemis, Abinadom, at Amaleki.

1. Isulat ang pangalan ng bawat lalaki sa iyong kuwaderno, at kasunod ng bawat pangalan, isulat ang mga talatang isinulat ng bawat isa.
2. Anu-anong kahalintulad na pangyayari ang isinulat nina Omni, Ameron, Abinadom, at Amaleki? Ano ang maaaring ituro sa atin nito tungkol sa tinatayang 200 taon na saklaw ng aklat na ito?

#### B Gumawa ng Paghahambing

Basahin ang Omni 1:12–13, at pagkatapos basahin ang 1 Nephi 2:1–4 at 2 Nephi 5:5–8.

1. Ano ang magkakatulad sa mga talang ito?
2. Paano naging halimbawa ng itinuro ni Nephi sa 1 Nephi 1:20 ang lahat ng ito?
3. Anong aral ang matututuhan mo sa mga talang ito na naaangkop sa iyong buhay?

#### C Katuparan ng Propesiya

Ang mag-anak ni Lehi at ang mga tao ni Zarahemla (minsan ay tinatawag na mga Mulekita) ay kapwa umalis sa Jerusalem, ngunit sa magkaibang panahon. Ang isang mahalagang kaibhan

sa pagitan nila ay ang pagdadala ng mag-anak ni Lehi ng mga banal na kasulatan at ang mga tao ni Zarahemla ay hindi. Repasuhin ang Omni 1:14–17 at ipaliwanag ang epekto ng kaibahang iyon sa mga tao ni Zarahemla at kung paano ipinakikita nito ang katotohanan ng sinabi ng Panginoon kay Nephi sa 1 Nephi 4:12–17.

#### D Iguhit ang Kaugnayang Namamagitan sa mga Pangkat

Sa iyong kuwaderno, gumuhit ng diagram na katulad ng ipinakikita sa ibaba, pangalanan ang limang iba’t ibang pangkat na binabanggit sa aklat ni Omni. Ibilang ang paglalarawan sa bawat grupo at mahahalagang petsa (para sa tulong, tingnan ang bahaging “Pag-unawa sa mga Banal na Kasulatan” para sa Omni 1:12–30; “Tsart ng Kronolohiya ng Aklat ni Mormon,” p. 221). Maaaring markahan ng mga pangkat na ito ang mardiyin ng iyong banal na kasulatan sa aklat ni Omni.

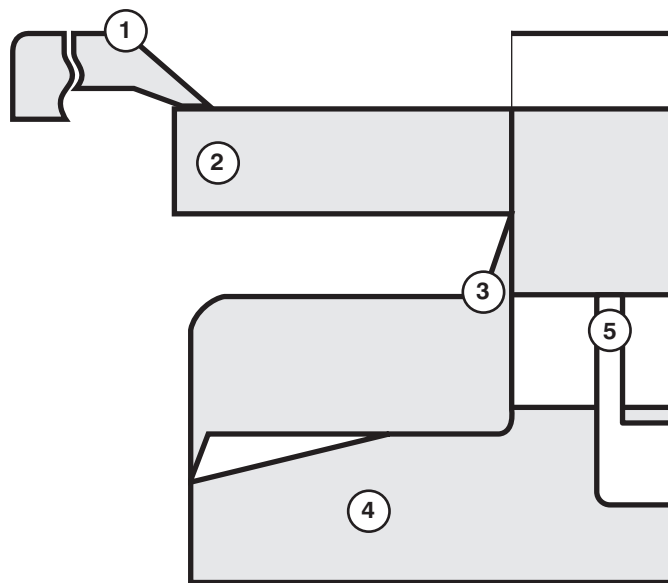

#### E Hanapin ang Sagot

Tinapos ni Amaleki ang kanyang tala sa pamamagitan ng pagbubuod ng buhay ni Haring Benjamin, ang anak ni Haring Mosias 1. Sa pagbabasa mo ng Omni 1:23–30, sagutin ang mga sumusunod na tanong sa iyong kuwaderno:

1. Gaano katagumpay si Haring Benjamin bilang mandirigmang hari?
2. Bakit ibinigay ni Amaleki ang mga talaan ng mga Nephita kay Haring Benjamin?
3. Paano natin malalaman na mabuting tao si Amaleki?
4. Ano ang nangyari sa unang pangkat na lumisan sa Zarahemla at nagnais na bumalik sa lupain ni Nephi?

# Ang mga Salita ni Mormon



## Isang Aklat na Wala sa Panahon

Ang maikling aklat na tinatawag na Mga Salita ni Mormon ay isinulat ng isang propeta at tagapag-ingat ng talaan na si Mormon noong mga A.D. 385, mahigit 500 taon pagkatapos magsulat ang huling manunulat sa aklat ni Omni. Ito ay pagpapaliwanag ni Mormon tungkol sa pagsasama niya ng maliliit na lamina ni Nephi sa kanyang pinaikling ulat ng malalaking lamina ni Nephi. Marami ka pang matututuhan sa kalaunan tungkol sa propetang si Mormon kapag pinag-aralan mo na ang kanyang mga isinulat.



## Mga Salita ni Mormon I

Isang Salita ng Pagpapaliwanag

*Hindi malaman ni Mormon, tulad ni Nephi (tingnan sa 1 Nephi 9:5; 19:3), ang dahilan kung bakit kinakailangan ang dalawang set ng talaan na sumasaklaw sa iisang panahon. Isinama ni Mormon ang kumpletong maliliit na lamina ni Nephi sa kanyang pinaikling ulat ng malalaking lamina ni Nephi dahil binigyang-inspirasyon siya ng Panginoon na gawin ito. Hanapin ang dahilan kung bakit nadama ni Mormon na napakahalaga ng maliliit na lamina. (Tingnan sa "Ang mga Pangunahing Pinagmulan para sa Aklat ni Mormon," p. 12, para sa karagdagang impormasyon.)*

## Pag-unawa sa mga Banal na Kasulatan



### Mga Salita ni Mormon 1

- Mapakinabangan** (talata 2)—Mabiyayaan
- Pinaikling ulat** (talata 3)—Pinaikling bersyon
- Alitan** (talata 16)—Pagtatalo, pag-aaway
- Maramihang pagtalikod patungo sa mga Lamanita** (talata 16)—Maraming Nephita ang umalis upang sumapi sa mga Lamanita

### Mga Salita ni Mormon 1:5–7—Ano ang Matalinong Layunin sa Pagsasama ng Maliliit na Lamina ni Nephi?

Inutos ng Panginoon kay Nephi na mag-ingat ng dalawang set ng mga talaan; isang talaang pangkasaysayan sa malalaking lamina at, “para sa matalinong layunin,” isang talaang pangrelihiyon sa maliliit na lamina (tingnan sa 1 Nephi 9). Bagaman gumawa na si Mormon ng pinaikling ulat mula sa malalaking lamina ni Nephi na sumasaklaw sa panahong mula kay Lehi hanggang kay Haring Benjamin, siya’y nabigyang-inspirasyon na idagdag ang maliliit na lamina ni Nephi, na sumasaklaw sa gayon ding panahon, “para sa isang matalinong layunin” (Mga Salita ni Mormon 1:7). Idinagdag niya ang mga ito nang walang binabago sa mga ito. Para sa pagpapaliwanag tungkol sa kung ano ang matalinong layuning iyon, tingnan ang bahaging “Pag-unawa sa mga Banal na Kasulatan” para sa 1 Nephi 9:3–6, p. 21).

## Pag-aaral ng mga Banal na Kasulatan



Gawin ang dalawa sa mga sunusunod na gawain (A–C) habang iyong pinag-aaralan ang Mga Salita ni Mormon 1.

### A Itambal ang Parirala sa Kahulugan

Minsan ay mahirap malaman kung aling lamina ang tinutukoy ni Mormon nang isinusulat niya ang iba’t ibang talang ginagawa niya. Isulat ang mga sumusunod na parirala sa iyong kuwaderno. Pagkatapos, habang binabasa mo ang Aklat ni Mormon 1:1–9, itambal ang isa sa apat na kahulugan sa bawat parirala. Maaring naisin mong isulat ang kahulugan sa mardiyin ng iyong banal na kasulatan na katabi ng bawat parirala.

#### Mga parirala

- “Ang talaang aking ginagawa” (talata 1)
- “Ang mga talaang ito” (talata 2)
- “Ang mga lamina ni Nephi” (talata 3)
- “Mga talaang ibinigay sa aking mga kamay” (talata 3)
- “Natagpuan ko ang mga laminang ito” (talata 3)
- “Ang mga laminang ito ay nakasisiya sa akin” (talata 4)
- “Pinili ko ang mga bagay” (talata 5)
- “Ang aking talaan” (talata 5)
- “Mga lamina ni Nephi” (talata 5)

“Kukunin ko ang mga laminang ito” (talata 6)

“Tapusin ang aking talaan” (talata 9)

### Mga kahulugan

1. Ang Aklat ni Mormon
2. Ang pangkasaysayang talaan ni Nephi (ang malalaking lamina)
3. Ang pangrelihiyong talaan ni Nephi (ang maliliit na lamina)
4. Ang mga tinipong talaan na ginamit ni Mormon sa pagpapaikli niya ng ulat

### B Magdisenyo ng Pabalat ng Aklat

Sa iyong kuwaderno, gumuhit ng pabalat ng aklat para sa maliliit na lamina ni Nephi na nagpapakita kung ano ang nasa aklat. Iguhit ito sa paraang maaakit ang tao na basahin ito. Basahin ang Mga Salita ni Mormon 1:3–6 para sa mga ideya na nanaisin mong isama sa pabalat ng iyong aklat.

### C Gumawa ng Pagkakasunud-sunod ng mga Pangyayari

Dahil nagsimula ang aklat ni Mosias noong matanda na si Haring Benjamin, nais ni Mormon na malaman natin ang kanyang mga dakilang nagawa. Matapos basahin ang Mga Salita ni Mormon 1:12–18, gumawa ng pagkakasunud-sunod ng mga pangyayari sa buhay ni Haring Benjamin. Pagkatapos ay sumulat ng isang pangungusap na nagbubuod sa kanyang buhay.

## Ang Aklat ni Mosias



### Sino ang Sumulat ng Aklat ni Mosias?

Ang mga aklat sa Aklat ni Mormon na nagmula sa maliliit na lamina ni Nephi (1 Nephi–Omni) ay hindi pinaikli ni Mormon. Inilagay niya ang mga laminang iyon, nang walang anumang pagbabago, kasama ang kanyang pinaikling tala ng malalaking

lamina. Sa simula ng aklat ni Mosias ay mababasa na natin ang ginawa ni Mormon na pinaikling tala ng malalaking lamina ni Nephi.

Ang aklat ni Mosias ay ipinangalan sa hari at propetang si Mosias na anak ni Haring Benjamin at apo ni Haring Mosias I, na nabasa ninyo sa aklat ni Omni (tingnan sa Omni 1:12).

### Ano ang Matatagpuan Mo sa Aklat na Ito?

Sa Mosias ay mababasa mo ang tungkol sa magiging na bayani, tulad nina Haring Benjamin, Haring Mosias II, Abinadi, at Nakatatandang Alma. Matatagpuan mo rin ang mga kuwento tungkol sa mga dakilang kontrabida na tulad nina Haring Noe at Amulon. Higit sa lahat, matatagpuan mong ipinaliliwanag ang ebanghelyo ni Jesucristo sa mga dakilang sermon at inilarawan ito sa mga nakasisiyang kuwento.

Ang aklat ni Mosias ay nagsimula mga dakong 130 B.C. at nagtapos noong dakong 91 B.C. Gayunman ito ay hindi tuloy-tuloy na kuwento. Sa kanyang pinaikling tala, pinagsama-sama ni Mormon ang salaysay ng tatlong pangkat ng mga Nephita:

- Ang mga Nephita sa Zarahemla (Mosias 1–8; 25–29)
- Ang mga Nephitang sumunod kay Zenif pabalik sa lupain ng Nephi (Mosias 9–22)
- Ang Nakatatandang Alma at ang kanyang pangkat ng mga nagbalik-loob (Mosias 23–24)

Inilalarawan ng kasunod na tsart ang bahagi ng salaysay ng Aklat ni Mormon na saklaw ng aklat ni Mosias (tingnan sa “Tsart ng Kronolohiya ng Aklat ni Mormon,” p. 221, para sa karagdagang detalye).

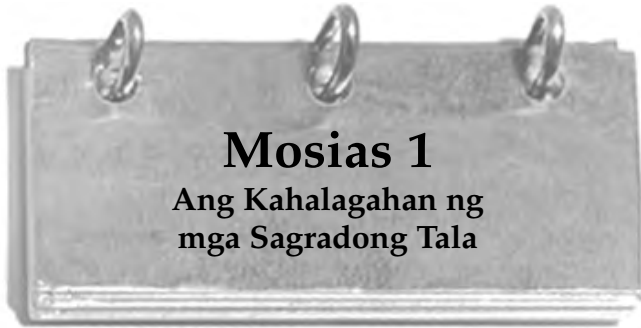
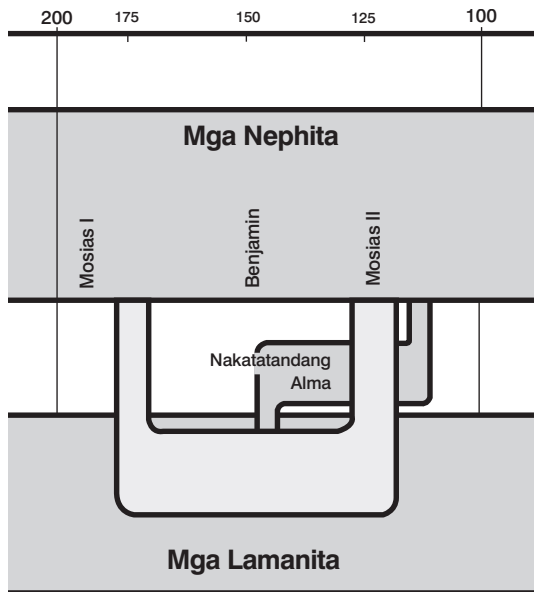

*Napag-isip-isip mo na ba ang magiging buhay mo kung wala ang Biblia at ang Aklat ni Mormon? Ano ang malalaman mo tungkol sa layunin ng buhay na ito sa mundo at ano ang maaasahan mo pagkatapos ng kamatayan? Gaya nang ang Aklat ni Mormon ay tiyak na saksi sa atin na si Joseph Smith ay propeta ng Diyos, ang mga lamina ni Nephi at ang mga laminang tanso ay mga saksi sa mga Nephita na tunay na ginabayan ng Panginoon ang kanilang mga ninuno mula sa lupain ng Jerusalem.*

*Habang binabasa mo ang Mosias 1–5, laging tandaan na ang mga turo ng Panginoon ay hindi ibinigay upang papagsisihin ang masasama. Ang mga Nephitang ito ay masunurin sa mga kautusan at tapat sa kanilang mga tipan, kung kaya nais ni Haring Benjamin na bigyan sila ng bagong pangalan (tingnan sa Mosias 1:11). Hanapin kung ano ang bagong pangalang iyon at kung paano kayo makatatanggap ng gayon ding mga pagpapala.*

## Pag-unawa sa mga Banal na Kasulatan

### Mosias 1

**Napangalagaan** (talata 5)—Iniligtas para sa natatanging layunin

**Mga Hiwaga** (talata 5)—Mga katotohanang natutuhan lamang sa pamamagitan ng pananampalataya at paghahayag

**Nanghina** (talata 5)—Unti-unting nawawalay  
**Kinakailangan** (talata 9)—Nararapat, kanais-nais  
**Pagpapahayag** (talata 11)—Patalastas, deklarasyon  
**Makilala** (talata 11)—Matukoy, malaman

**Mabura** (talata 12)—Mawala  
**Mapang-apid** (talata 13)—Hindi tapat sa mga tipan at pangako, walang dangal  
**Gawain** (talata 15–16)—Responsibilidad  
**Sumapit** (talata 17)—Natamo

## Pag-aaral ng mga Banal na Kasulatan

Gawin ang mga gawain A at B habang pinag-aaralan mo ang Mosias 1

### A Sumulat sa Talaarawan

Ipagpalagay na ikaw si Mosias II, ang anak ni Haring Benjamin. Pag-aralan ang Mosias 1:1–8, at pagkatapos ay sumulat ng tala sa iyong kuwaderno na nagbibigay-buod sa payong ibinigay ng iyong ama sa mga talatang iyon. Tiyaking magsama ng kahit dalawang mahalagang alituntuning itinuro niya tungkol sa mga banal na kasulatan.

### B Gumawa ng Maikling Pagsusulit

Repasuhin ang Mosias 1:11–18 at sumulat ng kahit tatlong tanong para sa maikling pagsusulit: isa mula sa mga talata 11–12, isa mula sa mga talata 13–15, at isa mula sa mga talata 16–18. Tiyaking isama ang mga sagot.



© 1967 Bill L. Hill

*Habang nalalapit na ang katapusan ng buhay ni Haring Mosias, ninais niyang kausapin ang kanyang mga tao tungkol sa ebanghelyo at ipahayag ang kanilang bagong hari. Ang talumpati ni Haring Benjamin ay nagsisimula sa Mosias 2 at nagpapatuloy hanggang mga kabanata*

*3 at 4. Ang mabisang pangangaral na ito ay makatutulong sa atin na maunawaan ang ebanghelyo. Tandaan na ang pangangaral na ito ay hindi ibinigay sa mga taong namumuhay sa kapayapaan. Ang mga tao ni Haring Benjamin ay matatapat na miyembro na handang gawin ang susunod na hakbang sa kanilang pag-unlad tungo sa espirituwal na*

pagkasilang na muli (tingnan sa Mosias 1:11; 5:7). Habang pinag-aaralan mo ang mga pangangaral ni Haring Benjamin, pansinin ang mga dahilang ibinigay sa pagsisikap na maging “banal sa pamamagitan ng pagbabayad-sala ni Cristo” (Mosias 3:19).

## Pag-unawa sa mga Banal na Kasulatan

### Mosias 2

<b>Unang Anak</b> (talata 3)— Panganay	.....	<b>Hindi kapaki-pakinabang</b> (talata 21)—Walang silbi, walang halaga
<b>Paglaruan</b> (talata 9)— Balewalain	.....	<b>Nag-iiba</b> (talata 22)— Nagbabago
<b>Mga sakit</b> (talata 11)—Mga kahinaan, karamdaman	.....	<b>Ginawa na ninyo</b> (talata 31)— Ginawa na noon
<b>Itinalaga</b> (talata 11)— Pinagtibay para sa mga sagradong layunin	.....	<b>Sumunod</b> (talata 33)— Naghahangad, nagnanais
<b>Pinahintulutan</b> (talata 11–13)—Hinayaan, pinayagan	.....	<b>Ibigay</b> (talata 34)—Ialay, dalhin
<b>Mabigatan</b> (talata 14)— Mahirapan	.....	

### Mosias 2:16–17—Bakit Hinihingi ng Diyos sa Atin na Maglingkod sa Isa’t Isa?

Si Pangulong Marion G. Romney, na noo’y miyembro ng Unang Panguluhan, ay nagturo:

“Ang paglilingkod ay hindi isang bagay na tinitiiis natin sa mundong ito nang sa gayon ay matamo natin ang karapatang mamuhay sa kahariang selestiyal. Ang paglilingkod ay ang pinakahibla kung saan yari ang dinakilang buhay sa kahariang selestiyal.

“Yamang alam natin na ang paglilingkod ay siyang nagbibigay sa ating Ama sa Langit ng kasiyahan, at alam din nating nais nating mapunta sa kinaroroonan Niya at maging katulad Niya, bakit dapat pa tayong utusang maglingkod sa isa’t isa? Ah, para sa maluwalhating araw kung kailan likas na darating ang mga bagay na ito dahil sa kadalisayan ng ating mga puso. Sa araw na iyon hindi na kakailanganin pa ang kautusan sapagkat mararanasan natin mismo sa ating sarili na tayo ay tunay na sasaya lamang kapag gumagawa ng mapagparayang paglilingkod (sa Conference Report, Okt. 1982, 135; o *Ensign*, Nob. 1982, 93).



### Mosias 2:20–24—Bakit Sinabi ni Haring Benjamin na Tayo ay “Hindi Kapaki-Pakinabang na mga Tagapaglingkod”?

Nagbigay si Haring Benjamin ng dalawang dahilan kung bakit tayo ay hindi kapaki-pakinabang na mga tagapaglingkod. Una, lahat ng mayroon tayo at kung ano tayo ay nangyayari lamang dahil sa kaloob na buhay ng Diyos para sa lahat ng Kanyang mga anak (tingnan sa Mosias 2:23). Utang natin sa Kanya ang ating buhay mismo. Pangalawa, kahit na masunurin tayo, “kayo ay ay kaagad niyang pagpapalain; at samakatwid, kayo ay kanya nang nabayaran. At kayo ay may pagkakautang pa rin sa kanya” (talata 24). Ang pinakamahalaga sa mga pagpapalang iyon ay, walang iba, kundi ang kaloob na Pagbabayad-sala. Ang halagang ibinayad ni Jesucristo upang tubusin tayo mula sa kasalanan at kamatayan ay walang hanggan, halagang hindi natin kailanman mababayaran. Gayunpaman, hindi natin dapat isipin na inihahambing ng Diyos ang lahat ng ginawa niya para sa atin sa ginagawa natin para sa Kanya. Mahal Niya tayo at nalulugod sa bawat pagsisikap nating maglingkod at sumunod.

### Mosias 2:27–28—Ano ang Ibig Sabihin ng “Upang Maalis Ko sa Aking mga Kasuotan ang Inyong Dugo”?

Sa sinaunang Israel, karaniwan na para sa isang pamayanan ang magtayo ng tore kung saan isang tagatanod ang inilalagay upang magbabala sa mga tao tungkol sa nalalapit na panganib. Kung hindi nakapagbigay-babala ang tagatanod sa pagdating ng kaaway, pananagutan niya ang nabuwis na buhay sa paglusob, o sa salita ng Lumang Tipan, ang kanilang “dugo” ay ibabahid sa mga kamay at kasuotan ng tagatanod. Nauunawaan ni Haring Benjamin na ang kanyang tungkulin bilang propeta at hari ay tulad ng isang tagatanod sa tore (tingnan sa Ezekiel 33:1–9). Kung hindi siya matapat na nakapagturo at nakapagpatotoo at nakapagbabala sa mga tao na magsisi, ang kanilang “dugo” (sa salitang espirituwal) ay ibabahid sa kanyang kasuotan (tingnan din sa Jacob 1:18–19).

## Pag-aaral ng mga Banal na Kasulatan

Gawin ang mga gawain A–C habang pinag-aaralan mo ang Mosias 2.

### **A** Sumulat ng Paglalarawan

1. Repasuhin ang Mosias 2:9–16 at sumulat ng paglalarawan tungkol sa uri ng pagiging pinuno ni Haring Benjamin, kabilang na ang lahat ng katangiang makikita mo sa talang iyon.
2. Bakit nanaisin mong manirahan sa isang lugar na pinamumunuan ng gayong hari?

### **B** Pagsasaulo ng Banal na Kasulatan—Mosias 2:17

Ipinaliwanag ni Haring Benjamin na kapag naglilingkod tayo sa ibang tao ay nasa paglilingkod tayo ng Diyos.

1. Sa palagay mo, bakit hinihingi ng Diyos sa atin na paglingkuran ang isa’t isa? (tingnan sa bahaging “Pag-unawa sa mga Banal na Kasulatan” para sa Mosias 2:16–17 para sa karagdagang tulong).
2. Ilarawan ang panahon nang magbigay ka ng mapagparayang paglilingkod at sabihin kung ano ang nadama mo tungkol dito.

## C Pag-isipang Mabuti ang mga Turo ni Haring Benjamin

Ang pangangaral ni Haring Benjamin ay puno ng mahahalagang doktrina na dapat bigyan ng masusing pag-iisip. Pag-aralan ang Mosias 2:18–41 at sagutin ang anumang tatlo sa mga sumusunod na tanong:

1. Kaninong mga salita ang ipinaaalala sa iyo ng Mosias 2:18 (tingnan sa Lucas 22:24–26)? Ano ang itinuturo nito sa iyo tungkol sa mga matwid na pinuno?
2. Basahin ang Mosias 2:20–24. Sa anu-anong paraan tayo nagiging “hindi kapaki-pakinabang na mga tagapaglingkod”? Ano sa palagay mo ang nadarama ng Diyos sa atin kahit na tayo ay “hindi kapaki-pakinabang”?
3. Basahin ang Mosias 2:25 at Helaman 12:4–13. Sa anu-anong paraan tayo maituturing na hindi nakahihigit sa alabok ng lupa?
4. Repasuhin ang Mosias 2:27–28. Bakit ninais ni Haring Benjamin na makipag-usap sa kanyang mga tao sa huling pagkakataon? Ano ang dapat nating gawin upang makatiyak na hindi nababatakan ang ating mga kasuotan ng dugo ng ating kapwa? (tingnan sa bahaging “Pag-unawa sa mga Banal na Kasulatan” para sa Mosias 2:27–28 para sa karagdagang tulong).
5. Ano ang ibig sabihin ng “hayagang naghihimagsik laban sa Diyos”? (tingnan sa mga talata 36–37). Maglarawan ng kahit dalawang sitwasyon kung saan ang isang miyembro ng Simbahan na kasing-edad mo ay “hayagang naghihimagsik” at marahil ay hindi nalalaman ito.
6. Sa mga talata 36–41, si Haring Benjamin ay nagsalita tungkol sa “kakila-kilabot na kalagayan” at “maligayang kalagayan.” Ano ang ibig sabihin ng bawat taludtod? Sino ang malalagay sa bawat katayuan?



### Mosias 3 Propesiya Tungkol kay Cristo

Ang Mosias 3 ay karugtong ng kagila-gilalas na pangangaral ni Haring Benjamin sa kanyang mga tao. Mahigit isandaang taon bago ang pagsilang ni Cristo, isang anghel ang nagpakita kay Haring Benjamin at sinabi sa kanya ang pagdating ng Tagapagligtas sa napakalinaw na detalye. Hanapin ang paliwanag na nagsasabi kung paano nakatulong sa atin ang Tagapagligtas upang makabalik tayo sa ating Ama sa Langit. Pagkatapos mabasa ang kabanatang ito mas mauunawaan mo kung ano ang ginawa ni Cristo para sa ating lahat.



© 1967 Bill L. Hill

## Pag-unawa sa mga Banal na Kasulatan

### Mosias 3

<b>Makapangyarihan</b> (talata 5)— Makapangyarihan sa Lahat	<b>Magbayad-sala</b> (mga talata 11, 16)—Nagbabayad ng halaga
<b>Katawang-lupa</b> (talata 5)— Pisikal na katawan	<b>Makabuluhan</b> (talata 15)— May katuturan
<b>Pagdurusa</b> (talata 7)— Kalungkutan, dalamhati, paghihirap	<b>Matatalaga</b> (talata 25)— Maipadadala, maipapasa
<b>Pahirapan</b> (talata 9)— Hampasin ng latigo na may matutulis na piraso ng buto o bato sa dulo	

### Mosias 3:15— “Mga Halimbawa at Pagkakahawig”

Ang mga halimbawa at pagkakahawig ay mga sagisag na nagtuturo at nagpapatotoo sa mga dakilang katotohanan. Ang batas ni Moises ay naglalaman ng maraming sagisag na nagtuturo at nagpapatotoo tungkol sa buhay at ministeryo ng Tagapagligtas sa hinaharap. Halimbawa, ang unang anak na lalaking tupa na walang dungis na inihandog bilang mga sakripisyo ay mga sagisag (halimbawa) at paalala (pagkakahawig) ng pagbabayad-salang sakripisyo ni Jesucristo sa hinaharap bilang Kordero ng Diyos (tingnan sa Alma 25:15).

### Mosias 3:19— Ano ang “Likas na Tao” na Dapat Nating Hubarin?



Si Elder Neal A. Maxwell, miyembro ng Korum ng Labindalawang Apostol, ay nagpaliwanag:

“Una sa lahat, ang likas na tao ay ‘kaaway ng Diyos’ (Mosias 3:19). Ibig sabihin nito ang gayong mga tao (ganap mang nauunawaan ang ipinahihiwatig ng kanilang sariling paglaban o hindi) ay sumasalungat sa pinakatampok na layunin ng Diyos para sa sanlibutan, na, tulad

ng alam natin, ay ‘ang isang katuparan ng kawalang-kamatayan at buhay na walang hanggan ng tao.’ (Moises 1:39.) Dahil sa alam natin ang ating patutunguhan natin sa kawalang hanggan, kung gayon ang likas na tao ay hindi natin kaibigan, kahit na kung minsan ay tila komportable tayong kasama siya. . .

“Sa halip na maging banal, maging tulad ng isang bata at nakahandang pasakop sa ating walang hanggang Ama, ang likas na tao ay mapanghimagsik at nagpipilit na mamuhay sa sarili niyang paraan. Siya ay isip-bata sa halip na may katangian ng isang bata.

“Ang likas na tao ay walang tigil sa paghahanap ng kaligayahan sa kasamaan—ang di kapani-paniwalang kamangmangan sa likas na katangian ng kaligayahan at kaaliwan. . . .

“Sa gayon, ang likas na tao, sa pagtatangkang mamuhay ‘nang walang Diyos sa daigdig’ at sa pagpapahinuho sa kanyang likas na gawi, sa katunayan ay namumuhay nang salungat sa likas na katangian ng kaligayahan.’ (Alma 41:11.)”  
(*Notwithstanding My Weakness* [1981], 71–2).

## Pag-aaral ng mga Banal na Kasulatan

Gawin ang dalawa sa mga sumusunod na gawain (A–C) habang pinag-aaralan mo ang Mosias 3.

### **A** Gamitin ang Talababa

Si Haring Benjamin ay tinuruan ng anghel tungkol sa pagdating ni Jesucristo.

1. Habang binabasa mo ang Mosias 3:1–8, sumulat ng limang mahalagang katotohanan tungkol kay Cristo.
2. Hanapin ang talababa sa bawat katotohanang pinili mo at sumulat ng paliwanag tungkol sa sinasabi ng bawat isa tungkol sa Kanya.

### **B** Sino ang Iniligtas ng Dugo ni Cristo?

Kung hindi binayaran ng Pagbabayad-sala ni Jesucristo ang ating mga kasalanan, hindi tayo maliligtas. Sa Mosias 3:11–18, tinukoy ni Haring Benjamin ang tatlong pangkat ng tao na “ipinagbayad-sala” ng dugo ni Cristo. Hanapin ang mga talatang ito at ilarawan ang tatlong uri ng taong iyon. Ano ang sinabi ni Haring Benjamin na kailangan nating gawin upang matanggap ang kaligtasan na “nanggagaling sa pamamagitan ng Pagbabayad-sala ng dugo ni Cristo, ang Panginoong Makapangyarihan” (talata 18)?

### **C** Pagsasaulo ng Banal na Kasulatan—Mosias 3:19

Upang tulungan kang maunawaan ang kahalagahan sa paghuhubad sa likas na tao at ng pagiging banal, sagutin ang mga sumusunod na tanong habang pinag-aaralan mo ang Mosias 3:19:

1. Ano ang “likas na tao” at bakit siya kaaway ng Diyos? (tingnan sa I Mga Taga Corinto 2:12–14; Alma 41:11, bahaging “Pag-unawa sa mga Banal na Kasulatan” para sa Mosias 3:19).
2. Paano tayo “hinihikayat” ng Espiritu Santo?
3. Anong papel ang ginagampanan ng Pagbabayad-sala ni Jesucristo sa pagtulong sa iyong maging Banal? (tingnan sa Mosias 5:2; 27:25–26).

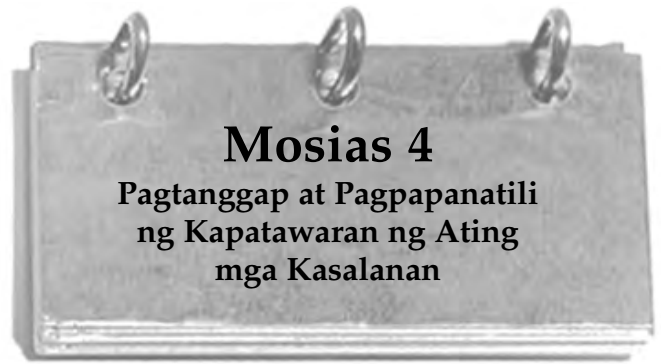

## Mosias 4

### Pagtanggap at Pagpapanatili ng Kapatawaran ng Ating mga Kasalanan

Ang Mosias 3:19 ay naghilikayat sa atin na hubarin ang “likas na tao” at maging “banal sa pamamagitan ng pagbabayad-sala ni Cristo ang Panginoon.” Sa Mosias 4 mababasa mo kung paano nagtagumpay si Haring Benjamin na gawin iyon. Pagkatapos ay sinabi sa kanila ng hari kung paano nila maiitwasang mawala ang dakilang pagpapapalang iyon na kanilang natanggap. Hanapin ang mga paraang sinabi ni Haring Benjamin na ang pagiging tunay na napabalik-loob ay nakapagpapabago sa tao.

Ang Mosias 4 ay tumatapos sa talumpati ni Haring Benjamin sa kanyang mga tao na nagsimula sa Mosias 2. Dapat mong malaman na isinama ni Mormon ang ilan sa mga sumunod na itinuro ni Haring Benjamin sa Mosias 5.

## Pag-unawa sa mga Banal na Kasulatan

### Mosias 4

<b>Iginala niya ang kanyang mga paningin</b> (talata 1)—Tumingin sa paligid	<b>Pipigilin ko ang aking kamay</b> (talata 17)—Hindi ko tutulungan
<b>Makamundong kalagayan</b> (talata 2)—Makalupa o nahulog na kalagayan	<b>Ibahagi</b> (mga talata 17, 21, 26)—Magbigay
<b>Tumulong</b> (talata 16)—Umalalay	<b>Hatulan</b> (talata 22)—Husgahan siya na hindi karapat-dapat
<b>Nangangailangan</b> (talata 16, 22)—Humihingi o sumasamo ng tulong	<b>Nagnanasa</b> (talata 25)—Sakim na naghahangad
	<b>Kinakailangan</b> (talata 27)—Hinihingi, inaasahan

## Pag-aaral ng mga Banal na Kasulatan

Gawin ang mga gawain A o B at gawain C o D habang pinag-aaralan mo ang Mosias 4.

### **A** Suriin ang Nangyari

Isang hindi pangkaraniwang pagbabago ang nangyari sa mga tao bilang resulta ng pagsasagawa ng mga tao sa mga tao ni Haring Benjamin sa kanilang buhay.

1. Basahin ang Mosias 4:1–3 at sagutin ang mga tanong sa sumusunod na tsart sa iyong kuwaderno.



Ano ang nalaman nila?



Ano ang itinanong nila?



Ano ang naging resulta?

- Paano naging halimbawa ang nangyari sa mga taong ito sa sinabi ni Haring Benjamin na dapat nilang gawin sa Mosias 3:19?
- Paano ito nakakahalintulad ng nakita ni Lehi sa kanyang panaginip? (tingnan sa 1 Nephi 8:10–12).

### B Hanapin ang mga Listahan

Nais ni Haring Benjamin na maunawaan ng kanyang mga tao kung paano maligtas sa kaharian ng Diyos. Gaya ng ipinakita sa Mosias 4:1–3, naranasan nila kung paano makatanggap ng kapatawaran ng kanilang mga kasalanan bilang resulta ng kanilang pananampalataya.

- Sa mga talata 4–10, ipaliwanag pang lalo ni Haring Benjamin kung ano ang kinakailangan para sa kaligtasan. Pag-aralan ang mga talatang ito at gumawa sa iyong kuwaderno ng listahan ng mga katotohanan na sinabi niyang dapat nating maunawaan (tingnan sa talata 5–7) at isa pang listahan ng mga alituntuning sinabi niyang dapat nating “paniwalaan” muna at pagkatapos ay “gawin” upang matanggap ang kaligtasan (tingnan ang mga talata 8–10).
- Maging pagkatapos na tayo ay mapatawad at malinis, hindi laging madali ang manatiling malinis. Pag-aralan ang mga talata 11–12 at ilarawan ang sinabi ni Haring Benjamin na dapat nating gawin upang “manatili ang kapatawaran ng [ating] mga kasalanan.”
- Sa mga talata 12–16, inilista ni Haring Benjamin ang mga pagpapalang mapasasaatin “kung” gagawin natin ang itinuro sa talata 11. Pansinin na ang “makapanatili ng kapatawaran ng ating kasalanan” ay isa lamang sa mga biyaya ng pagsunod. Ilista ang dalawang biyaya na kanyang binanggit at pagkatapos ay pumili ng dalawa sa kanila at ipaliwanag kung bakit magiging kanais-nais ang mga ito sa iyo.

### C Ano ang Kanilang Magiging Dahilan?

Ang kalakip na larawan ay nagsasaad ng mga kaisipan ni Haring Benjamin tungkol sa mga tumatanging magbigay sa mga maralita. Basahin ang Mosias 4:17–25 at, sa iyong kuwaderno, tapusin ang mga maaaring ipahayag ng isang tao sa bawat sitwasyon. Ayon kay Haring Benjamin, ano sa halip ang dapat nilang maging asal.



Hindi ako magbabahagi dahil. . .



Hindi ako makapagbahagi dahil. . .

## D Pagsasaulo ng Banal na Kasulatan— Mosias 4:30

- Sa iyong kuwaderno, gumawa ng krokis (sketch) o drowing na may sawikain (slogan) na nagpapahayag ng ideya na itinuro ni Haring Benjamin sa Mosias 4:30.
- Ipaliwanag kung bakit sa palagay mo ay mahalaga na “bantayan” ang ating mga isipan, salita, at gawa.



*Ang Mosias 5 ay naglalaman ng tala ng payo ni Haring Benjamin sa kanyang mga tao pagkatapos ng kanyang pangangaral na matatagpuan sa Mosias 2–4. Tandaan na ang kanyang payo ay ibinigay upang bigyang-inspirasyon at hikayatin ang mga tao sa mas mataas na antas ng kabutihan at tunay na pagbabalik-loob (tingnan ang pambungad ng Mosias 1 sa gabay sa pag-aaral na ito, p. 77). Hanapin ang payo ni Haring Benjamin na tumulong sa mga tao na magbago at ang mga dakilang pagpapalang natanggap nila bilang resulta ng pagbabagong iyon.*

## Pag-unawa sa mga Banal na Kasulatan

### Mosias 5

<b>Hangarin</b> (talata 2)— Matinding naisin	•••••	<b>Pangalan</b> (talata 8)—Pangalan ni Cristo
<b>Kapaki-pakinabang</b> (talata 3)— Nararapat, kahangad-hangad	•••••	<b>Nananagana</b> (talata 15)— Puno ng

### Mosias 5:7—Bakit Tayo Tinawag na mga Anak ni Cristo?

Ang ating Ama sa Langit ang ama ng ating mga espiritu (tingnan sa Mga Hebreo 12:9). Ang ating mga ama sa lupa ang mga ama ng ating pisikal at mortal na katawan. Sa kanyang dakilang pangangaral, ipaliwanag ni Haring Benjamin na dahil sa Kanyang Pagbabayad-salang sakripisyo, si Jesucristo ay ang ama ng ating espirituwal na pagsilang na muli (tingnan sa Mosias 3:19; 5:7). Ang “malaking pagbabago” na sumapuso sa mga tao ni Haring Benjamin ay mahalagang halimbawa ng “pagkasilang na mag-uli” (tingnan sa Mosias 4:2–3; 5:2; 27:24–26; Juan 3:5). Itinuro ni Pangulong Joseph Fielding Smith na si Cristo ay “naging ama natin sapagkat ibinigay niya sa atin ang kawalang-kamatayan o buhay na walang hanggan sa pamamagitan ng kanyang kamatayan at sakripisyo sa krus” (*Answers to Gospel Questions*, 4:178–79).

### Mosias 5:8–15—Ano ang Ibig Sabihin ng “Taglayin Ninyo ang Pangalan ni Cristo”?

Si Elder M. Russell Ballard, miyembro ng Korum ng Labindalawang Apostol ay nagpaliwanag: “Sa pamamagitan ng binyag tinataglay

natin sa ating sarili ang pangalan ni Cristo at nangangakong gagawin ang lahat ng bagay na ipinagagawa Niya, kabilang na ang pagsunod sa mga kautusan ng Diyos. Bilang kapalit, ipinangangako ng Panginoon na ipadadala ang Kanyang espiritu upang gabayan, palakasin, at aliwin tayo [tingnan sa 2 Nephi 31:13; Mosias 18:8–10]. Marahil ang pinakamahalaga ay ang ipinangako rin Niya sa atin na patatawarin ang ating mga kasalanan kung tunay tayong magsisisi [tingnan sa 2 Nephi 31:17]. Sa napakaliteral na paraan, nahuhugasan ang mga kasalanan ng mga nagpapa-binyag. Umaahon sila mula sa pinagbibinyagan nang walang kasalanan tulad noong araw na sila ay isinilang” (*Our Search for Happiness* [1993], 90).

Ang pagtataglay natin ng pangalan ni Cristo ay hindi minsanang pangyayari lamang. Si Pangulong Boyd K. Packer, Gumaganap na Pangulo ng Korum ng Labindalawang Apostol, ay nagsabi: “Ang ilan ay nagtatanong kung maaari na silang mabinyagan agad. Kung maaari lang sanang mabinyagan na sila ngayon at magkaroon ng malinis na simula. Nguit hindi na kinakailangan iyan! Sa pama-magitan ng ordenansa ng sakramento, pinaninibago ninyo ang mga tipang ginawa sa pagbibinyag. Kapag nagagawa ninyo ang lahat ng hinihingi ng pagsisisi, gaano man kahirap, maaari kayong mapatawad at hindi na kayo babalisahin pa ng inyong mga kasalanan” (sa Conference Report, Abr. 1997, 10; o *Ensign*, Mayo 1997, 10).

Pansinin kung gaano kakaiba ang ebanghelyo mula sa mga ideya ng mundo. Tila karaniwang problema ng maraming tao ang tuklasin kung “sino sila.” Binigyang-diin ni Haring Benjamin na ang mahalagang tanong ay dapat na “*kanino ka.*” Ang taglayin ang pangalan ni Cristo ay nangangahulugan ng pagiging Kanya sa tipan. Kapag nagwakas na ang panahon natin sa mundo, tayo ay “tatawagin sa pangalan ni Cristo” (Mosias 5:9) at mapapasakanya (tingnan sa talata 15), o tayo ay “tatawagin sa ibang pangalan” at hindi mapapabilang kay Cristo kundi kay Satanas (talata 10; tingnan sa Alma 5:38–39).



## Pag-aaral ng mga Banal na Kasulatan

Gawin ang gawain A habang pinag-aaralan mo ang Mosias 5.

### A Ipalawanag ang Nangyari

Ang Mosias 5 ay nagsasaad ng ilang mahahalagang hakbang na dapat nating gawin sa paglapit kay Cristo.

1. Gumuhit sa iyong kuwaderno ng diagram na katulad ng sumusunod at punan ang mga kahon ng mga sagot sa tanong. (Kakailanganin mong gumuhit ng mas malaking kahon.)

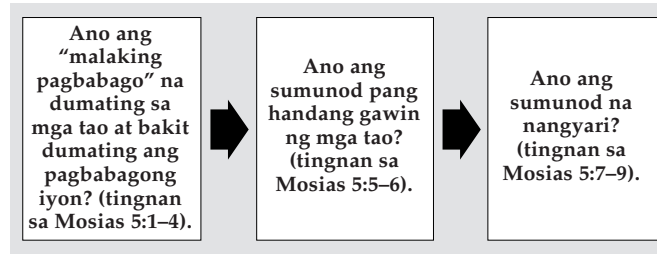

2. Sumulat ng makabagong halimbawa ng kung paano nakaaapekto sa araw-araw na pagkilos ng tao ang pagiging espirituwal na anak ni Cristo.



*Matapos gumawa ng tala tungkol sa mga taong nakipagtipan kay Cristo, hinirang ni Haring Benjamin ang kanyang anak na si Mosias (Mosias II) na mamuno sa kaharian. Ano sa palagay mo ang unang gagawin ng bagong hari? Maaaring magulat ka sa ginawa ni Mosias. Ang Mosias 7 ay nagbibigay ng paunang salaysay sa nangyari tungkol sa mga Nephi na bumalik sa lupain ng Nephi na nabasa natin sa Omni 1:27–30. Mababasa mo nang higit ang detalye ng kuwentong ito sa Mosias 9–22.*

## Pag-unawa sa mga Banal na Kasulatan

### Mosias 6

**Kapaki-pakinabang** (talata 1)—Nararapat, kahangad-hangad

### Mosias 7

**Mga panliligalig** (talata 1)— Paulit-ulit na kahilingan  
**Mangangahas** (talata 12)— Magpipilit  
**Masakop** (mga talata 18, 22)—Nasa ilalim ng kapangyarihan ng iba  
**Mabisa** (talata 18)—Epektibo

**Pabigla-bigla** (talata 21)—  
Sabik na sabik

**Pandaraya** (talata 21)—  
Mapanlinlang na pamamaraan

**Tutulungan** (talata 29)—  
Aalalayan

**Hahadlangan** (talata 29)—  
Harangan

### Mosias 7:1–6—Nasaan ang Lupain ng Lehi-Nephi Kung luugnay sa Lupain ng Zarahemla?

Hindi pa nagtatagal matapos dumating si Haring Mosias I (ang ama ni Haring Benjamin) sa Zarahemla, isang pangkat ng mga tao ang nais bumalik sa lupain ng Nephi. Ang unang pangkat na umalis ay nabigo dahil sa pagtatalo (tingnan sa Omni 1:27–28). Ang pangalawang pangkat, na pinangungunahan ni Zeniff, ay matagumpay na nakapagtayo ng panirahan sa lupain ng Lehi-Nephi (tingnan sa Omni 1:29–30; Mosias 7:9, 21). Mga limampung taon pagkalipas nito, nagpadala si Haring Mosias II ng isang pangkat sa ilalim ng pamumuno ni Ammon upang alamin kung ano ang nangyari sa mga tao ni Zeniff (tingnan sa Mosias 7:1–6). Para sa karagdagang impormasyon, tingnan ang “Posibleng mga Lugar sa Aklat ni Mormon (na May Kaugnayan sa Bawat Isa)” (p. 220).

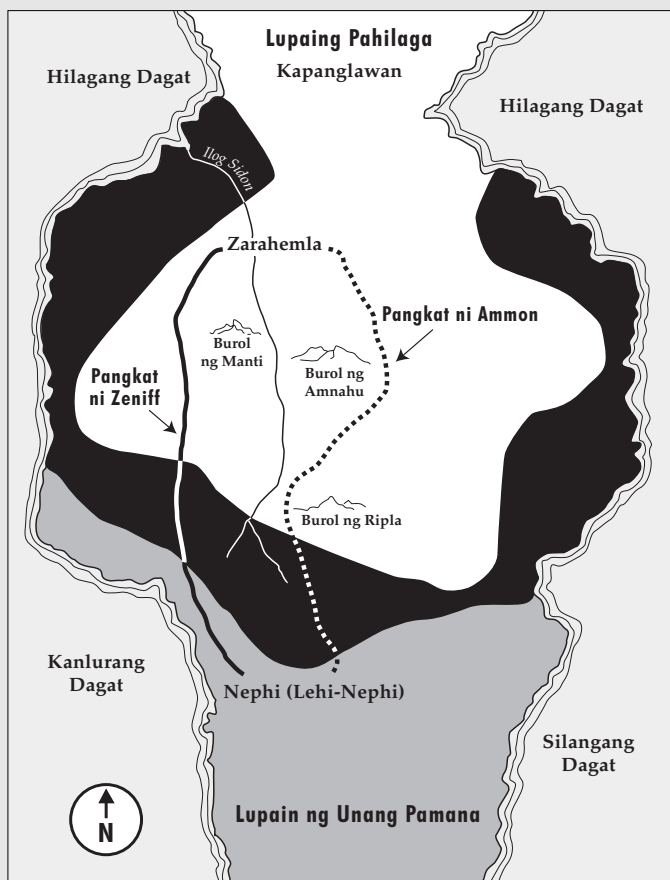

### Pag-aaral ng mga Banal na Kasulatan

Gawin ang gawain A o B habang pinag-aaralan mo ang Mosias 6–7.

#### A Sumulat ng Iyong Sariling Tula

Iniatas ni Haring Benjamin na gumawa ng isang tala tungkol sa mga taong gumawa ng tipan na susundin si Jesucristo (tingnan

sa Mosias 6:1). Ngayon ay nag-iingat din tayo ng mga tala sa Simbahan. Ang bawat miyembro ng Simbahan ay may tala na nagpapakita ng mga ugnayang pangmag-anak at mahahalagang pangyayari. Tulad ng mga tao ni Haring Benjamin, ang iyong pangalan ay naitala bilang isa sa gumawa ng tipan kay Cristo. Isulat ang ilang mahahalagang pangyayari na naganap at gaganap sa inyong buhay. Para sa mga pangyayaring naganap na, isulat din ang mga petsa.

#### B Gumawa ng Liham

Ipagpalagay na nabuhay ka sa panahon ni Limhi at may mga miyembro ng inyong mag-anak na may karamdaman at hindi nakarinig sa talumpati ni Limhi sa kanyang mga tao. Pag-aralan ang Mosias 7:17–33, at pagkatapos ay sumulat sa inyong mag-anak, na malinaw na inilalahad ang mahahalagang alituntuning itinuro ni Limhi. Tiyaking ipaliwanag ang sumusunod:

1. Bakit kailangan silang “maaliw” (talata 18)
2. Bakit hinayaan ng mga Lamanita na makabalik ang mga tao sa lupain ng Lehi-Nephi
3. Ang tunay na dahilan ng mga kasalukuyang kaguluhan
4. Ang gagawin ng mga tao upang maligtas



Sa Mosias 7, maikling ipinaliwanag ni Haring Limhi ang nangyari sa kanyang mga tao mula noong pangunahan ng kanyang lolong si Zeniff, ang pangkat na iyon ng mga Nephita mula sa lupain ng Zarahemla pabalik sa lupain ng Lehi-Nephi. Sa Mosias 8, ipinaliwanag ni Ammon kay Limhi kung paano naisasalin ang mga sinaunang tala at ano ang kaibhan ng propeta at tagakita. Bakit kailangan ni Limhi ang gayong impormasyon? Paano nakatutulong ang kabanatang ito sa karagdagang mong pagpapahalaga sa mga pinuno ngayon?

### Pag-unawa sa mga Banal na Kasulatan

#### Mosias 8

**Inilalahad, inilahad** (talata 2–3)—Ulitin, repasuhin

**Makapagpaliwanag** (talata 6)—Makapagsasalin

**Kinalawang** (talata 11)—  
Nabulok, nasira

**Mga pansalin** (talata 13)—Ang Urim at Tummim

**Di maarok** (talata 20)—  
Pinatigas, hindi maturuan

## Mosias 8:16—“Ang Tagakita ay Tagapagpahayag at Propeta Rin”

Mula sa pagsasalarawan ni Ammon sa Mosias 8:13–18, nalaman natin na bagamat parehong ipinahahayag ng propeta at tagakita ang salita ng Diyos, ang tagakita ay may kakayahang tumanggap ng mga paghahayag mula sa Diyos na hindi ibinibigay sa lahat ng propeta (tingnan sa talata 13). Hindi lamang niya nakikita ang hinaharap, kundi maging ang nakalipas at mga nakatagong bagay ay nakikita niya nang maliwanag (tingnan sa talata 17). “Nakikita” ng tagakita sa pamamagitan ng kapangyarihan ng Diyos ang bagay na hindi nakikita ng likas na mata (tingnan sa Moises 6:35–36). Sa tuwing sasang-ayunan natin ang mga pinuno ng Simbahan sa pangkalahatang komperensiya, kinikilala natin ang Unang Panguluhan ng Simbahan at ang Korum ng Labindalawang Apostol bilang mga propeta, tagakita, at tagapagpahayag.



## Pag-aaral ng mga Banal na Kasulatan

Gawin ang alinmang dalawa sa mga sumusunod na gawain (A–C), habang pinag-aaralan mo ang Mosias 8.

### A Magpadala ng Mensahe at Mapa

Ikinuwento ni Limhi kay Ammon ang isang pangkat ng mga tagahanap na ipinadala sa hilaga upang hanapin ang Zarahemla. Hindi nila natagpuan ang Zarahemla at sa halip ay natuklasan ang lupain ng mga Jaredita (tinawag din na Lupaing Pahilaga o Kapanglawan).

1. Sa iyong kuwaderno, gumuhit ng mapa na katulad ng nasa bahaging “Pag-unawa sa mga Banal na Kasulatan” para sa Mosias 7:1–6 at magdagdag ng linya para sa rutang maaaring dinaanan ng pangkat ng tagahayag na ito (tingnan din sa mapa sa p. 220).
2. Ipagpalagay na ikaw ang pinuno ng grupong iyon. Pag-aralan ang Mosias 8:7–11 at sumulat ng mensahe na naglalarawan tungkol sa natagpuan mo roon.

### B Sabihin ang Kahulugan Nito Ngayon

1. Pag-aralan ang Mosias 8:13–18 at isaad ang mga kaloob na taglay ni Haring Mosias bilang tagakita na siyang dahilan kung bakit siya ay higit pa sa isang propeta (tingnan sa

bahaging “Pag-unawa sa mga Banal na Kasulatan, para sa Mosias 8:16 para sa karagdagang tulong).

2. Repasuhin ang ilan sa mga mensaheng katatanggap pa lamang natin mula sa ating mga makabagong propeta, tagakita, at tagapagpahayag (mula sa mga talumpati sa komperensiya, magasin ng Simbahan at mga lathalain sa *Church News*, o ibang maaaring mapagkunan) at ilarawan ang ilan sa mga katotohanan at panganib na kanilang “nakikita” na hindi nakikita ng maraming tao.

### C Gamitin ang mga Gabay sa mga Banal na Kasulatan

Repasuhin ang Mosias 8:13–18 at basahin ang tungkol sa Urim at Tummim sa *Gabay sa mga Banal na Kasulatan* (p. 254). Sumulat ng maikling buod tungkol sa kung saan ginagamit ang “mga pansaling” iyon at sino ang gumagamit nito.



## Mosias 9–10

### Ang Simula ng Tala ni Zenif

*Tandaan sa iyong pagbabasa ng Mosias 9–24, na may dalawa at minsan ay tatlong magkakahiwlay na pangkat ng mga Nephita na naninirahan sa iba't ibang bahagi ng lupain (tingnan ang kalakip na larawan at ang Tsart ng Kronolohiya ng Aklat ni Mormon sa p. 221).*

*Tandaan na si Mosias I ay binigyang-babala ng Panginoon na isama ang mabubuti na susunod sa kanya at “lisanin ang lupain ng Nephi” (Omni 1:12). Siya at ang kanyang mga tao ay nakatuklas ng isa pang pangkat na nanirahan sa lupain na tinawag nilang Zarahemla. Hindi naglaon ay naging hari siya sa pinagsamang pangkat ng mga Nephita at mga tao ng Zarahemla. Si Mosias I ay sinundan ng kanyang anak, si Benjamin, at apo, na si Mosias II.*

*Hindi pa nagtatagal matapos marating ni Mosias I ang Zarahemla, pinangunahan ni Zenif, ang isang pangkat ng mga Nephita pabalik sa lupain ng mga Nephita (tingnan sa Omni 1:27–30; Mosias 7:21). Doon ay nagtatag siya ng kolonya sa mga Lamanita at siya ang kanilang naging hari. Ang Mosias 9–22 ay mula sa tala ni Zenif. Mahigit sa limampung taon ang saklaw na panahon ng tala at kabilang dito ang mga tala ng mga pumalit na pinuno kay Zenif: ang kanyang anak na si Noe at apong si Limhi. Mababasa mo rin ang tungkol kay Abinadi at Nakatatandang Alma, dalawang dakilang propeta na ang mga misyon ay nagsimula at nagwakas na lubos na magkaiba.*

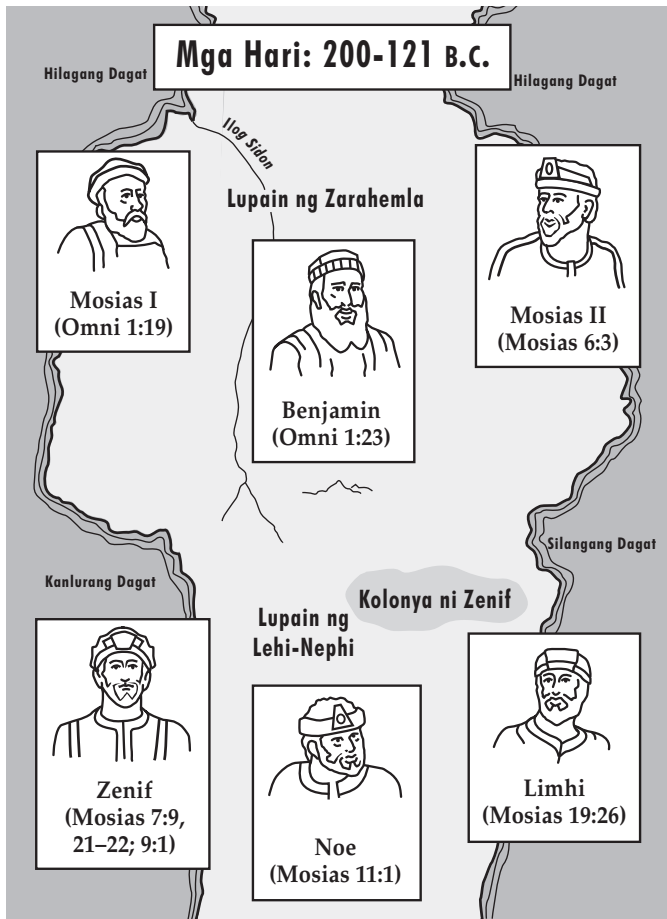

Propetang Joseph Smith: “At yaong masama ay dumating at kinuha ang liwanag at katotohanan mula sa mga anak ng tao sa pamamagitan ng pagsuway at dahil sa kaugalian ng kanilang mga ama” (D at T 93:39).

Si Elder Richard G. Scott, miyembro ng Korum ng Labindalawang Apostol, ay nagturo sa atin kung paano maiwasang mawala ang liwanag ng ebanghelyo dahil sa mga maling tradisyon:

“Pag-aralang mabuti ang mga banal na kasulatan at ang payo ng mga propeta upang maunawaan kung paano kayo nais mamuhay ng Panginoon. Pagkatapos, suriin ang bawat bahagi ng inyong buhay at gawin ang anumang kinakailangang pagbabago. Humingi ng tulong sa ibang tao na iginagalang mo na naisantabi ang malalim na pinanghahawakang pananalig o mga kaugalian na hindi naaangkop sa plano ng Panginon. Kung may pag-aalinlangan, tanungin ang sarili, ‘Ito ba ang nais ng Tagapagligtas na gawin ko?’ . . .

“Pinatotohanan ko na matatanggal ninyo ang mga hadlang sa kaligayahan at makatatagpo ng higit na kapayapaan kung gagawin ninyong batayan ng inyong buhay ang katapatan sa pagiging miyembro ng Simbahan ni Jesucristo at sa Kanyang mga turo. Kung ang mga kaugaliang pangmag-anak at pangbayan ay sumasalungat sa mga turo ng Diyos, isaisantabi ang mga ito. Kung ang kaugalian ay sumasang-ayon sa Kanyang mga turo, kailangang mahalín at sundin ang mga ito upang mapanatili ang inyong kultura at pamana. Ito ang pamanang nagmumula sa inyong pagiging anak ng Ama sa Langit. Sapagkat sa kaligayahan, ang inyong buhay ay sinasaklawan ng pamanang iyon” (sa Conference Report, Abr. 1998, 112, 114; o *Ensign*, Mayo 1998, 86–87).



## Pag-unawa sa mga Banal na Kasulatan

### Mosias 9

Unang pamana (talata 1)—Ang unang lugar na tinirhan nila matapos marating ang Amerika	: Kalooban (talata 5)—Kaaalan, kagustuhan
Mabagsik (talata 2)—Mahigpit, mabalasik	: Maging (talata 11)—Mag-ibayo
Labis na pabigla-bigla (talata 3)—Sabik na sabik	: Magpakabundat (talata 12)—Magpakabusog
Binagabag (talata 3)—Pinarusahan, nagdusa	: Panaghoy (talata 19)—Matinding dalamhati

### Mosias 10

Bigkis na balat (talata 8)—Malapad na sinturong-balat	: Napoot (talata 14)—Galit na galit
Balakang (talata 8)—Baywang	: Pinasigla (talata 19)—Hinikayat, binunsuran

### Mosias 10:11–18—Ang Panganib ng Maling Kaugalian

Tinuruan ng mga Lamanita ang kanilang mga anak ng “walang hanggang pagkapoot” sa mga Nephita dahil sa mga maling kaugaliang natutuhan nila mula sa kanilang mga ama (tingnan sa Mosias 10:13–17). Ang Mosias 10:11–18 ay naglalarawan ng katotohanan ng sumusunod na paghahayag na ibinigay sa

## Pag-aaral ng mga Banal na Kasulatan

Gawin ang mga gawain A o B habang pinag-aralan mo ang Mosias 9–10.

### A Halina, Tinig ng Propeta’y Dinggin

Ang kuwento sa Mosias 9 ay sumasagot sa napakamakabagong katanungan: Ano ang kapakinabangan ng pagkakaroon natin ng buhay na propeta kung hindi tayo sumusunod sa sinasabi niya?

1. Repasuhin ang Omni 1:12–13 at ipaliwanag kung sino ang namuno sa mga Nephita mula sa lupain ng Nephi papuntang Zarahemla at bakit.
2. Repasuhin ang Mosias 9:1–3 at ilarawan kung sino ang namuno sa mga pangkat na ito ng mga Nephita pabalik sa lupain ng Nephi at bakit.
3. Pag-aralan ang Mosias 9:4–19 at ibuod ang nangyari sa mga Nephita na bumalik sa lupain ng Nephi.
4. Anong karanasan nila sa mga Lamanita ang nagturo sa iyo kung bakit sinabihan sila ng Panginoon na lumisan sa una pa lang?
5. Ilarawan ang pagbabagong naganap sa mga taong ito mula sa Mosias 9:3 hanggang Mosias 9:17–19 at kung paano sila nailigtas ng pagbabagong iyon.

6. Natutuhan ng mga tao ni Zenif ang mahalagang aral na iyon, ngunit naiwasan sana nila ang digmaan at nailigtas ang maraming buhay kung sinunod lamang nila ang kanilang propetang si Mosias I, at nanatili sa lupain ng Zarahemla. Isipin mo ang payo na narinig mo na ibinigay ng buhay na propeta sa Simbahan kamakailan. Isulat ang tatlong alituntuning itinuro niya na gawin natin at isaad ang mga suliranin na naiwasan mo kung susundin mo ang kanyang payo.

**B Isagawa ang Payo ng Panginoon sa Iyong Sariling Buhay**

Ang Mosias 10:11–18 ay naglilista ng ilang maling kaugalian (paniniwala) ng mga Lamanita, na itinuro sa kanilang mga anak at nagpabugso ng kanilang galit sa mga Nephita.

1. Para sa bawat sumusunod na pangyayari, ilahad ang maling paniniwala o pagkakaunawa ng mga Lamanita at pagkatapos ay ipaliwanag ng tunay na nangyari?
  - a. Paglisan sa Jerusalem
  - b. Pagtawid sa Dagat
  - c. Pagdating sa lupang pangako (o lupain ng kanilang unang pamana)
  - d. Si Nephi at ang lahat ng matatapat na tumatakas kina Laman at Lemuel sa ilang
2. Repasuhin ang pahayag mula kay Elder Scott sa bahaging “Pag-unawa sa mga Banal na Kasulatan” para sa Mosias 10:11–13. Ipaliwanag ang dapat mong gawin upang matukoy ang mga kaugalian mula sa iyong kultura o bansa na salungat sa ebanghelyo ni Jesucristo.



Ano ang kaibhang nagagawa kapag ang mga tao ay may mabubuting pinuno? Pag-isipan ang nangyari sa mga tao ni Haring Benjamin sa Mosias 1–5. Ano sa palagay mo ang nangyari sa mga tao ni Zenif nang pamunuan sila ng

masamang Haring Noe? Habang binabasa mo ang Mosias 11–12, pansining muli kung paano naiimpluwensiyahan ng mga kaasalan at pagkilos ng mga pinuno ang buhay ng kanilang mga tao. Tingnan din ang epekto ng matatag na patotoo ni Abinadi sa mga taong ito.

**Pag-unawa sa mga Banal na Kasulatan**



**Mosias 11**

**Iginawad** (talata 1)—Ibinigay, ipinagkaloob

**Kalunya** (talata 2)—Mga legal na asawa na may mas mababang katayuan at mas kaunting karapatan kaysa sa tunay na asawa

**Pagpapatutot** (talata 2, 6)—Mga kasalangang seksuwal

**Patabain** (talata 3)—Mga batang hayop na pinatataba para katayin

**Sumamba sa diyus-diyosan** (talata 7)—Nagsimulang sumamba sa hindi totoong diyos

**Dantayan** (talata 11)—Pader na mga kasingtaas ng dibdib

**Kanlungan** (talata 13)—Ligtas na taguan

**Patutot** (talata 14)—Mga babaeng imoral

**Manlalango** (talata 15)—Lasenggo, malakas uminom ng alak

**Napoot** (talata 26–27)—Galit na galit

**Mosias 11:2—“Ang Maraming Asawa at Kalunya” ni Haring Noe**

Sa panahong ito, ipinagbawal ng Panginoon ang pagkakaroon ng mahigit sa isang asawa at ng pangangalunya (tingnan ang bahaging “Pag-unawa sa mga Banal na Kasulatan” para sa Jacob 2:23–30, p. 66).

**Mosias 12**

**Taggutom at salot** (talata 4)—Gutom at sakit

**Nakalagay** (talata 5)—Nakatali

**Hangal** (talata 5)—Hindi makapagsalita

**Maipaalam** (talata 8)—Ihayag; ilantad sa madla

**Mapasinungalingan** (talata 19)—Salungatin ang kanyang sarili

**Nililito sila** (talata 19)—Guluhin sila, tarantahin sila

**Inililigaw, iniligaw** (talata 26)—Binabago, sinisira

**Mosias 12:31–32—“Ang Kaligtasan Ba ay Darating sa Pamamagitan ng mga Batas ni Moises?”**

Itinanong ni Abinadi sa masasamang saserdote ni Haring Noe kung ang kaligtasan ba ay darating “sa pamamagitan ng batas ni Moises” (Mosias 12:31). Isinagot nila na ang tao ay maliligtas sa pamamagitan ng pamumuhay ng batas ni Moises. Gayunpaman, ang kasagutang iyan ay hindi ganap na totoo. Nagbigay si Abinadi ng mas kumpletong sagot sa Mosias 13:27–35.

**Pag-aaral ng mga Banal na Kasulatan**



Gawin ang dalawa sa mga sumusunod na gawain (A–C) habang pinag-aaralan mo ang Mosias 11–12.

## A Kumpletuhin ang Listahan

- Hanapin ang mga sumusunod na salita sa Mosias 11:1–15, at pagkatapos ay sumulat ng pangungusap sa bawat salita na ipinaliliwanag kung bakit nabago ang kaharian nang maghari si Noe:
  - Mga kautusan
  - Mga asawa
  - Kasalanan
  - Ikalimang bahagi
  - Mga saserdote
  - Sumasamba sa mga diyus-diyosan
  - Mga gusali
  - Tore
  - Magulong pamumuhay
  - Alak
- Isulat ang ilan sa mga pagkakaiba sa pagitan ni Haring Noe at Haring Benjamin, na iyong nabasa sa Mosias 1–2. Sino ang pipiliin mong maging pinuno? Bakit?

## B Ihambing ang mga Propesiya

Tinawag ng Panginoon si Abinadi upang bigayang-babala si Haring Noe at ang kanyang mga tao na magsisi dahil kung hindi ay tiyak na mga kaparusahan ang susunod.

- Saliksikin ang Mosias 1:20–25 at hanapin ang mga pariralang “maliban kung magsisi sila” at “maliban kung magsisi ang mga taong ito.” Ilista ang apat na kaparusahang sinabi ni Abinadi na darating sa mga tao kung hindi sila magsisisi.
- Ano ang ginawa ni Haring Noe at ng kanyang mga tao noong marinig nila ang mensahe ni Abinadi? (tingnan sa Mosias 11:26–29).
- Sa Mosias 12 nababasa natin na pagkaraan ng dalawang taon ay ipinadalang muli ng Panginoon si Abinadi upang magpropesiya sa mga tao. Saliksikin sa Mosias 12:1–7 ang mga salitang *mangyayari na* at ilista ang sinabi ni Abinadi na mangyayari sa mga taong iyon.
- Paano ginawang kakaiba ng salitang mangyayari ang pangalawang propesiya ni Abinadi mula sa Kanyang unang babala sa Mosias 11:20–25?
- Basahin ang Mosias 12:8 at ipaliwanag ang sinabi ng Panginoon na mangyayari sa mga tao sa pagkakataong ito “maliban kung sila’y magsisisi.”

## C Maghanap ng Makabagong Pag-aangkop

Sa Mosias 12:9–37, nabasa mo ang tungkol sa pagkakahuli kay Abinadi at ang pagsisimula ng paglilitis sa kanya nina Haring Noe at ng kanyang mga saserdote.

- Repasuhin ang mga talata 9–16 at ipaliwanag ang sa palagay mo ay tunay na dahilan ng pagkagalit ng tao kay Abinadi. Paano ito naaangkop sa ating panahon kung kailan ang ilang miyembro ay nahihirpang tanggapin ang ibinigay na payo ng propeta?
- Anong dahilan ang ibinigay ni Abinadi sa Mosias 12:27 para sa mga saserdoteng hindi nakauunawa ng mga banal na kasulatan? Basahin din ang I Mga Taga Corinto 2:11–14 at ipaliwanag kung ano ang itinaturo ng dalawang banal na kasulatan tungkol sa pagpapabuti ng iyong pag-aaral sa mga banal na kasulatan.



*Kapag tayo ay binibigyan ng Panginoon ng takdang-gawain, binibigyan Niya rin tayo ng kapangyarihang maisagawa ito (tingnan sa 1 Nephi 3:7). Ang takdang-gawain ni Abinadi ay ang tawagin sina Haring Noe at ang kanyang mga tao na magsisi. Sa Mosias 13–14 mababasa mo ang tungkol sa mahimalang paraan ng pagtulong ng Panginoon kay Abinadi na maisakatuparan ang takdang-gawaing iyon. Sa pagbabasa mo ng kanyang matatag na patotoo, ilarawan sa iyong isip na itinaturo ni Abinadi ang mga bagay na ito sa mga makapangyarihang pinuno ng mga bansa ngayon. Sa palagay mo, paano kaya siya pakikitunguhan ng mga tao?*

*Sa Mosias 14 ay mababasa natin na binanggit ni Abinadi ang Isaias 53, na naglalarawan sa halagang babayaran ni Cristo para sa ating mga kasalanan at kung paano ipinagwalang-halaga ng mga tao ang kaloob na ito. Sa palagay mo, bakit pinili ni Abinadi na banggitin ang kabanatang iyon sa masasamang saserdoteng iyon?*

## Pag-unawa sa mga Banal na Kasulatan

### Mosias 13

<b>Baliw</b> (talata 1, 4)—Nawawala sa tamang pag-iisip	<b>Kinakailangan</b> (talata 27, 29)—Mahalaga
<b>Nagtangka</b> (talata 5)—Nangahas	<b>Batas ng mga gawain</b> (talata 30)—Mga ritwal at ordenansa ni Moises
<b>Pinabanal</b> (talata 19)—Ginawang sagrado	
<b>Pag-imbutan</b> (talata 24)—Magkaroon ng sobra o sakim na hangarin	

### Mosias 13:10—“Halimbawa at Anino ng mga Bagay na Darating”

Ang mga halimbawa at anino ay mga sagisag at paalala na nagtuturo at nagpapatotoo sa mas dakilang mga katotohanan (tingnan ang bahaging “Pag-unawa sa mga Banal na Kasulatan” para sa Mosias 3:15, p. 80). Binigyang-babala ni Abinadi si Haring Noe at ang kanyang mga saserdote na anuman ang piliin nilang gawin sa kanya ay maging “halimbawa” o sagisag ng mangyayari sa kanila at sa iba. Mababasa mo ang katuparan ng propesiyang ito sa Mosias 19 at Alma 25.



### Mosias 13:27–28—“Ang Kaligtasan ay Hindi Darating sa Pamamagitan ng Batas Lamang”

Sa Mosias 13:27–28, iwinasto ni Abinadi ang isang maling ideyang ipinahayag ng mga saserdote ni Haring Noe (tingnan sa Mosias 12:31–32). Itinuro niya na ang pagsunod sa batas ni Moises ay hindi sapat upang sila ay maligtas. Lahat sila ay nangangailangan ng Tagapagligtas na magbabayad-sala (magbabayad ng halaga) para sa kanilang mga kasalanan kung hindi ay “tiyak na di maiiwasan silang masawi, sa kabila ng mga batas ni Moises.”

Si Elder Bruce R. McConkie, na dating miyembro ng Korum ng Labindalawang Apostol, ay iniangkop ang aralin ding iyon sa ating panahon:

“Ngayon gumamit tayo ng isang makabagong halimbawa. Ipagpalagay natin na mayroon tayong mga banal na kasulatan, ng ebanghelyo, ng pagkasaserdote, ng Simbahan, ng mga ordenansa, ng organisasyon, maging ng mga susi ng kaharian—lahat ng umiiral ngayon, hanggang sa huling tuldok at kudlit—ngunit walang pagbabayad-sala ni Cristo. Ano ang mangyayari kung gayon? Maliligtas ba tayo? Ililigtas ba tayo ng ating mabuting gawa? Gagantimpalaan ba tayo sa lahat ng ating kabutihan?”

“Malamang na hindi. Hindi tayo naliligtas sa pamamagitan ng gawa lamang, gaano man kabuti; naliligtas tayo sapagkat ipinadala ng Diyos ang Kanyang Anak upang magbuhos ng Kanyang dugo sa Getsemani at sa Kalbaryo. Naliligtas tayo dahil sa dugo ni Cristo (Mga Gawa 20:28; I Corinto 6:20).

Sa pagpapakahulugan sa ibang sinabi ni Abinadi: “Ang kaligtasan ay hindi lamang dumarating sa Simbahan; at kung hindi dahil sa pagbabayad-sala, na ibinigay sa pamamagitan ng awa ng Diyos bilang libreng kaloob, ang lahat ng tao ay ‘di maiiwasang masawi, at ito ay sa kabila ng Simbahan at lahat ng nauukol dito”

(*Doctrines of the Restoration: Sermons and Writings of Bruce R. McConkie*, patnugot Mark L. McConkie [1989], 76).

### Mosias 14

**Kaanyuan ni kagandahang makatawag-pansin** (talata 2)—  
Di karaniwang kagandahan  
**Pinahahalagahan** (talata 3)—  
Iignalang

• **Ang parusa ng ating kapayapaan** (talata 5)—Ang kaparusahang dinanas ni Cristo na nagbibigay sa atin ng kapayapaan  
• **Mga latay** (talata 5)—Sugat na bunga ng pagkakabugbog o pagkakatigay; ang kanyang mga pagdurusa at sakit

**Pahabain** (talata 10)—  
Patatagalin  
**Paghihirap** (talata 11)—  
Pagdurusa, pasakit

• **Namagitan sa** (talata 12)—  
Nagtanggol; nakiusap alang-alang sa

## Pag-aaral ng mga Banal na Kasulatan

Gawin ang mga gawain A at C at gawin ang gawain B o D habang pinag-aaralan mo ang Mosias 13–14.

### A Gumawa ng Liham

Halimbawang ikaw ay tagapaglingkod sa hukuman ni Haring Noe at naroon ka nang dalhin si Abinadi para hatulan. Mula sa napag-aralan mo sa Mosias 12:17–14:12, sumulat sa iyong kuwaderno ng liham sa isang kaibigan na inilalarawan kung ano ang nangyari. Tiyaking ibilang ang buod ng sinabi ni Abinadi at ang mga propesiyang nagawa niya. Ilarawan din kung paano tumugon ang hari at ang kanyang mga saserdote, at anumang di-pangkaraniwang nangyari. Tapusin ang iyong liham sa mga palagay tungkol sa propetang si Abinadi. Ito ay maaaring gamiting balangkas para sa talumpati sa pulong-sakramento sa hinaharap.

### B Ang Sampung Kautusan Ngayon

Sa Mosias 12:34–13:24, binigkas ni Abinadi kina Haring Noe at sa kanyang mga saserdote ang sampung kautusan.

1. Hanapin at markahan sa iyong kuwaderno ang bawat isa sa Sampung Kautusan sa iyong mga banal na kasulatan (ihambing sa Exodo 20:3–17 para sa karagdagang tulong).
2. Pumili ng anumang tatlo sa mga kautusan at, sa bawat isa, sumulat ng talata na naglalarawan kung paano magbabago ang iyong kapitbahay o pamayanan kung ang lahat ay maniniwala at ipamumuhay ang kautusang iyon.

### C Suriin ang Kasagutan ni Abinadi

Tinanong ni Abinadi kung ang isang tao ba ay maliligtas sa pamamagitan na pagsunod sa batas ni Moises (tingnan sa Mosias 12:31–32). Sumagot sila na ang isang tao ay maliligtas sa pagsunod sa batas na iyon. Pagkatapos ay ipinaliwanag ni Abinadi kung bakit hindi ganap na totoo ang kasagutang iyon (tingnan sa Mosias 12:33–13:26). Sumang-ayon siya na ang pagsunod sa mga kautusan ng Diyos, kabilang na ang Sampung Utos na natanggap ni Moises, ay kinakailangan ngunit hindi sapat. Pagkatapos ay itinuro niya ang napakahalagang aral. Pag-aralan ang Mosias 13:27–35 at sagutin ang mga sumusunod na tanong:

1. Ano ang sinabi ni Abinadi na mangyayari sa batas ni Moises sa hinaharap?
2. Ano ang layunin ng batas ni Moises? (tingnan sa mga talata 29–30).
3. Ano ang sinisikap na itinuro sa kanila ng Panginoon sa pamamagitan ng mga ordenansa at sakripisyo ng batas ni Moises? (tingnan sa mga talata 31–35).
4. Bakit hindi sapat ang batas upang maligtas ang sinuman? (tingnan din sa Mga Taga Roma 3:20, 23; 2 Nephi 2:5–7).
5. Paano naaangkop ang paliwanag ni Abinadi sa katayuan ng batas ni Moises sa mga batas at ordenansa ng ebanghelyo sa ating panahon? (tingnan sa bahaging “Pang-unawa sa mga Banal na Kasulatan” para sa Mosias 13:27–28).



## D Itugma ang Parirala sa Talata

Upang pagtibayin ang kanyang turo tungkol sa pangangailangan sa isang Tagapagligtas, binanggit ni Abinadi ang ilan sa mga turo ni Isaias tungkol kay Jesucristo.

1. Basahin ang Mosias 14, at pagkatapos ay kopyahin ang mga sumusunod na pangungusap sa isang kuwaderno. Matapos ang bawat isa, isulat ang bilang ng talata kung saan matatagpuan ang katotohanang iyon.



- Namatay Siyang kasama ng masasama kahit wala Siyang ginawang kasalanan.
- Nagdusa Siya para sa ating mga kasalanan at nagdulot ng kapayapaan sa atin ang kanyang kaparusahan.
- Maraming tao ang hindi tumanggap sa Kanya, na nagdulot sa Kanya ng matinding kalungkutan.
- Hindi Niya tinangkang ipagtanggol ang Kanyang sarili o iligtas ang Kanyang sariling buhay.

e. Si Jesucristo ay mabuting tagapaglingkod na, dahil sa Kanyang Pagbabayad-sala, ay magliligtas ng maraming tao.

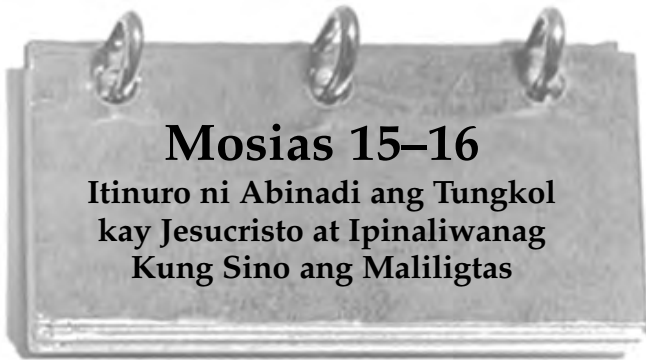

*Nagkaroon na ba kayo ng pagkakataong makipag-usap sa isang miyembro ng ibang simbahang Kristiyano tungkol sa kung ano ang katauhan ng Diyos? Karamihan sa ibang mga simbahang Kristiyano ay nagtuturo ng doktrina ng Tatlong Persona sa Iisang Diyos, kung alin ang Diyos Ama, si Jesucristo, at ang Espiritu Santo ay tatlong magkakahiwalay na manipestasyon o pagpapakita ng iisang Nilalang. Nang makita ni Propetang Joseph Smith ang Ama at Anak sa Banal na Kakahuyan, nalaman niya na ang Panguluhang Diyos ay binubuo ng tatlong magkakahiwalay na Katauhan (tingnan sa Joseph Smith—Kasaysayan 1:15–20; D at T 130:22–23).*

*Sa Mosias 15, itinuro ni Abinadi na si Jesus ang “Ama at Anak” at na “sila ay iisang Diyos, oo, siya ring Walang Hanggang Ama ng langit at ng lupa” (talata 2, 4). Maaaring sa una ay nakalilito ito, ngunit kung uunawain nang husto ay nagpapahayag ito ng mahalagang katotohanan tungkol sa Panguluhang Diyos, lalung-lalo na kay Jesucristo, na minsan ay hindi natin nabibigyang-pansin. Tiyakin na nauunawaan mo ang katotohanang iyan sa iyong pag-aaral ng patotoo ni Abinadi.*

*Nagtapos ang Mosias 15–16 sa mga pagtuturo ni Abinadi sa harapan ni Haring Noe at ng kanyang masasamang saserdote. Abangan ang kanyang paliwanag sa kung sino ang maliligtas sa pamamagitan ng Pagbabayad-sala ni Jesucristo at sino ang hindi matutubos. Sa katapusan ng mga kabanatang ito higit mong mauunawaan kung ano ang maaasahan natin kapag nabuhay na mag-uli ang buong sanlibutan.*

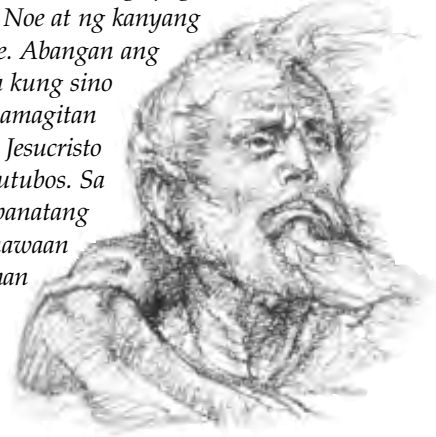

Abinadi

## Pag-unawa sa mga Banal na Kasulatan

### Mosias 15

**Ipinasakop ang laman** (talata 2)—Pinasunod ang pisikal na katawan

**Ipinaglihi** (talata 3)—Nilikha, binigyan ng buhay

**Itakwil** (talata 5)—Hindi tanggapin

**Mamagitan para sa** (talata 8)—Magtanggol, makiusap alang-alang sa

**Pagitan** (talata 9)—Pagitan ng **Binhi** (talata 10)—Mga anak, inapo (ginamit dito nang makahulugan o espirituwal)

**Sadya** (talata 26)—Nilayon, kusang hinangad

### Mosias 15:1–7—Paano Naging Kapwa ang Ama at Anak si Cristo?

Noong 1916 ang Unang Panguluhan at ang Korum ng Labindalawang Apostol ay nagbigay ng detalyadong pahayag tungkol sa Ama at Anak (tingnan sa “The Father and the Son: A Doctrinal Exposition by the First Presidency and the Twelve,” sa James E. Talmage, *The Articles of Faith*, ika-12 edisyon [1924], pp. 466–73). Ang mga sumusunod ay ilang halimbawa ng itinuro nila kung tungkol kay Jesucristo na kinakatawan bilang Ama:

- Siya ang Tagapaglikha ng lahat ng bagay at sa gayon ay tinutukoy sa maraming taludtod sa banal na kasulatan bilang “ang Walang Hanggang Ama ng langit at lupa” (tingnan sa Mosias 15:4; 16:15; Alma 11:38–39, Eter 4:7).
- Siya ang Ama ng lahat na tumatanggap sa Kanyang nagbabayad-salang sakripisyo at nakikipagtipan sa Kanya na susunod sa Kanyang walang hanggang ebanghelyo (tingnan sa Mosias 5:7; 15:10–13; Eter 3:14; D at T 25:1).
- Siya ay Ama sa pamamagitan ng “banal na pagkaloob ng karapatan.” Ito ay nangangahulugan na ang Tagapagligtas ang ganap na binigyang-karapatan at inatasang kumatawan sa Kanyang Ama, na anuman ang gawin Niya bilang tagapagtupad ng kalooban ng Ama ay may permanente at nananatiling bisa dahil ito ay isinagawa ng piniling kinatawan ng Ama.

### Mosias 15:21—Ano ang Unang Pagkabuhay na Mag-uli?

Ang “unang pagkabuhay na mag-uli” na tinukoy ni Abinadi ay nagsimula sa Pagkabuhay na Mag-uli ni Jesucristo. Sa panahong iyon marami sa mga nauna sa Kanyang namatay, na karapat-dapat

sa kaluwalhatiang selestiyal, ang binuhay na mag-uli. Sa muling pagparito ng Tagapagligtas sisimulan Niya ang tinatawag na umaga ng unang pagkabuhay na mag-uli, kung kailan ang lahat ng namatay na karapat-dapat sa kaluwalhatiang selestiyal ay mabubuhay na mag-uli (tingnan sa D at T 88:96–98). Ang pagkabuhay ng mag-uli ay magpapatuloy hanggang sa katapusan ng Milenyo. (Tingnan sa McConkie, *Mormon Doctrine*, p. 640).

### Mosias 16

- Pagngalitin ang kanilang mga ngipin** (talata 2)—Kinikiskis ang kanilang mga ngipin sa galit o sakit
- Luminlang** (talata 3)—Dinaya; inakit
- Makamundo, makalaman, mala-diyablo** (talata 3)—Hinggil sa mga pisikal na kasiyahan at makamundong pagnanasa
- Kabulukan** (talata 10)—Mortalidad
- Walang-kabuluhan** (talata 10)—Imortalidad

## Pag-aaral ng mga Banal na Kasulatan

Gawin ang mga gawain A–D at isang gawain mula E–F habang pinag-aaralan mo ang Mosias 15–16.

### A Ibuod ang Doktrina

Pag-aralan ang mga salita ni Abinadi sa Mosias 15:1–7 at ipaliwanag kung paanong si Jesus ay naging kapwa “ang Ama at Anak” (tingnan sa bahaging “Pag-unawa sa mga Banal na Kasulatan” para sa Mosias 15:1–7 para sa karagdagang tulong).

### B Ano ang Tanong?

Ang mga sumusunod ay mga parirala mula sa Mosias 15:8–9. Ipinaliliwanag ng mga talatang iyon kung paano tayo pinalaya ni Jesucristo mula sa kasalanan at kamatayan. Pag-isipan ang bawat parirala at umisip ng tanong na masasagot ng parirala.

Ang Sagot	Ano ang Tanong?
“Nalagot ang mga gapos ng kamatayan”	
“Mamagitan para sa mga anak ng tao”	
“Napupuspos ang habag”	
“Inako niya ang kanilang kasamaan”	
“Tugunin ang mga hinihingi ng katarungan”	

### C Hanapin ang Listahan

Nagbigay ng mga halimbawa si Abinadi ng mga tao na kung kanino si Jesus ay isang Ama.

- Pag-aralan ang Mosias 15:11–13, at ilarawan ang dalawang pangkat ng mga tao na tatawaging “binhi” (ibig sabihin ay mga anak) ni Jesucristo.
- Basahin ang mga parirala 14–17 at ilarawan ang isa pang pangkat na matatawag na “binhi” ni Cristo sapagkat gumagawa sila ng

mga bagay na ginagawa rin ng mga naroon sa pangalawang pangkat na inilista mo.



### D Sino ang Magbabangon sa Unang Pagkabuhay na Mag-uli?

Sa Mosias 15:19–26, inilarawan ni Abinadi ang tatlong pangkat ng tao na babangon sa unang pagkabuhay na mag-uli at magmamana ng buhay na walang hanggan.

- Basahin ang talatang iyon at hanapin ang tatlong pangunahing salita na *naniwala*, *kawalang-malay*, at *mga bata*. Sumulat ng pangungusap na naglalarawan sa bawat isa sa tatlong pangkat.
- Isa sa mga pagpapala ng pagkakaroon ng mga buhay na propeta ay ang makapagbibigay-linaw sila sa doktrina. Maaaring tila ipinahiwatig ni Abinadi na ang *lahat* ng namatay nang hindi narinig ang ebanghelyo ay nangangahulugang makatatanggap ng buhay na walang hanggan, ngunit hindi iyon ang mangyayari. Ang talababa ng banal na kasulatan para sa talata 24 (pansinin ang itaas ng letrang *a* kasunod ng salitang *kaligtasan*) ay tumutukoy sa Doktrina at Tipan 137:7 bilang karagdagang sanggunian. (Para sa mga pantulong na talababa at karagdagang sanggunian. (Para sa tulong sa mga talababa at sanggunian, tingnan ang “Study Helps in the Latter-Day Saint Edition of the Scriptures,” pp. 2–3.) Basahin ang Doktrina at mga Tipan 137:7–9 at ipaliwanag kung paano nililina ng mga talatang iyon kung alin sa mga tao na “nangamatay na walang kaalaman sa ebanghelyo” ang magmamana ng kahariang selestiyal.
- Basahin ang Mosias 15:26–27 at ilahad ang mga taong *hindi* magbabangon sa unang pagkabuhay na mag-uli.

### E Sagutin ang Isang Liham

Halimbawang natanggap mo ang sumusunod na liham mula sa isang kaibigan na nakilala mo sa isang pagbibiyahing noong nakaraang tag-araw. Gamitin ang mga katotohanang itinuro ni Abinadi sa Mosias 16 at isulat sa iyong kuwaderno ang sagot sa mga tanong ng iyong kaibigan.

Mahal kong kaibigan,

Pinag-iisipan ko lagi ang napag-usapan natin noong nakaraang tag-araw. Nakadama ako ng kaibhan nang sabihin mo ang iyong pinaniniwalaan. Habang iniisip ko ang sinabi mo tungkol kay Jesucristo, may isang bagay ako na ikinalito. Sinabi mo na naniniwala ka na si Jesus ang Tagapagligtas. Hindi ko maintindihan kung bakit kailangan nating maligtas o saan tayo kailangang maligtas. Kung nilikha tayo ng Diyos, di tayo dapat malungkot nang labis. Isa pa, humahanga ako sa kapayapaang tila ibinibigay sa iyo ng mga paniniwala mo. Parang mas masaya ka kaysa

sa akin. Bakit ganoon? Ano ang mangyayari kung hindi ako maniniwala na tulad ng ginagawa mo at hindi ko gagawin ang mga bagay na itinuturo ng Simbahan ninyo? Sana ay may panahon kang sagutin ako dahil gusto ko talagang malaman ang pinaniniwalaan mo.

Ang iyong kaibigan,

## F Tapusin ang Pangungusap

Sa Mosias 16:6–9, nagpatotoo si Abinadi kung paano magagapi ang kamatayan para sa buong sangkatauhan sa pamamagitan ng kapangyarihan ni Jesucristo. Tapusin ang mga sumusunod na pangungusap, na ginagamit ang natutuhan mo mula sa mga talatang iyon:

1. Kung hindi pumarito si Cristo, kung gayon. . .
2. Kung hindi nagapi ni Cristo ang kamatayan, kung gayon. . .
3. Dahil sa kanyang pagkabuhay na mag-uli. . .
4. Dahil si Cristo ang buhay at liwanag ng daigdig. . . kung gayon. . .
5. Ang mga katotohanang itinuro ni Abinadi ay nagbigay ng kaibhan sa aking buhay dahil. . .



© 1966 Ronald K. Crosby

Sa Mosias 12–16, pinagsabihan ni Abinadi si Haring Noe at ang kanyang masasamang saserdote at pinagsisi sila. Tulad ng dapat mong asahan, hindi tinanggap ng masamang hari ang mensahe at iniutos na patayin si Abinadi. Ngunit isa sa mga saserdote ni Haring Noe ang nanitwala sa mensahe ni Abinadi at nagsisi. Sinikap pa niyang iligtas si Abinadi. Ang taong ito ay may mahalagang papel hanggang sa natitirang bahagi ng Aklat ni Mosias. Anong uri ng katapangan ang sa palagay mo ay kailangan upang manindigan sa hari at sa kapwa mga saserdote at ipagtanggol ang taong kinapopootan nila at nais na patayin?



Alma

## Pag-unawa sa mga Banal na Kasulatan

### Mosias 17

**Maipararangang laban sa inyo** (talata 7)—Krimeng ibibintang sa iyo

**Nilait** (talata 12)—Ininsulto, ginalit

**Hinampas** (talata 13)—Pinalo, nilatigo

**Kahoy na panggatong** (talata 13)—Bigkis-bigkis na mga siit, patpat, o sanga

### Mosias 18

**Pag-akyat** (talata 2)—Pagpanhik, pagbangon

**Nagtungo** (talata 5)—Nagpunta

**Kasukalan** (talata 5)—Malagong pananim

**Pakikipag-alitan** (talata 21)—Pagtatalo, pag-aaway

**Ibahagi** (talata 27)—Ibigay

**Binigyang-babala** (talata 34)—Pinagsabihan

### Mosias 18:13—Paano Nagkaroon si Alma ng Karapatang Magbinyag?

Si Pangulong Joseph Fielding Smith ay nagturo: “Maari nating ipalagay na taglay na ni Alma ang pagkasaserdote bago siya at kasama ang iba pa ay naligalig kay Haring Noe. Ito man ang sitwasyon o hindi ay walang kaibhan dahil malinaw na ipinahayag sa Aklat ng Mosias na siya ay mayroong karapatan [tingnan sa Mosias 18:13, 18]” (*Answers to Gospel Questions*, 3:203).



### Mosias 18:14–15—Maaari Bang Binyagan ng Isang Tao ang Kanyang Sarili?

Nang binyagan ni Alma si Helam sa mga tubig ng Mormon, inilubog niya si Helam at sumama siyang lumusong sa tubig. Sa pangalawang pagbibinyag, inilubog lamang ni Alma ang taong iyon at hindi siya sumama sa paglubog. Ipinaliwanag ni Pangulong Joseph Fielding Smith na: “Noong binyagan ni Alma ang kanyang sarili kasama si Helam, hindi iyon tahasang pagbibinyag ni Alma sa kanyang sarili, kundi isa lamang tanda ng kanyang kapakumba-baan at ganap na pagsisisi” (*Answers to Gospel Questions*, 3:203).

### Pag-aaral ng mga Banal na Kasulatan

Gawin ang gawain A o B at isa pa sa ibang mga gawain (C–E) habang pinag-aaralan mo ang Mosias 17–18.

#### A Ano ang Ginawa ni Abinadi na “Karapat-dapat sa Kamatayan”

Matapos makinig kay Abinadi, tatlong araw ang ginugol ni Noe at ng kanyang mga saserdote sa paghahanap ng maipaparatang kay Abinadi at ipahayag na siya ay “karapat-dapat sa kamatayan” (tingnan sa Mosias 17:6–8).

1. Basahin ang Mosias 17:6–8 at ang naunang paliwanag ni Limhi sa Mosias 7:26–28. Ano ang kanilang paratang kay Abinadi?
2. Sa palagay mo bakit galit na galit si Noe at ang kanyang mga saserdote sa “krimeng” iyon?

#### B Sumulat ng Salaysay ng Isang Saksi

Ang Mosias 17:9–20 ay nagtatala ng huling patotoo at propesiya ni Abinadi. Pag-aralan ang mga talatang iyon, at pagkatapos ay sumulat ng salaysay ng pangyayari na para bang naroon ka bilang tagapag-ulat ng isang pahayagan. Tiyaking ipaliwanag ang idinagdag ni Abinadi sa propesiyang ito sa dati na niyang naipropesiya tungkol kay Haring Noe sa Mosias 12:3.

#### C Magbigay ng Makabagong Halimbawa

Bago aanyayahan ang mga tao na tumanggap ng pagbibinyag, ipinaliwanag ni Alma sa kanila ang ilan sa mga pangakong ginagawa kaakibat ng tipang iyon.

1. Sa iyong kuwaderno, gumawa ng tsart na katulad ng ipinakikita rito. Habang pinag-aaralan mo ang Mosias 18:8–10, gamitin ang mga salita sa panaklong upang tulongan kang matukoy ang kinakailangan na binanggit ni Alma, ang mga pangakong isinasagawa natin, at ang mga pangakong isinasagawa ng Panginoon. Punan ang tsart ng impormasyong makikita mo. Maaari mong markahan at bilangan ang mga pangakong iyon sa iyong mga banal na kasulatan.

Ang Unang Kinakailangan	Ang Aking Ipinangangako	Ang Ipinangangako ng Panginoon
1. (nagnanais)	1. (mga pasanin)	1. (matubos)
	2. (makidalamhati)	2. (una)
	3. (aliwin)	3. (walang hanggan)
	4. (tumayo)	4. (Espiritu)
	5. (maglingkod)	
	6. (sundin)	



2. Piliin ang tatlo sa mga pangakong ginagawa natin sa pagbibinyag at magbigay ng makabagong halimbawa kung ano ang kahulugan nito sa Simbahan ngayon.

#### D Paghambingin ang Iyong Damdamin

Inilalarawan ng Mosias 18:11–16 ang nangyari at naramdaman ng mga tao noong binyagan sila ni Alma sa mga tubig ng Mormon. Sa iyong kuwaderno, sumulat ng talata na nagsasaad ng nararamdaman mo nang ikaw ay binyagan. Paano mo nakita ang katuparan ng mga pangako ng Panginoon sa iyong buhay? Ano ang higit mong napahahalagahan ngayon sa iyong binyag kaysa noon?



#### E Sumulat ng Paglalarawan sa Isang Pinuno ng Simbahan

Matapos binyagan ni Alma ang mga tao, kinailangan niyang itatag ang Simbahan sa ilang upang mapangalagaan sila. Ang Mosias 18:18–26 ay nagsasabi sa atin tungkol sa mga saserdote, o mga pinuno ng Simbahan, na tinawag niya.

1. Pag-aralan ang mga talatang iyon, at pagkatapos ay magsulat ng mga katangiang kinakailangan para sa mga pinuno ng Simbahan. (Halimbawa: “Ang isang pinuno ng Simbahan ay. . .at handang. . .”) Paano nahahalintulad ang mga kinakailangang iyon sa pagtawag ng obispo o pangulo ng sangay?
2. Basahin ang Mosias 18:21–30 at sumulat ng isa pang paglalarawan ng kung ano ang inaasahan sa mga bagong miyembro.
3. Sa palagay mo, bakit napakasaya ng mga taong iyon?

## Mosias 19

### Ang Kinahinatnan ng Masamang Haring si Noe

*Nakakita ka na ba ng pinahirapan na lumaban sa nagpapahirap? Sa Mosias 19 mababasa mo kung paano nilabanan ni Gedeon ang masamang haring si Noe. Mababasa mo rin kung paano nakaligtas si Haring Noe mula kay Gedeon ngunit hindi mula sa propesiya ni Abinadi. Sa pagbabasa mo ng kabanatang ito, pansinin ang propesiya ni Abinadi tungkol dito.*

### Pag-unawa sa mga Banal na Kasulatan

#### Mosias 19

Pagdadalamhati (talata 7)— Pagdurusa, takot	: Buwis (talata 15, 26)— Sapilitang bayad para sa
Nanatili (talata 13)—Namalagi	: pagpapanatili ng kapayapaan : Niligalig (talata 29)—Ginulo, : sinaktan



Haring Noe



Haring Limhi

### Pag-aaral ng mga Banal na Kasulatan

Gawin ang isa sa mga sumusunod na gawain (A–C) habang pinag-aaralan mo ang Mosias 19.

#### A Magdrowing ng Isang Tagpo Mula sa Kuwento

Matapos mong mabasa ang Mosias 19, pumili ng isang tagpo mula sa kuwentong ito at gumawa ng simpleng drowing nito sa iyong kuwaderno. Ibilang ang lahat ng mahahalagang detalye para sa bahagi ng kuwentong napili mong iginuhit. Katabi ng iyong drowing ipaliwanag kung ano ang iginuhit mo at ilista ang mga talata na iyong inilarawan.

#### B Itugma ang Propesiya sa Katuparan Nito

1. Repasuhin ang mga propesiya tungkol kay Haring Noe at sa kanyang mga tao sa Mosias 12:2–3. Pagkatapos ay pag-aralan ang Mosias 19 at hanapin at ilista ang mga talata na nagpapakita na ang dalawang propesiyang iyon ay natupad. Maaari mong isulat ang sanggunian para sa propesiyang iyon sa mardiyin ng iyong mga banal na kasulatan katabi ng mga talata na nagpapakita ng katuparan.
2. Sa iyong kuwaderno, ipaliwanag kung paano natupad ang bawat propesiyang iyon.

#### C Kumapanayam ng Isang Tauhan

Ang kapalaran ni Haring Noe ay inilarawan sa Mosias 19:18–24. Halimbawang ikaw ay mamamahayag na kasamang naglalakbay ng mga tauhan ni Gedeon at kinapanayam ang isa sa mga tauhang sumama kay Haring Noe. Isulat ang sa palagay mo ay maaaring itugon niya sa mga sumusunod na tanong:

- Bakit ka sumama sa hari sa halip na mamalagi sa piling ng iyong mag-anak?
- Bakit hindi mo na kasama ngayon ang hari?
- Ano ang nangyari sa kanya?
- Ano ang nangyari sa mga saserdote?
- Bakit ka bumabalik?
- Kung kakailanganin mong gawin ito muli, ano ang kakaiba mong gagawin?

## Mosias 20

### Lumaban ang mga Tao ni Limhi Upang Ipagtaggol ang Kanilang mga Mag-anak

*Karamihan sa mga saserdote ni Haring Noe ay masasamang tao. Sa Mosias 20 ay mababasa mo kung paano sila nagpatuloy sa kanilang kasamaan kahit na napatay na si Haring Noe at tumakas sila papunta sa ilang. Habang binabasa mo ang kabanatang ito, pansinin ang kapangyarihang taglay ng mga tao ni Limhi kapag lumalaban para sa mabuting layunin.*

### Pag-unawa sa mga Banal na Kasulatan

#### Mosias 20

Hindi nagtangka (talata 3)— Hindi nangahas	: Binendahan (talata 3)— Tinakpan
Malubha (talata 10)—Marahas, malupit	: Magpakahinahon (talata 17)— Magtigil, magtiis
Nagsumikap (talata 11)— Nagpunyagi	: Huwag iparatang ang bagay na ito sa kanila (talata 17)— Huwag silang sisihin

Mapayapa, papayapain (talata : Ipinalagay (talata 23)—Isinisi sa 19–20, 22, 24)—Mapanatag, maaaliw

## Pag-aaral ng mga Banal na Kasulatan

Gawin ang gawain A o B habang pinag-aaralan mo ang Mosias 20.

### A Ano ang Natutuhan Mo Tungkol kay Gedeon?



Marami ka nang nabasang pangyayari na may kaugnayan kay Gedeon. Halimbawa, nanindigan siya sa harapan ni Haring Noe at nagpadala ng mga kalalakihan upang alamin ang nangyari sa hari at sa mga taong nang-iwan sa kanilang mag-anak at tumakas na kasama siya (tingnan sa Mosias 19). Pag-aralan ang Mosias 20 at sagutin ang mga sumusunod na tanong:

1. Ano ang katungkulan ni Gedeon sa pamahalaan ni Haring Limhi?
2. Ano ang ginawa ni Gedeon upang mapigilan ang mga Lamanita sa paglusob na muli sa kanila? (tingnan sa Mosias 20:14–24).
3. Sang-ayon kay Gedeon, ano ang dahilan ng paghihirap na dinanas ng mga tao ni Limhi?
4. Ano ang ipinahayag nito tungkol sa uri ng pagkatao ni Gedeon?

### B Sumulat ng Pagsusulat

Mula sa mga nabasa mo sa Mosias 20, sumulat ng limang tanong tungkol sa mahalagang pangyayari o alituntunin sa kabanatang iyon. Tiyaking ibilang ang sagot at ang mga talata kung saan matatagpuan ang sagot pagkatapos ng bawat tanong.



*Kung ikaw ay alipin ng isang kaaway na ginagamit ka na parang hayop na tagabuhat at pinapasan mo ang mabibigat na dalahin, ano ang gagawin mo upang mabawi ang iyong kalayaan? Saan ka hihingi ng tulong? Habang binabasa mo ang Mosias 21–22, hanapin ang ginawa ng mga tao ni Limhi sa kalagayang iyon? Pansinin din kung paano patuloy na natupad ang mga propesiya ni Abinadi.*

## Pag-unawa sa mga Banal na Kasulatan



### Mosias 21

Panaghoy (talata 9)— : Unti-unting umunlad (talata Pagpapahiwatig ng dalamhati, : 16)—Unti-unting biniyayaan panghihinayang

Ipinaubaya ang kanilang sarili (talata 13)—Isinuko

### Mosias 21:22–24—Dalawang Kuwento ang Nagsamang Muli

Makatutulong na maalaala na ang Mosias 1–8 ay maikling buod ng tala ni Mosias na ginawa ni Mormon at naglalaman ng kuwento tungkol sa mga Nephita sa Zarahemla hanggang sa pamumuno ni Mosias II (tingnan sa “Tsart ng Kronolohiya ng Aklat ni Mormon,” p. 221). Ang Mosias 9–22 ay mula sa tala ni Zenif at nagsasalaysay tungkol sa mga Nephita na umalis sa Zarahemla sa panahon ni Mosias I at sumunod kay Zenif pabalik sa lupain ng Lehi-Nephi.

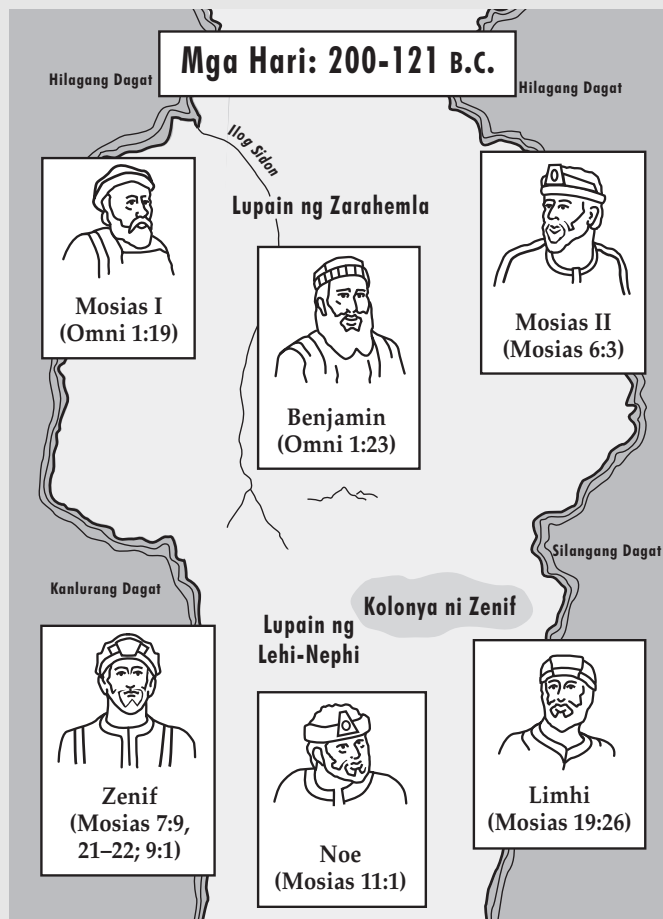

Sa Mosias 7–9 mababasa natin na si Mosias ay nagpadala ng ekspedisyon, na pinangunahan ni Ammon, upang alamin ang nangyari sa kolonya ni Zenif, na umalis sa Zarahemla mahigit limampung taon na ang nakararaan. Natagpuan ni Ammon ang apong lalaki ni Zenif, si Haring Limhi, at ang kanyang mga tao na inalipin ng mga Lamanita. Sa Mosias 21, mababasa natin ang tungkol sa pagdating ni Ammon at ng kanyang mga tauhan ayon sa pananaw ni Limhi.

**Mosias 22**

- Hanggang sa ngayon** (talata 3-4)—Dati pa, bago pa nito
- Pahayag** (talata 6)—Panawagan, deklarasyon
- Buwis** (talata )—Sapilitang bayad upang mapanatili ang kalayaan
- Panustos** (talata 12)—Pagkain at iba pang suplay

**Pag-aaral ng mga Banal na Kasulatan**

Gawin ang dalawa sa mga sumusunod na gawain (A-C) habang pinag-aaralan mo ang Mosias 21-22.

**A Paano Natupad ang Propesiyang Ito?**

Kahit na si Abinadi ay matagal nang pinatay, patuloy pa ring natutupad ang kanyang mga propesiya.

1. Ihambing ang Mosias 12:1-8 sa 21:1-3. Ilarawan ang nangyari sa mga tao ni Limhi na ipinropesiya ni Abinadi.
2. Ihambing ang Mosias 11:23-25 sa 21:13-15. Ilarawan ang iba pang nangyari sa mga tao ni Limhi na ipinropesiya ni Abinadi.

**B Hanapin ang Tunay na Dahilan**

Tulad ng ipinropesiya ng propetang si Abinadi, ang mga tao ni Limhi ay naging alipin ng mga Lamanita. Sa iyong kuwaderno, gumuhit ng talahanayan na tulad ng nakalarawan dito:

Mga Pagtatangkang Tumakas	Mga Resulta
Mosias 21:6-9	
Mosias 29:10-11	
Mosias 21:12	
Mosias 21:25-26 (Mosias 8:7-8)	
Mosias 21:13-15; 22:1-16	

1. Pag-aralan ang mga tatlong nakalista sa unang hanay at sa hanay ding iyon, ilarawan ang bawat pagtatangka ng mga tao ni Limhi na makatakas sa pagkaalipin sa mga Lamanita. Pagkatapos, sa pangalawang hanay, ilarawan ang mga bunga ng bawat pagtatangkang iyon.
2. Repasuhin ang ipinropesiya ni Abinadi sa Mosias 11:23 at gamitin ang talatang iyon upang ipaliwanag ang tunay na dahilan kung bakit hindi nagtagumpay ang unang apat na pagtatangkang tumakas.
3. Sa palagay mo bakit dumating lamang si Ammon at ang kanyang mga tauhan mula sa Zarahemla noong ang mga tao ni Limhi ay “nagpakumbaba ng kanilang mga sarili” at “mataimtim na nagsumamo sa Diyos” (Mosias 21:14)?
4. Sino sa palagay mo ang nagbigay-inspirasyon kay Gedeon na mag-isip ng matagumpay na plano ng pagtakas?
5. Isipin ang “pagkaalipin” na dumarating kapag ang isang tao ay nagpadala sa mga panunukso ni Satanas. Ano ang nakita mo sa karanasan ng mga tao ni Limhi na naaangkop sa ating mga sariling pagsisikap na takasan ang pagkaalipin sa kasalanan?



**C Gumuhit ng Mapa**

Pag-aralan ang Mosias 21:23-27 at Mosias 8:7-9 at gumuhit din ng mapa na nagpapakita ng posibleng ruta na tinahak ng apatnapu't tatlong kataong ekspedisyon ni Limhi. Ipakita ang lupain na hinahanap nila at ang lupain na sa halip ay natagpuan nila. Gamitin ang pagsasalarawan sa mga lupain ng Aklat ni Mormon sa gabay na pag-aaral na ito (p. 220) para sa tulong.

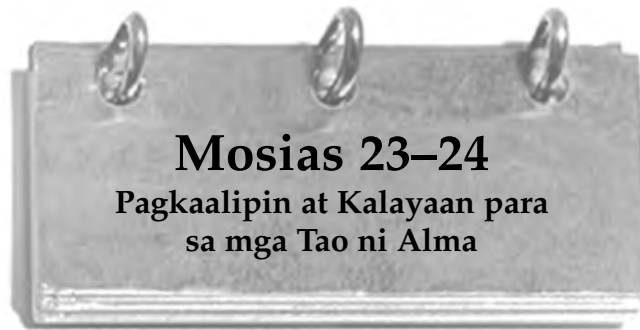

*Ngayong ligtas nang nakabalik sa Zarahemla ang mga tao ni Limhi, ang Mosias 23-24 ay bumaling mula sa mga tao ni Limhi tungo sa kung ano ang nangyari kay Alma at sa mga mananampalataya na sumunod sa kanya. Nabasa natin ang tungkol sa pagtakas nila mula sa mga hukbo ni Haring Noe sa Mosias 18. Sa pagbabasa mo ng mga kabanatang ito, malalaman mo rin ang nangyari sa mga dating kasama ni Alma—ang masasamang saserdote ni Haring Noe. Nagpatuloy sila sa masasama nilang gawain. Sa pagbabasa mo, pansinin kung paano patuloy na natupad ang mga propesiya ni Abinadi.*

**Pag-unawa sa mga Banal na Kasulatan**

**Mosias 23**

- Kapaki-pakinabang** (talata 7)—Naaangkop, makabubuti
- Pahalagahan** (talata 7)—Igalang
- Bitag** (talata 9)—Patibong
- Masidhi** (talata 9)—Nakalulungkot, napakasakit
- Pagdursa** (talata 10)—Paghihirap
- Pagkagapos** (talata 13)—Pagkaalipin

**Pagkakagapos ng kasamaan** : May kinalaman sa (talata 13)—Pagkapigil sa pansariling kalayaan, mga bunga ng kasalanan

**Mosias 23:21–24—Pagkaalipin para sa mga Tao ni Alma**

Ang propesiya ni Abinadi laban kay Haring Noe at sa kanyang mga tao ay may dalawang bahagi. Nang una silang bigyang-babala ni Abinadi sinabi niya sa kanila na sila ay daranas ng matinding paghihirap at pagkaalipin kung hindi sila magsisisi (tingnan sa Mosias 11). Nang bigyang-babala niya sila sa pangalawang pagkakataon, pagkaraan ng dalawang taon, hindi pa rin sila nagsisisi. Sa kanyang pangalawang babala sinabi niya na tiyak na darating sa kanila ang pagkaalipin at paghihirap at, kung hindi pa rin sila magsisisi sila ay malilipol (tingnan sa Mosias 12). Kahit na nagsisi si Alma at ang kanyang mga tao, matapos ang pangalawang babala ni Abinadi huli na ang kanilang pagsisisi para matakasan ang ipinropesiyang pagkaalipin at paghihirap.

**Mosias 24**

**Tuso** (talata 7)—Sanay, madaya : **Mahimbing** (talata 19)—Malalim, matindi

**Pandarambong** (talata 7)—Pagnanakaw nang sapilitan

**Pag-aaral ng mga Banal na Kasulatan**

Gawin ang dalawa sa mga sumusunod na gawain (A–D) habang pinag-aaralan mo ang Mosias 23–24.

**A Pagpapanatiling Tuwid ng mga Tao at Lugar**

Ang kalakip na digmaan ay mula sa bahagi ng “Tsart ng Kronolohiya ng Aklat ni Mormon” (tingnan sa p. 221). Gumuhit o magbakat ng isang tulad nito sa iyong kuwaderno at, mula sa mga nabasa mo sa Mosias 1–24, isulat ang mga sumusunod na pangalan at lugar sa kani-kanilang tamang kinalalagyan sa tsart: Zenif, Mosias I, Haring Noe, Haring Benjamin, Haring Mosias II, Haring Limhi, Nakatatandang Alma, ang lupain ng Zarahemla, ang lupain ng Lehi-Nephi.

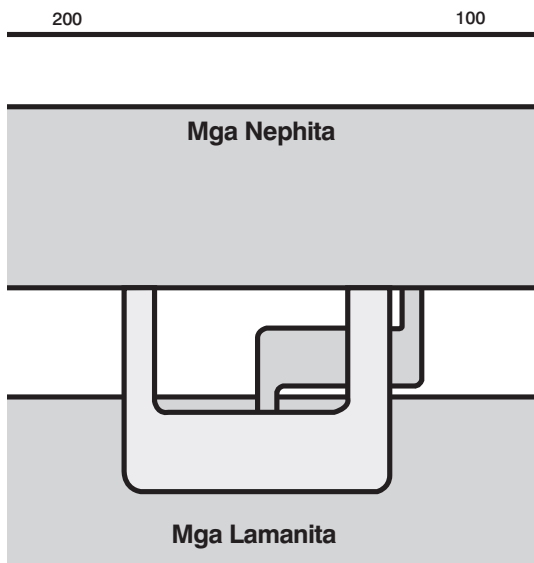

**B Ipaliwanag ang Di Inasahan**

Sa Mosias 23:16–24:4, ay may ilang pangyayaring naganap na tila hindi karaniwan. Pag-aralan ang mga tanong sa ibaba at ipaliwanag kung bakit sa palagay mo ay naganap nang ganoon ang bawat pangyayari.

1. Bakit ka naniniwala na hinayaan ng Panginoon na maalipin ng mga Lamanita si Alma at ang kanyang mga tao gayong sila ay nagsisi at naging mabubuti? (Tiyaking ibilang ang mga natutuhan mo mula sa Mosias 11:23, 12:1–2 sa iyong sagot; tingnan ang bahaging “Pag-unawa sa mga Banal na Kasulatan” para sa Mosias 23:21–24 para sa karagdagang tulong.)
2. Sa palagay mo, bakit naawa ang hukbong Lamanita (na humahabol sa mga tao ni Limhi) kay Alma at sa kanyang mga tao?
3. Sa palagay mo, bakit nakiusap ang mga anak na babaeng Lamanita sa mga Lamanita na maawa sa masasamang saserdote na dumukot sa kanila?
4. Sa palagay mo, bakit nabigyan ng katungkulang mamuno sa mga Lamanita sina Amulon at iba pang masasamang saserdote sa mga Lamanita?

**C Paghambingin ang mga Tauhan**

Sina Amulon at Alma ay kapwa naging saserdote sa hukuman ni Haring Noe, ngunit magkaibang landas ang tinahak nila mula noon.

1. Saliksikin ang Mosias 23:6–20 at 24:8–12 at sumulat ng talata na inihahambing ang naging uri ng pagkatao ni Alma sa naging uri ng pagkatao ni Amulon.
2. Ano ang itinuturo ng mga kaibahang ito sa iyo tungkol sa epekto ng patotoo ng ebanghelyo sa tao? Sa palagay mo, bakit lubos na nagagalit ang masasama sa mga taong nagsisikap na maging mabuti?



**D Paghambingin ang mga Pagtakas**

May mga nakapupukaw na pagkakaiba sa pagitan ng paraan ng pagkakaligtas ni Alma at ng kanyang mga tao mula sa mga Lamanita at sa paraan ng pagkakaligtas ni Limhi at ng kanyang mga tao. Mula sa pag-aaral mo ng Mosias 21:24, sagutin ang mga sumusunod na tanong:

1. Anu-anong pagkakaiba ang nakita mo hinggil sa kung kailan nagpasiya ang bawat pangkat na manalangin sa Panginoon para sa kaligtasan? (paghambingin ang Mosias 21:11–15 at 23:25–29; 24:9–12).



- Anu-anong pagkakaiba ang nakita mo sa paraan ng pagtulong ng Panginoon sa bawat pangkat sa kanilang mga pasanin? (paghambingin ang Mosias 21:15–17 at 24:13–15).
- Anu-anong pagkakaiba ang nakita mo sa pagiging bahagi ng Panginoon sa nangyari sa mga tanod na Lamanita sa naging dahilan upang makatakas ang bawat pangkat? (paghambingin ang Mosias 22:3–11 at 24: 16–19).
- Anu-anong pagkakaiba ang nakita mo sa pagiging bahagi ng Panginoon sa nangyari sa mga hukbo na ipinadala upang bihaging muli ang bawat grupo? (paghambingin ang Mosias 22:13–16 at 24:20–25).
- Sa anu-anong paraan nakakatulad ang mga pagsubok at hamon ngayon sa mga nakakasagupa ng mga tao ni Alma?
- Anu-ano ang ilang halimbawa ng mga paraang nagpapatigas ng mga puso ngayon?

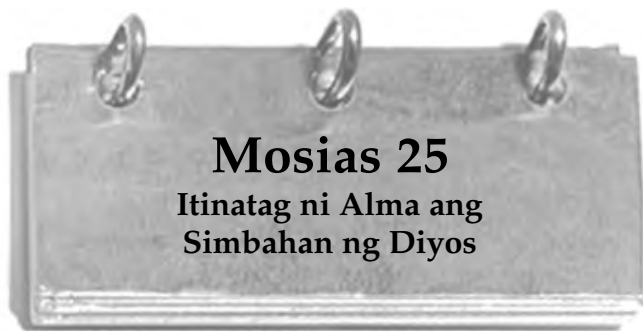

## Mosias 25

### Itinatag ni Alma ang Simbahan ng Diyos

*Ang iba't ibang pangkat ng mga Nephita ay ligtas nang nakabalik sa wakas sa lupain ng Zarahemla. Halimbawang ikaw ay Nephita na hindi kailanman umalis sa Zarahemla. Anu-ano ang maaaring maisip mo matapos marinig ang mga kuwento ng mga tao ni Limhi at Alma? Pansinin ang ginawa nina Haring Mosias II at Alma para sa kapakanan ng mga tao sa Zarahemla.*

## Pag-unawa sa mga Banal na Kasulatan

### Mosias 25

Nanirahan (talata 7)—  
Namalagi, nanatili

Dalamhati (talata 1)—  
Kalungkutan, pighati

Pinapayuhan (talata 16)—  
Hinimok, hinikayat, tinuruan

### Mosias 25:1–4, 13—Sino ang Nephita?

Ang dalawang pangunahing pangkat ng mga tao sa Aklat ni Mormon ay mga Nephita at Lamanita. Wala ni isa sa mga pangkat, gayunman, ang binubuo lamang ng iisang uri ng tao. Ang mga Lamanita ay hindi lamang kinabibilangan ng mga inapo ni Laman, Lemuel, at ng mga tao mula sa pangkat ni Lehi na namalagi sa kanila, kundi pati na rin ng masasamang Nephita na sumama sa kanila sa bandang huli. Ang mga Nephita ay kinabibilangan ng mga inapo ni Nephi at ng mga tao mula sa pangkat ni Lehi na sumunod sa kanya, gayundin ng mga tao ng Zarahemla (tingnan sa Mosias 25:13).

### Mga Lamanita

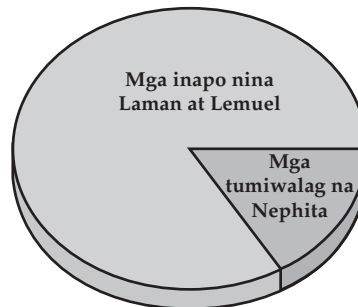

### Mga Nephita



Ang mga bilang na nasa tsart ay tinantiya lamang

Mas madaling tandaan na, sa pangkalahatan, ang mga Nephita ay ang mga sumunod sa ebanghelyo ni Jesucristo at ang mga Lamanita ay hindi. Mahigit sa dalawang beses pa ang dami ng bilang ng mga tinatawag na Lamanita kaysa sa pinagsamang Nephita at mga tao ng Zarahemla (tingnan sa Mosias 25:2–3).

## Pag-aaral ng mga Banal na Kasulatan

Gawin ang gawain A o B habang pinag-aaralan mo ang Mosias 25.

### A Ano ang Kanilang Naramdaman?

Habang nakikinig ang mga tao sa mga kuwento tungkol sa nangyari sa kasalukuyan at pagkatapos ng pamumuno ni Haring Noe, sila ay “nakadama ng pagkamangha at panggigilalas” (tingnan sa Mosias 25:7). Basahin ang mga sumusunod na talata at ilarawan ang narinig at nadama nila. Ibinigay ang bilang 1 bilang halimbawa.

- Mosias 25:8—Narinig nila kung paano napalaya ang mga tao ni Limhi mula sa pagkaalipin sa mga Lamanita. Ito ay nagbigay sa kanila ng lubos na kagalakan.
- Mosias 25:9
- Mosias 25:10
- Mosias 25:11
- Mosias 25:12

### B Isang Pulong sa Zarahemla

- Sa Mosias 25:1 mababasa natin na sama-samang tinipon ni Mosias ang mga tao. Ang pagtitipon-tipong ito ay maaaring itulad sa mga pangkalahatang komperensiyang palagian nating ginagawa sa Simbahan ngayon. Sa iyong kuwaderno, sumulat ng agenda o uri ng ulat na tulad ng ipinakita rito at punan ito ng impormasyong mula sa mga nakalistang talata na pag-aaralan mo.

### Adyenda ng Pulong sa Zarahemla

**Petsa:** (tingnan sa iminungkahing petsa sa Mosias 24:25)

**Namumuno:** (tingnan sa Mosias 25:21)

**Tagapagsalita #1:** (tingnan sa Mosias 25:5)

**Paksa:** (tingnan sa Mosias 25:5–6)

**Tugon ng mga tao:** (tingnan sa Mosias 25:7–13)

**Tagapagsalita #2:** (tingnan sa Mosias 25:14)  
**Paksa:** (tingnan sa Mosias 25:15–16)  
**Tugon ng mga tao:** (tingnan sa Mosias 25:17)

**Pagkatapos ng Komperensiya:**  
**(Basahin ang Mosias 25:18–23 at ilarawan ang nangyari sa Zarahemla matapos ang mahalagang komperensiyang ito.)**

2. Paano naaangkop ang mga karanasan nila sa ating panahon?
3. Sang-ayon sa Mosias 25:24, ano ang ginawa ng Panginoon para sa mga taong ito?
4. Sa palagay mo, bakit mahalagang malaman ang ginawa ng Panginoon para sa kanila?



*Ngayong lahat ng mga Nephita ay ligtas nang nakabalik sa Zarahemla at malaya na mula sa mga Lamanita, maaaring inaasahan mo na magiging payapa na ang buhay at walang problema. Ngunit tila madalas na hindi ganoon ang nangyayari. Karamihan sa mga Nephita na nasa hustong gulang ay nakaranas mismo ng matinding pagsubok na bunga ng kasamaan at ng kagalakan na dulot ng kapatawaran at kaligtasan mula sa Panginoon. Gayunman, ang kanilang mga anak ay hindi nagkaroon ng gaanong karanasan at marami ang hindi tumanggap sa mga turo at patotoo ng kanilang mga magulang. May mga kabataan ba ngayon na nagpupunyagi sa gayunding paraan at naghihimagsik laban sa kanilang mga magulang? Sa pagbabasa mo ng Mosias 26, hanapin ang tinukoy ng Panginoon na sanhi ng gayong paghahimagsik at saan ito hahantong?*

## Pag-unawa sa mga Banal na Kasulatan

### Mosias 26

**Mga pagtatalo** (talata 5)—Mga : **Nagkasala** (talata 19)—Taong di-pagkakasundo, lumabag sa batas  
 pagkakagalit-galit : **Pinamahalaan** (talata 37)—  
**Paalalahanan** (talata 6)— : Pinamunuan, pinangasiwaan  
 Bigyang-babala laban sa mga : **Maingat** (talata 37)—Hindi makasalanang gawain : nagpabaya

## Mosias 26:5–12—Ang mga Batas ng Diyos at mga Batas ng Tao

Mahalagang maunawaan na maaaring may pagkakaiba sa pagitan ng kung ano ang kasalanan at kung ano ang krimen. Ang krimen ay paglabag sa mga batas ng lupain, habang ang kasalanan ay paglabag sa mga batas ng Diyos. Madalas na ang isang gawa ay parehong lumalabag sa batas ng lupain at ng Diyos, ngunit may ilang gawa na itinuturing na kasalanan na maaaring hindi laban sa mga batas ng tao. Hiningi ni Alma ang tulong ng hari dahil sa mga kamalian ng kanyang mga tao. Natutuhan ni Mosias na bagamat maraming mali sa mga paniniwala ng mga taong ito at nalinlang ang ilan sa mga miyembro ng Simbahan sa “mahihibong salita” (Mosias 26:6), hindi salungat ang mga ito sa batas ng Nephita. Pagkatapos ay bumaling si Alma sa Panginoon upang tulungan siya sa mga kamaliang ginagawa sa Simbahan. Tingnan sa Doktrina at mga Tipan 134 para sa makabagong paghahayag sa paksa ring ito.

## Pag-aaral ng mga Banal na Kasulatan

Gawin ang dalawa sa mga sumusunod sa gawain (A–D) habang pinag-aaralan mo ang Mosias 26.

### A Hanapin ang Sanhi

Tila sa bawat salinlahi ay may mga kabataan ng “bagong salinlahi” (Mosias 26:1) na hindi tinatanggap ang mga aral na natutuhan at itinuro ng kanilang mga magulang. Inilalarawan ng Mosias 26 ang gayong sitwasyon sa Zarahemla.

1. Pag-aralan ang Mosias 26:1–5, at pagkatapos ay gumuhit ng diagram sa iyong kuwaderno sa katulad ng ipinakikita rito. Palitan ang tandang pananong (?) sa mga kahon sa kung ano ang kinahantungan, o idinulot, ng problemang nakasulat sa mga talata ng banal na kasulatan.

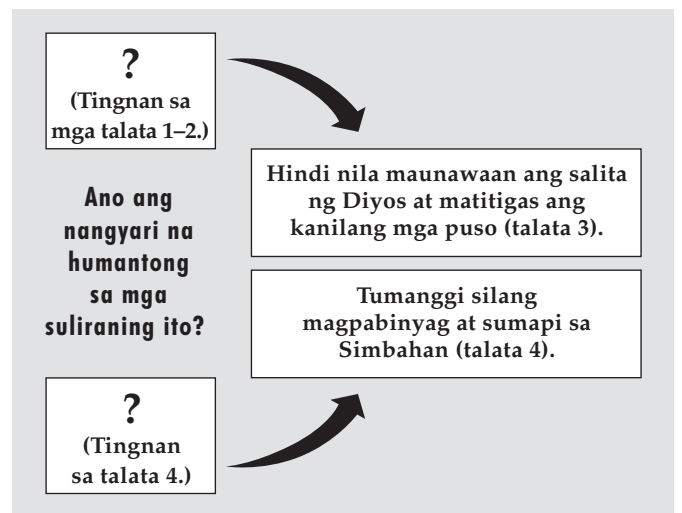

2. Isipin ang mga taong kilala mo na hindi sumusubok na unawain ang ebanghelyo, o kaya ang mga taong tumatangging sumapi o maging aktibo sa Simbahan. Sumulat ng talata na ipinaliliwanag ang mga kahalintulad ng nakikita mo sa pagitan ng mga dahilan ng kanilang problema at ng mga sanhi ng mga problema sa Zarahemla.
3. Basahin ang Doktrina at mga Tipan 136:32–33 at ipaliwanag ang magagawa natin upang mapagtagumpayan ang mga problema at ang mga sanhi nito.

## B Tuklasin ang Proseso



Sa Mosias 26, inilarawan ni Mormon ang isang mahirap na problemang hinarap ni Alma bilang pinuno ng Simbahan. Ang Opisyal na Pahayag 2, sa hulihan ng Doktrina at mga Tipan, ay nagsasaad ng mahirap na problemang hinarap ni Pangulong Spencer W. Kimball bilang Pangulo ng Simbahan sa ating panahon.

1. Pag-aralan ang Mosias 26:1–12 at ilarawan ang problemang hinarap ni Alma.
2. Basahin ang Opisyal na Pahayag 2 at ilarawan ang problemang hinarap ni Pangulong Kimball.
3. Basahin ang Mosias 26:13–14 at ilarawan ang mga salita o parirala na naglalarawan ng *naramdaman* ni Alma at ng dapat niyang gawin bago ang “salita ng Panginoon ay nagusap sa kanya.”
4. Saliksikin ang Opisyal na Pahayag 2 at ilarawan ang mga salita at parirala na naglalarawan ng ginawa ni Pangulong Kimball at ng Unang Panguluhan bago ibinigay ang paghahayag.
5. Ano ang itinuro ng mga listahang ito tungkol sa mga paghahanda para sa pagtanggap ng paghahayag?

## C Hanapin ang mga Pagpapala

Ang salitang *pinagpala* ay nabanggit sa bawat talata ng Mosias 26:15–19.

1. Saliksikin ang mga talata at ilarawan kung sino ang sinabi ng Panginoon na “pinagpala” sa bawat talata at *bakit* sila pinagpala.
2. Anong tipan o pangako ang ibinigay ng Panginoon kay Alma sa Mosias 26:20?
3. Basahin ang impormasyon sa Gabay sa mga Banal na Kasulatan, “pagkakahirang,” (p. 185) at ipaliwanag kung bakit sa palagay mo ay nabigyan si Alma ng gayong pangako.

## D Hanapin ang mga Sagot

Humingi ng tulong si Alma sa Panginoon at nakatanggap ang paghahayag tungkol sa dapat gawin sa mga miyembro ng Simbahan na nakagagawa ng malaking kasalanan. Sa pagbabasa mo ng Mosias 26:21, hanapin ang mga sagot sa mga sumusunod na tanong:

1. Ano ang ginagawa ng Panginoon para sa mga taong naniniwala at nagpapabinyag? (tingnan sa mga talata 21–24).
2. Ano ang kapalaran ng mga tumatangging magsisi at ayaw tanggapin ang ebanghelyo? (tingnan sa mga talata 25–28).
3. Ano ang dapat gawin ng Simbahan kapag nakagawa ng malaking kasalanan ang isang miyembro at nagsisi pagkatapos? (tingnan sa mga talata 29–31).
4. Ano ang dapat gawin ng Simbahan kung ayaw magsisi ng miyembro? (tingnan sa talata 32).
5. Ano ang ibig sabihin ng “hindi ibinibilang” sa mga tao ng Panginoon? (tingnan sa talata 36).
6. Ano ang naging epekto sa Simbahan ng mga ginawa ni Alma? (tingnan sa mga talata 37–39).

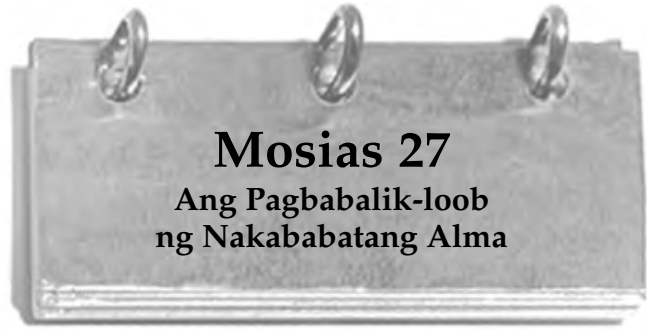

## Mosias 27 Ang Pagbabalik-loob ng Nakababatang Alma

*Ano sa palagay mo ang mararamdaman mo kung nagsikap ka nang husto upang maisagawa ang isang bagay pagkatapos ay narito ang isang tao na nagpipilit wasakin ang ginagawa mo? Magkakaroon ba ng kaibhan kung ang taong ito na nagpipilit wasakin ang ginagawa mo ay iyong minamahal? Iyan ang sitwasyon na kapwa hinarap nina propetang Alma at Haring Mosias. Sa Mosias 27, mababasa mo na ang mga naghahangad na wasakin ang gawain ng mga dakilang taong ito ay ang kanilang sariling mga anak! Sa iyong pagbabasa, pansinin ang pananampalataya ng isang dakilang ama at ang kahandaang magbigay ng matatag na pananampalataya ng ating Ama sa Langit. Ang mga pangyayari sa mga kabanatang ito ay may malaking epekto sa mga kabataang lalaking iyon, gayundin sa mga Nephita at Lamanita.*

## Pag-unawa sa mga Banal na Kasulatan

### Mosias 27

<b>Ipinabata</b> (talata 1)—Ipinalit, ipinataw	<b>Kasukdulan ng kapaitan</b> (talata 29)—Pinakamatinding uri ng kapaitan
<b>Pagkamapanghamak</b> (talata 4)—kayabangan, kapalaluan	<b>Kailaliman</b> (talata 29)—Napakalalim na butas, walang katapusang kalaliman
<b>Pahalagahan</b> (talata 4)—Igalang, bigyan ng importansiya	<b>Pinarusahan</b> (talata 29)—Pinahirapan nang matindi
<b>Sagabal</b> (talata 9)—Hadlang, harang	<b>Kasiyahan</b> (talata 33)—Kaalihan, katiyakan
<b>Mabibiyak</b> (talata 18)—Maghihiwalay	<b>Paghihirap</b> (talata 33)—Nakapapagod nang lubos na paggawa
<b>Sinabihan</b> (talata 23)—Inanyayahan, hinikayat	<b>Masigasig</b> (talata 35)—Masigla, sabik na sabik

### Mosias 27:11–26—Ang Di Pangkaraniwang Pagbabalik-Loob ng Nakababatang Alma

Ang salaysay ng pagbabalik-loob ng Nakababatang Alma ay isang napakagandang halimbawa ng kung ano ang nagagawa ng Pagbabayad-sala ni Jesucristo para sa mga taong nagsisisi. Ang “matubos ng Panginoon” (Mosias 27:24) ay nagpapahiwatig ng pagkakasagip o pagkakabawi mula sa kalagayan ng malaking pagkakautang (tingnan sa mga talata 27–29). Ang “maisilang sa espiritu,” “maisilang na muli,” o “maisilang sa Diyos” ay nangangahulugan ng pagbabago mula sa ating makalupa, nahulog na kalagayan, sa “kalagayan ng kabutihian” at nagiging “mga bagong nilikha” (mga talata 25–26). Hindi na tayo mga alipin ng kasalanan kundi sa halip ay naghahangad na laging gumawa ng mabuti (tingnan sa Mosias 5:2).



Bagama't kahanga-hanga ang kuwento ng pagbabalik-loob ng Nakababatang Alma, si Pangulong Ezra Taft Benson ay nagbigay ng sumusunod na babala:

“Kailangang maging maingat tayo, sa ating paghahangad na lalo upang maging katulad ni Cristo, nang hindi tayo masiraan ng loob at mawalan ng pag-asa. Ang maging katulad ni Cristo ay panghabambuhay na hangarin at madalas na kinapapalooban ng mabagal na pag-unlad at pagbago na halos hindi kapuna-puna. Ang mga banal na kasulatan ay nagtatala ng mga di-pangkaraniwang salaysay ng buhay ng mga tao na biglaang nagbago, halimbawa, ay ang mga sumusunod: Ang Nakababatang Alma, si Pablo sa kanyang pagtungo sa Damasco, si Enos hanggang sa kalaliman ng gabi, si Haring Lamoni. Ang gayong kagila-gilalas na halimbawa ng kapangyarihang magbago maging sa mga taong nakalublob sa kasalanan ay nagbibigay pag-asa na ang Pagbabayad-sala ay nakaabot maging sa mga taong nasa sukduhan ng kawalang-pag-asa.

“Ngunait dapat na mag-ingat tayo sa pagtalakay ng mga di-pangkaraniwang halimbawang iyon. Bagamat sila ay tunay at makapangyarihan, sila ay higit na mga eksepsiyon kaysa karaniwang kalakaran. Sa bawat Pablo, sa bawat Enos, at sa bawat Haring Lamoni, may daan-daan at libu-libong tao na ginagawa ang proseso ng pagsisisi sa paraang higit na tahimik, higit na di kapuna-puna. Bawat araw palapit sila nang palapit sa Panginoon, na hindi lubos na nalalaman na bumubuo sila ng buhay na tulad ng sa Diyos. Tahimik silang namumuhay sa kabutihan, pagpapakasakit, at katapatan. . .



“Hindi tayo dapat mawalan ng pag-asa. Ang pag-asa ay angkla sa mga kaluluwa ng tao. Nais ni Satanas na itapon natin ang angklang iyon. Sa gayong paraan makapagdudulot siya ng kahinaan ng loob at pagsuko. Ngunait hindi tayo dapat mawalan ng pag-asa. Ang Panginoon ay nasisiyahan sa bawat pagsisikap, maging ang maliliit, mga araw-araw na pagsisikap natin na lalong maging tulad Niya. Bagamat nakikita natin na tila malayo pa ang tatakain natin upang maging perpekto, hindi tayo dapat mawalan ng pag-asa (“A Mighty Change of Heart,” *Ensign*, Okt. 1989, 5).

**Mosias 27:29—Hanggang Kailan Magtatagal ang “Walang Hanggang Parusa”?**

Habang ang Nakababatang Alma ay walang malay, siya ay “dumanas ng maraming kahirapan, halos mamatay sa pagsisisi” (Mosias 27:28). Ang kanyang pagdurusa ay napakatindi ng kaya inilarawan niya na siya ay “pinahirapan ng walang hanggang

parusa” (talata 29). Ang pariralang “walang hanggang parusa” ay maaaring nakalilito, dahil nalalaman natin mula sa kabanatang ito na siya ay walang malay nang mahigit sa dalawang araw.

Dapat nating maunawaan na magkaiba ang kahulugan ng salitang walang hanggan sa Panginoon at sa mundo. Sa makabagong paghahayag ay sinabi ng Panginoon:

“Ako ay walang katapusan, at ang kaparusahang ibinigay mula sa aking kamay ay walang katapusan, sapagkat walang katapusan ang aking pangalan. Dahil dito—

“Walang hanggang kaparusahan ay kaparusahan ng Diyos” (D at T 19:10–11).

Ang mga terminong tulad ng “walang hanggang katapusan” ay mas paglalarawan ng uri ng kaparusahan [ng Diyos] sa halip na haba ng paghihirap (tingnan sa D at T 19:6–12). Tandaan din na ito ay naglalarawan din ng kaparusahan sa mga hindi pinagsisihang kasalanan.

**Pag-aaral ng mga Banal na Kasulatan**

Gawin ang dalawa sa mga sumusunod na gawain (A–D) habang pinag-aaralan mo ang Mosias 27.

**A Piliin ang mga Totoong Pahayag**

Matapos basahin ang Mosias 27:1–7, basahin ang mga sumusunod na pahayag at tukuyin kung ang mga ito ay tama o mali. Kung sa palagay mo ay mali ang isang pahayag, isulat itong muli upang maging tama.

1. Ang mga Nephita sa Zarahemla ay nagkakaisang lahat bilang mga miyembro ng Simbahan.
2. Nagpalabas ang hari ng batas na ang lahat ay dapat gumalang sa Simbahan.
3. Ang mga maralitang miyembro ng Simbahan ay nagreklamo tungkol sa masamang pakikitungo sa kanila ng mayayamang miyembro.
4. Ang mga pinuno ng Simbahan ay mga boluntaryo na naglilingkod nang walang bayad.
5. Dahil napakamaraming mahihirap na miyembro, nakikibaka sa kahirapan ang Simbahan.

**B Isulat Ito sa Iyong mga Sariling Salita**

Ang pagdalaw ng anghel ay may mabisang epekto sa Nakababatang Alma.

1. Pag-aralan ang Mosias 27:13–16 at, sa iyong sariling salita, isulat muli ang sinabi ng anghel. Tandaan na hindi nagpaliguy-ligoy ang anghel at nakipag-usap sa paraang hindi na nakapagdahilan pa si Alma.
2. Ano ang nakita mo sa mga talata na nakatutulong sa pagpapaliwanag kung bakit nagpadala ang Panginoon ng anghel sa Nakababatang Alma at sa mga anak ni Mosias?

**C Magsagawa ng Panayam**

Mag-isip ng isang tao sa inyong purok, sangay, istaka, o distrito, o maski isang kamag-anak, na ang pananampalataya sa Diyos at pagsunod sa ebanghelyo ay hinahangaan mo.

1. Kapanayamin ang taong iyon at itanong ang mga sumusunod:
  - Paano ka nagkaroon ng patotoo tungkol sa ebanghelyo ni Jesucristo?

- Minsanan bang dumating sa iyo ang iyong patotoo o sa mas matagal na panahon pa?
  - Gaano katagal bago mo narating ang iyong kasalukuyang antas ng pagsunod at katapatan?
2. Ilarawan kung gaano katulad o kaiba ang kanyang karanasan sa karanasan ng Nakababatang Alma sa Mosias 27:23–32.
  3. Basahin din ang pahayag ni Pangulong Ezra Taft Benson sa bahaging “Pag-unawa sa mga Banal na Kasulatan” para sa Mosias 27:11–26 at ipaliwanag ang natutuhan mo tungkol sa proseso kung paano maging tulad ni Cristo.

### D Ilahad ang Pagkakaiba-iba ng mga Bagay

1. Repasuhin ang Mosias 27:8–10, 32–37 at ilahad kung paano nagbago ang Nakababatang Alma at ang apat na anak ni Mosias bilang resulta ng kanilang karanasan sa pagbabalik-loob.
2. Paano naging halimbawa ang mga taong ito ng itinuturo ng Mosias 27:25–26? Ano ang itinuturo nito sa atin tungkol sa isang tao na tunay na nagbalik-loob?

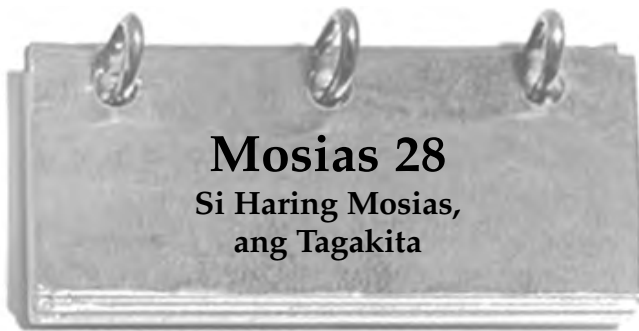

*Kung ikaw ay may malubhang karamdaman dahil sa isang matinding sakit na pumapatay ng libu-libo sa paligid mo at nabigyan ka ng pormula para sa isang napakabisang gamot na tuluyang lumunas sa iyo, ano ang gagawin mo sa pormulang iyon? Sasarilinin mo ba ito? Ipagbibili mo ba ito? Ipanimigay mo ba ito? Sa gayong paraan, ito ay katulad ng sitwasyon ng apat na anak ni Mosias. Habang binabasa mo ang Mosias 28, hanapin kung ano ang “sakit” at kung ano ang ginawa nila sa gamot na ibinigay sa kanila.*

## Pag-unawa sa mga Banal na Kasulatan

### Mosias 28

Dalamhati (talata 4)— Kalungkutan, pighati Nilito (talata 17)—Ginulo	• Mga pansalin (talata 20)— • Urim at Tummim (tingnan din • sa mga talata 13–14)
--	--

### Mosias 28:11–19—Saan Natin Makikita ang Impormasyon na Nagsalin si Mosias mula sa mga Laminang Gintong Ito?

Ang laminang ginto na natagpuan ng mga tao ni Limhi ay naglalahad ng kuwento tungkol sa mga Jaredita. Kalaunan sumulat si Moroni ng maikling buod ng talang iyon, na siyang aklat ni Eter (tingnan sa Eter 1:1). Tingnan din “Ang mga Pangunahing Pinagmulan para sa Aklat ni Mormon” p. 12).

## Pag-aaral ng mga Banal na Kasulatan

Gawin ang gawain A o B habang pinag-aaralan mo ang Mosias 28.

### A Sumulat ng Liham kay Haring Mosias

Sa Mosias 28:1–5, ipinaliwanag ni Mormon kung ano ang naramdaman ng apat na anak ni Mosias tungkol sa pagmimisyon sa mga Lamanita.

1. Pag-aralan ang mga talatang iyon at tandaan ang lahat ng mga dahilang makikita mo na magpapaliwanag kung bakit nais nilang maglingkod sa misyon.
2. Sumulat ng liham kay Haring Mosias na parang kayo sina Ammon at Aaron at ipaliwanag kung saan mo gustong pumunta at bakit? Tiyaking ibilang ang mga dahilang matatagpuan mo sa mga talata 1–5.
3. Alin sa mga dahilang iyon ang sa palagay mo ay pinakamahalaga sa mga kalalakihang iyon? Bakit?



Higit sa anupaman, ang mga anak ni Mosias ay naghangad na magmisyon

### B Hanapin ang mga Katotohanan

Nang hilingin ng mga anak ni Mosias na magmisyon sa mga Lamanita, napilitang gumawa ng mahihirap na pasiya si Haring Mosias. Saliksikin ang Mosias 28:5–20 para sa mga sagot sa sumusunod na mga tanong:

1. Ano ang nanghikayat kay Mosias na payagan ang kanyang mga anak na magmisyon sa kanilang mga kaaway na Lamanita? (tingnan sa mga talata 5–9).
2. Ano ang tatlong pangako na ibinigay ng Panginoon kay Mosias hinggil sa kanyang mga anak na lalaki? (tingnan sa talata 7).

- Ano ang tinalikuran ng mga anak ni Mosias upang sila ay makapagmisyon? (tingnan sa talata 10).
- Ano ang tatlong set ng lamina na nabanggit sa talata 11?
- Aling set ng mga lamina ang isinalin ni Mosias, at paano niya nagawang maisalin ang mga ito? (tingnan sa mga talata 11–13).
- Saan mo makikita ang impormasyon na nagsalin si Mosias mula sa mga laminang ginto?



- Kanino ibinigay ni Mosias ang mga tala? Ano ang itinaturo niya sa atin tungkol sa pagkukusang-loob ng Panginoon na magpatawad?

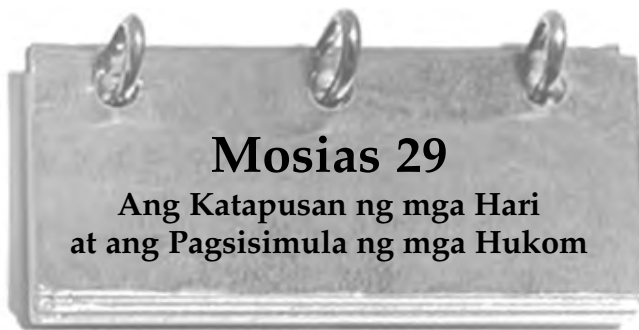

*Wala ni isa man sa mga anak ni Haring Mosias ang nais na maglingkod bilang susunod na hari. Sa halip pinili nilang magmisyon sa mga Lamanita (tingnan sa Mosias 28:5–10). Sa Mosias 29, mababasa mo ang tungkol sa mga hamon na naging bunga ng kanilang desisyon sa mga Nephita at ano ang ipinasiyang gatwin ni Haring Mosias. Sa pagbabasa mo ng kabanatang ito, bigyang pansin ang sinabi ni Mosias tungkol sa kabutihan at kasamaan ng isang pamahalaang pinamumunuan ng hari. Ano ang iba pang uri ng pamahalaan na iminungkahi niya, at anu-ano ang mga kabutihan at panganib na nakikita niya dito?*

## Pag-unawa sa mga Banal na Kasulatan

### Mosias 29

**Pagliligaw, pagligaw** (mga talata 7, 23)—Pagpapasama, pagbabago mula sa pagiging mabuti patungo sa pagiging masama

**Kapaki-pakinabang** (mga talata 3, 16, 24)—Naaangkop, kanais-nais

**Kakayahan** (talata 14)—Mga kaalaman

**Pamamagitan ng kanilang lubos na matalinong Lumikha** (talata 19)—Ang pagdating ng Panginoon upang sagipin sila

• **Magpababa sa luklukan** (talata 21)—Matanggal, maalis

• **Gumagawa** (talata 23)—Nagpapasa, nagtatatag

• **Salungat** (talata 29)—Laban sa

• **Paghihirap** (talata 33)—Pagdurusa, pasakit

• **Tinalikdan** (talata 38)—Isinuko

• **Kapakinabangan** (talata 40)—Kayamanan

## Pag-aaral ng mga Banal na Kasulatan

Gawin ang mga gawain A at B habang pinag-aaralan mo ang Mosias 29.

### A Magbigay ng Pananaw

Ang mga sumusunod ay pahayag na sumasang-ayon sa pagkakaroon ng hari. Gamitin ang mga ideya mula sa Mosias 29:18–25 upang itama ang anumang pahayag na sa palagay mo ay mali.

- Ang Hari ay isang tao lamang, hindi nakaaapekto ang kanyang problema sa mga tao.
- Sinusunod ng Hari ang kagustuhan ng mga tao.
- Ang Hari ay saklaw ng batas ng Lupain.
- Ang pinakamahuhusay na pamahalaan ay yaong may mga hari.

### B Tukuyin ang Mahahalagang Alituntunin

Ang Mosias 29:25–31 ay nagmumungkahi ng ilang mahahalagang alituntunin. Ang mga sumusunod ay mga pangunahing salita at sanggunian mula sa Mosias 29. Pagkatapos basahin ang banal na kasulatan, sumulat ng pangkalahatang alituntunin na iminumungkahi nito.

- Pangkaraniwan (talata 26)
- Pagkawasak (talata 27)
- Hindi makatarungang paghahatol (mga talata 28–29)
- Pananagutan ng kanilang sariling mga ulo (talata 30)
- Pananagutan ng ulo ng kanilang mga hari (talata 31)

# Ang Aklat ni Alma



## Sino ang Sumulat ng Aklat ni Alma?

Tulad ng mapapansin mo mula sa unang pahina ng aklat ni Alma, ang buong pamagat at pambungad ay nagpapaliwanag na si Alma, na anak ni Alma at madalas na tinatawag na Nakababatang Alma, ay ang propeta kung kanino ipinangako ang aklat na ito. Ang aklat ay pinaikling ulat ni Mormon ng aklat ni Alma mula sa malalaking lamina ni Nephi (tingnan sa “Ang mga Pangunahing Pinagmulan para sa Aklat ni Mormon,” p. 12).

Bagama’t ang aklat na ito ay nagtataglay ng pangalan ni Alma, kinabibilangan ito ng mga sinulat ng ibang may-akda:

- Ang mga kabanata 1–44 ay mula sa tala ni Alma.
- Ang mga kabanata 45–62 ay mula sa sinulat ni Helaman, isa sa mga anak ni Alma.
- Ang kabanata 63 ay halos mga impormasyong itinala ni Siblón, isa pang anak ni Alma.

## Ano ang Makikita Ko sa Aklat ni Alma?

Ang aklat ni Alma ang pinakamahaba sa Aklat ni Mormon, ngunit sumasakop lamang sa panahon na di hihigit sa 40 taon (mga 91–52 B.C.). Sa aklat na ito makikita mo ang ilan sa mga dakilang kuwentong misyonero. Halimbawa, malalaman mo ang nangyari sa apat na anak na lalaki ni Mosias, na piniling magmisyón sa mga Lamanita sa halip sa mahirang na hari ng mga Nephita ang isa sa kanila. Mababasa mo ang kanilang pasiya sa Mosias 28.

Ang aklat ni Alma ay naglalaman din ng ilan sa pinakamahahalagang doktrina sa Aklat ni Mormon. Mababasa mo ang tungkol sa mga alituntuning tulad ng:

- Mga tungkuling pagkasaserdote bago ang buhay sa lupa.
- Ang kapangyarihan ng Pagbabayad-sala ni Jesucristo na maibigay ang Pagkabuhay na Mag-uli sa lahat at kaligtasan sa mga nagsisisi.

- Ang kapangyarihan ng salita ay higit pa kaysa kapangyarihan ng tabak.
- Ang pinakapangunahing ugnayan sa pagitan ng Paglikha, Pagkahulog, at ng Pagbabayad-sala
- Paano nakatutulong sa atin ang pananampalataya kay Jesucristo at pagsisisi upang maging karapat-dapat sa awa sa pamamagitan ng Pagbabayad-sala at tugunan ang mga hinihingi ng katarungan.
- Ang Aklat ni Alma ay naglalaman din ng tala ng ilang digmaan, lalung-lalo na ang mga kabanata 43–62. Mapapansin mo na bagaman ang mga kabanatang ito ay tungkol sa kakila-kilabot na mga digmaan, nagtuturo pa rin ang mga ito ng makabuluhan at walang-hanggang katotohanan na mahalaga sa ating panahon.



*Si Alma ang punong hukom ng Zarahemla at ang pinuno ng Simbahan. Isa sa kanyang unang mga paghamon ay ang hatulan ang isang lalaki na nanggangalang Nehor na nagtayo ng kalabang simbahan, nagturo ng maling doktrina, at pumatay sa isang matapat na Nephita. Maraming tao ngayon ang naniniwala at nagtuturo ng gayunding maling doktrina na itinuro ni Nehor. Sa pagbabasa mo ng Alma 1, pag-isipan kung ano ang mali sa doktrina ni Nehor at bakit sinabi ni Alma na mapanganib ito.*

## Pag-unawa sa mga Banal na Kasulatan

### Alma 1

**Kinakailangan** (talata 1)—  
Hinihingi

**Magpatotoo laban** (talata 3)—  
Sumasalungat nang matindi laban sa

**Tanyag** (talata 3)—  
Hinahangaan ng mga tao, sinang-ayunan

**Napakamahal na kasuotan** (mga talata 6, 27)—Mamahaling damit

**Pinaalalahanan** (talata 7)—  
Iwinasto, binigyang-babala

**Pinatanda** (talata 9)—Pinahina

**Nagpilit** (talata 12)—Sinubukan

**Paghihiganti** (talata 13)—  
Kaparusahan

**Kadusta-dusta** (talata 15)—  
Walang karangalan, kahiya-hiya

**Ipinahayag** (talata 20)—  
Ibinigay, itinuro

**Makipagtaló** (talata 22)—  
Makipag-away, makipaglaban

**Binura** (talata 24)—Tinanggal, inalis

**Kaakit-akit** (talata 27)—  
Kabigha-bighani

**Pinalayaw ang kanilang sarili** (talata 32)—Ibinigay ang hilig ng kanilang katawan

Mga paninirang-puri (talata 32)—Walang kabuluhang pagtatalo, walang kahihinatnang pag-uusap : Nangahas (talata 33)—Nagtangka

**Alma 1:12—Ano ang Huwad na Pagkasaserdote? Ano ang Itinuturo ni Nehor na Tanyag na Tanyag sa mga Tao?**

Tulad ng pagpapaliwanag ni Nephi, ang “huwad na pagkasaserdote ay upang mangaral ang mga tao at itayo ang kanilang sarili bilang tanglaw ng sanlibutan upang makakuha sila ng yaman at papuri ng sanlibutan; subalit hindi nila hinahangad ang kapakanan ng Sion” (2 Nephi 26:29). Ayon sa paliwanag na iyon, ang itinuturo ni Nehor ay huwad na pagkasaserdote.

- Pinulaan niya ang Simbahan at itinuro na ang mga saserdote at guro ay dapat maging tanyag sa mga tao (tingnan sa Alma 1:3). Nagpapakita ito na nais niyang purihin at sundin siya ng mga tao sa halip na sundin ang Diyos.
- Itinuro niya na ang lahat ng mga saserdote at guro (tulad niya) ay dapat bayaran sa pangangaral sa halip na magtrabaho upang tustusan ang kanilang sarili (tingnan sa talata 3). Nagpapakita ito na hangad niyang makinabang at umunlad mula sa pagtatrabaho ng iba.
- Upang mabayaran sa pangangaral, itinuro ni Nehor, at ng iba pang huwad na guro, ang gustong marinig ng mga tao. Itinuro niya na “ang buong sangkatauhan ay maliligtas sa huling araw” (talata 4). Ang doktrinang iyan ay lubos na kalugud-lugod sa mga hindi masunurin. Mas napakadali at kaaliw-aliw ang marinig na ang lahat ay maliligtas sa halip na maturuan na ang mga alituntuning tulad ng pananampalataya, pagsisisi, at pagsunod ay kinakailangan para sa kaligtasan. Nagpapakita ito na si Nehor ay mas interesado sa kanyang sariling kapakanan kaysa sa pagtulong sa tao na umunlad sa kabutihan at sa kapakanan ng Sion.



Si Nehor ay pinarusahan ng kamatayan dahil sa pagpatay kay Gedeon, ngunit hindi doon natapos ang katanyagan ng kanyang mga turo. Sa pagpapatuloy mo ng iyong pag-aaral ng Aklat ni Mormon makikilalala mo ang mga tao (tulad ng mga tao ni Amlici, mga Amalekita, mga Amulonita, at mga tao ni Ammonihah) na sumunod sa mga turo ni Nehor.

**Pag-aaral ng mga Banal na Kasulatan**

Gawin ang isa sa mga sumusunod na gawain (A–C) habang pinag-aaralan mo ang Alma 1.

**A Iwasto ang Doktrina**

Si Nehor ay nagkasala sa panghuhuwad ng pagkasaserdote at pagpatay.

1. Upang tulungan kang maunawaan ang doktrina ni Nehor at mga panganib ng pagkasaserdote, gumuhit ng talahanayan sa iyong kuwaderno, tulad ng ipinakikita rito.

Nehor	Huwad na pagkasaserdote	Pagkasaserdote
1.		
2.		
3.		

2. Sa unang hanay, ilarawan ang tatlong elemento ng doktrina ni Nehor mula sa Alma 1:3–4.
3. Sa pangalawang hanay, ipaliwanag kung paano maituturing na huwad na pagkasaserdote ang bawat maling doktrina na itinuro niya tulad ng isinasaad sa 2 Nephi 26:29 (tingnan sa bahaging “Pag-unawa sa mga Banal na Kasulatan” para sa Alma 1:12 para sa tulong, kung kinakailangan).
4. Sa pangatlong hanay, iwasto ang bawat maling ideya sa isang pagpapaliwanag ng kung ano ang itinuturo ng isang tunay na nagtataglay ng pagkasaserdote.

**B May Maling Paraan ba ng Pagtatanggol sa Katotohanan?**

Sa Alma 1:19–20 mababasa mo ang pag-uusig na hinarap ng mga miyembro ng Simbahan.

1. Paano tumugon ang ilan sa mga miyembro ng Simbahan sa pag-uusig na iyon? (tingnan sa mga talata 21–22).
2. Ano ang epekto ng kanilang pagtugon sa pag-uusig sa buong Simbahan at sa kanilang sarili? (tingnan sa mga talata 22–24)
3. Paano nakahahalintulad ang pagtugon sa pag-uusig ng mga miyembrong iyon sa pagtugon ni Nehor na matatagpuan sa Alma 1:7–9?
4. Ipaliwanag ang itinuturo ng kabanatang ito sa atin tungkol sa pagtugon sa pag-uusig at bakit iyon ang pinakamainam na paraan.

**C Isang Araw sa Buhay ng Isang Kabataang Nephita**

Repasuhin ang Alma 1:25–33, na naglalarawan kung ano ang uri ng buhay sa Simbahan noong kapanahunan ni Alma, at pagkatapos ay kumpletuhin ang isa sa mga sumusunod na takdang-gawain.

1. Ipagpalagay na ikaw ay isang kabataan noong panahon ni Alma. Ilarawan kung ano ang maaaring karaniwang araw para sa iyo sa pinagpalang lipunang iyon. Maging malikhaing at ilarawan ang iyong mag-anak, paghahanda sa paaralan, ang isinusuot mo, paano ka pinakikitunguhan ng iba at paano mo sila pinakikitunguhan, at ano ang iyong pakikipag-ugnayan sa mga hindi naniniwala.



2. Paghambingin ang iyong pamayanan at ang pamayanang inilalarawan sa Alma 1:25–33. Paano nagkakatulad ang mga ito? Paano nagkakaiba ang mga ito? Ano ang magagawa mo upang higit na maging katulad ng inilarawan ni Alma ang iyong sarili at ang pamayanan mo?



Ang kamatayan ni Nehor (tingnan sa Alma 1) ay hindi nagpatapos sa kaguluhang dinulot ng kanyang mga turo na inudyukan ni Satanas. Sa Alma 2–3 mababasa mo ang tungkol kay Amlici, isang tagasunod ni Nehor, na hindi lamang naghangad na magtayo ng kalabang simbahan para sa pansariling pakinabang. Sa pagbabasa mo ng mga kabanatang ito, hanapin kung ano ang talagang hinahangad ni Amlici at kung paano hinarap ni Alma at ng ibang miyembro ng Simbahan ang bantang iyon. Bigyang-pansin din kung paano naaangkop sa ating panahon ang pagtalakay ni Alma sa paraan ng masasama na markahan ang kanilang sarili.

## Pag-unawa sa mga Banal na Kasulatan

### Alma 2

**Magsumikap** (talata 2)—Subukan

**Tinig** (talata 3–4)—Boto

**Pagkakaitan** (talata 4)—Alisan, tanggalan

**Pagtatalu-talo** (talata 5)—Pangangatwiran, debate

**Kamangha-mangha** (talata 5)—Kagila-gilalas, kataka-taka

**Kinilala** (talata 11)—Tinukoy

**Hayok** (talata 37)—Gutom na gutom

### Alma 3

**Niyapak-yapakan** (talata 2)—Niyurakan, pinagtapakan

**Nakabigkis** (talata 5)—Nakabalot o nakatali

**Ihabilo ang kanyang binhi, inihalubilo ang kanyang mga binhi** (mga talata 9, 15)—Mag-asawa at magkaanak

**Tinawag sa ilalim ng gayong pangalan** (talata 10)—Kilala sa gayong pangalan

**Pagkakasumpa** (talata 19)—Kaparusahan, kahatulan

**Sundin** (talata 26–27)—Hinangad, pinakinggan

### Alma 3:6–12—Sinu-sino ang mga Lamanita at Sinu-sino ang mga Nephita?

Sa panahong ito ng tala ng Aklat ni Mormon, ang pagkakakilanlan ng Nephita at Lamanita ay walang gaanong kaugnayan sa tunay na angkan kundi sa paniniwala. Ang mga “naakay palayo ng mga Lamanita” (Alma 3:10) ay tinawag na mga Lamanita sa mga

talaan ng Nephita at ang “naniwala sa mga kautusan ng Diyos” (talata 11) ay nakilala bilang mga Nephita maging anumang kanilang angkan.

## Pag-aaral ng mga Banal na Kasulatan

Gawin ang gawain B at gawain A o C habang pinag-aaralan mo ang Alma 2–3.

### A Ilarawan ang Problema



Amlici

Si Amlici ay matalino at tusong tao. Alam ni Alma na siya ay nagbabantang panganib sa lipunan ng mga Nephita.

1. Pag-aralan ang Alma 2:1–4 at ilarawan ang binalak na gawin ni Amlici.
2. Paano ipinakikita ng mga talata 5–10 na ang mga alalahanin ni Alma tungkol kay Amlici ay tumpak?

### B Humanap ng Aplikasyon o Pagsasagawa

Inilalarawan ng Alma 2:12–38 ang paghahanda at mga digmaang naganap sa pagitan ng mga Nephita at mga Amlicita at mga Lamanita. Habang pinagninilay-nilayan mo ang mga pangyayaring ito, isipin kung paano nakakahalintulad ang mga digmaang ito sa pakikidigmaang gagawin mo laban sa kasamaan. Sagutin ang mga sumusunod na tanong:

1. Paano nakakahalintulad ang plano ni Amlici sa mga Nephita sa plano ni Satanas sa iyo?



2. Ilarawan ang kahit dalawang bagay na ginawa ni Alma upang magapi si Amlici na katulad ng magagawa mo upang ipagtanggol ang iyong sarili sa mga pagsalakay ni Satanas.

### C Magbigay ng Makabagong Halimbawa

Sa Alma 3, ipinaalaala sa atin ni Mormon ang sumpa na dumating sa mga Lamanita noong kapanahunan ni Nephi (tingnan sa 2 Nephi 5:20–25; bahaging “Pag-unawa sa mga mga Banal na Kasulatan,” para sa 2 Nephi 5:20–25, p. 42).

1. Repasuhin ang Alma 3:4–10 at ipaliwanag ang dahilan ng sumpang iyon.
2. Anong pangako ang binitiwang Panginoon sa mga nakiisa sa mga Lamanita at lumalaban sa mga Nephita? (tingnan sa mga talata 9–17).
3. Ano ang ginawa ng mga Amlicita upang isakatuparan ang salitang iyon mismo sa kanilang mga sarili?

4. Paano “minamarkahan [ng mga tao ngayon] ang kanilang sarili” bilang mga hindi naniniwala?

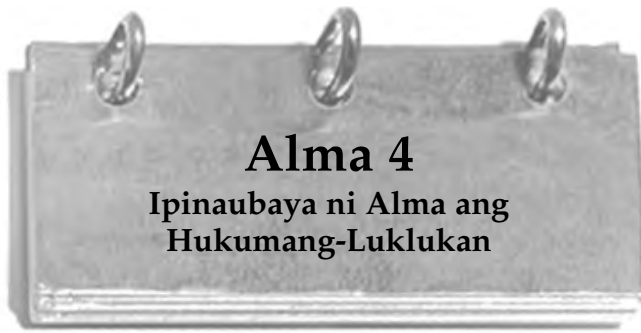

## Alma 4

### Ipinaubaya ni Alma ang Hukumang-Luklukan

*Ipinangako ng Panginoon nang maraming beses sa mga Nephita na kung susundin nila ang mga kautusan sila ay uunlad sa lupain (halimbawa, tingnan sa Moises 1:7). Sa Alma 2–3 mababasa mo kung paano nailigtas ang matatapat na Nephita mula sa banta ng pinagsanib na Amlicita at Lamanita sa pamamagitan ng paghingi ng lakas sa Panginoon. Pinagpala sila ng Panginoon at sila’y naligtas.*

*Sa Alma 4, walang panlabas na kaaway, walang digmaan o pagtatalu-talo, ngunit sa katotohanan ang kalagayan ay mas mapanganib kaysa sa pananakop ng mga Lamanita. Ano ang pinagmulan ng panganib? Itinuro ni Pangulong George Q. Cannon, na dating tagapayo sa Unang Panguluhan: “Tayong lahat ay dapat masubukan sa lahat ng bagay, at hindi magtatagal tayo ay dapat masubukan sa kaunlaran at kasaganaan. Ang maraming tao na nanatiling matatapat na Banal sa mga Huling Araw noong maralita pa sila ay maaaring hindi makayanan [ang pagsubok] kapag sila ay mayaman. Ang kayamanan ay [may] epektong nakapagpapasama sa puso ng tao, at kinakailangan nito ng napakadalisay na tao upang manatiling tapat, marangal, mapagpakumbaba at matwid sa panahon na sila’y napaliligiran ng kaginhawaan at kayamanan at sa panahon na sila ay nasa mahirap at naghihikahos na katayuan” (Gospel Truth, ed. Jerreld L. Newquist, 2 tomo [1957, 1974], 2:319).*

*Sa pag-aaral mo ng Alma, tingnan kung paano naaangkop ang sinabi ni Pangulong Cannon sa mga Nephita, at sa atin!*

## Pag-unawa sa mga Banal na Kasulatan

### Alma 4

**Nahirapan** (talata 2)—  
Nabagabag, naligalig

**Nagdalamhati** (talata 7)—  
Nalungkot, puno ng pighati

**Masamang hangarin** (talata 9)—Kasamaan, galit

... **Hinamak** (talata 13)—  
Pinababa

... **Tinutulungan** (talata 13)—  
Itinataguyod,  
pinangangalagaan

...

## Pag-aaral ng mga Banal na Kasulatan

Gawin ang gawain A habang pinag-aaralan mo ang Alma 4.

### A Paghambingin ang Dalawang Panahon

May mga nakapupukaw na pagkakatulad at mahahalagang pagkakaiba sa pagitan ng mga pagsasalawagan ng Simbahan sa Alma 1 at Alma 4. Sa pangalawang taon ng panunungkulan ng mga hukom, umunlad ang Simbahan at ang mga miyembro (tingnan sa Alma 1:31), at makaraan ang anim na taon ay “nagsimulang maantala sa pag-unlad” ang Simbahan (Alma 4:9–10).

1. Gumuhit ng tsart sa iyong kuwaderno na kahalintulad ng ipinakikita rito. Pag-aralan ang mga talatang nakalista sa bawat hanay at ilarawan kung paano nauugnay ang bawat paksa sa Simbahan sa bawat panahon. Halimbawa, gaano kaunlad ang mga miyembro at ano ang epekto ng pag-unlad na ito sa kanila? (tingnan sa Alma 1:29–31, 4:6–8).

	Alma 1:25–31	Alma 4:6–12
Pag-uusig		
Pagkakapantay-pantay at pag-ibig sa kapwa		
Kapalaluan		
Kapayapaan		
Kaunlaran		

2. Paghambingin ang dalawang listahan at ibuod ang mga dahilan kung bakit nagsimulang maantala sa pag-unlad ang Simbahan sang-ayon sa Alma 4.

3. Isipin ang iyong sariling buhay sa gayon ding kalagayan. Ano ang ilang paraan upang mapataas mo ang antas ng kabutihan at sa gayon ay makatulong sa pagpapaunlad sa Simbahan?

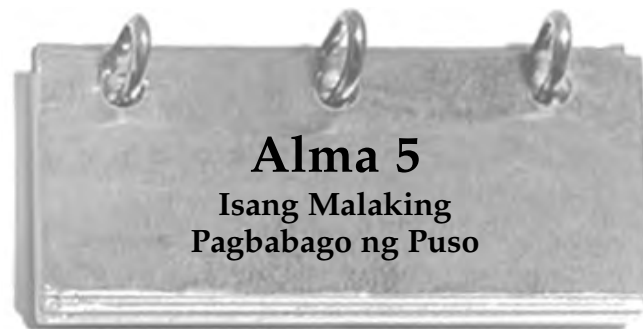

## Alma 5

### Isang Malaking Pagbabago ng Puso

*Naringgan mo na ba ang isang tao na nagsasabi na “Hindi mo kailangang maging perpekto para pumunta sa langit; papapasukin ka ng Diyos basta iniitwasan mong makagawa ng kasalanan.” Marahil may mga kakilala kayo na sinasabi iyon ngunit nabubuhay na parang naniniwala sila na iyon ay totoo. Ano ang sasabihin mo sa gayong klaseng tao? Gaano tayo dapat kabuti upang makabalik sa piling ng Diyos? Ano ang magagawa ng awa ng Diyos sa atin, at paano natin makakamit ang awang iyon? Ang Alma 5 ay magandang kabanata upang maghanap ng mga sagot sa gayong mga tanong.*

*Ipinaubaya ni Alma ang kanyang posisyon bilang punong hukom upang ilaan ang kanyang panahon sa pagpapatatag ng Simbahan (tingnan sa Alma 4:11–20). Nagsimula siya sa lungsod ng Zarahemla. Ang Alma 5 ay katulad din ng isang talumpati sa pangkalahatang komperensiya mula sa propetang si Alma. Ang mensaheng ibinigay niya ay isa sa pinakamahalaga sa Aklat ni Mormon. Habang binabasa mo ang sinabi niya, pag-isipan kung paano ito naaangkop sa iyo.*

## Pag-unawa sa mga Banal na Kasulatan

### Alma 5

**Napanatili sa alaala** (talata 6)—Natandaan

**Tinanggap ang kanyang larawan sa inyong mga mukha** (talata 14)—Maging katulad ni Cristo sa kilos at pag-uugali

**Hukuman** (talata 18)—Korte ng paghahatol

**Ginawang labagin** (talata 18)—Sinadyang hindi sumunod, sumalungat

**Mga kasuotan ay nahugasang maputi** (talata 21)—Isang simbolikong pagbanggit tungkol sa paghuhugas sa mga kasalanan

**Pangungutya** (talata 30)—Pagtatawa, pagpapakita ng kawalang-paggalang sa

**Nagkukunwari** (talata 37)—Nagpapahayag, nagpapanggap

**Magkamali** (talata 43)—Makagawa ng hindi tama

**Orden** (talata 49)—Awtoridad ng pagkasaserdote

### Alma 5:9—Ligtas Ka na Ba?



Si Elder Dallin H. Oaks, miyembro ng Korum ng Labindalawang Apostol ay nagsabi: “Sa paggamit ng mga Banal sa mga Huling Araw ng mga salitang *naligtas* at *kaligtasan*, mayroong kahit paano ay anim na iba’t ibang kahulugan. Ayon sa ilan sa mga ito, ang ating kaligtasan ay tiyak—tayo ay naligtas na. Sa iba ang kaligtasan ay dapat ituring na isang pangyayari na darating pa lang. . .o batay sa pangyayaring darating sa hinaharap. . . Nguni sa lahat ng mga

kahulugang ito, o mga uri ng kaligtasan, ang kaligtasan ay nasa at sa pamamagitan ni Jesucristo” (sa Conference Report, Abr. 1998, 26; o *Ensign*, Mayo 1998, 55). Ang mga sumusunod ay buod ng anim na iba’t ibang kahulugan na binanggit ni Elder Oaks:

1. Tayo ay ligtas mula sa permanenteng epekto ng kamatayan. Dahil sa Pagkabuhay na Mag-uli ni Jesucristo, lahat tayo ay mabubuhay na mag-uli.
2. Tayo ay ligtas mula sa kasalanan sa pamamagitan ng Pagbabayad-sala ni Cristo at sa pamamagitan ng pagsunod sa plano ng ebanghelyo. Ang pagsisisi ay mahalagang bahagi ng pagiging ligtas mula sa mga resulta ng ating mga kasalanan.
3. Tayo ay ligtas kapag tayo ay “isinilang na muli.” Nangyayari ito kapag nakikipagtipan tayo kay Cristo sa pamamagitan ng

pagpapabinyag, pagtanggap ng Espiritu Santo, at pagtataglay ng pangalan ni Cristo sa ating sarili. Dapat din na matapat nating sundin at panibaguin ang pakikipagtipang iyon.

4. Tayo ay ligtas mula sa kadiliman ng kawalang-malay kapag natutuhan natin ang tungkol sa plano ng ebanghelyo. Ang ebanghelyo ni Jesucristo ay nagdudulot ng liwanag sa ating buhay.
5. Tayo ay ligtas mula sa pangalawang kamatayan, na siyang permanenteng espirituwal na kamatayan, dahil sa Pagbabayad-sala ni Cristo. Ang lahat, maliban sa iilan sa naging mga anak na lalaki ng kapahamakan, ay makapapasok sa kaharian ng kaluwalhatian.
6. Inaasahan natin na sa bandang huli ay maliligtas tayo sa kahariang selestiyal. Bilang karagdagan sa iba pang kinakailangan, ang kaligtasang ito, o kadakilaan, ay nangangailangan din na tayo ay gumawa ng mga sagradong tipan sa mga templo ng Diyos at manatiling matapat sa mga iyon (tingnan sa Conference Report, Abr. 1998, mga pahina 76–78; o *Ensign*, Mayo 1998, mga pahina 55–57).

### Alma 5:7–14—Ano Itong Malaking Pagbabago ng Puso?

Kung sasaliksikin natin ang ilan sa mga banal na kasulatan na naglalarawan ng pagbabagong ito matutuhan natin na ilan sa mga katangiang ipinakita ng mga taong nakaranas ng malaking pagbabagong ito ay kinabibilangan ng mga sumusunod:

- Sila ay “wala nang hangarin pang gumawa ng masama, kundi ang patuloy na gumawa ng mabuti” (Mosias 27:25).
- Sila ay “nagbago mula sa makamundo at pagkahulog na kalagayan tungo sa kalagayan ng kabutihan” (Mosias 27:25).
- Sila ay “ginising. . .mula sa mahimbing na pagkakatulog” at naliwanagan sa pamamagitan ng liwanag ng walang hanggang salita” (Alma 5:7).
- “Sila ay nagpakumbaba ng kanilang sarili at ibinigay ang kanilang pagtitiwala sa totoo at buhay na Diyos” (Alma 5:13).

Si Elder Merrill J. Bateman, miyembro ng Pitumpu, ay nagturo kung paano matatamo ng isang tao ang malaking pagbabagong ito: “Ang mga pagbabago sa puso at kaluluwa ay nagaganap bilang resulta ng pagtanim at pangangalaga sa binhi [tingnan sa Alma 32:28]. Ang pag-aaral ng banal na kasulatan, panalangin, pagsunod, at paglilingkod ay mga pangunahing sangkap sa pagkakaroon ng pananampalataya kay Cristo” (sa Conference Report, Okt. 1992, 38; o *Ensign*, Nob. 1992, 28).

Kapwa ipinakita nina Haring Benjamin at Alma ang kapangyarihan ng pangangaral ng salita ng Diyos na nakapagdudulot ng malaking pagbabago (tingnan sa Mosias 4:1–3; 5:1–2; Alma 5:7, 11–13).

Hinggil sa kapangyarihan ng mga banal na kasulatan, lalunglalo na ng Aklat ni Mormon, na makapagbago ng mga buhay, ipinahayag ni Pangulong Ezra Taft Benson: “Hindi lamang dahil ang Aklat ni Mormon ay nagtuturo sa atin ng katotohanan, bagaman iyan ay talagang ginagawa nito. Hindi lamang dahil ang Aklat ni Mormon ay nagpapatotoo kay Cristo, bagaman ito ay talagang ginagawa nito. Nguni mayroon pa. May kapangyarihan sa aklat na ito na magsisimulang dumaloy sa buhay mo sa sandaling magsimula kayo nang seryosong pag-aaral sa aklat. Makatatagpo kayo ng mas malakas na kapangyarihang labanan ang tukso. Makatatagpo kayo ng kapangyarihang iwasan ang panlilinlang. Makatatagpo kayo ng kapangyarihang manatili sa

makipot at makitid na landas. Ang mga banal na kasulatan ay tinatawag na ‘mga salita ng buhay’ (D at T 84:85), at wala ng iba pang higit na totoo kaysa sa Aklat ni Mormon. Kapag nagsimula kayong magutom at mauhaw sa mga salitang iyon, makatatagpo kayo ng buhay sa nag-iibayo at nag-iibayong kasaganaan” (sa Conference Report, Okt. 1986, 6; o *Ensign*, Nob. 1986, 7).

## Pag-aaral ng mga Banal na Kasulatan

Gawin ang gawain A at isa pang gawain (B–D) habang pinag-aaralan mo ang Alma 5.

### A Sumulat ng Liham

Ipagpalagay na ikaw ay may kaibigan na hindi gaanong binibigyang-halaga ang relihiyon at ang ebanghelyo. Ayon sa pananaw niya hindi tayo dapat lubos na magpakabait para maligtas. Naniniwala ang kaibigan mo na nalalaman ng Diyos ang ating mga kahinaan at ililigtas din naman tayo; kailangan lang iwasan nating magkasala nang malaki. Talagang minamahal mo ang iyong kaibigan at nais mong makaunawa siya at makatagpo ng kaligayahan. Sumulat ng liham sa kaibigang ito, na ipinaliliwanag kung ano ang hindi tama sa mga ideya niya hinggil sa Pagbabayad-sala. Gamitin ang mga katotohanang itinuro sa Alma 5:10–42 upang tulungan kang turuan ang iyong kaibigan. Tiyaking ipaliwanag ang mga sumusunod na punto sa iyong liham:

- Ano ang ibig sabihin ng salitang *nangaligtas*?
- Ano ang ibig sabihin ng “malaking pagbabago” at “isinilang sa Diyos”? Paano maaaring makatulong ang alituntuning ito sa pagpapabago sa isang tao?
- Ano ang magagawa natin upang maranasan ang malaking pagbabagong iyon?
- Ano ang kinakailangan upang mapagbago ang ating mga puso at maisilang sa Diyos?
- Ano ang mangyayari sa atin kung hindi tayo magbabago?

### B Ipalihanag ang Araw ng Paghuhukom

Ilarawan ang araw ng paghuhukom, kung kailan lahat tayo ay tatayo sa harapan ng Diyos upang hatulan.

1. Gamit ang impormasyon sa Alma 5:16–25, paghambing ang mga damdamin ng hindi nagsisisi at ng nagsisisi.
2. Ang Doktrina at mga Tipan 76:5–10 ay nagbibigay ng karagdang impormasyon tungkol sa kung paano pagpapalain ang nagsisisi at mabubuti. Pag-aralan ang mga talatang iyon at ihambing ang inialok ng Panginoon sa mga sumusunod sa Kanya sa iniaalok ng diyablo sa kanyang mga tagasunod. Alin ang mas nanaisin mong makamtan? Bakit? Ano ang mararamdaman mo kung babanggitin ng Panginoon sa iyo ang mga salitang iyon sa Alma?

### C Ihambing sa Makabagong Panahon

Alam ni Alma na ang mga miyembro ng Simbahan noong kanyang panahon ay humarap sa mahihirap na paghamon. Saliksikin ang Alma 5:26–35, 52–62 at maglista ng dalawang paghamong binanggit ni Alma na mga paghamon din sa ating panahon. Gamit ang napag-aralan mo mula sa Alma, ipaliwanag ang magagawa natin upang mapagtagumpayan ang mga ito.

## D Sumulat ng Buod ng Pangunahing Salita



Ibinahagi ni Alma ang kanyang patotoo sa Alma 5:37–52. Ilista ang sa palagay mo ay limang mahalagang salita o parirala sa kanyang patotoo. Ipalihanag ang iyong mga dahilan sa pagpili ng bawat salita o parirala.



Matapos mapalakas ang Simbahan sa Zarahemla, nagtungo si Alma sa lungsod ng Gedeon. Nakita niya ang mga

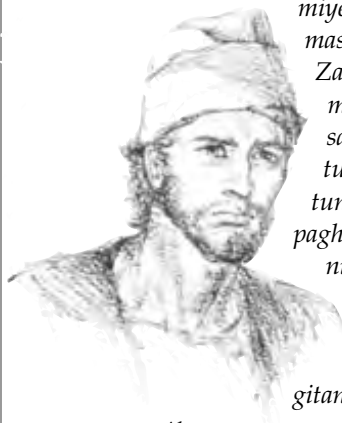

Alma

miyembro ng Simbahan doon na mas matapat kaysa sa mga nasa Zarahemla. Kung kaya, ang mensahe niya sa mga Banal sa Gedeon ay hindi gaanong tungkol sa pagsisisi kundi mas tungkol sa pagtatagubilin at paghihikayat. Pansinin ang itinuro ni Alma sa Alma 6–7 tungkol sa misyon ng Tagapagligtas at ang dapat nating gawin upang malinis sa pamamagitan ng Kanyang Pagbabayad-sala.

## Pag-unawa sa mga Banal na Kasulatan

### Alma 6

**Maluwag** (talata 5)—Malayang inihahandog, hindi mahigpit : **Alituntunin** (talata 7)—Mga patakaran

### Alma 7

**Nagsusumamo sa kanyang biyaya** (talata 3)—Nananalangan para sa tulong mula sa langit : **Nilikha/piniling nilikha** (talata 10)—Taong may natatanging katangian at tungkulin

**Kakila-kilabot na kalagayan** (mga talata 3, 18)—Krisis, kalunus-lunos na sitwasyon : **Mga kahinaan** (talata 12)—Mga kakulangan

**Tulong** (talata 12)—Suporta

Lumiligalig (talata 15)—  
Bumabagabag

Ang kanyang hakbangin ay  
isang walang hanggang pag-  
ikot (talata 20)—Ang mga  
pamamaraan ng Panginoon ay  
walang hanggan at hindi  
nagbabago

Madaling pakiusapan (talata  
23)—Handang tumanggap ng  
tagubilin o payo

Mahinahon (talata 23)—  
Mahinay, gumagamit ng  
sariling pagpipigil

### Alma 7:11–13—Paano Makatutulong sa Akin ang Pagbabayad-Sala ni Jesucristo?

Maraming Kristiyano ang nakauunawa na sa pamamagitan ng Kanyang paghihirap sa Getsemani at sa krus ay nabayaran ng Tagapagligtas ang ating mga kasalanan. Sa Alma 7:11–13, ipinaliwanag ni propetang Alma na nagagawa iyon ng Pagbabayad-sala at higit pa roon. Pinatotohanan ni Alma na pumarito sa mundo ang Tagapagligtas upang dalhin sa Kanyang sarili ang bawat uri ng paghihirap na bahagi ng karanasang ito sa lupa.

- Dinala Niya sa Kanyang sarili ang “mga pasakit at ang mga sakit ng kanyang mga tao” (talata 11). Kinabibilangan ito ng lahat ng maraming uri ng paghihirap na dumarating sa atin, kahit na wala tayong ginagawang kasalanan.
- Dinala Niya sa Kanyang sarili ang kamatayan upang tayo ay mabuhay na mag-uli (tingnan sa talata 12).
- Dinala Niya sa Kanyang sarili ang ating mga kahinaan (tingnan sa talata 12), na kinabibilangan ng mga kahinaan at kakulangan ng katawan, isip, o katangian na pinagpupunyagian natin dahil sa hangaring maging tulad ni Cristo.
- Dinala Niya sa Kanyang sarili ang ating mga kasalanan upang tayo ay mapatawad (tingnan sa talata 13).

Si Elder John G. Groberg, miyembro ng Pitumpu ay nagsabi: “Pinatotohanan ko na wala pa at wala kailanman na makararanas ng anumang uri ng kalagayan, maging ang mga ito man ay kabiguan, kataksilan, pasakit, pag-uusig, paghihirap, o anumang, na hindi nalulon kay Cristo! Wala kang madaramang sakit, sa damdamin o katawan, na hindi pa Niya nadama. Walang pinagsama-samang damdamin ng tao o karamdamang pisikal o pagdurusa na hindi makatatagpo ng kanlungan sa pagpapakasakit ng Tagapagligtas para sa atin. Alam Niya kung paano tayo tutulungan. Nais Niya tayong tulungan. Pahintulutan sana natin Siya” (“Trust the Lord,” [fireside ng CES para sa mga kadalagahan at kabinataan, ika-1 ng Mayo, 1994], 6).

### Pag-aaral ng mga Banal na Kasulatan

Gawin ang gawain B at gawain A o C habang pinag-aaralan mo ang Alma 6–7.

#### A Ibuod ang Tipan ng Binyag

Ang tipan ay isang kasunduan, pangako, o kontrata sa pagitan ng dalawang tao o mga pangkat. Paghambingin ang Alma 7:15–16 at Doktrina at mga Tipan 20:77 at sumulat ng buod ng ipinangangako natin sa Ama sa Langit at buod ng ipinangangako Niya sa atin kapag gumagawa tayo ng tipan ng binyag (tingnan sa Mosias para sa karagdagang tulong).

#### B Ilangkop ang Pagbabayad-sala sa Ating Panahon

Sa Alma 7:9–16, ibinahagi niya ang kanyang patotoo tungkol sa buhay at misyon ni Jesucristo.

1. Saliksikin ang mga talata 11–13 at sumulat ng apat na iba’t ibang hamon na maaari nating harapin sa buhay na ito kung saan matutulungan tayo ng buhay at Pagbabayad-sala ni Jesucristo (tingnan din ang impormasyon sa bahaging “Pag-unawa sa mga Banal na Kasulatan” para sa Alma 7:11–13).
2. Sa bawat isa sa mga sumusunod na sitwasyon, tukuyin kung alin sa apat na paghamon ang inilalarawan nito at ipaliwanag kung paano makatutulong sa taong iyon ang pagbaling kay Jesucristo:

- a. Si Melinda ay labindalawang taong gulang. Noong nakaraang buwan naparalisa ang mga binti niya dahil sa aksidente sa sasakyan.
- b. Si Juan ay nakagawa ng ilang maling pagpili at nakagawa ng mga bagay na ngayon ay ikinahihiya niya. Nakadarama siya ng kalungkutan at kawalang-halaga.
- c. Si Michael ay 45 taong gulang. Siya ay may asawa at mga anak. Nalaman niya na siya ay may kanser at sinabi ng duktora na isang taon na lang ang itatagal ng buhay niya. Siya ay malungkot, naguguluhan, at bahagya ring nagagalit.
- d. Katatawag lamang kay Emma bilang pangulo ng kanyang klase sa Laurel. Hindi pa siya kailanman nagkaroon ng tungkuling tulad nito. Mahal niya ang ebanghelyo at talagang nais niyang paghusayan ang tungkuling ito ngunit nakadarama siya ng lubos na pagkatakot at kakulangan ng kakayahan.

### C Isalarawan ang Banal na Kasulatan

Pag-aralan ang Alma 7:19–21 at gumuhit ng larawan ng mahalagang alituntunin ng ebanghelyo na makikita mong inilalarawan doon. Pamagatan ang iyong drowing ng pariralang nagpapaliwanag kung ano ang ipinakikita nito.

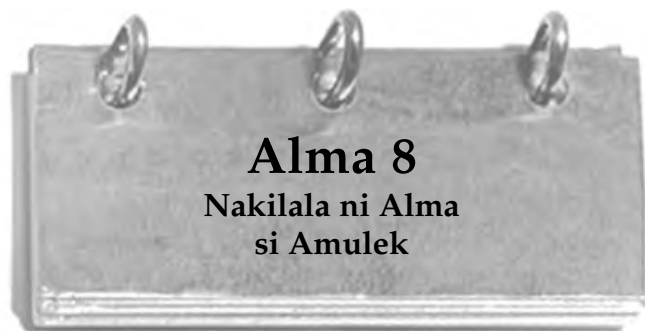

Ang gawaing misyonero ay nangangailangan ng matinding pagsisikap at maaaring minsan ay nakapanghihina ng loob. Noong si Pangulong Gordon B. Hinckley ay isang batang misyonero sa England, nakadama siya ng matinding panghihina ng loob. "Sinulatan [niya] ang kanyang ama na wala siyang napapala sa gawaing misyonero, at na hindi niya makita ang dahilan ng pagsasayang niya ng oras at ng pera ng kanyang ama. Tumutugon bilang ama at pangulo ng istaka, si Bryant Hinckley ay nagpadala ng kasagutan na maikli lamang at walang paliguy-ligoy: 'Minamahal kong Gordon, katatanggap ko lang ng liham mo. Lisa lang ang iminumungkahi ko: kalimutan mo ang sarili mo at magtrabaho ka'" (Sheri L. Dew, *Go Forward With Faith: The Biography of Gordon B. Hinckley* [1996], 64).



Si Alma ay pinanghinaan ng loob habang nangangaral sa Ammonihás. Sa pagbabasa mo ng kanyang karanasan, hanapin kung paano siya hinikayat at pinalakas ng Panginoon nang sa gayon ay ipagpatuloy niya ang kanyang mga gawain.

## Pag-unawa sa mga Banal na Kasulatan

### Alma 8

<b>Banal na orden ng Diyos</b> (talata 4)—Pagkasaserdoteng Melquisedec	: Paghahirap (talata 14)—Kalungkutan, dalamhati, pighati
<b>Nilait</b> (talata 13)—Ininsulto, inabuso	: <b>Salungat sa mga batas</b> (talata 17)—Laban sa mga batas
	: <b>Higit na nalulong</b> (talata 28)—Lumala

## Pag-aaral ng mga Banal na Kasulatan

Gawin ang dalawa sa mga sumusunod na gawain (A–C) habang pinag-aaralan mo ang Alma 8.

### A Sumulat ng Lathalain

Paghambingin ang mga karanasan ni Alma sa lupain ng Melek (tingnan sa Alma 8:3–6) at sa Ammonihás (mga talata 7–13). Kung ikaw ay tagapag-ulat sa pahayagan na itinalagang magsulat ng lathalain tungkol sa pagdalaw ni Alma sa bawat lugar, ano ang isusulat mo? Tiyaking isama doon kung paano siya pinakitunguhan at kung bakit sa palagay mo ay pinakitunguhan siya nang ganoon.

### B Ibuod Kung Ano ang Kanyang Sinabi



Isang anghel ang nakipag-usap kapwa kina Alma at Amulek.

1. Ibuod ang sinabi ng anghel kay Alma (tingnan sa Alma 8:14–17) at kay Amulek (tingnan sa Alma 8:20; 10:7).
2. Paano maaaring makapagbigay ng lakas ng loob sa mga misyonero ngayon ang sinabi ng anghel kay Alma?

### C Sumulat sa Mag-anak

Ipagpalagay na ikaw si Alma o Amulek na nagsusulat para sa iyong mag-anak. Pag-aralan ang Alma 8:21–32 at sumulat ng maikling liham para sa iyong mag-anak tungkol sa nangyayari sa misyon sa Ammonihás.

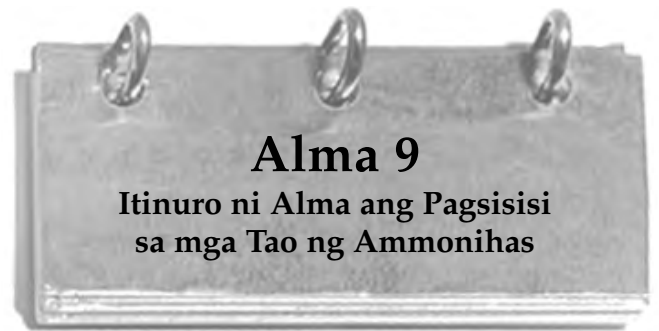

## Alma 9

### Itinuro ni Alma ang Pagsisisi sa mga Tao ng Ammonihás

Ang mga tao ng Ammonihás na may matitigas na puso ay nagalit kay Alma at Amulek at pasigaw na nilait-lait ang mga ito. Kalaunan, ang dalawang matatapat na misyonerong ito ay itinaon sa bilanguan. Kung ikaw ay nakaharap sa gayong uri ng pag-uusig, paano ka tutugon? Sa pagbabasa mo ng Alma 9, ipagpalagay na ikaw ay naroon kasama ni Alma. Anong klaseng katapangan ang kakailanganin mo upang harapin ang mga taong iyon? Ano ang masasabi mo na lubos na makatutulong sa kanila? Ang mga turo nina Alma at Amulek sa mga tao ng Ammonihás ay matatagpuan sa mga kabanata 9–14.

## Pag-unawa sa mga Banal na Kasulatan

### Alma 9

<b>Makipagtalo</b> (talata 1)—Makipag-away, makipagdebate	: <b>Balakyot na salinhali</b> (talata 8)—Masasamang tao
<b>Matitigas ang leeg</b> (mga talata 5, 31)—Matigas, puno ng kapalaluan	: <b>Naitalaga na sa kalagayan</b> (talata 11)—Naitakda na sa katayuan

**Higit na mababata** (mga talata 15, 23)—Mas makakaya  
**Pahahabain ang kanilang buhay sa lupain** (talata 16)—Patatagalin ang kanilang panahon

**Katarungan** (talata 20)—Pagkapantay-pantay  
**Pinahintulutan** (talata 16)—Hinayaan

**Alma 9:26–27—Ang Proseso ng Pagpapagaling ng Pagsisipi**



Si Pangulong James E. Faust, Pangalawang Tagapayo sa Unang Panguluhan ay nagsabi: “Lahat tayo ay nakagawa ng maling pagliko sa ating paglalakbay. Naniniwala ako na ang mabait at maawaing Diyos, na siyang ating Ama, ay hahatulan tayo nang magaan sa mga maling ginawa natin at ibibigay sa atin ang pinakamalaking pagpapala para sa mabuting ginawa natin. Ang dakilang pagsambit ni Alma [sa Alma 9:26] para sa akin ay tila pagsang-ayon dito” (sa Conference Report, Okt. 1996, 75; o *Ensign*, Nob. 1996, 53).

**Pag-aaral ng mga Banal na Kasulatan**

Gawin ang mga gawain A at B o gawain C habang pinag-aaralan mo ang Alma 9.

**A Ano ang Matutuhan Natin mula sa Kasaysayan?**

Bilangin kung ilang beses ginamit ni Alma ang mga pariralang “hindi ba ninyo natatandaan” at “nakalimutan na ba ninyo” sa Alma 9:7–14.

1. Isulat ang mga halimbawang ginamit niya mula sa kasaysayan ng mga Nephita at Lamanita upang ipakita ang pangangailangang magsisi.
2. Isulat ang iyong mga ideya tungkol sa kung paano matutulungan ng bawat isa sa mga halimbawang ito na magsisi ang mga tao sa Ammonihahas.
3. Sa anu-anong paraan nakatutulong ang kanyang halimbawa sa pagkakaroon mo ng mas matinding pagnanais na magsisi.

**B Gumawa ng Imbentaryo**

Isinulat ni Alma ang maraming pagpapalang naranasan ng mga Nephita sa Alma 9:18–22.

1. Gumawa ng dalawang hanay sa iyong kuwaderno. Sa isang hanay ilaran ang mga temporal (pisikal) na mga pagpapalang ibinigay sa kanila at sa isang hanay ilaran ang mga espirituwal na pagpapalang tinanggap nila.
2. Basahin ang babala ni Alma sa Alma 9:23–24. Paano naaangkop ang kanyang babala sa Doktrina at mga Tipan 82:3? Bakit?

**C Gumawa ng Poster**

Gumawa ng poster na naglalarawan sa mga doktrinang itinuro sa Alma 9:25–30. Idisenyo ang poster sa paraang magagamit ito sa klase upang higit na matulungan ang ibang mag-aaral na maunawaan ang mga turo ni Alma tungkol kay Jesucristo.



*Si Bishop H. David Burton, na noon ay Unang Tagapayo sa Namumunong Obispado, ay nagturo: “Sina Alma at Amulek ay nakinig sa anghel. Tumugon sila sa tawag na maglingkod sa misyon, at nangaral sila ng pagsisipi. Nanindigan sila sa kabila ng paghihirap at pagkabilanggo. Sila ay mga bayani na ang mga buhay ay karapat-dapat na tularan” (sa Conference Report, Abr. 1993, 60; o Ensign, Mayo 1993, 47). Sa pagbabasa mo ng pagbabalik loob at patotoo ni Amulek, isipin kung paano nakatulong ang kanyang kaalaman kay Jesucristo sa mahirap na panahong iyon. Anu-ano ang mga katangian ni Amulek na nais mong tularan?*



Amulek

**Pag-unawa sa mga Banal na Kasulatan**

**Alma 10**

**Kaanak** (mga talata 4, 7, 11)—Mga miyembro ng mag-anak  
**Kamay ng aking kasipagan** (talata 4)—Ang aking masigasig, matapat na paggawa  
**Mga hiwaga** (talata 5)—Mga katotohanang malalaman lamang sa pamamagitan ng makalangit na paghahayag  
**Pangangalaga** (talata 5)—Pagliligtas  
**Ipaalam** (talata 10)—Ipatatag

**Mga tusong pamamaraan** (talata 13)—Maladiyablo at mapandayang mga pamamaraan ng pagtatanong at pagsasalita  
**Iligaw** (talata 18)—Baguhin, pasamain  
**Salot** (mga talata 22–23)—Sakit o peste  
**Nilalait, nilait** (mga talata 24, 29)—Pinulaan, ininsulto  
**Mangunguna** (talata 13)—Una sa ranggo o pagiging importante

**Alma 10:22–23—“Ang mga Panalangin ng Mabubuti”**

Si Pangulong Spencer W. Kimball, na noon ay gumaganap na Pangulo ng Korum ng Labindalawang Apostol, ay nagsabi:

“Maraming tinig ng mga mapanuksong espiritu ang nag-uudyok ng mga makamandong kasiyahan at walang pagpipigil na pagbibigay-kasiyahan sa katawan. Ang daigdig natin ngayon ay walang pinagkaiba sa mga panahon ng propetang Nephi na nagsabi: ‘...kung hindi dahil sa mga panalangin ng mabubuti. . . kahit ngayon kayo ay dadalawin ng lubusang pagkalipol. . .’ (Alma 10:22). Mangyari pa, napakarami [trin] ang mga matwid at matatapat na ipinamumuhay ang lahat ng kautusan at ang mga buhay at panalangin nila ang pumipigil sa pagkalipol ng daigdig” (sa Conference Report, Abr. 1971, 7; o *Ensign*, Hunyo 1971, 16).

### Mga Ninuno ni Amulek

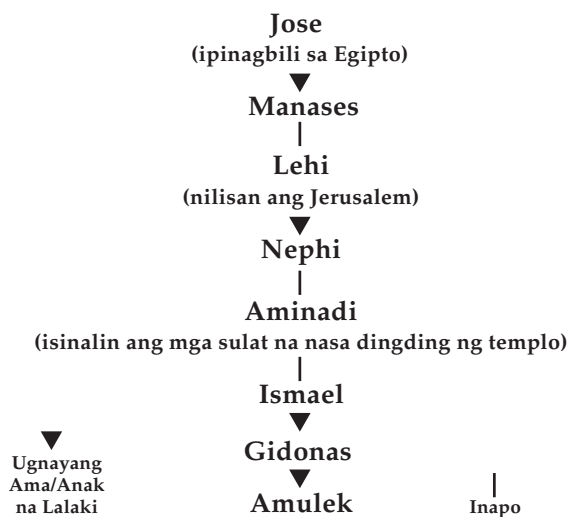

### Pag-aaral ng mga Banal na Kasulatan

Gawin ang dalawa sa mga sumusunod na gawain (A–C) habang pinag-aaralan mo ang Alma 10.

#### A Kumapanayam ng Bagong Nagbalik-loob

Makipag-usap sa bagong nagbalik-loob sa Simbahan tungkol sa kanyang pagbabalik-loob at patotoo. Ihambing ang karanasan ng nagbalik-loob na ito sa karanasan ni Amulek sa Alma 10:1–11. Sagutin ang mga sumusunod na tanong:

1. Paano nagkatulad ang kanilang mga karanasan?
2. Paano nagkaiba ang kanilang mga karanasan?
3. Paano nakakatulad ng 1 Nephi 3:7 ang Alma 10:8?

#### B Gumawa ng Listahan ng mga Salita

1. Sa pagbabasa mo ng Alma 10:12–32, ilaran ang mga salita na naglalarawan sa mga manananggol at hukom sa Ammonihah.
2. Bakit sa palagay mo lubos na nabalisa sa mga salita nina Alma at Amulek ang marurunong, mayayaman, at maimpluwensiyang tao?

### C Ipaliwanag

Sa Alma 10:22–23, nagturo si Alma ng mahalagang doktrina. Pag-aralan ang mga talata at sagot sa mga sumusunod na tanong:

1. Ano ang nagligtas sa lungsod ng Ammonihah mula sa pagkalipol?
2. Ano ang “ilang halimbawa na nagpapakita kung gaano katotoo ang alituntuning ito sa ngayon?”
3. Anong kaaliwan at muling katiyakan ang ibinibigay ng alituntuning ito sa iyo?

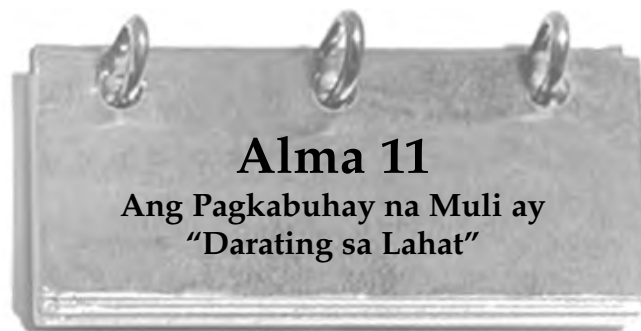

## Alma 11

### Ang Pagkabuhay na Muli ay “Darating sa Lahat”

*Itatutuw mo ba ang iyong patotoo kapalit ng malaking halaga ng salapi? Sa Alma 11 hinamon ni Zisrom, isang masamang manananggol, ang mga itinuro nina Alma at Amulek. Alamin kung magkano ang inialok niyang salapi kay Amulek upang itatwa ang pag-iral ng Diyos. Pansinin din kung paano napatahimik ni Amulek si Zisrom.*

### Pag-unawa sa mga Banal na Kasulatan

#### Alma 11

<b>Mapipilitan</b> (talata 2)—Mapupuwera	• <b>Temporal</b> (talata 42)—Pisikal, mortal
<b>Pagkuwenta</b> (mga talata 5, 14, 18)—Parang pag-alam ng halaga	• <b>Panunumbalik</b> (talata 44)—Pagkabuhay na mag-uli
<b>Kayamanan</b> (talata 24)—Salapi	• <b>Lilitisin</b> (talata 44)—Panagutin, isinakdal dahil sa pagkakamali/kasalanan
<b>Ipagkait</b> (talata 25)—Itago, huwag ibigay	• <b>Hindi na muling makakita pa ng kabulukan</b> (talata 45)—Hindi na muling mamatay
<b>Pagkakalag ng mga gapos ng kamatayan, magkalag ng mga gapos ng kamatayan</b> (mga talata 41–42)—Paggapi sa kamatayan sa pamamagitan ng Pagkabuhay na Mag-uli	

#### Alma 11:15–19—Ang Parang Pananalapi ng mga Nephiha

Ang sumusunod na tsart ay tutulong sa iyong higit na maunawaan ang parang pananalapi sa panahon ng panunungkulan ng mga hukom. Pansinin na ang kabayaran ng hukom para sa isang araw nang panahong iyon ay katumbas ng isang senine ng ginto (tingnan sa Alma 11:3).



## Mga Pagtimbang at Pagsukat ng mga Nephita

Mga pilak na barya = mga gintong barya = halaga sa butil

Lea	wala	1/8 sukat
Siblim	wala	1/4 sukat
Siblon	wala	1/2 sukat
Senum	senine	1 sukat
wala	Antiom	1 1/2 sukat
Amnor	Seon	2 sukat
Ezrom	Shum	4 na sukat
Onti	Limnas	7 sukat

### Alma 11:38–39—Paanong si Jesucristo ay Siya ring “Walang Hanggang Ama”?

Tingnan sa bahaging “Pag-unawa sa mga Banal na Kasulatan” para sa Mosias 15:1–7 (p. 90).

## Pag-aaral ng mga Banal na Kasulatan

Gawin ang mga gawain A at B habang pinag-aaralan mo ang Alma 11.

### A Gawin ang Matematika

Basahin ang Alma 11:1–19 at sagutin ang mga sumusunod na tanong pangmatematika:

1. Gaano karaming sukat ng butil ang mabibili ng isang hukom na Nephita sa kanyang kinikita sa isang araw? (tingnan sa mga talata 3, 7).
2. Ilang araw na kabayaran ang halaga ng isang onti ng pilak? (tingnan sa mga talata 11–13).
3. Ilang araw na kabayaran ang inialok ni Zisrom kay Amulek kung itatatwa niya ang kanyang patotoo? (tingnan sa talata 22).
4. Sa hula mo magkano ang katumbas na halaga ng suhol ni Zisrom sa ngayon?
5. Sa palagay mo bakit mahalaga ang impormasyon tungkol sa paraan ng pananalapi ng mga Nephita?

### B Nakatutulong na mga Banal na Kasulatang Pangmisyonero

Maraming itinatanong sa mga misyonero. Isulat kung aling mga talata sa Alma 11:36–46 ang magagamit mo upang sagutin ang bawat isa sa mga sumusunod na tanong:

1. Ano ang magiging kaanyuan ko kapag nabuhay akong mag-uli?
2. Ilang tao na naninirahan sa mundo ang mabubuhay na mag-uli?
3. Ano ang kinakailangan kong gawin upang makapasok sa langit?
4. Matapos na mabuhay akong mag-uli, muli ba akong mamamatay?



Zisrom

*Maaaring marami ka nang pagkatakataon sa iyong buhay kung kailan naibahagi mo ang ebanghelyo sa iba at naturuan ang mga hindi miyembro ng Simbahan. Ang Alma 11 ay tala ng karanasan ni Amulek kay Zisrom. Ang Alma 12 ay tala ng pagtuturo ni Alma kay Zisrom at sa mga tao sa palibot. Sa pagbabasa mo ng kabanata 12, isipin kung paano magagamit ng mga misyonero ang mga turo o doktrinang ito sa kanilang mga talakayan.*

## Pag-unawa sa mga Banal na Kasulatan

### Alma 12

**Pagkaalam** (talata 1)—Pagkagunita

**Nagsalita sa ganitong paraan** (talata 2)—Nangusap sa ganitong paraan

**Napakatuso** (talata 4)—Bihasa, madaya, mapanlinlang

**Laitin** (talata 4)—Pulaan, insultihin

**Patibong** (talata 6)—Bihag

**Pinasailalim** (talata 7)—Inilagay

**Ibinigay** (talata 9)—Ibinahagi

**Pagtalima at pagsusumikap** (talata 9)—Pagsunod at pagiging matapat

**Magagalak kung** (talata 14)—Hiling, nanaisin

**Querubin** (talata 21)—Uri ng makalangit na nilikha

**Pagsubok na kalagayan, kalagayan ng paghahanda** (mga talata 24, 26)—Panahon ng pagsubok

**Pagbalik sa panahon** (talata 25)—Sa buhay bago ang buhay sa lupa

**Ikapagpapatawad** (talata 34)—Kapatawaran

**Magbubunsod, pagkakabunsod, mabunsuran** (mga talata 36–37)—

Magbigay ng dahilan sa ibang tao na magalit; ang “unang pagkakabunsod” ay maaaring iugnay sa Pagkahulog ng sanlibutan o noong panahon na ang mga anak ni Israel ay bumulung-bulong at pinili ang kasamaan matapos na mailigtas ng Panginoon mula sa Egipto (tingnan sa talababa 36a)

### Alma 12:9–10—Paano Ko “Malalaman ang mga Hiwaga ng Diyos”?

Nililiwanag ng mga makabagong paghahayag na tayo ay unti-unting umuunlad. Nakatatanggap tayo ng higit na liwanag at katotohanan kapag sinusunod natin ang mga kautusan ng Diyos at namumuhay alinsunod sa liwanag at katotohanang mayroon na tayo. (Tingnan sa D at T 84:44–47; 93:20, 27–28.)

### Alma 12:16–18, 32—Ano ang Pangalawang Kamatayan?

Si Elder Boyd K. Packer, miyembro ng Korum ng Labindalawang Aposol ay nagpaliwanag: “Ang Pagbabayad-sala ay tunay na mahalaga upang malinis ng mga tao ang kanilang sarili sa kasalanan at pagtagumpayan ang pangalawang kamatayan, ang espirituwal na kamatayan, na siyang paghiwalay mula sa ating Ama sa Langit. Dahil sinasabi sa atin ng mga banal na kasulatan, pitong beses na sinasabi sa atin, na walang maruming bagay ang makapananahanang kasama ang Diyos” (sa Conference Report, Abr. 1988, 82; o *Ensign*, Mayo 1988, 70; tingnan din sa bilang 5 sa bahaging “Pag-unawa sa mga Banal na Kasulatan” para sa Alma 5:9, p. 108).

## Pag-aaral ng mga Banal na Kasulatan

Gawin ang dalawa sa mga sumusunod na gawain (A–C) habang pinag-aaralan mo ang Alma 12.

### A Ibigay ang Kahulugan ng Salita

1. Basahin ang Alma 12:6 at ilaran ang tatlong parirala na tumutukoy sa mga hangarin ni Satanas.
2. Sa bawat pariralang inilista mo, sumulat ng isang pamamaraang ginagamit ni Satanas upang mahilang pababa ang mga kabataan ngayon.
3. Pag-aralan ang Alma 12:9–11 at sumulat ng kahulugan para sa mga salitang “mga tanikala ng impiyerno.”

### B Sumulat ng Talumpati

Ipagpalagay na inatasan kang magsalita sa pulong-sakramento tungkol sa paksang “Ang Huling Paghuhukom.” Sumulat ng maikling talumpati na gamit ang Alma 12:12–18 bilang iyong sanggunian. Gumamit ng kahit dalawang siping-banggit mula sa mga talatang iyon.

### C Ang Pataas na Pagkahulog



Basahin ang Alma 12:19–27 at sagutin ang mga sumusunod na tanong:

1. Ano ang nangyari noong kinain ni Adan ang ipinagbabawal na bunga?
2. Ano sana ang nangyari kung nakakain ng bunga ng punungkahoy ng buhay si Adan matapos niyang makain ang ipinagbabawal na bunga? (tingnan sa talata 23).

3. Bakit kinakailangan ang “pagsubok na panahon” bago ang ating pagkabuhay na mag-uli at paghuhukom? (tingnan sa Alma 42:4–5).



*Ang Pagkasaserdote ay ang karapatan ng Diyos na ipinagkatiwala sa tao upang mangasiwa para sa kaligtasan ng Kanyang mga anak. Ang Ama sa Langit ay pumili ng mga kalalakihan sa buhay bago ang buhay na ito na alam Niyang makatutulong sa Kanya sa lupa. Paano Niya nalaman kung sino ang pipiliin? Ipinaliwanag ito ni Alma at tinulungan tayong maunawaan ang malaking pananagutan na nakaatang sa mga tatanggap ng pagkasaserdote. Matapos basahin ang Alma 13 maipaliliwanag mo kung bakit mahalaga ang pagkasaserdote at kung ano ang inaasahan ng mga nagtataglay ng kapangyarihang ito.*

## Pag-unawa sa mga Banal na Kasulatan

### Alma 13

**Itutuan ang iyong mga kaisipan pabalik** (talata 1)—Pag-iisipin ka mula sa simula

**Kaalaman ng Diyos sa mula’t mula pa, kaalaman sa mula’t mula pa ng lahat ng bagay** (mga talata 3, 7)—Kakayahan ng Diyos na malaman agad ang hinaharap

**Pinabanal** (talata 11)—Ginawang malinis sa kasalanan

**Ang mga kasuotan ay nahugasang maputi** (talata 11)—Napatawad ang mga kasalanan

**Kapootan** (talata 12)—Pagkagalit

**Bungang karapat-dapat sa** (talata 13)—Mabubuting gawa na malugod na nakatutugon sa mga pangangailangan sa

**Sagisag** (talata 16)—Simbolo, kahalintulad

**Sasalungat** (talata 20)—Babaligtarin, iibahin ang kahulugan ng

### Alma 13:1–18—“Ang Banal na Orden ng Diyos”

Ang pariralang “banal na orden ng Diyos,” o ang anyo nito, ay madalas na nakikita sa Alma 13. Tumutukoy ito sa Pagkasaserdoteng Melquisedec. Bago ang panahon ni Melquisedec ang pagkasaserdoteng iyon ay tinatawag na *Banal na Pagkasaserdote*, alinsunod sa *Orden ng Anak ng Diyos*.

“Ngunit bilang paggalang o pagpipitagan sa pangalan ng kataas-taasang katauhan, upang maiwasan ang madalas na pag-ulit ng kanyang pangalan, sila, ang Simbahan, noong unang

panahon, ay tinawag ang pagkasaserdoteng yaon alinsunod kay Melquisedec, ang Pagkasaserdoteng Melquisedec” (D at T 107:3–4).

## Pag-aaral ng mga Banal na Kasulatan

Gawin ang gawain A at gawain B o C habang pinag-aaralan mo ang Alma 13.

### A Ipalawanag ang Kahulugan Nito

Habang binabasa mo ang Alma 13:1–6, ibuod ang mensahe sa iyong mga sariling salita.

### B Kumapanayam ng Isang Nagtataglay ng Pagkasaserdote

Basahin ang Alma 13:7–13 kasama ang isang nagtataglay ng Pagkasaserdoteng Melquisedec. Itanong ang mga sumusunod at isulat ang kanyang mga sagot:

1. Sa iyong palagay, ano ang pinakamahalagang doktrinang itinuro sa mga talatang ito?
2. Bakit sa palagay mo, isang pribilehiyo ang magtaglay ng Pagkasaserdoteng Melquisedec?
3. Ano sa palagay mo ang mangyayari kung ang lahat ng nagtataglay ng Pagkasaserdoteng Melquisedec ay katulad ng inilalarawan sa talata 12?

### C Magpakilala ng Isang Pinuno ng Simbahan

Naatasan kang ipakilala si Melquisedec bilang tagapagsalita sa fireside. Gamitin ang Alma 13:14–19 upang magtipon ng ilang impormasyon na gagamitin sa iyong pagpapakilala. Isulat ang sasabihin mo sa pagpapakilala ng dakilang taong ito.



## Alma 14

### Ang Mensahe ng Ebanghelyo ay Nagpapagalit sa Masasama

*Madalas na kinakailangan ang tapang upang masunod ang mga turo ng mga tagapaglingkod ng Panginoon. Ang mga paghamong hinarap ng mabababang-loob sa Alma 14, gayunpaman, ay tunay na kahanga-hanga. Maaaring mamangha kayo sa kung gaano ang kailangang tiisin ng mga bagong nagbalik-loob at iba pang mabubuting tao para sa kanilang pananampalataya. Pag-ukulan ng natatanging pansin ang nadama ni Amulek sa nakita niya at sa lakas at talino ni Alma. Bilang karagdagan, subukin ding isipin kung ano ang naisip ng masasama nang makita nila sa wakas ang nangyari kina Alma at Amulek.*

## Pag-unawa sa mga Banal na Kasulatan



### Alma 14

**Nilait** (mga talata 2, 5, 7)—Pinulaan, ininsulto

**Palihim** (talata 3)—Pasikreto, patago

**Masugatan** (talata 6)—Maparusahan, masaktan

**Pagkamartir** (talata 9)—Paghihirap at pagkamatay dahil sa pananampalataya o paniniwala

**Tinutupok, natutupok** (mga talata 9–10, 14)—Nalilipol, sinusunog hanggang sa mamatay

**Pinipigilan** (talata 11)—Pinilit, inutusan

**Sinampal** (mga talata 14–15, 17, 20, 24–25)—Hinampas

**Asupre** (talata 14)—Nagbabagang asupre; sagisag ng pagdurusa at kaparusahang dinaranas ng masasama

**Nahati sa dalawa** (talata 27)—Napiraso sa dalawa

**Kaagad** (talata 28)—Hindi nagtagal

### Alma 14:8–11—Bakit Pinahihintulutan ng Panginoon na Magdusa ang Mabubuti?

Marahil marami ang makadarama ng nadama ni Amulek nang makita niyang nagdurusa ang mabubuti at mga mapagpakumbabang tao. Gayunpaman, tinulungan siya (at tayo) ni Alma na maunawaan na ang Ama sa Langit ay may mas malalim na pananaw sa mga pangyayari na maituturing na tila trahedya sa mga mortal. Si Elder Spencer W. Kimball, na noon ay miyembro ng Korum ng Labindalawang Apostol, ay nagpaliwanag:



“Marami tayong nakikitang mga tao na nagiging mapamula kapag ang isang mabuting tao ay napatay, ang isang batang ama o ina ay kinuha mula sa mag-anak, o kapag may nagaganap na malupit na

kamatayan. Ang iba’y sumasama ang loob kapag nananatiling hindi sinasagot ang madalas nilang pananalangin. Ang ilan ay nawawalan ng pananampalataya at nanghihinawa kapag tila nawawalang-kabuluhan ang mga taimtim na pagbabasbas ng mga banal na tao. Ngunit kung ang lahat ng maysakit ay napagagaling, kung ang lahat ng mabubuti ay napangangalagaan at ang masasama ay nalilipol, ang buong programa ng Ama ay mawawalan ng saysay at ang pangunahing alituntunin ng ebanghelyo, na kalayaang pumili, ay magwawakas. . . .

“Kung ang lahat ng panalangin ay kaagad na sinasagot alinsunod sa ating makasariling hangarin at ating limitadong pang-unawa, kung gayon magkakaroon na lamang ng kaunti o maaaring wala ng pagdurusa, kalungkutan, kawalang-pag-asa, at maging kamatayan. At kung wala ang mga ito, mawawalan na rin ng kagalakan, tagumpay, pagkabuhay na mag-uli, buhay na walang hanggan, at pagkadiyos” (“Tragedy or Destiny,” *Improvement Era*, Mar. 1966, 180, 210; tingnan din sa Alma 60:13, D at T 98:13).

## Pag-aaral ng mga Banal na Kasulatan

Gawin ang gawain A o B habang pinag-aaralan mo ang Alma 14.

### A Ipaliban ang mga Alituntunin

1. Pag-aralan ang Alma 14:8–11; 60:13; at ang siping-banggit mula kay Elder Kimball na matatagpuan sa bahaging “Pag-unawa sa mga Banal na Kasulatan” para sa Alma 14:8–11, at pagkatapos ay ipaliwanag kung bakit naniniwala kayo na hindi ginamit nina Alma at Amulek ang kapangyarihan ng pagkasaserdote upang iligtas ang mabubuti na pinapatay. Pansinin lalo na ang tagubiling sinunod ni Alma mula sa Espiritu.
2. Anong kabatiran ang ibinigay ng pahayag mula kay Elder Kimball upang ipaliwanag kung bakit kailangang maghintay nang matagal sina Alma at Amulek bago sila mabigyan ng kapangyarihang iligtas ang kanilang mga sarili mula sa bilangguan? (tingnan sa Alma 14:26–29).

### B Mga Hindi Nasasagot na Tanong

Matapos pilitin sina Alma at Amulek na panoorin ang pagsunog sa mga naniniwala, ang masasamang hukom ng Ammonihah ay nagtanong sa kanila ng maraming tanong at pito sa mga ito ang nakatala sa Alma 14:14–21.

1. Hanapin ang mga tanong na iyon at isulat sa iyong kuwaderno, at isulat din ang sagot na sa palagay mo ay siyang isasagot nina Alma at Amulek kung naisip nila na dapat na silang sumagot.
2. Repasuhin ang Alma 14:2–5 at pagkatapos ay basahin ang 3 Nephi 14:6 at Mateo 27:11–14 at ipaliwanag kung bakit sa palagay mo ay tumanggi silang sagutin ang mga tanong ng masasamang hukom.
3. Kinakailangan ba na sagutin ang bawat taong nanlalait sa iyo dahil sa iyong mga paniniwala o pumupula sa gawain ng Panginoon? Bakit oo at bakit hindi?



© 1991 Gary L. Kapp



## Alma 15

### Mision sa Lupain ng Sidom

*Tulad ng napag-aralan mo sa Alma 14, itinaboy ng masasamang tao ni Ammonihah ang ilan sa mga taong naniwala sa mensahe ni Alma. Kabilang si Zisrom, at ang iba ay tinupok ng apoy. Sinasabi sa atin sa Alma 15 kung saan nagpunta ang mga naniniwalang iyon at kung ano ang nangyari kina Zisrom at Amulek, na nawalan ng lahat ng pag-aari nila sa Ammonihah. Pansinin din ang itinuturo ng kabanatang ito tungkol sa mga epekto ng kasalanan at ang kapangyarihan ng Pagbabayad-sala.*

## Pag-unawa sa mga Banal na Kasulatan

### Alma 15

- |   |  |
|---|--|
| • Paghihirap (talata 3)—Mga pagdurusa               | • Ipinapalagay (talata 15)—Iniuugnay, idinadahilan |
| • Magpapahirap (talata 3)—Magpaparusa, magpapasakit | • Pagbabago, tumigil (talata 17)—Huminto           |
| • Nagsumamo (talata 5)—Nagmakaawa, nakiusap         | • Mga santuwaryo (talata 17)—Mga lugar ng pagsamba |

## Pag-aaral ng mga Banal na Kasulatan

Gawin ang isa sa mga sumusunod na gawain (A–C) habang pinag-aaralan mo ang Alma 15.

### A Ano Sana ang Sasabihin Niya?



Repasuhin ang Alma 15:1–4 at pagkatapos ay sumulat ng mensahe na nagpapahayag ng iyong palagay na nais sanang sabihin ni Zisrom kina Alma at Amulek.

### B Sumulat sa Talaarawan

Sumulat sa talaarawan na parang ikaw si Zisrom o si Alma na nagsasalita tungkol sa mga karanasang inilarawan sa Alma 15:5–12.

### C Magbigay ng Makabagong Halimbawa

1. Mula sa Alma 15:16, ilaran ang mga isinakripisyo ni Amulek upang makapaglingkod sa Panginoon.

2. Sumulat ng pagsasalawanan ng isang taong kilala mo na, tulad ni Amulek, ay handang magsakripisyo upang makapagmisyon.

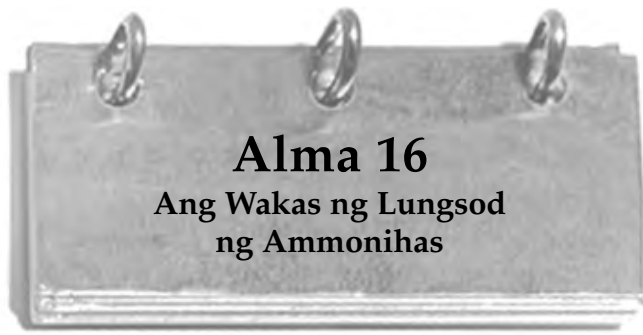

*Binigyang babala ni Alma ang masasamang tao ng Ammonihah na sila ay malilipol kung hindi sila magsisisi (tingnan sa Alma 8:16–17; 9:4). Isinasaad sa Alma 16 kung paano natupad ang propesiyang iyon. Kakatwa na ang ibang bahagi ng lupain ay nagtatamasa ng malaking pagpapala mula sa Panginoon habang lumalago ang Simbahan sa ilalim ng pagtuturo at pamumuno ni Alma. Sa pagbabasa mo ng kabanatang ito, isipin ang nais ni Mormon na matutuhan natin sa pamamagitan ng paghahambing ng kuwento tungkol sa Ammonihah sa paglalarawan ng mga pagpapalang dumating sa mabubuti.*

## Pag-unawa sa mga Banal na Kasulatan

### Alma 16

**Sapat** (talata 3)—Tama ang dami

**Mapanglaw** (mga talata 10–11)—Hindi tinitirhan, walang nakatira

**Ang mga bangkay ay niluray** (talata 10)—Ang mga bangkay ay ginutay-gutay

**Mga sinagoga** (talata 13)—Mga simbahan, lugar ng pagsamba

**Maihugpong sa tunay na puno ng ubas** (talata 17)—Makiisa kay Cristo at sa Kanyang Simbahan



*Ang paghuhugpong ay ang pagdurugtong ng sanga ng isang halaman sa tangkay ng isa pa. Ito ay sagisag ng kung paano tayo nagiging kaisa kay Cristo.*

**Sigalutan** (talata 18)—Pagtatalu-talo, mga argumento

**Masasamang hangarin** (talata 18)—Hangaring saktan ang iba, pagkapoot

**Mga panlalait** (talata 18)—Mga pamimintas, pang-iinsulto

**Kahalayan** (talata 18)—Malalawang pagkilos

## Pag-aaral ng mga Banal na Kasulatan

Gamitin ang isa sa mga sumusunod na gawain (A–C) habang pinag-aaralan mo ang Alma 16.

### A Gumuhit ng Mapa

1. Sa iyong kuwaderno, gumawa ng simpleng bersyon ng mapa ng mga lupain sa Aklat ni Mormon na matatagpuan sa p. 220. Lagyan ng tatak (label) ang mapa ng mga lugar na binanggit sa Alma 16:1–8. Pagkatapos, sa pamamagitan ng mga palaso at paliwanag, ipakita ang nangyari sa mga talata 1–8.
2. Anong mga aral ang sa palagay mo ay nais ni Mormon na malaman natin mula sa kuwentong ito?

### B Ipagpalagay na Kabilang Ka sa Kwentong Ito

Repasuhin ang uri ng buhay sa Zarahemla matapos “ang pagtatatag ng Simbahan ay naging pangkalahatan sa lahat ng dako” (Alma 16:15; mga talata 15–21). Ilarawan ang dalawang bagay na gustung-gusto mo kung namuhay ka doon.

### C Ipahayag ang mga Kapakinabangan

Saliksikin ang Alma 16 at ipahayag ang tatlong kapakinabangan na darating sa iyong pamayanan kung ipamumuhay ng lahat ang ebanghelyo.



*Ammon, Aaron, Omner, Himni*

*Sa Mosias 28, ang apat na anak ni Haring Mosias ay naghangad na magmisyon sa halip na ang isa sa kanila ay maglingkod bilang hari. Ang Alma 17 ay simula ng tala ng kanilang mga misyon sa mga Lamanita, na nagpapakita ng kahanga-hangang halimbawa ng pagiging misyonero. Sa pagbabasa mo ng ilang susunod na kabanata, mag-ukol ng*

natatanging pansin sa napag-aralan mo sa mga paghahanda, pagkilos, at mga turo ng matatagumpay na misyonero. Tandaan, hindi mo kailangang maging full-time na misyonero upang simulang isagawa ang natutuhan mo.

## Pag-unawa sa mga Banal na Kasulatan

### Alma 17

**Naging** (talata 2)—Nag-ibayo : **Patutunguhan** (talata 18)—  
**Kawalang batayan** (talata 9)—Destinasyon  
 Kasamaan [walang pakundangan] :

## Pag-aaral ng mga Banal na Kasulatan

Gawin ang gawain A o B habang pinag-aaralan mo ang Alma 17.

### A Tukuyin ang Huwaran

1. Gumawa ng simpleng diagram, tulad ng nasa ibaba, sa iyong kuwaderno. Pagkatapos ay saliksikin ang Alma 17:2–3 at ilista sa mga kahon ang huwaran na sinundan ng mga anak ni Mosias para magkamit ng espirituwal na kapangyarihan.

Ano ang ginawa nila upang maghanda:



Ano ang naging resulta:

2. Alin sa mga espirituwal na pagpapalang iyon ang ibig na ibig mong matanggap? Ano ang kailangan mong gawin upang matanggap ito?

### B Isagawa ang mga Banal na Kasulatan

Pag-isipan ang mga sumusunod na situwasyon: Sina Elder Brown at Elder Wilson ang mga unang misyonero na naitalaga sa maliit at malayong bayan. Nalaman ng alkalde ng bayan na dumating ang mga elder at nagpadala ng mensahe sa kanila na sila ay hindi malugod na tinatanggap sa kanyang bayan. Sa kanilang maagang pag-aaral ng ebanghelyo, binasa ng mga elder ang Alma 17. Kapuwa nila nadama na dapat nilang isagawa ang napag-aralan nila doon sa makabagong sitwasyon.

1. Gawin ng katapusan ang kuwentong ito na kinabibilangan ng sa palagay mo ay gagawin ng mga misyonerong ito upang isagawa ang mga alituntuning napag-aralan nila sa Alma 17. Subukang magsama pa ng maraming alituntunin ng mabisang gawaing misyonero hanggat maaari.
2. Sa katapusan ng iyong kuwento, ilista ang mga alituntuning isinagawa nila at ang mga talata kung saan matatagpuan mo ang bawat alituntunin.



Ang matagumpay na karanasang pangmisyonero ay madalas na nakasalalay sa kung paano unang ipinakilala ang mensahe ng ebanghelyo. Paano mo sisimulang ituro ang ebanghelyo sa hari? Sa pagbabasa mo ng Alma 18, humanap ng mas marami pang halimbawa sa kung paano mo mabisang maituturo ang ebanghelyo sa iba—kung ano ang ituturo at kung paano ito ituturo.



© 1995 Gary L. Kapp



## Pag-unawa sa mga Banal na Kasulatan

### Alma 18

**Pandarambong** (talata 7)—Pagnanakaw : **Ipinaliwanag** (mga talata 38–40)—Nilinaw  
**Magtangka** (talata 11)—Magkaroon ng lakas ng loob : **Nanaghoy sa kanyang pagkawala** (talata 43)—  
**Nahiwatigan** (talata 16)—Naunawaan, nalaman : **Nalulungkot dahil inakala nilang siya ay patay na**  
**Napasang-ayon** (talata 23)—Pandaraya,istratehiya :

### Alma 18:36–43—Ang Kapangyarihan ng mga Doktrina ng Ebanghelyo

Saan kayo magsisimula kapag nagkaroon kayo ng pagkakataong maituro ang ebanghelyo sa isang tao na ni hindi nakikilala ang Diyos? Pansinin na nagsimula si Ammon sa pamamagitan ng pagsagot sa mga katanungan ni Haring Lamoni tungkol sa katangian ng Diyos (tingnan sa Alma 18:18–28) at pagkatapos ay itinuro niya sa kanya ang tungkol sa Paglikha (tingnan sa mga talata 28–36), ang Pagkahulog, kabilang na ang pagkahulog ng pag-uugali ng kanyang mga ninuno (tingnan sa mga talata 36–38), at ang Pagbabayad-sala, o “plano ng pagtubos” (talata 39). Ang pagpili ni Ammon ng ituturo at ng paraan ng pagtuturo nito ay binigyang-inspirasyon at may matinding epekto kay Haring Lamoni (tingnan sa mga talata 42–43).

Si Elder Russel M. Nelson, miyembro ng Korum ng Labindalawang Apostol, ay tumulong sa ating maintindihan kung bakit napakahalaga ng mga doktrinang ito: “Dahil ito ay pinakatampok sa plano, dapat na sikapin nating maunawaan ang kahulugan

ng Pagbabayad-sala. Bago natin ito maunawaan, gayunpaman, kailangang maunawaan natin ang pagkahulog ni Adan. At bago natin ganap na mapahalagahan ang Pagkahulog, dapat muna nating maunawaan ang Paglikha. Ang tatlong pangunahing pangyayaring ito—ang Paglikha, ang Pagkahulog, at ang Pagbabayad-sala—ay tatlong pinakamahahalagang haligi ng plano ng Diyos, at ang mga ito ay doktrinal na magkakaugnay” (sa Conference Report, Okt. 1993, 45; o *Ensign*, Nob. 1993, 33).

## Pag-aaral ng mga Banal na Kasulatan

Gawin ang dalawa sa mga sumusunod na gawain (A–C) habang pinag-aaralan mo ang Alma 18.

### A Ihambing ang mga Banal na Kasulatan sa Makabagong Halimbawa

1. Basahin ang sumusunod na kuwentong isinalaysay ni Elder Robert E. Wells, na miyembro ng Pitumpu. Paano nahahalintulad ang kuwentong ito sa karanasan ni Ammon na matatagpuan sa Alma 17–18?

“Dalawang elder ang nakakilala at nagturo ng isang propesor. . . . Hindi bukas ang kanyang isip sa kanilang mensahe, ngunit kinailangan ng taong ito na pumunta sa ospital para magpaopera. Habang nagpapagaling siya sa ospital, napabayaang ang kanyang bakuran at halamanan. Naisip ng mga misyonero na gamitin ang kanilang araw ng paghahanda sa pagtatabas ng kanyang damuhan, paggugupit ng bakod na halaman, at pag-aalis ng masukal na damo sa mga bulaklak.

“Sinabi ng kanyang asawa ang ginawa nila. Pinapunta niya ang mga elder sa ospital, at lumuluhang sinabi ito, ‘Hindi pa kailanman nangyari sa buong buhay ko na may taong nagsikap na gumawa ng isang bagay para sa akin.’

“Nagbago ang kanyang pag-uugali. Nakinig siya sa mga talakayan ng misyonero. Dati-rating mapagduda, siya ngayon ay taimtim nang nakikinig at kitang-kita na nagiging higit na matiyaga at mapagpakumbaba. Sa unang pagkakataon mula pagkabata, nanalangin siya, at nakatanggap ng patotoo at nabinyagan” (sa Conference Report, Okt. 1985, 36; o *Ensign*, Nob. 1985, 28).

2. Anu-anong uri ng paglilingkod ang maibibigay mo sa iyong mag-anak, kapitbahayan, at pamayanan sa panahong ito ng iyong buhay?

### B Plano para sa Pagtuturo ng Ebanghelyo

Ipinaalam ni Ammon sa hari ang ebanghelyo nang unti-unti.

1. Gumamit ng diagram sa iyong kuwaderno na tulad ng nakikita mo rito at punan ang bawat isa ng buod ng itinuro ni Ammon sa Lamanitang hari sa Alma 18:24–40.

#### Ang Pagbabalik-loob ng Hari

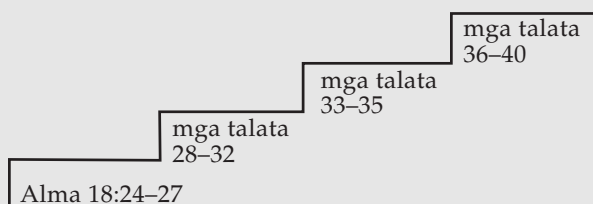

2. Ipaliwanag kung bakit sa palagay mo ay piniling ituro ni Ammon ang mga doktrinang iyon sa gayong pagkakasunod-sunod (tingnan sa bahaging “Pag-unawa sa mga Banal na Kasulatan” para sa Alma 18:36–43 para sa tulong, kung kailangan).

### C Mga Alituntunin sa Pagbabahagi ng Ebanghelyo

Sumulat ng tatlong mahahalagang alituntuning natutuhan mo mula sa Alma 17–18 tungkol sa pagbabahagi ng ebanghelyo na sa palagay mo ay magagamit ng lahat ng miyembro ng Simbahan—hindi lamang ng mga full-time na misyonero.

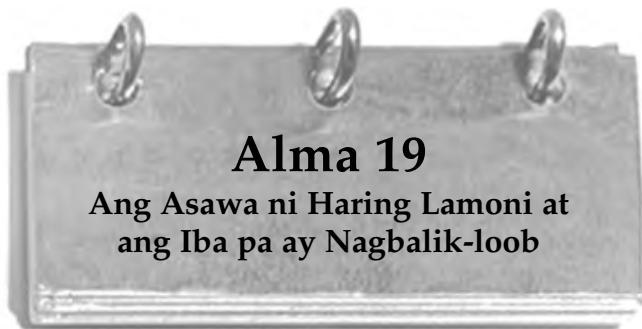

*Nakatala sa Alma 19 ang ilang kahanga-hangang espirituwal na karanasan. Parang higit na nagiging kahanga-hanga ang mga ito kung babasahin mong muli ang paglalarawan sa Alma 17:14–15 tungkol sa uri ng taong kasamang gumagawa ni Ammon. Pag-ukulan ng natatanging pansin ang nais ni Mormon na matutuhan natin mula sa mga karanasang ito, tulad ng nakatala sa katapusan ng Alma 19.*



© 1966 Ronald K. Crosby

## Pag-unawa sa mga Banal na Kasulatan

### Alma 19

**Libingan** (talata 6)—Puntod

**Tabing** (talata 6)—Kurtina

**Nagbigay** (talata 6)—Nagpuno, nagbigay-inspirasyon

**Nakahandusay** (mga talata 17–18)—Nakalugmok sa lupa

**Pinagsabihan** (mga talata 20–21, 26)—Hindi sinang-ayunan, pinagalitan

**Nangaral sa** (talata 33)—Nagturo sa

**Nakipag-usap** (talata 34)—Nagsalita sa

## Pag-aaral ng mga Banal na Kasulatan

Gawin ang mga gawain A at B habang pinag-aaralan mo ang Alma 19.

### A Ang Proseso ng Pagbabalik-loob

Ang Alma 19 ay maraming itinaturo tungkol sa proseso ng pagbabalik-loob. Sagutin ang mga sumusunod upang matulungan ka sa pagtuklas ng prosesong ito:

1. Mula sa Alma 19:6, 33, ano sa palagay mo ang pinakamahahalagang salita at parirala na naglalarawan ng pagbabalik-loob ni Haring Lamoni at ng kanyang tagapaglingkod? Sa palagay mo, bakit mahalaga ang bawat salita o parirala na pinili mo?



2. Ayon sa Alma 19:16–17, paano napabalik-loob si Abish?
3. Ayon sa Alma 19:29–35, paano napabalik-loob ang ibang Lamanita?
4. Sa palagay mo, bakit hindi napabalik-loob ang ilan?

Isipin kung aling mga salita, parirala, o karanasan sa Alma 19 ang malamang na katulad ng iyong sariling proseso ng pagbabalik-loob.

### B Ano ang Aral ng Kuwento?

Sa Alma 19:36, ang propeta at mananalaysay na si Mormon ay nagpaliwanag kung bakit nais niyang matuto tayo mula sa mga karanasan ni Ammon.

1. Sa iyong sariling mga salita, ipaliwanag ang sinabi ni Mormon tungkol sa aral at maglista ng kahit dalawang pangyayari mula sa Alma 17–19 na naglalarawan ng alituntuning iyan.
2. Ano ang nagagawang kaibhan ng alituntuning iyon sa iyong buhay?

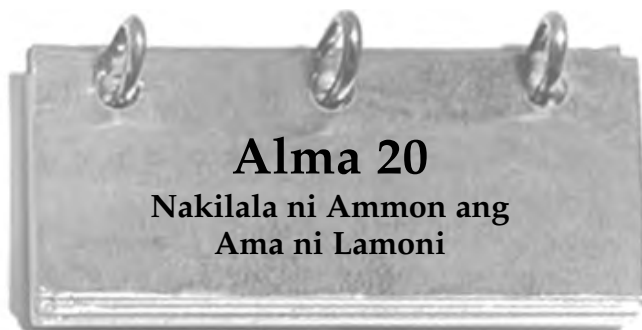

*Hindi lahat ng mga anak ni Mosias ay nagkaroon ng gayong katagumpay na misyon tulad ng ginawa ni Ammon. Sa Alma 20 mababasa mo kung paano humantong sa bilangguan ang kapatid ni Ammon, na si Aaron at ang kanyang mga kasama. Mababasa mo rin kung paano napagwagian ni Ammon ang kanilang paglaya sa pakikipaglaban sa ama ni Lamoni na gamit ang espada! Ang nagsimula sa napakapanganib na sitwasyon ay humantong sa isa pang dakilang pagkakataon sa pagmimisyon.*

## Pag-unawa sa mga Banal na Kasulatan

### Alma 20

<b>Iपालिवाण</b> (mga talata 11, 13)—Ipinahayag	<b>पगहिंगांति</b> (talata 18)—Parusa
<b>कसुहण</b> (talata 13)—Panlilinlang	<b>नगवा</b> (talata 24)—Naipadama
<b>किंकाइलांग मगपिगिल कयो</b> (talata 18)—Kinakailangang tumigil	

## Pag-aaral ng mga Banal na Kasulatan

Gawin ang mga sumusunod na gawain (A–C) habang pinag-aaralan mo ang Alma 20.

### A Kumapanayam ng Misyonero

1. Repasuhin ang Alma 20:1–5 at ipaliwanag kung paano nalaman ni Ammon na nakabilanggo ang kanyang mga kapatid.
2. Kapanayamin ang isang tao sa iyong istaka o distrito ng misyon na naglingkod, o kasalukuyang naglilingkod sa misyon at hilingin sa kanya na magbahagi ng karanasan kung kailan sila ay nagabayan ng Espiritu. Ibuod ang karanasang iyon sa iyong kuwaderno.

### B Tapusin ang mga Pangungusap



Si Ammon ay matapang na nakipag-usap sa nagagalit na ama ni Haring Lamoni. Sa ibaba ay mga parirala na nagbibigay-buod sa sinabi niya at kung paano tumugon ang ama ni Haring Lamoni. Isulat ang mga parirala sa iyong kuwaderno at tapusin ito sa sarili mong mga salita, na ginagamit ang napag-aralan mo sa Alma 20:17–27. Pagkatapos ng bawat nakumpletong parirala, tukuyin kung sino ang nagsalita.

1. Huwag ninyong patayin ang inyong anak. Ngunit kung gagawin ninyo, higit na makabubuting. . .
2. Kung mamamatay ka, sa gayon. . .



3. Nalalaman ko na kung papatayin ko ang aking anak. . .
4. Palayain mo ang aking mga kapatid sa bilangguan. . .
5. Kung hindi mo ako papatayin. . .
6. Dahil mahal mo ang aking anak. . .

### C Isang Pagbabago ng Puso

Gumamit ng mga siping-banggit na mula mismo sa Alma 20 upang sagutin ang mga tanong bilang 1 at 2. Sagutin ang tanong bilang 3 sa iyong mga sariling salita.

1. Ano ang naramdaman ng ama ni Haring Lamoni kay Ammon nang una silang magkita?
2. Bakit nagbago ang kanyang isip?
3. Anong aral ang itinuturo ng araling ito tungkol sa pakikipag-ugnayan sa mga taong sumasalungat sa katotohanan?

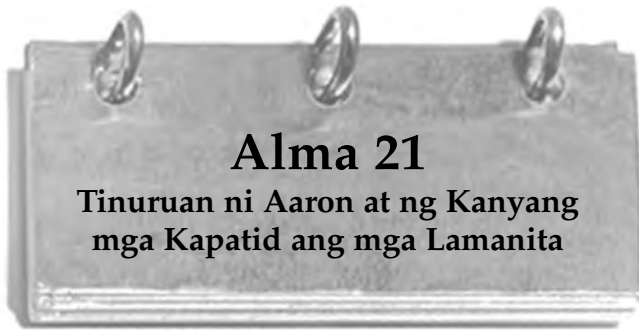

*Ang Alma 21–26 ay tala ng mga pagsisikap nina Aaron, Muloki, at ng kanilang mga kapatid bilang mga misyonero. Lubhang kakaiba ang naging karanasan nila sa naranasan ni Ammon. Sa pagbabasa mo ng Alma 21, alamin kung bakit kaiba ito at bakit. Maaaring magulat ka kapag nalaman mo kung sino ang naging sanhi ng marami sa mga problema nila.*

### Pag-unawa sa mga Banal na Kasulatan

#### Alma 21

- |   |   |
|---|---|
| <b>Sinilangan</b> (talata 1)—Kapanganakan   | • <b>Mga sinagoga, santuwaryo</b> (mga talata 5–6, 11, 16, 20)—     |
| <b>Maging</b> (talata 3)—Mag-ibayo  | • Mga simbahan, lugar ng pagsamba                                   |
| <b>Mga karumal-dumal na gawain</b> (talata 3)—Mga kasalanan; mga kaisipan at kilos na di kalugud-lugod sa Diyos | • <b>Tubusin</b> (talata 7)—Iligtas                                 |
|   | • <b>Masigasig sa</b> (talata 23)—Interasadong-interesado; sabik sa |

#### Alma 21:3—Sino ang mga Amalekita at ang mga Tao ni Amulon?

Ang mga Amalekita ay mga Nephita na nagsitalikod sa katotohanan. Ito ang unang pagkakataon na nabanggit sila ng Aklat ni Mormon. Ang mga tao ni Amulon ay mga inapo ng masasamang saserdote ni Haring Noe na nang-iwan ng kanilang mga mag-anak, tumakas sa ilang, nag-asawa ng mga kababaihang Lamanita, at naging bahagi ng lipunan ng mga Lamanita (tingnan sa Mosias 23:31–35).

### Alma 21:4—Ang Orden ng mga Nehor

Para sa impormasyon tungkol sa “orden ng mga Nehor” tingnan sa bahaging “Pag-unawa sa mga Banal na Kasulatan” para sa Alma 1:12 (pahina 105).

### Pag-aaral ng mga Banal na Kasulatan

Gawin ang gawain A o B habang pinag-aaralan mo ang Alma 21.

#### A Sumulat ng Liham

Matapos basahin ang Alma 21, sumulat ng liham sa iyong kuwaderno para sa mag-anak mo na parang ikaw si Aaron at maikling ilarawan ang iyong mga karanasan.

Dear Family \_\_\_\_\_ March 31

#### B Ang mga Paborito Mong Banal na Kasulatan

Repasuhin ang Alma 21:9. Ipagpalagay na nais mong “buksan ang mga banal na kasulatan” sa iyong kaibigan hinggil sa Tagapagligtas. Anong banal na kasulatan sa Aklat ni Mormon na napag-aralan mo na ang ibabahagi mo sa kanila? Bakit?



*Ang mga misyonero ay inatasang ituro ang ebanghelyo. Gayunpaman, ang garwaing iyon ay kinapapalooban ng maraming hamon. Ang isang misyonero ay dapat magtanong: Ano ang aking ituturo? Paano ko matutulungan ang mga tao na madama ang Espiritu? Paano ako tutugon sa kanilang mga tanong?*



Ang ama ni Lamoni

*Hanapin ang mga positibong halimbawa ng pagtuturo ng ebanghelyo habang pinag-aaralan mo ang tungkol sa pagtuturo ni Aaron sa ama ni Haring Lamoni. Ihambing kung paano siya nagturo at ano ang itinuro niya sa mga karanasan ni Ammon sa Alma 18:22–40.*

### Pag-unawa sa mga Banal na Kasulatan

#### Alma 22

- |   |  |
|---|--|
| <b>Kagandahang-loob</b> (talata 3)—Hindi makasarili | • <b>Makalupang kalagayan</b> (talata 13)—Mortal o temporal na kalagayan |
|---|--|

**Karapatan** (talata 14)—Maging karapat-dapat sa o may karapatan sa  
**Nabunot mula sa aking dibdib** (talata 15)—Tinanggal mula sa aking puso o kaluluwa  
**Itinirapa ang kanyang sarili sa lupa** (talata 17)—Humandusay bilang paggalang  
**Napayapa** (talata 25)—Napatahimik  
**Naharangan** (talata 33)—Napalibutan

**Alma 22:12-14—Upang Maunawaan ang Pagbabayad-sala Kailangan Muna Nating Maunawaan ang mga Doktrina ng Paglikha at ang Pagkahulog ni Adan**

Si Elder Bruce R. McConkie, na dating miyembro ng Korum ng Labindalawang Apostol, ay nagsalita: “Ang walang hanggang plano ng Ama ay nangangailangan ng paglikha, ng pagkahulog, at ng pagbabayad-sala, na sama-samang hinabi upang maging isang buo” (*A New Witness for the Articles of Faith*, [1985], 82).

Si Pangulong Ezra Taft Benson ay tumulong sa atin na lalo pang maunawaan ito:

“Alam ng mga Banal ng Aklat ni Mormon na ang plano ng pagtubos ay dapat na magsimula sa salaysay ng pagkahulog ni Adan. . . .

“Tulad ng hindi talagang nanaisin ng tao ang pagkain hanggat hindi siya nagugutom, hindi niya rin nanaisin ang kaligtasan ni Cristo hanggat hindi niya nalalaman kung bakit kailangan niya si Cristo.



“Walang sinumang makaaalam nang sapat at wasto kung bakit kailangan niya si Cristo hanggat hindi niya nauunawaan at natatanggap ang doktrina ng Pagkahulog at ang epekto nito sa buong sanlibutan. At walang aklat sa mundong ito ang nakapagpapaliwanag ng mahalagang doktrinang ito nang kasinglinaw ng Aklat ni Mormon. . . .

“Tinatanggap at itinuturo ba natin ang sinasabi ng mga paghahayag sa atin tungkol sa Paglikha, kay Adan at sa Pagkahulog ng tao, at pagkatubos mula sa pagkahulog sa pamamagitan ng pagbabayad-sala ni Cristo? . . .

“Nauunawaan ba natin at epektibo ba tayo sa pagtuturo at pangangaral ng Pagbabayad-sala? Anong pansariling kahulugan ang mayroon tayo tungkol sa paghihirap ng Panginoon sa Getsemani at sa Kalbaryo? . . .

“Ano ang kahulugan para sa atin ng pagkatubos mula sa Pagkahulog?” (sa Conference Report, Abr. 1987, 106–7; o *Ensign*, Mayo 1987, 85).

**Pag-aaral ng mga Banal na Kasulatan**

Gawin ang mga gawain A at B habang pinag-aaralan mo ang Alma 22.

**A Tukuyin ang mga Pangunahing Salita**

1. Repasuhin ang Alma 22:5–11 at isulat ang limang pangunahing salita na naglalahad sa limang pangunahing ideya sa taludtod na ito.
2. Bilugan ang salitang sa palagay mo ay pinakamahalaga at ipaliwanag kung bakit mo pinili ito.
3. Sa palagay mo, bakit sinisimulan ng mga misyonero ang pagtuturo sa pamamagitan ng pagtuturo ng mga pangunahing alituntunin ng ebanghelyo?

**B Sagutin ang Tanong**

1. Sang-ayon sa Alma 22:12–14, ano ang tatlong mahahalagang doktrina na itinuro ni Aaron sa hari? (tingnan sa bahaging “Pag-unawa sa mga Banal na Kasulatan” para sa Alma 22:12–14 para sa tulong, kung kinakailangan).
2. Pagkatapos mapag-aralan ang mga doktrinang iyon, nagbigay ng dalawang mahahalagang tanong ang hari (tingnan sa talata 15). Isulat ang dalawang tanong na iyon sa sarili mong mga salita.
3. Gamit ang Alma 22:15–18 bilang halimbawa, isulat ang iyong sagot kung sakaling tanungin ka ng isang kaibigan tungkol dito.



*May kilala ka bang sinuman na nagbalik-loob sa Panginoon at sa Kanyang ebanghelyo sa pamamagitan ng gawaing misyonero? Paano sila nagbago nang tanggapin nila ang ebanghelyo? Sa paanong paraan naimpluwensiyahan ang iyong buhay ng pag-aaral ng Aklat ni Mormon? Habang binabasa mo ang Alma 23, pansinin kung paano napagbago ng mensahe ng ebanghelyo ang mga taong naturuan ni Ammon. Hanapin ang tipan na ginawa nila at tingnan kung paano nito maaapektuhan ang kanilang hinaharap.*

## Pag-unawa sa mga Banal na Kasulatan

### Alma 23

**Utos** (talata 2)—Batas  
**Malayang pag-akyat** (talata 2)—Kalayaang dumating at umalis kung nais nila  
**Mandambong** (talata 3)—Magnakaw  
**Nagtatalaga** (talata 4)—Itinatalaga para sa isang sagradong layunin

**Nakipagsanggunian** (talata 16)—Nakipag-usap, hiningi ang payo  
**Makilala** (talata 16)—Matukoy sa pamamagitan ng  
**Napakasisipag** (talata 18)—Masisigasig magtrabaho, mauunlad  
**Pakikipag-ugnayan** (talata 18)—Pakikipagkaibigan at pakikipagtalastasan

### Alma 23:17—Ano ang Kahulugan ng Pangalang Anti-Nephi-Lehi?

Ang pangalang *Anti-Nephi-Lehi* ay maaaring mangahulugan na ang mga bagong nagbalik-loob ay naghangad na maging tulad ni Nephi at Lehi at pumili marahil ng bagong pangalan na nagpapakita ng kanilang mabubuting hangarin. Ipinakikita ng mga pag-aaral na ito na sa ilang wika ay mayroong karaniwang pina-anggagalingang salita na tumutugon sa salitang *anti* na ang ibig sabihin ay “sa harap ng” o “humaharap.” Tulad ng pagharap mo sa salamin. Maaaring kahalintulad na kahulugan ito ang salitang *panggagaya*. Sa puntong ito ang mga pangalang *Anti-Nephi-Lehi* ay maaaring tumutukoy sa mga taong naghahangad na gayahin ang itinuro ng mga inapo nina Nephi at Lehi (tingnan sa Daniel H. Ludlow, *A Companion to Your Study of the Book of Mormon* [1976], 210).

## Pag-aaral ng mga Banal na Kasulatan

Gawin ang dalawa sa mga sumusunod na gawain (A–C) habang pinag-aaralan mo ang Alma 23.

### A Ang Totoong Pagpapanumbalik

Basahin ang Alma 23:6–13 at sagutin ang mga sumusunod na tanong:

1. Ano ang ginawa ng mga nabinyagang Lamanita na nagpatunay na sila ay nagbalik-loob sa Panginoon?
2. Sa palagay mo bakit “kailanman ay hindi na nagsitalikod ang mga Lamanitang iyon” (talata 6)?
3. Anu-anong sandata ng paghihimagsik laban sa Diyos ang dapat “ibaba” ng mga tao ngayon?

### B Pagtuturo ng Ebanghelyo

Pag-aralan ang Alma 23:4–6 at sagutin ang mga sumusunod:



1. Ano ang ginamit ni Aaron at ng kanyang mga kapatid bilang pangunahing mapagkukunan para sa pagtuturo?
2. Anong kapangyarihan ang umalalay sa kanila sa pagtuturo?
3. Anu-anong parirala ang naglalarawan kung gaano kabisa ang kanilang pagtuturo?
4. Anu-anong karanasan ang nagpapalakas ng iyong patotoo?

## C Ipaliwanag Kung Sino at Bakit

Repasuhin ang Alma 23:6–13, 16–18. Ipaliwanag kung sino ang mga taong tinaglay sa kanilang sarili ang pangalang Anti-Nephi-Lehi at kung bakit lubos silang matatapat sa pagsunod sa mga kautusan.



*Isipin ang mga tipang ginawa mo sa binyag at kung gaano kahalaga ang mga tipang iyon. Handa ka bang ibigay ang iyong buhay sa halip na sirain ang iyong mga tipan? Pinahalagahan ng mga Anti-Nephi-Lehi ang kanilang tipan nang higit pa sa kanilang buhay. Sa pagbabasa mo ng kanilang katapatan sa pangako, isipin ang tapang na kinakailangan upang maingat ang iyong mga tipan sa daigdig ngayon.*

## Pag-unawa sa mga Banal na Kasulatan

### Alma 24

**Mga kabutihan** (talata 10)—Mabubuting gawa, Pagbabayad-sala

**Dungis** (mga talata 11–13, 15)—Pagkawala ng kulay, batik, sa talata 11 at sa unang pagkakataon na ginamit ito sa mga talata 12 at 15, pasagisag na ginamit ito upang mangahulugan ng mga kasalanan.

**Ibahagi** (talata 15)—Ibigay  
**Nanangutan** (talata 18)—Nangangako  
**Itinirapa** (talata 21)—Humandusay  
**Nagdalamhati** (talata 25)—Nakadama ng sakit at lungkot  
**Nakikita** (talata 30)—Nalalaman

## Pag-aaral ng mga Banal na Kasulatan

Gawin ang mga gawain A at B habang pinag-aaralan mo ang Alma 24.

### A Tama o Mali

Isulat ang mga sumusunod na pahayag sa iyong kuwaderno. Gamit ang Alma 24:11–19, ipakita kung aling pahayag ang tama sa pamamagitan ng pagsusulat ng *tama* sa dulo ng pangungusap. Isulat muli ang mga maling pahayag upang itama ang mga ito.



1. Nadama ng mga tao na sila ang pinakaligaw sa buong sangkatauhan, dahil sa mga pagpapaslang na ginawa nila bago ang kanilang pagbabalik-loob (tingnan sa talata 11).
2. Nakatitiyak ang mga Anti-Nephi-Lehi na mapapatawad sila kung makikidigma sila muli (tingnan sa mga talata 12–13).
3. Inalis ng mga tao ang kanilang mga sandata dahil natatakot silang pumunta sa digmaan at mapatay (tingnan sa talata 16).

4. Sa halip na pumatay at magnakaw, ipinasiya ng mga nagbabalik-loob na ito na pakainin at alagaan ng mga Nephita (tingnan sa talata 18).
5. Napakatatag ng kanilang pagbabalik-loob kung kaya mas nais pa nilang mamatay kaysa magkasala (tingnan sa talata 19).

### **B Lumikha ng Palatandaan ng Kasaysayan**

Basahin ang Alma 24:17–26. Ipagpalagay na may nakalagay na palatandaan ng kasaysayan sa lugar kung saan naganap ang mga pangyayari. Gumawa ng krokis ng palatandaan ayon sa nais mong maging itsura nito at ayon sa palagay mo ay dapat isulat dito.



*Ipinadala ng Panginoon ang Kanyang mga propeta upang maglingkod sa Kanya bilang mga sugo at tagapabatid ng Kanyang kalooban. Minsan nagpapahayag sila ng mga darating na pangyayari. Kahanga-hangang isinaysay nang isa-isa ng Alma 25 ang katuparan ng ilan sa mga propesiya ng pinaslang na propetang si Abinadi. Habang nagbabasa ka pag-isipang mabuti ang mga mensahe ng propeta ngayon at kung bakit ibayong kaligayahan ang dumarating sa atin kapag sinusunod natin ang kanyang payo.*

## **Pag-unawa sa mga Banal na Kasulatan**

### **Alma 25**

**Makamtan** (talata 5)—Kinuha nang hindi makatarungan o pamamagitan ng pamimilit : **Mga panlabas na gawa** (talata 15)—Mga ordenansang kaugnay ng batas ni Moises

**Halimbawa** (talata 10)—Sagisag, kahalintulad

## **Pag-aaral ng mga Banal na Kasulatan**

Gawin ang gawain B at pagkatapos ay ang gawain A o C habang pinag-aaralan mo ang Alma 25.

### **A Tingnan ang Talababa**

Ang talababa para sa Alma 25:2 ay nagbibigay ng kaalaman kung bakit ang mga tao sa lupain ng Ammonihah ay nalipol. Basahin ang mga talatang nakasulat sa talababa at sumulat ng buod ng nangyari sa Ammonihah at bakit?

### **B Paano Natupad ang Propesiya?**

1. Nagpropesiya si Abinadi tungkol sa kanyang mga tagapagsakdal at sa kanilang mga inapo habang siya ay pinapatay sa pamamagitan ng apoy. Basahin ang mga huling salita ni Abinadi sa Mosias 17:14–17 at magsulat ng maikling buod ng bawat bahagi ng kanyang propesiya.



2. Saliksikin ang Alma 25:4–12 upang tukuyin kung aling pangyayari ang nagbigay-katuparan sa mga salita ni Abinadi. Ilagay ang bilang ng talata sa tabi ng propesiya nang nasa iyong listahan.

3. Talakayin sa iyong mga magulang, guro, o ilang miyembro ng Simbahan na may sapat na gulang ang ilan sa mga propesiya ng mga propeta sa mga huling araw na natupad na. Isulat ang natutuhan mo.

### **C Hanapin ang mga Pangunahing Ideya**

Marami sa mga Lamanita ang sumapi sa mga tao ng Anti-Nephi-Lehi at tinanggap ang batas ni Moises. Hanapin ang parirala sa Alma 25:15–16 na nagpapaliwanag kung bakit mahalagang bahagi ng ebanghelyo ang batas ni Moises noong panahong iyon, at pagkatapos, ibuod sa isang pangungusap kung bakit sa palagay mo ay nakatulong ang batas na iyon sa mga Nephita.

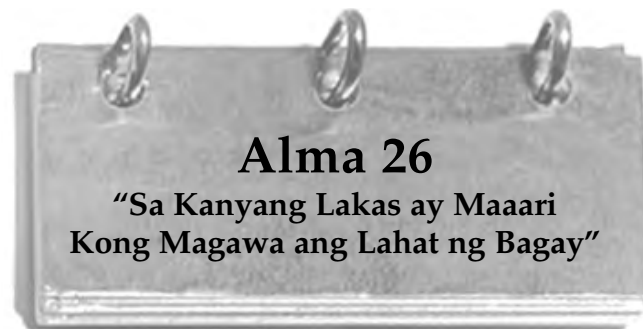

*Ang mga full-time na misyonero ay madalas na umuwi sa kanilang tahanan nang may matinding sigla. Kapag bumabalik na ang matatapat na misyonero, paano sila karaniwang nagsasalita tungkol sa karanasan nila sa misyon, sa mga taong tinuruan nila, at sa Panginoon? Habang binabasa mo*



ang Alma 26, ipagpalagay na naroon ka noong ginunita ni Ammon ang kanyang misyon. May pagyayabang ba o pagpapakumbaba sa kanyang pananalita? Kanino niya ibinigay ang papuri para sa kanyang tagumpay? Ano ang natutuhan mo tungkol sa pasasalamat mula sa halimbawang ito?

## Pag-unawa sa mga Banal na Kasulatan

### Alma 26

**Kailaliman** (talata 3)—Napakalalim na butas, walang katapusang kalaliman

**Kawan ng Diyos** (talata 4)—Simbahan

**Mga bigkis**. . . ay titipunin sa mga bangan (talata 5)—Tumutukoy sa pag-ani; masimbolikong paraan ng pagsasalita tungkol sa mga nagbalik-loob na dinala sa Simbahan.



**Mahabang pagtitiis** (talata 16)—Tiyaga

**Itinakda** (talata 19)—Inilagay, ibinigay

**Nagsisisi** (talata 21)—Nagpapakumbaba

**Nagdanas ng lahat ng kalupitan** (talata 28)—Namuhay nang kulang sa pangangailangan

## Pag-aaral ng mga Banal na Kasulatan

Gawin ang dalawa sa mga sumusunod na gawain (A–C) habang pinag-aaralan mo ang Alma 26.

### A Kumpletuhin ang Tsart

Si Ammon ay gumamit ng mga naglarawang salita upang ipaalam ang kanyang mga ideya sa Alma 26:3–7. Kopyahin at kumpletuhin ang sumusunod na tsart:

Alma 26	Mga Salita ni Ammon	Kahulugan
talata 3	“Ang pinakamalalim na kailaliman”	Isang pinakamakasalanang kalagayan
talata 3	“Mga kasangkapan sa mga kamay ng Diyos”	

talata 5	“Ang bukid ay hinog na”	
talata 5		Ibinahagi ang ebanghelyo at nakaranas ng tagumpay
talata 5		Mga nagbalik-loob na dinala sa Simbahan
talata 6		Maging matatag sa pananampalataya sa panahon ng tukso
talata 7	“Ang Panginoon ng anihan”	

### B Sagutin sa Iyong Sariling mga Salita

Repasuhin ang Alma 26:10 at alamin ang inakala ni Aaron na ginagawa ni Ammon.

- Basahin ang Alma 26:11–16 at ibuod ang sa palagay mo ay talagang sinabi at ginawa ni Ammon.
- Itala ang mga halimbawa sa buhay mo kung kailan nakatanggap ka ng tulong mula sa Panginoon.

### C Sumulat ng Liham

- Basahin ang Doktrina at mga Tipan 18:13–16 at isulat ang mga ipinangako ng Panginoon sa mga nagbabahagi ng ebanghelyo. Hanapin ang mga paglalarawan sa Alma 26:1–4, 13–14, 35 na kahalintulad ng mga pangakong iyon at kasunod ng bawat pangakong isinulat mo. Isulat ang bilang ng talata kung saan nakikita ito.
- Sumulat sa misyonerong kilala mo, o makipag-usap sa isang bumalik ng misyonero, at banggitin ang mga talata mula sa Alma 26 na pinakagusto mo. Hilangin sa kanya na padalhan ka ng maikling pahayag ng pinakamatinding kagalakang nadarama habang naglilingkod sa Panginoon.

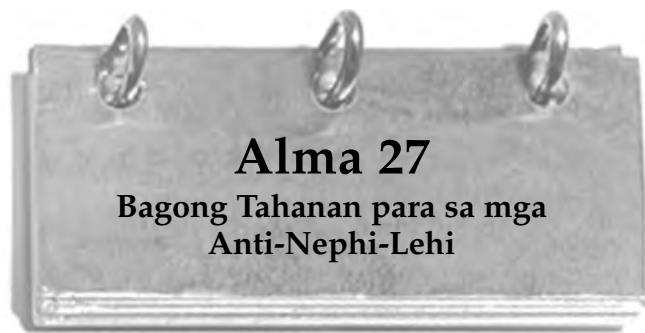

Ang katotohanan na maraming Lamanita ang nagbalik-loob sa Panginoon at isinakripisyo ang kanilang buhay sa halip na kuning muli ang kanilang mga sandata ay nagpakita ng kagila-gilalas na katapatan nila sa Kanya. Tulad ng nababasa mo sa Alma 24, pansinin na ang mga ginawa ng matatapat at nagsisising Lamanita ay nakatulong sa pagpapabalik-loob ng mas marami pang Lamanita. Gayunman hindi lahat ay naantig sa kanilang mga ginawa. Ang ibang mga Lamanita. . . (at mga Nephita na tumiwalag) ay nagpatuloy sa paglipol sa mga Anti-Nephi-Lehi. Sa Alma 27 mapag-aaralan mo ang sinabi

ng Panginoon tungkol sa sitwasyong iyon. Sa pagbabasa mo, pag-isipan ang mga pagpapasiyang ginawa ng mga Nephita. Ano kaya ang gagawin mong pagpapasiya? Bakit? Sa anu-anong paraan naaangkop ang kanilang halimbarwa ngayon?

## Pag-unawa sa mga Banal na Kasulatan

### Alma 27

Walang kabuluhan (talata 1)— Balewala, walang kapararakan	Masigasig (mga talata 27, 30)—Sabik na naghahangad, matapat
Masawi (mga talata 10, 12)— Mamatay	Kapootan (talata 28)— Pagkagalit, pagkasuklam
Subukin (talata 15)—Alamin ang kanilang mga damdamin	Nahimok (talata 28)— Nahikayat, naakit
Nagsisisi (talata 18)— Nagpapakumbaba	Mabigat (talata 29)—Masidhi, matinding sakit
Matustusan (talata 24)— Itaguyod, magbigay ng suplay sa	Ipabata (talata 29)—Ipinilit, ipataw
Nakilala (mga talata 26–27)— Natukoy	.....

## Pag-aaral ng mga Banal na Kasulatan

Gawin ang dalawa sa mga sumusunod na gawain (A–C) habang pinag-aaralan mo ang Alma 27.

### A Ano ang Plano?

Ang sumusunod na tsart ay makatutulong sa pagsubaybay sa problemang nakaharap ni Alma at ang planong kanyang ipinasiyang gawin. Kopyahin ang tsart sa iyong kuwaderno, at pagkatapos, gamitin ang impormasyon sa Alma 27:1–12 upang matulungan kang kumpletuhin ito.

### Ang Kaligtasan ng mga Anti-Nephi-Lehi

Ang Problema  
(tingnan sa Alma  
27:1–4)

Ang Plano (tingnan sa talata 5)	Mga Kapakinabangan 1. 2. Mga Hindi Kapakinabangan 1. 2. (tingnan sa mga talata 6–9)
---------------------------------------	--

Paano Nagawa ang  
Pagpapasiya (tingnan  
sa mga talata 10–12)

Ano ang Talagang  
Nangyari (mga talata  
14–15, 20–26)

### B Anu-ano ang mga kinakailangan?

1. Sang-ayon sa Alma 27:18, sino ang nakararanas ng pinakadakilang kagalakan at kaligayahan?
2. Sino ang hindi makaaalam kailanman kung totoo o hindi ang turo sa Alma 27:18? Sino ang tiyak na hindi makaaalam?
3. Gamit ang mga makukuhang tulong sa iyong mga banal na kasulatan, humanap ng dalawa pang kinakailangan upang maranasan ang dakilang kagalakan at kaligayahan.

### C Tukuyin ang mga Salita at Parirala

1. Isulat ang mga salita at parirala mula sa Alma 27:27–30 na nagpapakilala sa mga Anti-Nephi-Lehi, bilang tao ni Ammon.
2. Alin sa mga iyon ang nais mong higit na pagkakakilanlan sa iyo? Bakit?

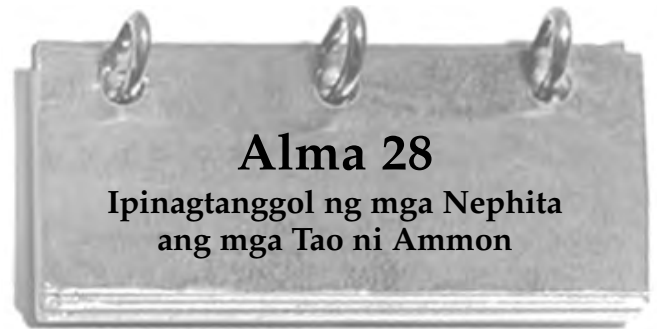

Ang pagpapahintulot na patirahin ang mga tao ni Ammon sa lupain kung saan nakatira ang mga Nephita ay tama at nararapat lamang. Ngunit paano kung ang kapalit ng desisyong iyon ay ang pagkawala ng isang ama o kapatid na lalaki sa digmaan dahil sa pagtatanggol sa kanila? Ipinakikita ng Alma 28 kung gaano katapat sa kanilang pangako ang mga Nephita sa pagtatanggol sa mga nangangailangan at pagtupad sa alam nilang nais ng Panginoon na gawin nila. Mag-ukol ng natatanging pansin sa mga huling talata ng kabanata, kung saan ipinaalaala sa atin ni Mormon na ang mga pagdurusa at kalungkutang nababasa natin sa Alma 28 ay hindi kailangang mangyari. Tinukoy niya ang tunay na sanhi noon at ng iba pang “hindi pagkakapantay-pantay”. . . sa madaling salita, bakit nagaganap ang mga pangyayaring hindi talaga makatarungan o nararapat. Ipinaalaala rin niya sa atin kung ano ang makahahadlang sa kaganapan ng gayong mga pangyayari.

## Pag-unawa sa mga Banal na Kasulatan

### Alma 28

Panaghoy (talata 4)—Matinding kalungkutan, pagluluksa	Kapighatian (talata 12)— Dalamhati, kalungkutan
Kahinahunan (talata 6)— Kataimtiman, katimpian	Nagpakagalak (talata 12)— Nagdiwang, nagpahayag ng galak, saya
Hindi maunawaan (talata 8)— Tila imposibleng maintindihan	Pinapakana upang makasilo (talata 13)—Ginawa o tinangka upang makahuli
Nangag-agnasan (talata 11)— Nabubulok	.....
Nakatalaga (talata 11)— Naitakda	.....

## Pag-aaral ng mga Banal na Kasulatan

Gawin ang gawain A habang pinag-aaralan mo ang Alma 28.

### A Ipahayag ang Aral

Sa Alma 28:13, isinulat ni Mormon ang una sa dalawang “at sa gayon nakikita natin” na mga pahayag. Pagkatapos ay ipinaliwanag niya ang aralin na matutuhan mula sa mga inilarawang paghahayag. Sa iyong sariling mga salita, ibuod ang aral na itinuro niya at ipaliwanag kung paano ito nauugnay sa mga pangyayaring nabanggit sa kabanata. Maaaring markahan mo ang mga ito sa iyong mga banal na kasulatan.

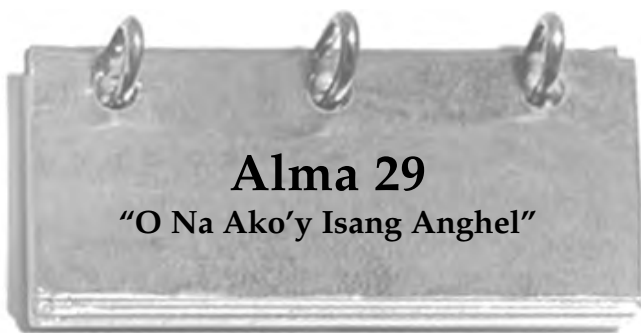

## Alma 29

### “O Na Ako’y Isang Anghel”

*Ang marangal na pagmimisyon ay nagbibigay ng maraming mahahalagang karanasan at oportunidad para sa espirituwal na pag-unlad. Nagdudulot ito ng mga damdaming nagpupuno ng kagalakan sa puso. Habang binabasa mo ang Alma 29, pagsikapang madama ang kagalakang nadama ni Alma habang iniisip niya ang mga pagpapalang dumating sa kanya at sa iba dahil sa pakikibahagi niya sa gawain ng Panginoon. Madarama rin ng mga misyonero ngayon ang gayong kagalakan kapag pinagpala nila ng iba sa pamamagitan ng kanilang paglilingkod. Bigyang-pansin din ang epekto ng kagalakan ni Alma sa kanyang mga naisin.*

## Pag-unawa sa mga Banal na Kasulatan

### Alma 29

Malugod (talata 3)—Masiyahan	Paggigi-yagis ng budhi (talata 5)—Panghihinayang,
Iniukol (mga talata 3–4)—Ibinigay, itinalaga	binabagabag ng kasalanan
Ipilit (talata 4)—Sumama o sumakit ang loob	Nakikitang karapatdapat (talata 8)—Nadaramang nararapat
Hindi mababago (talata 4)—Hindi mapapalitan	

## Pag-aaral ng mga Banal na Kasulatan

Gawin ang dalawa sa mga sumusunod na gawain (A–C) habang pinag-aaralan mo ang Alma 29.

### A Magbigay ng Ilang Payo

Gamit ang natutuhan mo sa Alma 29, sumulat ng liham ng pagpapayo na maibibigay sa isang kabataang lalaki na papunta sa misyon. Magsama ng kahit dalawang ideya mula sa Alma 29 tungkol sa mga pag-uugali ng isang magiting na misyonero.

### B Bigyang-pansin ang Isang Mahalagang Salita

Ang salitang *inaalaala* ay lumitaw nang ilang ulit sa Alma 29:10–13. Maaaring markahan mo ito sa tuwing lilitaw.

1. Ano ang naalaala ni Alma? Bakit naalaala niya ang mga bagay na iyon?
2. Ano ang naalaala mo kapag naghahangad ka na pag-ibayuhin ang iyong mga espirituwal na damdamin?

### C Ibigay ang Kahulugan ng Salita

Sang-ayon sa Alma 29:13–17, paano binibigyang-kahulugan ni Alma ang *tagumpay* sa pagiging isa sa mga tagapaglingkod ng Panginoon—tulad ng pagiging misyonero? (Tingnan sa Alma 8:15 para sa sinabi ng anghel kay Alma noong una na magbibigay sa kanya ng dahilan upang magalak maging sa mga tila hindi matagumpay niyang pagsisikap.)



## Alma 30

### Si Korihor, ang Anti-Cristo

*Ipinaalaala sa atin ni Pangulong Ezra Taft Benson na “Ang Aklat ni Mormon ay naglalantad sa mga kaaway ni Cristo. . . Pinalalakas nito ang mga mapagpakumbabang tagasunod ni Cristo laban sa masasamang layunin, istrategiya, at doktrina ng diyablo sa ating panahon. Ang uri ng mga taong tumalikod sa katotohanan sa Aklat ni Mormon ay kahalintulad ng uri ng mga taong nakikita natin ngayon. Ang Diyos, sa Kanyang walang hanggang kaalaman [sa mga bagay na darating], ay hinubog nang gayon ang Aklat ni Mormon upang makita natin ang pagkakamali at malaman kung paano kakalabanin ang mga maling konsepto sa edukasyon, pulitika, at relihiyon ng ating panahon” (“The Book of Mormon is the Word of God,” Ensign, Enero 1988, 3).*

*Ang Alma 30 ang isa sa mga kabanatang tila tinutukoy ni Pangulong Benson. Dito mababasa mo ang isang Anti-Cristo na ang mga pinaniniwalaan ay katulad na katulad ng mga turo at paniniwala ng ilang tao sa ngayon. Sa pagbabasa mo hanapin ang mga pagkakamali sa katwirang ginamit niya upang ang mga mali at masasamang itinuturo niya ay magmistulang isang bagay na matanggap ng kahit sinumang matalinong tao. Ang kabanatang ito ay maaaring maging*



lubos na mahalaga upang matulungan tayong matukoy at matanggihan ang mga maling turo ng ating panahon.

## Pag-unawa sa mga Banal na Kasulatan

### Alma 30

- |  |  |
|--|--|
| <b>Sumasalungat</b> (talata 7)—<br>Laban sa, kontra  | <b>Pagsawain, pagpapakasawa, pinagsasawaan</b> (mga talata 27, 31–32)—Kumuha nang higit sa kailangan, mamuhay sa labis na karangyaan |
| <b>Sinisingkawan</b> (mga talata 13, 28)—Iniuugnay   | <b>Mga layaw</b> (talata 28)—Mga hangarin na biglang-bigla at hindi pinag-iisipan  |
| <b>Matinding nababalisa</b> (talata 16)—Nasasabik at naguguluhan   | <b>Manlalait</b> (mga talata 29, 31)—Mang-iinsulto, mamimintas   |
| <b>Kaguluhan</b> (talata 16)—Kabaliwan o di-maintindihang damdamin   | <b>Paglapastangan</b> (talata 30)—Pagsasalita nang walang pita- gan sa mga sagradong bagay   |
| <b>Namumuhay</b> (talata 17)—Nakaliligtas, nagtatagumpay   | <b>Lumalakas</b> (talata 31)—Sumisidhi   |
| <b>Pangangasiwa ng Nilikha</b> (talata 17)—Pamamahala sa pagkilos ng iba                                     | <b>Pamamaraan</b> (talata 42)—Mga plano, pagtatangka   |
| <b>Itaas nila ang kanilang mga ulo</b> (mga talata 18, 23)—Hindi makadama ng pagkakamali, maging mapagmalaki | <b>Nagpapatunay</b> (talata 44)—Nagpapakita ng katibayan, nagpapahiwatig   |
| <b>Pagliligaw, nagliligaw</b> (mga talata 22, 60)—Binabago, pinasasama                                       | <b>Makapangungusap</b> (mga talata 49–50)—Kakayahang magsalita   |
| <b>Mangamkam</b> (talata 23)—Kunin nang hindi makatarungan o agawin nang marahas                             | <b>Makamundo</b> (talata 53)—Makalupa, hindi espirituwal   |

### Alma 30:12–50—Panunuligsa sa Simbahan at Paghahanap ng Tanda

Itinuro ni Propetang Joseph Smith: “[Kung may] taong tinutuligsa ang iba, naghahanap ng mali sa Simbahan, sinasabing naliligaw sila ng landas, samantalang siya ay mabuti, kung gayo’y nakatitiyak kayo na ang taong iyan ay papunta sa lubusang pagtalikod; at kung hindi siya magsisisi; ay lubusang tatalikod hanggat ang Diyos ay buhay. Ang alituntunin ay kasing wasto ng sinabi ni Jesus na siya na humahanap ng isang tanda ay mapangalunya, at ang alituntuning iyan ay walang hanggan, hindi nalilihis, at kasing-tatag ng mga haligi ng langit, kaya’t sa tuwing makakakita ka ng tao na naghahanap ng tanda, maaari mong ipalagay na siya ay mapangalunya” (*Teachings of the Prophet Joseph Smith*, 156–57). Ang katotohanan ng kanyang huling pahayag ay makikita sa Alma 30:18, 53.

## Pag-aaral ng mga Banal na Kasulatan

Gawin ang gawain A o B at pagkatapos ay ang gawain C o D habang pinag-aaralan mo ang Alma 30.

### A Ipaliwanag ang mga Epekto

Si Elder Boyd K. Packer, miyembro ng Korum ng Labindalawang Apostol ay nagturo: “Ang tunay na doktrina, kung nauunawaan, ay makapagpapabago ng mga pananaw at pag-uugali” (sa Conference

Report, Okt. 1986, 20; o *Ensign*, Nob. 1986, 17). Masasabi rin na ang paniniwala sa mga *maling* doktrina ay makapagpapabago ng pananaw at pag-uugali ng isang tao. Mapatutunayan natin ito sa tala ni Korihor.

1. Gumawa ng tsart na may apat na hanay, tulad ng nasa ibaba. Sa unang hanay, ilista ang kahit lima sa mga doktrina o turo na ipinahayag ni Korihor na katotohanan sa Alma 30:13–18. Sa pangalawang hanay, isulat ang sa palagay mo ay epekto ng paniniwala sa doktrinang iyon sa pananaw at pag-uugali ng isang tao. Sa pangatlong hanay, isulat ang totoong doktrina. Pagkatapos, sa huling hanay, isulat ang maaaring maging epekto ng totoong doktrinang ito sa pananaw at pag-uugali ng isang tao.

### Mga Epekto ng Totoo at Maling Doktrina

Ang mga Maling Doktrina ni Korihor	Mga Epekto sa Pananaw at Pag-uugali	Totoong Doktrina	Mga Epekto sa Pananaw at Pag-uugali

2. Sang-ayon sa Alma 30:17–18, paano naiimpluwensiyahan o inaasahang maimpluwensiyahan ni Korihor ang pag-uugali at kilos ang mga tao?

### B Ilantad ang mga Problema sa Pamamagitan ng Lohika

Kapag nagtatalu-talo ang mga tao, madalas na sinusubukan nilang gumamit ng lohika upang ipakita na makatwiran ang kanilang pinapanigan. Ang isang lohikal na argumento, gayunman, ay nagsisimula sa ilang ideya na pinaniniwalaan o ipinapalagay na totoo ng taong iyon. Si Korihor ay kabilang dito. Gumawa siya ng dalawang “lohikal” na konklusyon sa Alma 30:12–18. Matutukoy ang mga ito bilang resulta ng kanyang lohika at argumento nang sabihin niyang “Anupa’t,” o sa ibang mga salita, “dapat na makatwiran nating ipalagay na.”

1. Tukuyin ang konklusyon ni Korihor sa talata 15. Pagkatapos ay tukuyin ang ipinagpalagay niyang totoo upang humantong sa konklusyong iyon.
2. Tukuyin ang konklusyon ni Korihor sa talata 17. Pagkatapos ay tukuyin ang ipinagpalagay niyang totoo upang humantong sa konklusyong iyon.
3. Ano ang problema sa mga ipinagpalagay ni Korihor na totoo?
4. Tinanong ni Korihor ang mga naniniwala kung paano nila natiyak na ang pinaniniwalaan nila ay totoo. Maaaring gayon din ang itanong natin kay Korihor. Bigyang-pansin ang itinanong ni Alma sa kanya sa talata 40. Anu-anong katibayan ang ibinigay naman ni Alma sa mga talata 41 at 44 na pinaniniwalaan niya, ni Alma, na totoo?



### C Paano Ito Sinasabi Ngayon?

Isulat ang limang pahayag na ginawa ni Korihor sa Alma 30:12–18, 23–28 na ginagamit pa rin ng mga tao bilang mga argumento laban sa totoong ebanghelyo ni Jesucristo ngayon. Kasunod ng bawat pahayag mula kay Korihor, isulat kung paano ginagamit ng mga tao sa ngayon ang gayon ding argumento.

### D Suportahan ang Konklusyon Ito

Sa Alma 30:60, ipinaliwanag ni Mormon ang nais niyang matutuhan natin mula sa halimbawa ni Korihor. Gamitin ang napag-aralan mo sa Alma 30 upang makagawa ng listahan ng makasusuporta sa katotohanan ng pahayag ni Mormon.



## Alma 31

### Misyon sa mga Zoramita

*Sa katapusan ng Alma 30 mababasa natin na namatay si Korihor habang namamalimos sa mga taong tinatawag na Zoramita. Sa Alma 31 mababasa natin na si Alma at ang iba pa ay mangangaral ng ebanghelyo sa kanila. Bagama't niyapak-yapakan nila si Korihor, marami sa kanyang mga ideya ang makikita sa relihiyon ng mga Zoramita. Hanapin ang mga ito habang binabasa mo ang kabanatang ito. Mababasa mo rin ang dalawang magkasalungat na panalangin sa Alma 31. Sa paggawa nito, isipin kung ano ang ipinahahayag ng mga panalanging ito tungkol sa mga taong nag-alay ng mga ito.*

### Pag-unawa sa mga Banal na Kasulatan

#### Alma 31

- Balita** (talata 1)—Impormasyon
- Pakikipag-ugnayan** (talata 4)—Pakikipagkaibigan at pakikipagtalastasan
- Mga tumiwalag** (talata 8)—Mga rebelde, mga tumalikod
- Pagsusumamo** (talata 10)—Pagamamakaawa
- Hinirang** (mga talata 16–17)—Natatanging pinili
- Nalungkot** (talata 24)—Namanglaw
- Nagmamataas** (talata 27)—Puno ng kapalaluan at kahambugan
- Kawalan ng paniniwala** (talata 30)—Kawalan ng tiwala o katapatan
- Mga kahinaan, mahina** (talata 30)—Mga kawalang lakas
- Mabata** (talata 33)—Matiis
- Ipinatong niya ang kanyang mga kamay** (talata 36)—Ipinatong ang kanyang mga kamay para sa pagpapala ng pagkasaserdote

### Alma 31:3—Ang mga Zoramita



Sa Aklat ni Mormon ay may dalawang pangkat ng mga tao na tinatawag na mga Zoramita. Ang una ay mga inapo ni Zoram, ang tagapaglingkod ni Laban, na lumisan sa Jerusalem na kasama ni Nephi. Ang pangalawa ay mga tagasunod ng tumalikod na Nephita na naggangalang Zoram na nag-udyok sa kanyang mga tao na maghimagsik laban sa mga Nephita at sa mga pamamaraan ng Panginoon.

### Alma 31:5—Ang Kapangyarihan ng Salita

Nakapupukaw na malaman na ipinasiya ni Alma na espirituwal na lutasin ang isang polyukital na problema. Nag-alala ang mga Nephita na baka udyukan ng mga Zoramita ang mga Lamanita na makipaglaban sa mga Nephita. Nadama ni Alma na ang pinakamainam na paraan upang maiwasan ito ay ang ipangaral ang ebanghelyo sa mga Zoramita upang sila ay makaranas ng pagbabago ng puso. Pinili ni Alma na pagtuunan ng pansin ang sanhi ng problema, hindi ang mga sintomas.

Sa isang talumpati na pinamagatang “Ang Kapangyarihan ng Salita,” pinayuhan ni Pangulong Ezra Taft Benson ang mga pinuno ng pagkasaserdote na pagtuunan ng pansin ang mga ugat ng problema sa Simbahan: “Madalas tayong nagsisikap na mabuti sa pagpupumilit na pag-ibayuhin ang mga antas ng pagiging aktibo sa ating mga istaka. Nagpupunyagi tayo sa paggawa upang itaas ang mga porsiyento ng bilang ng mga dumadalo sa mga pulong-sakramento. Nagsisikap tayo na makakuha ng mas mataas na porsiyento ng bilang ng ating mga kabataang lalaki sa misyon. Nagpupunyagi tayo upang mapataas ang bilang ng mga nagpapakasal sa templo. Ang lahat ng ito ay mga kapuri-puring gawain at mahalaga sa pag-unlad ng kaharian. Ngunit kapag isinubsob ng bawat miyembro at mag-anak ang kanilang sarili sa palagiang pag-aaral ng mga banal na kasulatan, ang iba pang bahagi ng pagiging aktibo ay kusang darating. Mag-iibayo ang mga patotoo. Mapatatatag ang mga pangako. Mapalalakas ang mga mag-anak. Dadaloy ang pansariling paghahayag” (*Ensign*, Mayo 1986, 81).

### Pag-aaral ng mga Banal na Kasulatan

Gawin ang dalawa sa mga sumusunod na gawain (A–C) habang pinag-aaralan mo ang Alma 31.

#### A Sumulat ng Halimbawa

Sa Alma 31:5 mababasa mo na naniniwala si Alma na ang salita ng Diyos ay may kapangyarihang magbigay ng inspirasyon sa mga tao na hindi magagawa ng espada o anupamang instrumento ng pakikipaglaban. Magbigay ng halimbawa mula sa iyong sariling buhay na nagpapakita kung paano ka nahikayat ng mga banal na kasulatan o turo ng mga pinuno ng Simbahan sa paraan na walang sinumang makapipilit sa iyo na gawin o ugaliin.

## B Gumawa ng Pag-uugnay

Isulat ang mga parirala mula sa Alma 31:8–20 na nagpapakita kung paano nakakahalintulad ng masasamang tao at gawain ng mga Zoramita ang itinuro ni Korihor. Pagkatapos ng bawat parirala, isulat ang bilang ng talata mula sa Alma 30 kung saan itinuro ni Korihor ang ideyang iyon.

## C Gumawa ng Paghahambing

Ihambing ang mga pananaw at panalangin ng mga Zoramita sa Alma 31:13–18, 23 sa pananaw at panalangin ni Alma sa Alma 31:24–38. Isama sa iyong paghahambing ang kahit dalawang paraan ng pagkakaiba nila. Tapusin ito sa pamamagitan ng pagsusulat ng iyong palagay sa kung ano ang dapat matutuhan ng mga makabagong mambabasa upang matulungan sila sa alituntunin ng panalangin.



*Sa Alma 31 mababasa mo ang tungkol sa gawaing misyonero sa mga Zoramita. Kung ikaw si Alma, ano ang nais mong ituro sa kanila? Paano mo ito ituturo?*

*Ang Alma 32 ay paborito ng mga misyonero dahil tinutulongan sila nitong ipaliwanag sa mga taong tinuturuan nila kung paano malalaman ang katotohanan ng mga alituntunin ng ebanghelyo. Gayunpaman hindi lamang ito para sa mga kasalukuyang tinuturuan ng Simbahan. Lahat tayo—anuman ang antas ng ating espirituwalidad—ay maiaangkop ang mga alituntuning itinuro ni Alma sa kabanatang ito.*

## Pag-unawa sa mga Banal na Kasulatan

### Alma 32

**Kagaspangan** (talata 2)—  
Kasimplihan

**Itinuturing** (talata 3)—  
Ipinapalagay

**Taang-bakal** (talata 3)—walang  
gaanong halaga o gamit

**Hinahamak** (mga talata 5,  
12)—Inaayawan,  
kinapopootan

**Napilitan** (mga talata 13–16,  
25)—Pinuwersa ng mga  
pangyayari

**Ibinabahagi** (talata 23)—  
Ibinibigay

**Lumilito** (talata 23)—  
Gumugulo

**Pupukawin ang inyong  
kaisipan** (talata 27)—Maging  
alerto at matalas ang  
pakiramdam

**Hindi lumalaki** (talata 34)—  
Hindi aktibo, hindi ginagamit

**Nauunawaan** (talata 35)—  
Naiintindihan, malinaw

**Tigang** (talata 39)—Hindi  
mataba, walang sangkap para  
makapagpalago ng mga bagay

**Aanihin** (talata 43)—Titipunin

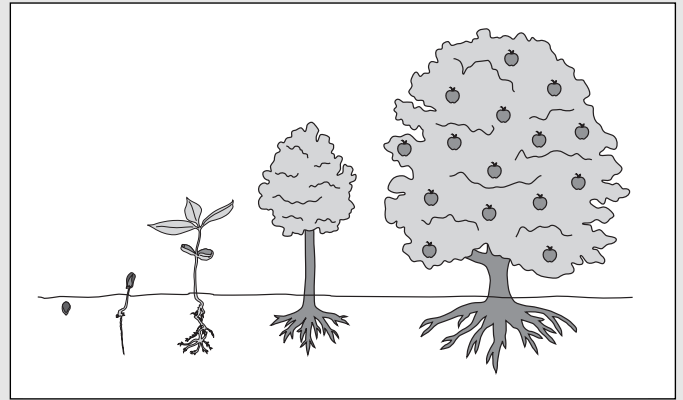

## Alma 32:21–22—Ano ang Kaibhan sa Pagitan ng Paniniwala, Pananampalataya, at Kaalaman?

Ang paniniwala ay hindi kumikilos, kundi pagtanggap lamang na ang isang bagay ay totoo, samantalang ang pananampalataya ay kumikilos. Ang pananampalataya ay nangangailangan ng paniniwala at tiwala. Nagbibigay ito sa atin ng tiwala at pananalig at pinakikilos tayo. Hindi tayo magkakaroon ng pananampalataya nang walang paniniwala, ngunit maaari tayong maniwala nang hindi nananampalataya. Hindi sapat, kung gayon, na maniwala lang kay Jesucristo. Upang pagpalain ng ebanghelyo ang buhay natin kailangang may pananampalataya na maghihikayat sa ating sumunod sa Kanya. Ang kaalaman, tulad ng paniniwala, ay nangangailangan ng pagkilos upang mapakinabangan natin. Ang kaalaman lamang na ang isang bagay ay makatutulong o makapipinsala sa atin ay walang buting maibibigay sa atin hangga't hindi tayo kumikilos sa kaalamang iyon. May natatanging kaalaman na dumarating kapag nananampalataya tayo at naghahangad na ipamahay ang ebanghelyo. Kapag pinakikilos natin ang ating paniniwala nang may pananampalataya, inaantig ng ating espiritu ang ating puso at kaisipan. Nakatatanggap tayo ng espirituwal na pagsaksi mula sa Espiritu Santo kung kaya masasabi nating “alam natin” na si Cristo ang ating Tagapagligtas at na ang Simbahan ay totoo. (Tingnan sa *Articles of Faith*, ni James E. Talmage, mga pahina 96–100.)

## Pag-aaral ng mga Banal na Kasulatan

Gawin ang dalawa sa mga sumusunod na gawain (A–C) habang pinag-aaralan mo ang Alma 32.

### A Pagsasaulo ng Banal na Kasulatan— Alma 32:21

- Sumulat ng halimbawa na naglalarawan ng kung paano nakapagpapakita ng pananampalataya ng isang tao ang pagsunod sa mga utos ng Diyos. Sa iyong halimbawa, tukuyin ang mga paraang ang isang tao ay walang “ganap na kaalaman,” ngunit “umaasa sa mga bagay na hindi nakikita, ngunit totoo.”
- Ipagpalagay na nakikipag-usap ka sa isang kaibigan tungkol sa pananampalataya. Ibinigay ninyo ang pagpapakahulugan ni Alma ng pananampalataya sa Alma 32:21. Pagkatapos ay itinanong ng kaibigan mo, “Ngunit paano mo malalaman na ang nakikita mo ay totoo?” Paano mo ito sasagutin? Magbigay ng tiyak na halimbawa ng bagay na alam mong totoo ngunit hindi nakikita.

## B Isulat ang mga Tagubilin

Sumulat ng isa-isang tagubilin para sa “pagsubok” na inilarawan ni Alma sa Alma 32:27–43. Tiyaking isama ang mga babala ng kung ano ang makahahadlang sa isang tao sa pagkuha sa tamang resulta.

## C Hanapin at Ipaliwanag ang Inulit na Ideya

Hanapin ang tatlong salita na makikita sa bawat talata ng Alma 32:41–43. Ipaliwanag kung ano sa palagay mo ang kahalagahan ng bawat isa sa tatlong katangiang ito sa proseso ng espirituwal na pag-unlad at pang-unawa. Maaaring markahan mo ng mga salitang iyon sa iyong mga banal na kasulatan.



### Alma 33

#### Ang mga Salitang Dapat Nilang Itanim

Sa Alma 32, tinuruan ni Alma ang mga Zoramita tungkol sa proseso ng pagpapaunlad ng espirituwal na pananampalataya at kaalaman. Hinikayat niya sila na magtanim ng mga katotohanan ng ebanghelyo sa kanilang puso sa pamamagitan ng salita ng Diyos at ipaliwanag kung paanong ang maliit na binhi ng salita ng Diyos ay lalago at magiging isang malaking puno, liwanag, kagalakan, at buhay na walang hanggan. Sa Alma 33 mababasa natin ang ilang tiyak na mga katotohanan ng ebanghelyo na nais niyang “itanim” nila noon. Bigyang-pansin kung paano detalyadong sinagot ng mga turo ni Alma ang mga tanong at problemang nakita niya sa mga Zoramita sa Alma 31–32.

## Pang-unawa sa mga Banal na Kasulatan

### Alma 33

**Labis na nagkakamali** (talata 2)—Gumagawa ng malaking kasalanan : **Pagbaling ng inyong mga mata** (talata 2)—Tumingin sa paligid

**Ipinagkaloob** (talata 16)—Ibinigay, ibinabahagi : **Tamad** (talata 21)—Walang ginagawa

**Kahalintulad** (talata 19)—Sagisag, kaparis

### Alma 33:3–17—Si Zenos at Zenok

Tingnan ang bahaging “Pag-unawa sa mga Banal na Kasulatan” para sa 1 Nephi 19:10 p. 32).

### Alma 33:18–22—Bakit Nagpatong si Moises ng Ahas sa Tikin?

Si Elder Bruce R. McConkie, na miyembro ng Korum ng Labindalawang Apostol ay nagturo: “Nang ang Panginoon ay

nagsugo ng mababangis na ahas sa gitna ng bayan, kung kaya’t maraming tao sa Israel ang nakagat at namatay, si Moises, sa ilang, ay gumawa ng isang ahas na tanso at ipinatong sa isang tikin. At ang lahat ng nakagat ng makamandag at gumagapang na bagay at tumingin nang may pananampalataya sa tansong ahas ay nabuhay; ang iba’y namatay. Bakit? Sapagkat si Moises ay inutusan ng Diyos na gawin iyon at ang bagay na iyon ay isang ordenansa sa Israel—ordenansang isinasagawa bilang halimbawa ng katotohanan na ang Ipinangakong Mesiyas ay itataas sa Krus, at ang lahat ng titingin sa kanya nang may pananampalataya ay mabubuhay; at ang iba’y mamamatay” (“The Mortal Messiah: From Bethlehem to Calvary, 4 na tomo [1979–81], 1:476–77).

## Pag-aaral ng mga Banal na Kasulatan

Gawin ang gawain A o B habang pinag-aaralan mo ang Alma 33.

### A Ang mga Solusyon ng Panginoon

1. Sa Alma 31:8–23 at 32:2–5 mababasa natin ang mga problema ng mga Zoramita at ang mga dahilan kung bakit marami sa kanila ang naligaw ng landas. Alamin ang kahit dalawa sa kanilang mga problema at maling turo, at pagkatapos ay ibuod ang itinuro ni Alma sa Alma 33 na nagbibigay ng mga kasagutan o solusyon sa bawat isa sa isinulat mo.
2. Bakit mahalaga para kay Alma na maturuan ang mga Zoramita tungkol sa pagsubok sa salita ng Diyos (sa Alma 32) bago sila payuhan ng mga paraang makalulutas sa kanilang mga problema (sa Alma 33)?

### B Ahas sa Ibabaw ng Tikin

1. Basahin ang Mga Bilang 21:4–9 at Alma 33:18–22 at ipaliwanag kung paano naging isang halimbawa (sagisag) ni Jesucristo ang tansong ahas (tingnan sa bahaging “Pag-unawa sa mga Banal na Kasulatan” para sa Alma 3:18–22 para sa tulong kung kinakailangan).
2. Paano makatutulong sa iyong buhay ang pagtingin o pagbaling kay Cristo?



### Alma 34

#### Ang Walang Hanggang Plano ng Pagtubos

Naranasan na ba ninyong maligaw? Sa Alma 34, nagpapatotoo si Amulek na kung hindi dahil sa Pagbabayad-sala ng Tagapagligtas, ang buong sangkatauhan ay mamamatay sa dalawang magkaibang kamatayan at maliligaw nang walang hanggan. Gayon ang matitinding epekto ng Pagkahulog ni Adan sa buong sangkatauhan. Sa pagbabasa mo, pag-isipang mabuti ang mga paraan na nakatutulong sa atin ang Pagbabayad-sala ni Jesucristo na mapagtagumpayan ang mga kamatayang ito. Tandaan na upang matanggap natin ang lahat

ng pagpapala ng plano ng pagtubos ng Diyos kailangang makibahagi tayo sa pamamagitan ng pagtugon sa hinihingi sa atin ng ating Ama sa Langit. Alamin kung ano ang dapat mong garwin upang maisakatuparan ang Kanyang plano.

## Pag-unawa sa mga Banal na Kasulatan

### Alma 34

<b>Tumiwalag</b> (talata 2)—Naghimagsik, lubusang tumalikod sa katotohanan	• <b>Wala kayong pakikinabangan</b> (talata 28)—Walang halaga sa inyo, hindi makatutulong sa inyo
<b>Kinakailangan</b> (mga talata 9–10, 13)—Hinihingi, mahalaga	• <b>Taing bakal</b> (talata 29)—Dumi, maliit na halaga o gamit
<b>Bawat tuldok at kudlit</b> (talata 13)—Maging ang pinakamaliit na bahagi (ang mga tuldok at kudlit ang pinakamaliit na isinusulat na simbolo sa wikang Hebreo)	• <b>Napasakop</b> (talata 35)—Kinokontrol ng
	• <b>Manlait</b> (talata 40)—Mang-insulto, mamintas

### Alma 34:9–14—“Isang Dakila at Huling Hain”

Itinuro ni Amulek na tanging ang “walang katapusan at walang hanggang hain” ang may kapangyarihang tumubos sa mga anak ng Diyos mula sa Pagkahulog ni Adan, na nagdulot ng kasalanan at kamatayan (tingnan sa Alma 34:10–12). Itinuro ni Elder Russell M. Nelson: “Si Jesus lamang ang tanging makapag-aalay ng walang hanggang pagbabayad-sala, sapagkat siya’y isinilang sa isang mortal na ina at imortal na Ama. Dahil sa natatanging pagsilang na iyon, si Jesus ay walang hanggang Nilalang” (sa Conference Report, Okt. 1996, 46; o *Ensign*, Nob. 1996, 35).



### Alma 34:32–34—Bakit Mahalagang Magsisi at Maghanda sa Buhay na Ito?

Itinuro ni Elder Bruce R. McConkie: “Ang buhay na ito ang ibinigay sa mga tao upang magsisi at maghanda sa pagharap sa Diyos. Yaong may pagkakataon sa buhay na ito na tanggapin ang katotohanan ng ebanghelyo ay obligadong tanggapin ito; kung hindi, ang buong kaligtasan ay ipagkakait sa kanila. Ang mga pag-asa ng pagpapala sa pamamagitan ng tinatawag na pagsisisi sa sandali ng nalalapit na kamatayan ay walang kabuluhan” (*Mormon Doctrine*, 631).

## Pag-aaral ng mga Banal na Kasulatan

Gawin ang mga sumusunod na gawain (A–D) habang pinag-aaralan mo ang Alma 34.

### A Ano ang Bumubuo sa Isang Patotoo?

Ang Alma 34:8–16 ay nagtatala ng bahagi ng patotoo ni Amulek.

1. Repasuhin ang bawat bahagi ng mga sumusunod na banal na kasulatan mula sa Alma 34 at isulat sa iyong kuwaderno ang sa palagay mo ay kahulugan ng mga ito: Mga talata 8–9; 10–12; 13–14; at 15–16.
2. Ipaliwanag ang sa palagay mo ay batayan ng patotoo ni Amulek.
3. Anong bahagi ng patotoo ni Amulek ang bahagi rin ng iyong patotoo?

### B Sumulat ng Liham

Isang kaibigan ang nagsabi sa iyo na hindi na siya nananalangin dahil wala siyang pribadong lugar na pagdarasalan at hindi alam kung ano ang ipagdarasal. Pag-aralan ang Alma 34:17–27 at sumulat ng liham sa kanya, batay sa payo ni Amulek, na nagbibigay ng limang mungkahi kung saan at kailan siya maaaring manalangin at ano ang maaari niyang idalangin.

### C Pagsasaulo ng Banal na Kasulatan Alma 34:32–34

Nag-aalala ka sa isang kaibigan na hindi sumusunod sa mga kautusan. Ang kanyang mga puna ay nakalista sa ibaba. Isulat ang mga ito sa iyong kuwaderno. Pagkatapos ay sumulat ng sagot para sa bawat isa. Ibilang sa iyong sagot ang mga salita o parirala mula sa Alma 34:32–34.

1. “Magsisisi ako bago ako magmisyon, pero sa ngayon gusto ko munang magsaya.”
2. “Ah, kung mamamatay na ako, makapagsisisi naman ako sa daigdig ng mga espiritu. Hindi ba para doon talaga iyon?”

### D Sumulat ng Maikling Pagsusulit

Sa bawat talata sa Alma 34:37–41, sumulat ng tanong na masasagot ng talatang iyon. Pagkatapos ng bawat tanong isama ang inyong sagot.

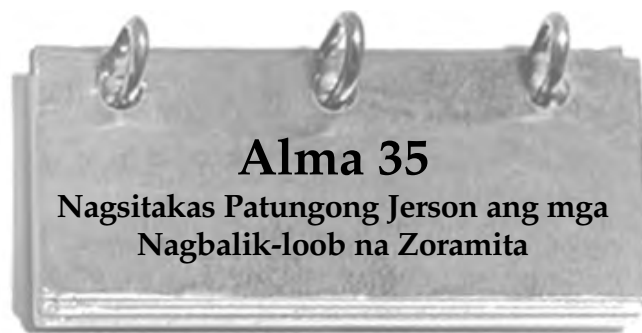

Ang pamumuhay ng ebanghelyo, kung minsan, ay nangangailangan ng mahihirap na pagbabago sa ating buhay. Maaaring kailanganin nating magbago ng trabaho, mamili

ng mga bagong kaibigan, o higit pa. Sa pagbabasa mo ng Alma 35, bigyang-pansin ang mahihirap na pagbabago na dumating sa buhay ng mga Zoramita na naniwala sa mga salita nina Alma at Amulek at paano nagbigay ng daan ang Panginoon upang makahanap sila ng kagalakan sa ebanghelyo. Pag-isipan kung paano nakapagbibigay ito sa iyo ng pag-asa sa mga paghamong kinakaharap mo.

## Pag-unawa sa mga Banal na Kasulatan

### Alma 35

Nagsanggunian (talata 3)— Nangag-usap, nagbigay ng mungkahing isa't isa.	• Nangusap (talata 9)— Nagsalita, nagpahayag
Katusuhan (talata 3)— Propesyon [bilang huwad na pagkasaserdote]	• Pagitan (talata 13)—Sa gitna ng
Palihim (talata 5)—Patago	• Maging matigas (talata 15)— Pag-ayaw sa kabutihan

## Pag-aaral ng mga Banal na Kasulatan

Gawin ang isa sa mga sumusunod na gawain (A–C) habang pinag-aaralan mo ang Alma 35.

### A Ilantad ang Lihim na Plano

Ipagpalagay na ikaw ay espiya na nakapasok ang pamumuno ng mga Zoramita. Pagkatapos na basahin ang Alma 35:1–6, sumulat ng ulat na naglalarawan ng masamang plano ng mga Zoramita at kung paano makaaapekto ito sa mga nagsasagawa sa kanilang buhay ng mga alituntunin ng ebanghelyo.

### B Gumawa ng Ulat-Balita

Basahin ang Alma 35:7–12 at sumulat ng ulat-balita tungkol sa krisis na iyon sa Jerson. Ibilang ang mga sumusunod:

1. Isang pangunahing balita.
2. Halimbawa ng mga pananakot na sa palagay mo ay “ipinangusap” ng mga Zoramita.
3. Isang buod ng tugon ng mga Amonita at kung paano mapagbubuti nito ang ilang situwasyon sa lugar na iyong tinitirhan.

### C Ilarawan ang mga Damdamin

1. Pag-isipang mabuti ang Alma 35:14–16 at ilarawan ang mga damdamin ni Alma tungkol sa sitwasyon at ang ginawa niya tungkol dito.
2. Paano ito nahahalintulad sa mga itinuro sa atin ng mga propeta sa mga huling araw tungkol sa paghahanda sa ating mag-anak sa mahihirap na panahong ipinopropesiyang darating sa hinaharap?

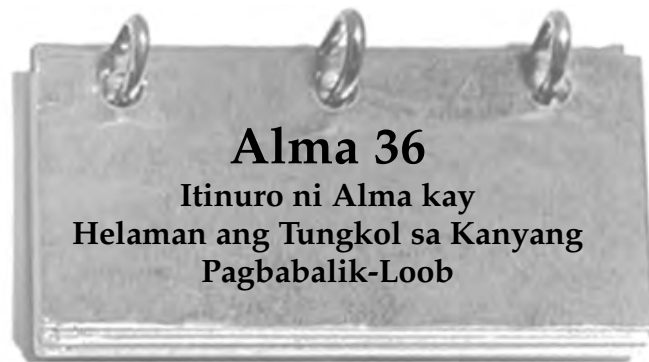

Paano inihahanda ng isang mapagmahal na ama ang kanyang mga anak upang mapaglabanan ang mga panunukso ni Satanas? Paano niya silang mahihikayat na hangarin ang mga pagpapala ng ebanghelyo nang higit sa mga pansamantalang kasiyahang inaalok ng mundo? Ang Alma 36–42 ay tala ng payo ng propetang si Alma sa kanyang mga anak na lalaki. Pag-aralan nang may panalangin ang mga kabanatang ito upang maunawaan ang nais ni Alma na malaman at gawin ng kanyang mga anak. Ang mga katotohanang itinuro niya ay mga pangako para sa ating mga pagpapala sa daigdig at sa kawalang-hanggan, na higit pa sa mga inaalok ni Satanas.

## Pag-unawa sa mga Banal na Kasulatan

### Alma 36

Nagsusumamo (talata 3)— Nakikiusap	• Giniyagis (talata 12, 14, 16–17)—Binagabag, ginulo
Temporal (talata 4)—Pisikal, mortal	• Sinaktan (talata 12, 17, 19)— Binagabag, sinaktan nang matindi
Makamundong kaisipan (talata 4)—Karunungan ng daigdig	• Mahapdi (talata 21)—Masidhi

### Alma 36:18—Ang Kasukdulan ng Kapaitan

Nararanasan natin ang kasukdulan ang “kapaitan” kapag nakadarama tayo ng matinding pagsisisi o masidhing kalungkutan dahil sa nagawang pagkakamali. Ngunit hindi pinahihintulutan ng lahat ang kanilang mga sarili na maramdaman ang pagsisising ito. Itinuro ni Pangulong Spencer W. Kimball na “yaong pinipili ang ganitong alternatibo ay nagiging manhid na at nawawalan ng hangaring magsisi. Ang isa pang alternatibo ay ang hayaang akayin [tayo] ng pagsisisi sa ganap na kalungkutan, tungo sa taos-pusong pagsisisi, at sa huli ay sa kapatawaran” (“The Gospel of Repentance,” *Ensign*, Okt. 1982, 4).

### Pag-aaral ng mga Banal na Kasulatan

Gawin ang dalawa sa mga sumusunod na gawain (A–C) habang pinag-aaralan mo ang Alma 36.

#### A Alalahanin ang Pagkabihag ng Inyong Ama

Ang Alma 36 ay nagsisimula at nagtatapos sa payo ni Alma sa kanyang anak na si Helaman na alalahanin ang pagkabihag ng kanilang mga ama at kanilang kalayaan sa pamamagitan ng kapangyarihan ng Diyos (tingnan sa Alma 36:2, 28–29). Bigyang-pansin kung paano ginamit ni Alma na halimbawa ng alituntuning iyon ang kanyang buhay.

1. Basahin ang Alma 36:6–16 at ilarawan ang mga paraan kung paanong si Alma ay nasa pagkabihag.
2. Basahin ang mga talata 17–21 at ilarawan ang mga paraan kung paanong si Alma ay napalaya sa pamamagitan ng kapangyarihan ng Diyos.
3. Sumulat ng maikling talata na nagpapaliwanag kung paano nakatulong sa iyo ang mga pangyayaring iyon na maniwala sa kapangyarihan ng Diyos na mapalaya ka mula sa mga pagsubok ng buhay na tila bumibihag sa iyo.

#### B Tukuyin ang mga Elemento

Batay sa Alma 36:13–24, magbigay ng katibayan na nararanasan ni Alma ang bawat isa sa mga sumusunod na elemento ng pagsisisi:

1. Kilalanin ang kasalanan
2. Makadama ng kalumbayan mula sa Diyos
3. Magtapat
4. Magsauli (bayaran o palitan ang nawala)

#### C Ipaliwanag ang Pangunahing Parirala

Pag-isipang muli ang mga pagpapalang nakalista sa Alma 36:25–29. Sa bawat isa sa mga sumusunod na parirala o salita, ibuod ang mga pagpapalang kaugnay nito at ipaliwanag kung bakit mahalaga ang mga pagpapalang iyon:

1. “Isinilang sa Diyos” (talata 26)
2. “Tinulungan” (talata 27)
3. “Ibabangon” (talata 28)



## Alma 37

### “Matuto ng Karunungan sa Iyong Kabataan”

*Nakagamit ka na ba ng aguhon (compass)? Ano ang nagagawa ng aguhon para sa iyo? May mga pagkakataong kailangan natin ang espirituwal na aguhon upang akayin tayo at gabayan. Binigyan tayo ng Panginoon ng espirituwal na aguhon. Habang binabasa mo ang Alma 37, hanapin kung ano ang espirituwal na aguhong iyon at paano ito makatutulong sa iyo.*

### Pag-unawa sa mga Banal na Kasulatan

#### Alma 37

- |  |  |
|--|--|
| <b>Lumilito</b> (talata 6)—Gumugulo  | <b>Na baka</b> (talata 27)—Marahil                                       |
| <b>Magpipigil</b> (talata 11)—Hihinto  | <b>Mapoot</b> (talata 29)—Magalit  |
| <b>Mga kasangkapan ng pagsasalin</b> (talata 2)—Ang Urim at Tummim (tingnan sa <i>Gabay sa mga Banal na Kasulatan</i> , “Urim at Tummim” (p. 254). | <b>Kahanga-hanga</b> (talata 39)—Ginawang mabuti, mabusising pagkakagawa |
| <b>Gaselim</b> (talata 23)—Maaaring pangalang ibinigay sa isang di-kilalang tagakita   | <b>Walang hanggang kaligayahan</b> (talata 44)—Matinding kagalakan       |
|  | <b>Lambak</b> (talata 45)—Sagisag ng buhay sa lupa                       |

#### Alma 37:21–31—Ang Dalawampu’t Apat na Lamanita at mga Lihim na Pagsasabwatan

Binigyang-babala ni Alma si Helaman na ingatan ang talaan ng mga Jaredita (ang dalawampu’t apat na Lamina) upang ang mga sumpa, senyas, at tipan ng mga lihim na pagsasabwatan na lumipol sa mga Jaredita ay hindi maipalalam sa mga Nephita. Isinulat ni Elder Bruce R. McConkie: “Hanggang sa mga sumusunod na panahon may mga pangkat, samahan, simbahan, at pamahalaan na may gayunding sumpa at layunin—na may pag-uudyok ni Satanas” (*Mormon Doctrine*, 471).

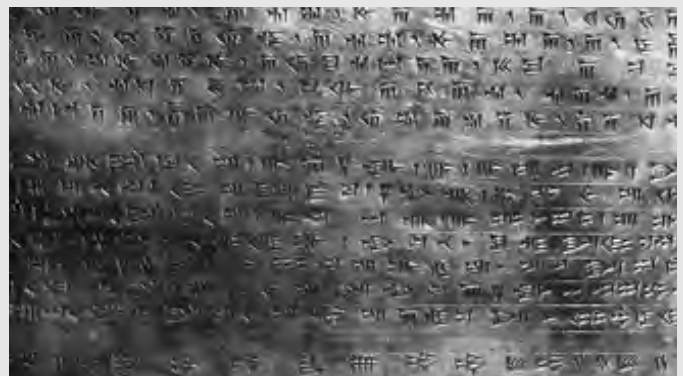

## Pag-aaral ng mga Banal na Kasulatan

Gawin ang mga gawain A o B at gawain C habang pinag-aaralan mo ang Alma 37.

### A Pagsasaulo ng Banal na Kasulatan—Alma 37:6–7

May mga tao na iniisip na ang mga banal na Kasulatan ay mga isinulat lamang para sa nakaraan at wala nang kabuluhan ngayon.

1. Repasuhin ang Alma 37:6–7 at magbigay ng isang halimbawa ng “maliit at karaniwang” talata sa banal na Kasulatan na nagbibigay-pagpapala sa iyong buhay.
2. Saliksikin ang Alma 37:8–20 at magsulat ng kahit tatlong “matalinong layunin” kung bakit ang mga banal na Kasulatan ay iningatan at ibuod kung paano nagbibigay-pagpapala sa mga tao ang mga layuning iyon ngayon.

### B Pagsasaulo ng mga Banal na Kasulatan—Alma 37:35

Pag-isipan ang Alma 37:35 at ang paraan kung paano mo maituturo ito sa batang limang taong gulang. Sumulat ng balangkas ng sasabihin mo, na sinusupportahan ang iyong mga ideya ng impormasyon sa mga talata 36–37.

### C Sumulat ng mga Direksyon

Sa Alma 37:38–47 inihambing ni Alma ang Liahona, o tagagabay, sa mga banal na kasulatan, o sa “mga salita ni Cristo.”

1. Repasuhin ang mga talatang iyon at sumulat ng mga tagubilin kung paano gagamitin ang Liahona.
2. Ipaliwanag kung paano makatutulong sa iyo ang mga tagubiling iyon upang magamit nang mas mabisa ang mga banal na kasulatan.



Ang payo ni Alma sa kanyang anak na si Siblon ay maikli (isang maikling kabanata lamang) ngunit mabisa. Pag-aralan itong mabuti habang nalalaman mo ang tungkol sa mga lakas at kahinaan ni Siblon. Hanapin din ang mga paraan kung paano ka makapagdudulot ng kagalakan sa iyong mga magulang.



## Pag-unawa sa mga Banal na Kasulatan

Alma 38

**Iginapos** (talata 4)—Ikinadena, itinali  
**Pagdurusa** (talata 8)—Kalungkutan, dalamhati, pasakit  
**Mahinahon** (talata 10)—Matimpi, gumagamit ng kontrol sa sarili  
**Mapanupil** (talata 12)—Makapangyarihan  
**Mahinahon** (talata 15)—Taimtim

### Alma 38:12—“Pigilin ang Lahat ng Silakbo ng Damdamin”



Ang gamit ng kabisada (bridle) ay pigilin at patakbuhan ang kabayo, hindi upang pahirapan o pinsalain ito. Iyan ang ibig sabihin ng payo na “pigilin” ang ating mga damdamin. “Ang pagkakait ba sa sarili ay katalinuhan dahil may mali sa ating mga damdamin, o dahil may tama sa ating mga damdamin? Itinuro ni Alma sa kanyang anak: ‘Tiyakin. . . na pigilin ang lahat ng iyong silakbo ng damdamin, upang mapuspos ka ng pagmamahal.’ (Alma 38:12;

idinagdag ang pagbibigay-diin.) Hindi niya sinabing alisin o sugpuin ang kanyang damdamin, kundi pigilin ang mga ito—gamitin, padaluyin, at ipokus ang mga ito. Bakit? Sapagkat nang dahil sa pagdidisiplina ay magkakaroon ng mayabong at malalim na pagmamahal” (*The Belonging Heart*, nina Bruce C. Hafen at Marie K. Hafen [1994], 302).

## Pag-aaral ng mga Banal na Kasulatan

Gawin ang gawain A o B habang pinag-aaralan mo ang Alma 38.

## A Gawing Lakas ang Kahinaan

1. Gumuhit ng dalawang hanay sa iyong kuwaderno at sulatan ang isa ng “Mga Kalakasan ni Siblon” at ang isa “Mga Babalang Ibinigay kay Siblon.” Basahin ang Alma 38:1–5, 10–15 at ilista ang sa palagay mo ay mga kalakasan niya at ang mga babalang ibinigay sa kanya.
2. Basahin ang Eter 12:27 at ipaliwanag kung paano tayo pinalalakas ng pakikinig sa mga babala ng ating mga pinuno.

## B Sumulat ng Liham

Itinuro ni Alma sa kanyang anak na si Siblon ang proseso ng pagtanggap ng kaalamang espirituwal.

1. Gumuhit ng tsart na katulad ng sumusunod, pero huwag isama ang mga tanong. Habang nirerepaso mo ang Alma 38:6–9, hanapin ang mga sagot sa tanong, at sa loob ng mga kahon, isulat ang talata o mga talata na sumasagot sa mga ito.

Ano ang tanging paraan upang maligtas tayo?



Ano ang tiniis ni Alma upang makatanggap ng kapatawaran ng mga kasalanan?



Paano inilarawan ni Alma ang pagsilang na pinagdaraan ng mga tao kapag nagsisisi sila?



Paano nakatanggap ng dagdag na kaalamang espirituwal ang isinilang sa Diyos?



Kaalamang Espirituwal

2. Sa iyong kuwaderno, sumulat ng liham sa kaibigan, na inilarawan kung paano magtatamo ng kaalamang espirituwal.



Si Alma ay nalulugod sa kanyang mga anak na sina Helaman at Siblon. Gayunpaman, hindi siya nalulugod sa mahalay na pag-uugali ng anak niyang si Corianton. Alam ni Alma ang pagdurusa na kaakibat ng kasalanan at nais niyang maiwasan

ng iba ang pagdurulang iyon (tingnan sa Alma 36:11–16). Dahil doon mas marami siyang nais sabihin kay Corianton kaysa sa iba pa niyang mga anak. Bigyang-pansin ang ipinayo ni Alma sa kanyang anak na dapat gawin nito upang mapaglaban ang kanyang mga kasalanan.

## Pag-unawa sa mga Banal na Kasulatan



### Alma 39

**Nakasakit sa akin** (talata 3)—Nakababahala, nakababalisa

**Patutot** (talata 3)—Imoral na babae

**Saktan** (talata 7)—Sakit, nasa matinding kalungkutan

**Talikuran** (talata 9)—Itakwil, kalimutan

**Pigilin** (talata 9)—Iwas ang iyong sarili na gawin, tumigil

**Tumigil** (talata 12)—Pigilin ang iyong sarili na gawin ang isang bagay, umiwas

### Alma 39:5–6—Gaano Kabigat ang mga Kasalanan Seksuwal sa mga Mata ng Panginoon?



Ipinahayag ng Unang Panguluhan, sa isang mensaheng binasa noong pangkalahatang komperensiya ng Oktubre 1942.

“Ang kasalanan seksuwal. . . ay itinuturing, na pangalawa sa pagpatay, dahil sa antas ng kasamaan nito. . .

“. . . Hindi kayo maaaring masangkot sa isang relasyong seksuwal na labag sa batas, ugnayang walang basbas ng kasal. . . at makatakas sa mga kaparusahan at mga paghatol na ipinahayag ng Panginoon laban sa kasalanan ito” (sa Conference Report, Okt. 1942, 11).

### Alma 39:6—Sa Anong Dahilan Maaaring Mapatawad ang Pagpatay?

Itinuro ni Elder Bruce R. McConkie: “Ang mga mamamatay-tao ay mapapatawad rin sa dakong huli sa dahilang ang lahat ng kasalanan ay napapatawad maliban ang kasalanan laban sa Espiritu Santo; hindi sila napapatawad kung ang pag-uusapan ay ang pagkakaloob sa kanila ng kaligtasan sa kahariang selestiyal” (*Mormon Doctrine*, 520).

Si Elder Spencer W. Kimball, na noo’y miyembro ng Korum ng Labindalawang Apostol, ay nagpaliwanag:

“Isinulat ni Juan na ‘walang mamamatay-tao na magkakaroon ng buhay na walang hanggan.’ (Juan 3:15). Pinagkakaitan ng mamamatay-tao ang kanyang sarili ng kaligtasan sa kahariang Selestiyal, at sa dahilang ito hindi siya mapapatawad sa kanyang kasalanan. . .

“Mangyari pa, ang batas ng lupain at ng Diyos ay kapwa kumikilala sa malaking kaibhan sa pagitan ng sadyang pagpatay at pagpatay nang hindi tinangka. Gayundin, nakalulungkot na kailangang pumatay ang mga kalalalahanan sa oras ng digmaan” (*The Miracle of Forgiveness* [1969], 127, 129).



## Pag-aaral ng mga Banal na Kasulatan

Gawin ang gawain B at gawain A o C habang pinag-aaralan mo ang Alma 39.

### A Bakit Malungkot si Alma?

1. Basahin ang Alma 39:1–11 at sumulat ng limang bagay na ikinalungkot ni Alma na ginawa o hindi ginawa ni Corianton na naging dahilan ng hindi niya pagiging mabuting misyonero.
2. Isulat ang dapat gawin ni Corianton upang makapagsisi (tingnan sa mga talata 7–13).

### B Sumulat ng Liham

Si Pangulong Ezra Taft Benson ay nagturo: “Ang salot na kasalanan ng henerasyong ito ay kahalayang seksuwal” (sa Conference Report, Abr. 1986, 4; o *Ensign*, Mayo 1986, 4). Repasuhin ang Alma 39:3–9 at sumulat ng talata sa iyong kuwaderno upang palakasin ang isang tao laban sa mga kahalayan.

1. Ipaliwanag kung gaano kabigat ang kahalayang seksuwal.
2. Sabihin kung bakit pinili mong huwag magpadala sa tukso.
3. Gamitin ang pahayag sa bahaging “Pag-unawa sa mga Banal na Kasulatan” para sa Alma 39:5–6 at ipaliwanag kung bakit sa palagay mo ay mabigat ang mga kasalananang ito (tingnan din sa D at T 42:24–25).

### C Ano ang Nagagawang Kaibhan ng Iyong Halimbawa?

Repasuhin ang Alma 39:11–13 at pag-isipan ang epekto ng halimbawa ni Corianton sa mga Zoramita.

1. Ihambing ang ginawa ni Corianton (tingnan sa talata 11) sa iniutos sa kanya na ipahayag (tingnan sa mga talata 15–16).
2. Ano ang epekto ng masamang halimbawa sa mga tao?
3. Ano ang epekto ng mabuting halimbawa sa mga tao?

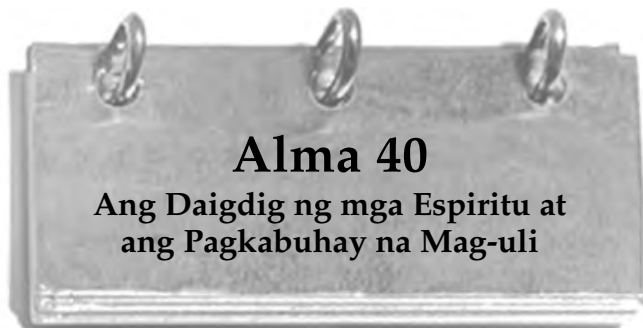

## Alma 40

### Ang Daigdig ng mga Espiritu at ang Pagkabuhay na Mag-uli

*May nagtanong na ba sa iyo na kaibigan mo kung saan tayo pupunta pagkatapos ng kamatayan? Paano mo sasagutin ang tanong na iyon? Ang Alma 40 ay mga sagot sa ilang tanong tungkol sa buhay pagkatapos ng kamatayan. Basahin ang tungkol sa itinuro ni Alma at alamin kung nasagot niya ang anumang tanong na mayroon ka tungkol sa kabilang buhay.*

## Pag-unawa sa mga Banal na Kasulatan

### Alma 40

**Ang may kabulukan ay hindi mabibihisan ng walang kabulukan** (talata 2)—Ang katawang lupang ito ay hindi mabubuhay na mag-uli

**Agwat sa pagitan ng** (talata 6)—Panahon sa pagitan ng

**Nag-aapoy na pagngingitngit** (talata 14)—Matindi bagamat mabuting pagkagalit

**Pagkakatalaga, itatadhana** (mga talata 15, 17, 26)—Takda, ihatol

**Latak** (talata 26)—Ang latak na natitira sa ilalim ng lalagyan ng alak; ang “inumim ang latak” ng isang likido ay ang pag-inom ng pinakamasamang bahagi nito



© 1994 Jolyrn M. Hegsted

## Pag-aaral ng mga Banal na Kasulatan

Gawin ang gawain C at gawain A o B habang pinag-aaralan mo ang Alma 40.

### A Tapusin ang Pangungusap

Basahing mabuti ang Alma 40:1–8 at hanapin ang mga salita na kumukumpleto sa bawat isa sa mga sumusunod na pangungusap. Isulat ang kumpletong mga pangungusap sa iyong kuwaderno.

1. “Walang pagkabuhay na Mag-uli. . .hanggang \_\_\_\_\_.”
2. “May isang panahong itinakda na \_\_\_\_\_.”
3. Kailangang may \_\_\_\_\_.”

### B Paraiso o Bilangguan?

Ang Alma 40:11–15 ay nagbabanggit ng dalawang kalagayan sa daigdig ng mga espiritu. Basahin ang mga talatang iyon at isulat ang ilang resulta kasunod ng kamatayan para sa mabubuti at para sa masasama.

### C Itambal ang Pangungusap sa Isang Talata

Mula sa pinag-aaralan ninyo sa Alma 40:15–26, sumulat ng doktrinal na pahayag tungkol sa Pagkabuhay na Mag-uli para sa bawat isa sa mga sumusunod na parirala.

1. Ang espiritu at ang katawan

2. Sa panahon ng Pagkabuhay na Mag-uli ni Cristo
3. Sa pagitan ng kamatayan at pagkabuhay na mag-uli
4. Sa kalagayan ng kaligayahan at kalungkutan
5. Tumayo sa harapan ng Diyos
6. Ang lahat ng bagay na naipanumbalik



## Alma 41

### “Ang Kasamaan ay Hindi Kailanman Kaligayahan”

*Nagtaka ka na ba kung bakit may ilang tao na tila nakaiiwas sa mga resulta ng ginawa nilang pagkakamali? Ipinaliwanag ni Alma sa kanyang anak na si Corianton ang tungkol sa nangyayari sa mga nag-iisip na may kaligayahan sa kasamaan. Habang binabasa mo ang Alma 41, bigyang pansin ang mga pagtuturo nito tungkol sa huling paghuhukom, tungkol sa alituntunin ng panunumbalik at na sa pagkabuhay na Mag-uli ang lahat ay makatatanggap muli ng mga katangian at pag-uugaling naangkin nila sa mortalidad.*



## Pag-unawa sa mga Banal na Kasulatan

### Alma 41

**Sinalungat** (talata 1)—Sinira, binaligtad o binago ang kahulugan ng **Makamundo** (talata 11, 13)—Makalupa, mortal

**Hinihingi** (talata 2–3)—Kinakailangan **Binibigyang-katwiran** (talata 15)—Pinatatawad

**Hindi nagbabago** (talata 8)—Hindi napapalitan

### Alma 41:2—Ano ang “Plano ng Panunumbalik”?

Ang ibig sabihin ng salitang *panunumbalik* ay ang pagbalik sa dating kalagayan. Ang Alma 40:1–41:2 ay naglalarawan sa plano ng panunumbalik bilang Pagkabuhay na Mag-uli, kung kailan

ang espiritu at katawan ay pinagsasamang muli. Ang isa pang karagdagang kahulugan ay ibinibigay sa Alma 41:3–15. Ang plano ng panunumbalik ay kinabibilangan din ng huling paghuhukom, kung kailan matatanggap natin ang gantimpala alinsunod sa ginawa natin sa lupa. Itinuro ni Pangulong Joseph F. Smith: “Mayroong makalangit na batas ng kabayaran. Ang mortalidad kung gayon ay isang pagsubok. Hahatulan ang mga tao sa kanilang gawa, at may gantimpala o kaparusahan para sa mga ginawa sa katawang lupa. Walang pagkiling sa kaharian ng Diyos. Kung ano ang tinatanggap ng isang tao ay siyang karapat-dapat sa kanya” (*Answers to Gospel Questions*, 5:16). Sa tunay na diwa, ang kahihinatnan natin sa kawalang-hanggan ay nasusukat sa pamamagitan ng ating mga asal at hangarin sa mortalidad (tingnan sa D at T 88:21–32).

### Alma 41:11—“Kasukdulan ng Kapaitan”

Tingnan sa bahaging “Pag-unawa sa mga Banal na Kasulatan” para sa Alma 36:18 (p. 135).

## Pag-aaral ng mga Banal na Kasulatan

Gawin ang mga gawain A at B habang pinag-aaralan mo ang Alma 41.

### A Sagutin ang Tanong

Basahin ang Alma 41:1–6 at isulat ang mga sagot para sa dalawa sa mga sumusunod na tanong tungkol sa plano ng panunumbalik:

1. Sa mga talatang ito minsan ang salitang *panunumbalik* ay tumutukoy sa pagkabuhay na mag-uli. Ipaliwanag ang iba pang paraan ng paggamit ng *panunumbalik* dito.
2. Paano maituturing na makatarungan at tama lang ang plano ng panunumbalik?
3. Ano ang mangyayari sa masasama, ayon sa mga paghatol ng Diyos?
4. Sang-ayon sa Mosias 4:30, sa anong aspeto ng ating buhay tayo hahatulan?

### B Pagsasaulo ng Banal na Kasulatan—Alma 41:10

Si Pangulong Ezra Taft Benson ay nagsabi: “Hindi maaaring makadama ka nang tama sa paggawa ng mali. Impossible iyan!” (“To the Rising Generation,” *New Era*, Hunyo 1986, 5) Gamitin ang Alma 41:3–10 upang tulungan kayong masagot ang mga sumusunod na tanong:

1. Bakit totoo ang pahayag ni Pangulong Benson kapwa sa buhay na ito at sa buhay na darating?
2. Bakit ang kasamaan ay hindi kailanman kaligayahan? Bakit tayo nagiging mas masaya kapag sinisikap nating sundin ang halimbawa at mga turo ni Jesucristo?



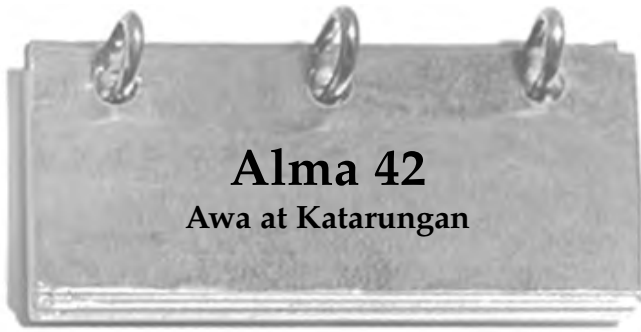

## Alma 42

### Awa at Katarungan

Sa pagwawakas ni Alma ng kanyang pagtuturo kay Corianton, sinagot niya ang mga tanong tungkol sa kung ano ang buhay kung walang pagsisipi, kasalanan, batas, at mga kaparushan. Ang Diyos ay maaaring maging kapwa makatarungan at maaawain. Ang Alma 42 ay nakatutulong sa iyo upang maunawaan kung bakit ka narito sa mundo at kung gaano kahalaga ang buhay sa lupa sa iyong walang-hanggang pag-unlad.

## Pag-unawa sa mga Banal na Kasulatan

### Alma 42

<b>Matalaga</b> (mga talata 1, 14)—Maitakda, mahatulan	<b>Paggigi-yagis ng budhi ng tao</b> (talata 18)—Pagkahiya, panghihinayang
<b>Querubin</b> (mga talata 2–3)—Isang uri ng nilalang na tulad ng anghel	<b>Magpapataw</b> (talata 22)—Isasagawa, ipatutupad
<b>Panahon ng pasubok, kalagayan ng paghahanda</b> (talata 4, 10, 13)—Panahon ng pagsubok (buhay sa lupa)	<b>Nagsisisi</b> (mga talata 23–24)—Nagpapakumbaba
<b>Temporal</b> (mga talata 7–9)—Pisikal, mortal	<b>Kudlit</b> (talata 25)—Maliit na bahagi
<b>Tugunin</b> (talata 15)—Isakatuparan, bigyang-kasiyahan	<b>Kahinahunan</b> (talata 31)—Katimpian

### Alma 42:7–9, 15—Dumating ang Kamatayang Temporal at Espirituwal Dahil sa Pagkahulog at Napagwagian Ito sa Pamamagitan ng Pagbabayad-sala ni Jesucristo

Sa kanilang patotoo kay Jesucristo, ipinahayag ng Unang Panguluhan at ng Korum ng Labindalawang Apostol:

“Ibinigay Niya ang Kanyang buhay para sa mga kasalanan ng buong sangkatauhan. Ang ginawa Niya ay isang dakilang handog alang-alang sa lahat ng mabubuhay sa mundo.

“Taimtim kaming nagpapatotoo na ang buhay Niya, na siyang pinakatampok sa buong kasaysayan ng tao, ay hindi nagsimula sa Bethlehem ni nagtapos sa Kalbaryo. Siya ang Panganay ng Ama, ang Bugtong na Anak sa laman, ang Manunubos ng daigdig.

“Bumangon siya sa libingan upang ‘[m]aging pangunahing bunga ng nangatutulog’ (I Mga Taga Corinto 15:20)” (*The Living Christ* [ika-1 ng Enero, 2000; aytem bilang 36299 893]).

## Pag-aaral ng mga Banal na Kasulatan

Gawin ang gawain B o gawain A at C habang pinag-aaralan mo ang Alma 42.

### A Isulat ang Iyong mga Sagot



Gamitin ang Alma 42:1–10 upang tulungan kang sagutin ang mga sumusunod na tanong:

1. Anong dalawang kamatayan ang dumating bilang resulta ng Pagkahulog ni Adan?
2. Aling kamatayan ang hindi magkakabisa kung hindi kinain ni Adan ang bunga ng punongkahoy ng buhay?
3. Aling kamatayan ang mararanasan pa rin ni Adan kung kinain niya ang bunga ng punongkahoy ng buhay?
4. Ano ang resulta kung kinain ni Adan ang bunga ng punongkahoy ng buhay pagkatapos ng pagkahulog?
5. Ano ang ginawa ng Panginoon sa punongkahoy ng buhay pagkatapos ng pagkahulog? Bakit?
6. Ano ang tanging layunin ng ating panahon ng pagsubok, o buhay sa lupa?
7. Paano mo magagamit na mabuti ang iyong panahon ng pagsubok?

### B Punan ang Diagram

Iguhit ang sumusunod na diagram sa iyong kuwaderno. Gamitin ang Alma 42:11–24 at ang pahayag mula sa bahaging “Pag-unawa sa mga Banal na Kasulatan” para sa Alma 42:7–9, 15 upang punan ang mga habilog (oval) ng dalawang pangunahing resulta ng Pagkahulog at ang parihaba ng mga resulta kung paano ito napagtagumpayan. Pagkatapos ay sagutin ang mga tanong.

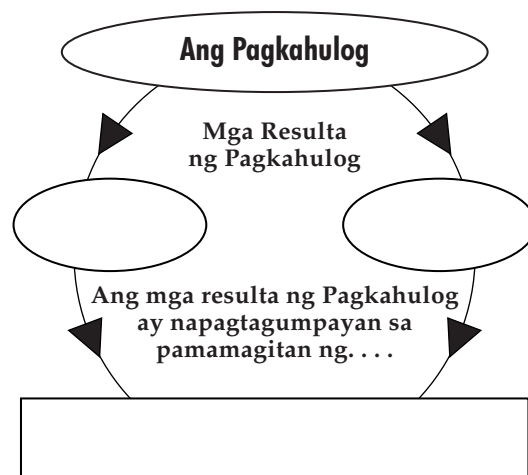

1. Ayon sa talata 15, ano ang “maisakatuparan” at ano ang “tugunin” ng pagbabayad-sala?

- Isulat ang sumusunod na pangungusap sa iyong kuwaderno, na pinupunan ang impormasyon mula sa talata 17: Ang tao ay hindi \_\_\_\_\_ maliban kung siya ay \_\_\_\_\_ na hindi niya magagawa maliban kung mayroong \_\_\_\_\_ na hindi iiral nang walang \_\_\_\_\_.
- Paano napagtagumpayan ng Pagbabayad-sala ang temporal na kamatayan? (tingnan sa talata 23).
- Paano napagtagumpayan ng Pagbabayad-sala ang espirituwal na kamatayan na idinulot ng Pagkahulog ni Adan? (tingnan sa talata 23).
- Sa anong pangkat ibinibigay ang awa? (tingnan sa mga talata 23–24).
- Sa anu-anong paraan nakaiimpluwensiya sa nararamdaman mo tungkol kay Jesucristo ang pagkakaalam sa nagagawa ng Pagbabayad-sala sa iyo?

### C Sumulat ng Buod

Ang mga huling salita ni Alma sa kanyang anak na si Corianton ay matatagpuan sa Alma 42:27–31. Ipagpalagay na kayo ay magulang na may masuwaying anak na lalaki o babae. Repasuhin ang Alma 42:27–31 at sumulat ng buod ng sasabihin mo upang iwasto at palakas in ang iyong anak.

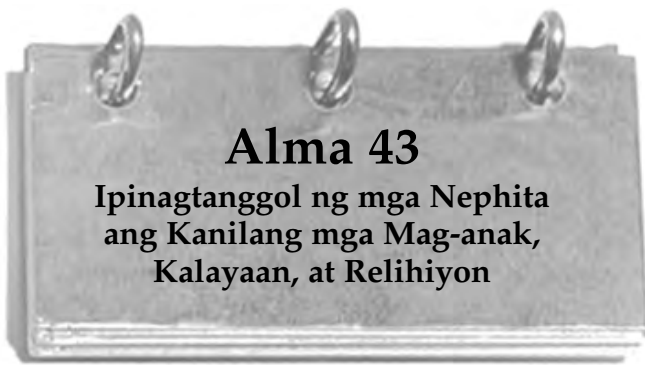

*Ipinakikilala sa Alma 43 si Kapitan Moroni, isang dakilang pinunong militar na Nephita, at nagpatuloy sa tala ng mga digmaan sa pagitan ng mga Lamanita at Nephita. Maraming dahilan kung bakit isinama ni Mormon ang mga tala ng digmaan sa Aklat ni Mormon. Habang binabasa at pinag-aaralan mo ang pahinang ito, pag-isipan kung ano ang handa mong ipaglaban. Mayroon ka bang bagay na handang pagbuwisan ng buhay upang ipaglaban?*

## Pag-unawa sa mga Banal na Kasulatan

### Alma 43

- |   |   |
|---|---|
| <b>Banal na Orden</b> (talata 2)—<br>Pagkasaserdote                     | ••• <b>Bigkis sa kanilang mga balakang</b> (talata 20)—Nakatali sa kanilang baywang |
| <b>Pagkaalipin</b> (talata 7)—Kontrol                                   | ••• <b>Pinagkubli</b> (talata 27)—Inilihim, itinayo                                 |
| <b>Makakamkam</b> (talata 8)—Makakuha nang di makatarungan o mapangahas | ••• <b>Pakana</b> (talata 30)—Mga nakaplanong mabuti                                |
| <b>Napilitan</b> (talata 14)—Kinakailangan                              |   |

## Pag-aaral ng mga Banal na Kasulatan

Gawin ang gawain A at gawain B o C habang pinag-aaralan mo ang Alma 43.

### A Tukuyin ang mga Paggaganyak para sa Digmaan

- Basahin ang Alma 43:4–8 at isulat ang mga dahilan ng mga Lamanita sa pagpapanimula ng digmaan.
- Basahin ang mga talata 9–12, 26, 30 at isulat ang mga dahilan ng mga Nephita sa pakikidigma.
- Basahin ang mga talata 18–21 at isulat kung paano naghanda ang mga Nephita sa digmaan.
- Ano ang iyong natutuhan mula sa mga Nephita tungkol sa paghahanda ng iyong sarili upang iyong mapaglabanan ang mga tukso ng mortalidad? (tingnan din sa D at T 27:15–18).



### B Ilarawan Mo si Moroni

- Basahin ang Alma 43:16–17, 23–26, 53–54 at sumulat ng paglalarawan tungkol kay Moroni, ang dakilang pinunong militar na Nephita.
- Ilarawan ang taong kilala mo na nagtataglay ng ilang katangian ni Moroni.
- Tukuyin ang dalawang katangian na mayroon si Moroni na ibig na ibig mong maangkin.

### C Gumuhit ng Mapa

Repasuhin ang Alma 43:22–53 na parang nag-aaral kayo ng kasaysayan ng militar at gawin ang sumusunod:

- Sumangguni sa “Posibleng mga Lugar sa Aklat ni Mormon (na may kaugnayan sa bawat isa)” (p. 220), at alamin ang mga lugar na nabanggit sa Alma 43:22–53.
- Ihambing ang naghihikayat sa mga Lamanita na lumaban sa kung ano ang nagbigay- inspirasyon sa mga Nephita, at ipaliwanag kung bakit nagtagumpay ang mga Nephita (tingnan sa mga talata 43–50).
- Sumulat ng talata tungkol sa palagay mo na pinakamahalagang aral na natutuhan mula sa digmaang iyon.

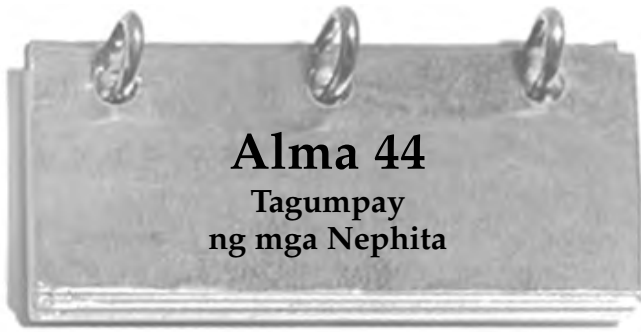

## Alma 44 Tagumpay ng mga Nephita

*Bakit sinabihan ni Moroni ang kanyang mga mandirigma na huminto sa pakikipaglaban nang halos malapit nang malipol ang kanilang mga kaaway? Ano ang sinasabi nito tungkol sa puso ni Moroni? Ang pamumuno ni Moroni ay malaki ang kaibhan kay Zerahemnas. Dapat mong alalahanin na sila ay kapwa Nephita at karamihan sa mga labanan ay sa pagitan ng matatapat na Nephita at mga Nephitang tumalikod sa katotohanan kasama ang mga Lamanitang nakumbinsi nilang sumamang makipaglaban sa kanila. Maiiwasan sana ang digmaang ito kundi dahil sa mga taong tulad ni Zerahemnas. Ano ang iyong nararamdaman kapag ang isang bagay na maaaring maiwasan ay nangyari sa iyong buhay?*

### Pag-unawa sa mga Banal na Kasulatan

#### Alma 44

**Ilang hakbang** (talata 1)—  
Malapit na agwat

**Ihataw** (talata 7)—Ibigay,  
ipadama

**Malipol** (talata 7)—Mamatay  
lahat

**Puluhan** (talata 12)—Hawakan  
**Napoot** (talata 12)—Nagalit

### Pag-aaral ng mga Banal na Kasulatan

Gawin ang dalawa sa mga sumusunod na gawain (A–C) habang pinag-aaralan mo ang Alma 44.

#### **A** Magsagawa ng Panayam



Ipagpalagay na iyong makapanayam sina Kapitan Moroni at Zerahemnas pagkatapos ng digmaan. Repasuhin ang Alma 44:1–9 at ibilang ang sumusunod bilang bahagi ng panayam:

1. Paghambingin ang sinabi nina Kapitan Moroni at Zerahemnas na dahilan ng tagumpay ng mga Nephita (tingnan sa Alma 44:3–4, 9).
2. Ipaliwanag kung bakit sa iyong palagay mahirap para sa ilang tao na makilala ang kapangyarihan ng Diyos (tingnan sa 3 Nephi 2:1–2).

#### **B** Sumulat ng Balita

Sumulat ng balita mula sa tagpo ng digmaan na nakatala sa Alma 44:11–24 para sa mambabasa na gustung-gusto ng mga balita tungkol sa digmaan.

#### **C** Gumawa ng Paghahambing

1. Repasuhin ang Alma 44:11–24 at isulat ang mga kalagayan na nagpakita ng kapwa katarungan at awa si Moroni maging sa panahon ng digmaan (tingnan sa Alma 43:54).
2. Basahin ang Alma 42:22–24 at ihambing ang katarungan at awa ni Moroni sa katarungan at awa ng Diyos.



## Alma 45 Ang Pagpapaalam ni Alma

*Kailan kayo huling nagkaroon ng panayam mula sa iyong ama o sa isang nagtataglay ng pagkasaserdote? Bago ipasa ang mga talaan at pamumuno sa kanyang anak na si Helaman, siya ay kinapanayam at binasbasan ni Alma. Alamin kung paano maihahambing ang panayam kay Helaman sa mga panayam na iyong natanggap. Bigyang-pansin ang mahalagang tagubiling ibinigay sa kanya at gaano kahirap ang magiging tungkulin niya.*

### Pag-unawa sa mga Banal na Kasulatan

#### Alma 45

**Manghihina** (talata 10, 12)—  
Unti-unting nawawalay

**Mga salot** (talata 11)—Mga sakit

**Malipol** (talata 11, 14)—Ganap  
na mawala

**Kahalayan** (talata 12)—  
Imoralidad, kawalang-puri

**Pagtatalu-talo** (talata 21, 23)—  
Mga panghihimagsik,  
pagtalikod sa katotohanan

**Pamamalakad** (talata 21)—  
Pagwawasto, pagbubuung-muli



Alma

### Alma 45:18–19—Nagbagong-kalagayan ba si Alma?

Si Pangulong Joseph Fielding Smith ay nagturo: “Lubos na makatwirang paniwalaan na sina Moises at Alma, tulad ni Elijah at Juan [ang mamamahayag], ay kapwa nagbagong-kalagayan upang maisagawa ang ilang gawain na inilaan ng Panginoon para sa kanila sa darating na panahon” (*Answers to Gospel Questions*, 5:38). Kapag ang mabubuting tao ay nagbagong-kalagayan, nababago ang kanilang katawan kung kaya hindi sila nakararanas ng sakit at kamatayan ng mga mortal. Minsan ang mga nilalang na nagbagong-kalagayan ay kinukuha mula sa lupa nang hindi nakararanas ng kamatayan upang maisakatuparan ang mga layunin ng Panginoon. Ang mga nilalang na nagbagong-kalagayan gayunpaman, ay mapasasailalim sa pagbabago sa hinaharap sa kanilang pagtahak mula sa pagbabagong-kalagayan tungo sa kalagayan ng pagkabuhay na mag-uli.

### Pag-aaral ng mga Banal na Kasulatan

Gawin ang dalawa sa mga sumusunod na gawain (A–C) habang pinag-aaralan mo ang Alma 45.

#### A Isang Panayam kay Alma

Ang Alma 45:1–8 ay naglalaman ng panayam ni Alma sa kanyang anak na si Helaman. Ipagpalagay na kinakapanayam ka ni Alma. Isulat ang mga tanong ni Alma at kung paano mo sasagutin ang mga ito.

#### B Ibigay ang Iyong Opinyon

Repasuhin ang Alma 45:9–14.

1. Ibuod ang mahahalagang propesiya na iniutos ni Alma na ilihim ni Helaman.
2. Isulat ang iyong opinyon kung bakit kailangang ilihim ang propesiya.
3. Ano ang itinuturo ng propesiyang ito sa atin tungkol sa kakayahan ni Alma na magpropesiya at makita ang hinaharap bilang kaloob mula sa Diyos?

#### C Mga Nilalang na Nagbagong-Kalagayan

Basahin ang Alma 45:18–19, ang pahayag ni Pangulong Joseph Fielding Smith sa bahaging “Pag-unawa sa mga Banal na Kasulatan” para sa Alma 45:18–19, at sumulat ng kahit tatlong katotohanang iyong natutuhan tungkol sa mga nilalang na nagbagong-kalagayan mula sa mga pinagkunang iyon.



### Alma 46 Ang Bandila ng Kalayaan

*Natatandaan mo ba ang paghihimagsik ni Amlice na iyong nabasa sa Alma 2? Sumiklab ang gayunding paghihimagsik sa Alma 46. Si Amalikeo, isa pang magiging hari, ay naghangad na ibagsak ang pamahalaang Nephita. Alamin kung sino ang kapitang Nephita na sumalungat sa kanya. Maaaring isa siya sa magiging paboritong bayani mo sa Aklat ni Mormon. Bigyang-pansin din ang pamamaraang ginamit ng kapitang ito upang hikayatin ang kanyang mga tao para sa layunin ng kalayaan, at pag-isipang mabuti kung bakit napakabisa nito.*

### Pag-unawa sa mga Banal na Kasulatan

#### Alma 46

**Napopoot** (talata 2–4)—

Nagagalit

**Mapanganib** (talata 7)—Hindi

ligtas, delikado

**Tusong pamamaraan** (talata.

10)—Mapandayang

plano, tangka

**Pinunit** (mga talata 12–13, 19,

21)—Pinilas, sinira

• **Nakabigkis sa kanilang mga balakang** (talata 21)—Nakatali sa kanilang baywang

• **Labi** (mga talata 23–24, 27—Natitirang bahagi

• **Hinadlangan** (talata 32)—

Pinigil, nilampasan at

hinarangan

• **Ipinataas** (talata 36)—Iniangat

### Pag-aaral ng mga Banal na Kasulatan

Gawin ang isa sa mga sumusunod na gawain (A–C) habang pinag-aaralan mo ang Alma 46.

#### A Tukuyin ang mga Pangunahing Salita

1. Gumuhit ng tatlong hanay at pamagatan ito ng “Hangarin ni Amalikeo,” “Pamamaraan ni Amalikeo,” at “Epekto ni Amalikeo.” Repasuhin ang Alma 46:1–7 at isulat ang mga pangunahing salita sa ilalim ng mga pamagat na ito.
2. Saliksikin ang mg talata 8–10 at ipaliwanag kung ano ang matututuhan natin mula sa resulta ng impluwensiya ni Amalikeo sa mga Nephita.
3. Anong mga tao, pangkat, o samahan ngayon ang maaaring may gayon ding mga hangarin at gumagamit ng pamamaraang tulad ng kay Amalikeo?

#### B Sumulat ng Makabagong Bersiyon

Basahin ang isinulat ni Kapitan Moroni sa bandila ng kalayaan sa Alma 46:12. (Maaaring naisin mong markahan ito sa iyong mga banal na kasulatan.) Gumawa ng sarili mong bandila ng kalayaan na maipapakita mo sa iyong silid o sa seminaryo. Isama ang mga salita o larawan na sa palagay mo ay karapat-dapat na pag-ingatan at ipaglaban.

#### C Ipaliiwanag ang Larawan

Repasuhin ang Alma 46:21–28 at sumulat sa talaarawan na parang naroon ka. Ipaliiwanag kung ano ang nangyayari sa kasamang larawan at kung ano ang maaaring maramdaman mo habang nakikinig ka kay Kapitan Moroni.



Ang katotohanang kinailangang tumakas si Amalikeo sa Zarahemla upang iligtas ang buhay niya ay hindi humadlang sa kanyang mga plano na maghangad ng kapangyarihan. Tinangka niyang gamitin ang mga Nephita sa pagsakop sa mga Nephita upang maging hari siya sa buong lupain. Malalaman mo na ang kanyang tusong plano ay nagpapahayag kung gaano siya kasama at kung gaano kaliit ang pagmamalasakit niya sa sinuman maliban sa kanyang sarili.



Lehonti



Amalikeo

## Pag-unawa sa mga Banal na Kasulatan



### Alma 47

**Pahayag** (mga talata 1–2)—  
Opisyal na mensahe o panawagan

**Pilitin silang manandata** (talata 3)—Puwersahin silang lumaban

**Pagpapasiya** (talata 6)—  
Matapat na pangako, paglutus

**Pagpipilit** (talata 6)—  
Pagpipigil, kontrolado

**Agawan ng korona** (talata 8)—  
Alisan ng kapangyarihan

**Mensahero** (talata 10, 32)—  
Opisyal na tagahatid ng mensahe

**Tanda** (talata 23)—Sagisag  
**Pandaraya** (talata 30, 35)—  
Panloloko, panlilinlang

**Tuso** (talata 35)—Mapandaya, mapanlinlang

**Mga tumiwalag** (talata 35–36)—Mga rebelde

## Pag-aaral ng mga Banal na Kasulatan



Gawin ang dalawa sa mga sumusunod na gawain (A–C) habang pinag-aaralan mo ang Alma 47.

### A Ibanghay ang Plano

Ang Alma 47:4–19 ay nagsasalaysay ng tungkol sa plano ni Amalikeo na maging hari. Ginagamit ang mga listahan sa ibaba, ipaliwanag ang *ano* at ang *bakit* ng kanyang plano.

Ano ang ginawa ni Amalikeo?	Bakit niya ginawa ito?
(tingnan sa talata 5)	(tingnan sa talata 4)
(tingnan sa talata 10)	(tingnan sa talata 8)
(tingnan sa talata 13)	
(tingnan sa talata 18)	

### B Ano ang Sasabihin Nila?

Matapos basahin ang ginawa ni Amalikeo sa Alma 47:20–29, sumulat ng maikling pahayag na sa palagay mo ay kumakatawan sa kung ano ang maaaring sabihin ng bawat isa sa mga sumusunod na pangkat ng mga tao tungkol sa nangyari.

1. Ang mga tagapaglingkod ng hari
2. Ang mga tagapaglingkod ni Amalikeo
3. Ang mga tao ni Ammon

### C Sumulat ng pahayag na “Sa Gayon Nakikita Natin”

Ang Alma 47:36 ay nagtuturo ng mga nakapupukaw na katotohanan tungkol sa buhay. Pag-isipang mabuti ang isinulat ni Mormon at pagkatapos ay sumulat ng isang aral na matututuhan natin mula sa talatang ito at kung paano naaangkop ang aral na ito sa ating panahon.

## Alma 48

### Kapitan Moroni, Tao ng Diyos



*Mag-isip ng pinuno na nagkaroon ng malakas na impluwensiya sa iyong buhay. Anu-anong katangian ang sa palagay mo ay mayroon ang isang matagumpay na pinuno? Biniyayaan ng Panginoon ang mga Nephita ng dakilang pinuno noong panahon na ang mga Lamanita ay desididong maghari sa buong lupain. Ano ang sanhi ng pagiging dakila ni Kapitan Moroni? Habang binabasa mo ng Alma 48, tukuyin ang ilan sa kanyang mga*

*katangian na nais mong taglayin sa iyong buhay. Hanapin din ang kahanga-hangang parangal na ibinigay ni Mormon sa matapang na pinunong iyon.*

## Pag-unawa sa mga Banal na Kasulatan

### Alma 48

**Dulugan** (mga talata 5, 8)—  
Kaligtasan, kanlungan

**Mga tanggulan** (talata 9)—Mga  
istrukturang gamit sa  
pagtatanggol

• **Kapakinabangan** (talata 19)—  
Nakatutulong, nagagamit,  
mabisa  
• **Bantulot** (mga talata 21–22)—  
Nag-aalangan  
• **Mabangis** (talata 24)—  
Mabalasik, brutal

### Alma 48:19—“Hindi Nakabababa ng Kapakinabangan”



© 1988 Merrett T. Smith

Kapag nakababasa tayo ng tungkol sa mga dakilang bayani sa banal na kasulatan, maaaring minsan ay nararamdaman natin na hindi tayo makapapantay sa matataas nilang pamantayan, o wala tayong gaanong maitutulong sa pagtatayo ng kaharian ng Diyos. Si Pangulong Howard W. Hunter, na noo’y Pangulo ng Korum ng Labindalawa ay nagturo:

“Hindi lahat ng nasa paaralan ay magiging pangulo ng kinatawan ng mga mag-aaral o pangulo ng Samahang Damayan, o guro ng korum ng mga elder. Hindi lahat kayo ay magiging tulad ni Moroni, na tumatanggap ng papuri mula sa iyong mga kasama araw-araw. Hindi, ang karamihan ay tahimik lamang, mga hindi kilalang tao na dumarating at umaalis at ginagawa ang kanilang trabaho nang walang publisidad. Sa inyo na nag-aakalang iyon ay talagang nakalulungkot o nakakatakot o pambihira, sinasabi ko sa inyo, kayo ay kapaki-pakinabang na tulad ng mga pinakapambihirang tao na inyong kilala. Kayo rin, ay bahagi ng hukbo ng Diyos” (“No Less Serviceable” sa *Brigham Young University, 1990-1991 Devotional and Fireside Speeches* [1991], 2).

## Pag-aaral ng mga Banal na Kasulatan

Gawin ang dalawa sa mga sumusunod na gawain (A–C) habang pinag-aaralan mo ang Alma 48.

### A Paghambingin ang mga Paghahanda

Sina Moroni at Amalikeo ay kapwa may balak na mapanalunan ang nalalapit na digmaan.

1. Repasuhin ang Alma 48:1–10 at paghambingin ang ginawa ng bawat pinuno upang maihanda ang kanilang mga tao.
2. Ano ang unang ginawa ni Kapitan Moroni upang maihanda ang kanyang mga tao? Ano ang itinuturo niyan sa iyo tungkol sa karunungan at pananampalataya?
3. Sa anu-anong paraan mo maiaangkop ang ginawa ni Moroni sa mga paghamong kinakaharap mo sa iyong buhay?

### B Sumulat ng Pagpapakilala

Gamit ang mga ideya mula sa Alma 48:10–13, 17–18, sumulat ng talata na maaaring sabihin kung maatasan kayong ipakilala si Moroni bilang tagapagsalita sa isang *fireside* ng kabataan.

### C Ano ang Pinaniniwalaan Nila Tungkol sa Digmaan?

Ipagpalagay na hiniling ng iyong guro sa kasaysayan sa mga miyembro ng klase na magsaliksik tungkol sa mg paniniwala ng iba’t ibang relihiyon o kultura tungkol sa digmaan.

1. Pag-aralan ang Alma 48:14–16, 23–25 at sumulat ng talata na ipinaliliwanag ang mga paniniwala ng mga Nephita.
2. Sa iyong palagay, ano ang magiging kaibahan nito sa mundo kung pinaniwalaan ng lahat iyon?

## Alma 49

### Tagumpay ng mga Nephita

*Ang Alma 48 ay nagsasalaysay ng mga paghahandang ginawa nina Moroni at Amalikeo para sa digmaan. Mababasa mo sa*



Alma 49 ang mga resulta ng mga paghahandang iyon. Sa iyong palagay ano ang nagagawang kaibahan ng pagtitiwala sa sarili mong lakas, tulad ni Amalikeo, na salungat sa pagtitiwala sa Panginoon, tulad ni Moroni? Sa iyong pagbabasa ng kabanatang ito, hanapin ang mga paraang maiaangkop mo ang mga natutuhang alituntunin sa iyong sariling buhay.

## Pag-unawa sa mga Banal na Kasulatan

Alma 49

Nagtalaga (talata 2)—Naglagay : Binago (talata 11)—Pinalitan  
 Tagaytay ng lupa (talata 4)— : Malubha (talata 21)—Marami,  
 Pader na lupa : malawakan

## Pag-aaral ng mga Banal na Kasulatan

Gawin ang gawain A habang pinag-aaralan mo ang Alma 49.

### A Maging Tagapagbalita sa Digmaan

Halimbawang ikaw ay mamamahayag na itinalagang sundan ang mga Lamanita sa labanan.

1. Sa bawat isa sa sumusunod na tatlong pangkat ng mga talata, maghanda ng pangunahing balita at maikling ulat na paglalarawan sa iyong mga mambabasa tungkol sa nangyari: Alma 49:1–12, 13–25, at 26–30.
2. Itinuro ni Apostol Pablo na “ang ating pakikibaka ay hindi laban sa laman at dugo kundi laban sa mga kapangyarihan, laban sa mga namamahala ng kadilimang ito sa sanglibutan, laban sa mga ukol sa espiritu ng kasamaan sa mga dakong kataasan” (Mga Taga Efeso 6:12). Ipaliwanag kung paano mo magagagamit ang aral na natutuhan mo sa mga paghahanda ng mga Nephita para sa digmaan sa iyong mga espirituwal na digmaan o mga pakikipaglaban sa kasalanan at kasamaan.



Sa mga nababasa mo sa Aklat ni Mormon, gaano kadalas na nakikita mo roon ang tungkol sa pangako ng Panginoon na kung ang mga tao ay susunod sa Kanyang mga Kautusan sila ay uunlad sa lupain? At gaano kadalas ngayong nakikita ang

katibayan ng katotohanan ng pangakong iyon sa buhay ng mga tao sa Aklat ni Mormon? Ang Alma 50 ay nagbibigay ng isa pang halimbawa ng katotohanang iyan. Sa palagay mo bakit madalas na pinauulit ng Panginoon ang mensaheng iyon sa Kanyang mga tagapaglingkod?

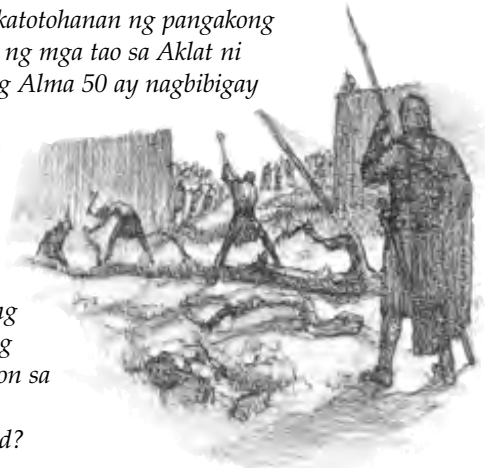

## Pag-unawa sa mga Banal na Kasulatan

Alma 50

Niyaring mga tulos (talata : Napatunayan (talata 19)—  
 3)—Bakod na yari sa matatalim : Napatunayang totoo  
 at matutulis na bagay : Dinala (talata 22)—Itinakda,  
 Katiyakan (talata 12)—Pangako : inilagay

## Pag-aaral ng mga Banal na Kasulatan

Gawin ang mga gawain A o B habang pinag-aaralan mo ang Alma 50.

### A Gumuhit ng Larawan

Ang Alma 50:1–6 ay naglalarawan ng mga uri ng ginawang depensa (tanggulan) upang protektahan ang mga lungsod. Iguhit ang sa palagay mo ay anyo ng mga pananggol na iyon. Tandaan, sapat na ang mga ito upang mapaatras ang mga mandirigmang Lamanita.

### B Ipaliwanag Kung Bakit

Ang Alma 50:23 ay naglalaman ng importanteng obserbasyon sa panahong iyon ng kasaysayan ng mga Nephita.

1. Pag-aralan ang Alma 50:17–22 at isulat ang mga katotohanang nais ni Mormon na matutuhan natin.
2. Sa palagay mo bakit napakasaya ng mga taong iyon?



Ano ang ginawa mo kapag nahaharap ka sa mga magkasalungat na opinyon tungkol sa mahahalagang isyu? Habang binabasa mo ang Alma 51, alamin ang kaguluhang hinarap ng mga Nephita at ano ang lalo pang nagbigay ng paghamon sa sitwasyon. Pag-isipan kung anong pangkat ang maaaring pinanigan mo kung nabuhay ka noong panahong iyon.

## Pag-unawa sa mga Banal na Kasulatan

### Alma 51

<b>Maharlika angkan</b> (talata 8)—Mataas na angkan, kayamanan, kapangyarihan	<b>Katusuhan</b> (talata 27)—Mga mapanlinlang na plano, pandaraya
<b>Napoot</b> (talata 13–14)—Nagalit	<b>Pagtataboy</b> (talata 31)—Pagpapaatras
<b>Kahilingan</b> (talata 15)—Pormal na nakasulat na pakiusap	<b>Niligalig</b> (talata 32)—Patuloy na nilusob at binalisa
<b>Pangalan</b> (talata 21)—Katawagan	
<b>Naghahayag na sila ay may dugo ng</b> (talata 21)—Naghahayag na sila ay mga taong mataas ang uri dahil sa kanilang angkan	

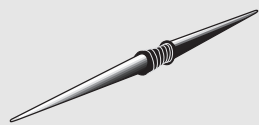

### Alma 51:5–6—Sino ang mga Freeman at mga King-men?

Dalawang uri ng pamahalaan ang inilalarawan sa Alma 51. Ang isa ay batay sa ideya na karamihan sa mga tao (freemen) at pinipili ang “yaong tama” (Mosias 29:26). Ang isa ay pangkat ng mga tao (king-men) na naghahangad ng “kapangyarihan at karapatan sa mga tao” (Alma 51:8) para sa kanilang mga sarili.

## Pag-aaral ng mga Banal na Kasulatan

Gawin ang dalawa sa mga sumusunod na gawain (A–C) habang pinag-aaralan mo ang Alma 51.

### A Sumulat ng Paglalarawan

Anong uri ng mga mensahe ang maaaring ipinarating ng mga king-men at freemen upang hikayatin ang mga tao na suportahan ang kanilang panig? Pagkatapos basahin ang Alma 51:1–8, sumulat ng kani-kanilang paglalarawan ng bawat pulitikal na pananaw.

### B Hanapin ang Sagot

Sa pag-aaral mo ng Alma 51: 13–21, isulat ang mga sagot sa mga sumusunod na tanong:

1. Ano ang tugon ng mga king-men sa paglusob ng mga Lamanita?
2. Paano tinugunan ng pamahalaan ang mga ginawa ng king-men?
3. Paano tinapos ni Moroni ang paghihimagsik ng mga king-men?
4. Sa iyong palagay bakit kailangang gawin ni Moroni ang hakbang na iyon?
5. Sa iyong palagay bakit isinama ni Mormon ang lahat ng mga detalye tungkol sa mga banta sa kalayaan sa kanyang pinaikling ulat ng mga tala ng mga Nephita? (tingnan sa Mormon 8:34–35).

## C Magkuwento

Repasuhin ang Alma 51:29–37 at, sa iyong sariling mga salita, sumulat ng kuwento tungkol kina Tiankum at Amalikeo na maikukuwento mo sa mga bata sa Primarya.

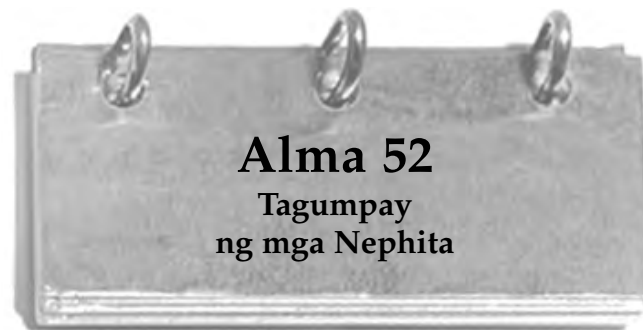

## Alma 52 Tagumpay ng mga Nephita

Nakaranas ka na ba ng napakahirap na kalagayan? Ang napakahirap na kalagayan ay kinakailangan ng pagpili sa dalawang bagay na mahirap pagpilian. Sa Alma 52, naharap sa isa pang napakahirap na kalagayan ang mga Nephita. Sa iyong pagbabasa ng kabanatang ito, alamin kung paano sila tinulungan ng Panginoon at kung paano makatutulong sa dinaranas mo ngayon ang solusyong iyon.

## Pag-unawa sa mga Banal na Kasulatan

### Alma 52

<b>Makukublihan</b> (talata 6)—Makakanlungan	<b>Mga mensahero</b> (talata 20)—Mga opisyal na tagapaghatid ng mensahe
<b>Pantubos</b> (talata 8)—Halaga ng palitan	<b>Bumuo</b> (talata 21)—Nagpasiya
<b>Bagabagin</b> (talata 10)—Lusubin, pahirapan	<b>Malinlang</b> (talata 21)—Maloko, mahulog sa patibong
<b>Pakana</b> (talata 10)—Mahusay na pagkakaplano	<b>Matulin</b> (talata 24)—Nang may sigla, lakas
<b>Linlangin</b> (talata 19)—Hikayatin, udyukan	<b>Di malupig na espiritu</b> (talata 33)—Ayaw sumuko
	<b>Ititigil</b> (talata 37)—Ihahinto



kanilang mga tahanan ay pinagbantaan ng malulupit na hukbo sa puntong kinakailangan ng kanilang mga ama na pumili kung lalaban o mamamatay. Sa pagkakataong iyon, ang dalawang libong kabataang ito, na hindi sakop ng tipang iyon, ay nagkusang ipagtanggol ang kanilang mga magulang at tahanan” (sa Conference Report, Okt. 1982, 34; o Ensign, Nob. 1982, 25). Ano ang matututuhan natin mula sa kanilang pananampalataya at mga pagkilos? Sinabi ni Pangulong James E. Faust sa mga nagtataglay ng pagkasaserdoteng Aaron ng Simbahan: “Para sa akin, kayong mga kabataang lalaki ay parang mga kabataang kawal ni Helaman, ‘napakagiging, at gayon din sa lakas at garwain.’ Tulad nila, umaasa kami na kayo ay mga kalalakihan na matatapat sa lahat ng panahon sa anumang bagay na ipinagkakatiwala sa [inyo]” (sa Conference Report, Abr. 1998, 57; o Ensign, Mayo 1998, 43).

## Pag-aaral ng mga Banal na Kasulatan

Gawin ang gawain A habang pinag-aaralan mo ang Alma 52.

### A Tukuyin ang Sapilitang Pagpili at Ibuod ang Solusyon

Ang mga Lamanita ay nakasakop ng maraming lungsod ng mga Nephita at ginamit nila ang kanilang mga muog upang protektahan ang kanilang mga kawal mula sa mga hukbo ng Nephita. Basahin ang Alma 52:16–20 at tukuyin ang napakahirap na kalagayan na hinarap ng mga pinunong Nephita.

1. Repasuhin ang mga talata 21–32 at sumulat ng maikling talata na nagbuuod sa istratohiyang ginamit ng mga Nephita upang madaig ang mga Lamanita.
2. Anu-anong plano o pagpapasiya ang magagawa mo ngayon na makatutulong sa buong buhay mo?



## Alma 53

### Ang Dalawang Libong Kabataang mga Kawal

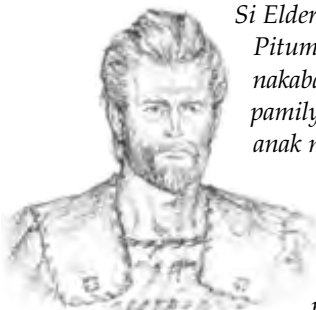

Helaman

Si Elder Rex D. Pinegar, miyembro ng Pitumpu, ay nagsabi: “Kayong mga nakabasa ng Aklat ni Mormon ay pamilyar sa kuwento tungkol sa mga anak na lalaki ni Helaman (tingnan sa Alma 53:56–58). Noong ang kanilang mga ama ay napabalik-loob sa ebanghelyo, nakipagtipan ang kanilang mga ama sa Panginoon na hindi sila kailanman hahawak ng sandata. Ngunit di naglaon ang

## Pag-unawa sa mga Banal na Kasulatan

### Alma 53

- |  |   |
|--|---|
| Pinilit, napilitang (talata 1, 5, 15)—Pinuwersa    | Mga pagtitiwalag (talata 8–9)—Pagtatalu-talo, paghihimagsik |
| Muog na kahoy (talata 4)—Kahoy na pader            | Napakagiging (talata 20)—Napakatatapang                     |
| Pinagawa (talata 7)—Ginamit                        | Maunawain (talata 21)—Kataimtiman                           |
| Di-pagkakaunawaan (talata 8–9)—Mga lihim na pakana |   |



## Pag-aaral ng mga Banal na Kasulatan

Gawin ang dalawa sa mga sumusunod na gawain (A–C) habang pinag-aaralan mo ang Alma 53.

### A Tukuyin ang Solusyon

Ang mga hukbong Nephita ay nagtagumpay, ngunit nang kalaunan ay nagkaroon ng maraming suliranin.

1. Basahin ang Alma 53:1-7 at tukuyin ang kahit tatlo sa mga problemang kinaharap ng mga Nephita noong panahong iyon.
2. Tukuyin ang mga solusyong ginawa ni Kapitan Moroni para sa bawat problemang iyon.

### B Paghambingin ang mga Tipan

1. Ihambing ang tipang ginawa ng mga tao ni Ammon, (tingnan sa Alma 53:10-15) sa tipang ginawa ng kanilang mga anak na lalaki (tingnan sa talata 17).
2. Sumulat ng talata na nagpapaliwanag kung bakit mahalagang tuparin ang mga tipan.

### C Humanap ng Gayunding mga Katangian

Basahin ang Alma 53:20-21 at isulat ang mga katangiang taglay ng dalawang libong kabataang mga kawal na dapat taglayin din ng ating mga full-time na misyonero.



Si Kapitan Moroni ay sumulat kay Amoron, isang pinunong Lamanita, upang makipagkasundo na magpalitan ng mga bilanggo. Ano ang isusulat mo sa isang liham para sa kaaway?

Ang piniling isulat ni Moroni ay maaaring makapagpataka sa iyo. Habang binabasa mo ang liham ni Moroni at tugon ni Amoron, bigyang-pansin ang matitinding damdamin sa bawat panig ng suliranin.

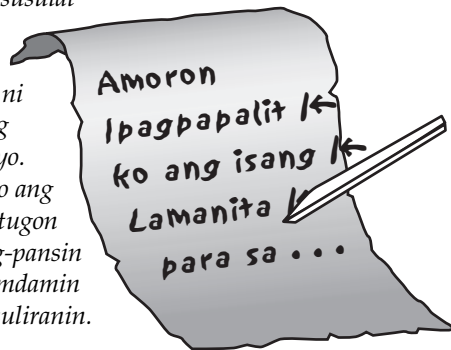

### Pag-unawa sa mga Banal na Kasulatan

#### Alma 54

**Mga pagkain** (talata 2)—Mga suplay

**Liham** (mga talata 4, 11, 14-15, 24)—Sulat

**Ang espada ng kanyang pinakamakapangyarihang poot** (talata 6)—Parusa ng Diyos

**Lupain ng ating unang mana** (talata 12)—Lugar na unang tinirhan ng ating mga tao (ang lupain ng Nephi)

**Ipaghiganti ko ang kanyang dugo sa iyo** (talata 16)—Papatayin kita dahil pinatay mo siya

**Nagsabi** (talata 19)—Nagsalita, nagpahayag  
**Pagkalipol** (talata 20)—Ganap na pagkawala, pagkawasak

### Pag-aaral ng mga Banal na Kasulatan

Gawin ang dalawa sa mga sumusunod na gawain (A-C) habang pinag-aaralan mo ang Alma 54.

#### A Tatlong Liham

Repasuhin ang pagpapalitan ng mga liham sa Alma 54:1-4, 11-12, 15, 20.

1. Sino ang sumulat ng unang liham? Ano ang hiniling niya?
2. Sino ang sumulat ng pangalawang liham? Ano ang plano ni Kapitan Moroni sa pagpapalitan ng mga bilanggo?
3. Sino ang sumulat ng pangatlong liham? Bakit pumayag siya sa mga kasunduan?

#### B Isulat Muli ang mga Pangako

Pag-isipan ang mga pangako ni Kapitan Moroni at isulat muli ang mga ito sa makabagong wika.

1. Unang pangako (tingnan sa Alma 54:6)
2. Pangalawang pangako (tingnan sa talata 10)
3. Pangatlong pangako (tingnan sa talata 12)
4. Sa palagay mo bakit galit na galit si Moroni kay Amoron? Ano ang nararamdaman mo kapag nakakakita ka ng isang tao na tinatakot ang iba sa pamamagitan ng pisikal na pamumuwersa?

#### C Paghambingin ang Dalawang Lalaki

Ihambing ang mga salita ni Moroni (tingnan sa Alma 54:4-14) sa mga salita ni Amoron (tingnan sa mga talata 16-24). Isulat ang natutuhan mo tungkol sa mga lalaking ito batay sa isinulat nila.



Itinuro ng Tagapagligtas sa Kanyang mga disipulo na "mangagpakatalino nga kayong gaya ng mga ahas" (Mateo 10:16). Ang mga disipulo niya sa Amerika ay nangailangan din ng inspirasyon at talino, minsan maging ng pagkatuso, upang pangalagaan ang kanilang kalayaan. Tingnan kung anong tusong istrategiya ang ginamit ni Moroni upang iligtas ang mga Nephitang bilanggo ng digmaan nang walang anumang pagbubuwis ng buhay.

## Pag-unawa sa mga Banal na Kasulatan

### Alma 55

Panlinlang (talata 1)— Kasinungalingan, pandaraya	· Napakalalim (talata 17)— Matindi, ganap
Makatwirang layunin (talata 1)— Mabuting alituntunin, layunin	· Kaunti (talata 21)—Maliit na agwat
Maya-maya (talata 14)—Hindi magtatagal	· Mga sapakatan (talata 27)— Mga lihim na sabwatan

## Pag-aaral ng mga Banal na Kasulatan

Gawin ang gawain A habang pinag-aaralan mo ang Alma 55.

### A Gumawa ng Pagsusulit

Repasuhin kung paano napalaya ni Moroni ang mga bilangong Nephita sa Alma 55:4–24 at sumulat ng anim na tanong sa pagsusulit at ng mga sagot nito. Ang mga tanong ay dapat mangailangan ng kumpletong mga pangungusap sa mga sagot.



*Nakipagtalastasan ka na ba sa isang tao sa pamamagitan ng mga liham? Marahil ay nakipagsulatan ka na nang palagian sa isang kaibigan o miyembro ng mag-anak na nagmimisyon. Marahil nakipagkaibigan ka na sa isang tao sa ibang lungsod o bansa. Kapag magbabahagi tayo ng mabuting balita, nakapagpapasigla ito ng espiritu ng iba, nakapagpapasaya ng araw, at may nakasisiyang epekto na nakahahawa sa taong iyon.*

*Habang binabasa mo ang Alma 56, bigyang-pansin ang mabuting balitang ibinahagi ni Helaman tungkol sa kanyang mga bagong kawal. Bigyang-pansin din ang isinulat niya kay Kapitan Moroni tungkol sa pangangalaga ng Panginoon sa matatapat na kabataang lalaking iyon.*

## Pag-unawa sa mga Banal na Kasulatan

### Alma 56

Bahagi (talata 1) — Bahagi, dako	· Buong giting (talata 15)— Buong tapang
Mga pagdurusa (mga talata 2, 7)—Mga alalahanin, paghihirap	· Nagtangka (mga talata 24–25, 40)—Nagbalak
Maaaliw (talata 11)— Mabibigyan ng muling katiyakan	· Biglaang sumalakay (talata 29)—Nagmamadaling sumugod
Gumagawa (talata 15)— Nagtatrabahaho	· Sanhi (talata 51)—Dulot

## Pag-aaral ng mga Banal na Kasulatan

Gawin ang dalawa sa mga sumusunod na gawain (A–C) habang pinag-aaralan mo ang Alma 56.

### A Katapangan sa Digmaan

Basahin ang Alma 56:42–56 at sagutin ang mga sumusunod na tanong:

1. Bakit napakatatayang ng mga anak na lalaki ng mga tao ni Ammon?
2. Ano ang nagdulot kay Helaman ng “labis na kagalakan” pagkatapos ng digmaan?

### B Sumulat ng Liham



Repasuhin ang Alma 56:27–29, 47–48, 54–56 at ipagpalagay na ikaw ay isa sa mga kabataang kawal. Sumulat ng liham sa iyong mga magulang na nagpapaliwanag kung paano nakaimpluwesiya sa iyo bilang kawal ang kanilang mga tulong.

### C Ipalawanag Kung Ano ang Nangyayari sa Talata

Ang sumusunod na mapa ay naglalarawan sa mga pangyayari sa Alma 56:27–54. Ilista ang bawat isa sa mga sanggunian sa banal na kasulatan na nakasulat sa mapa at ipaliwanag kung ano ang nangyari sa kuwento.

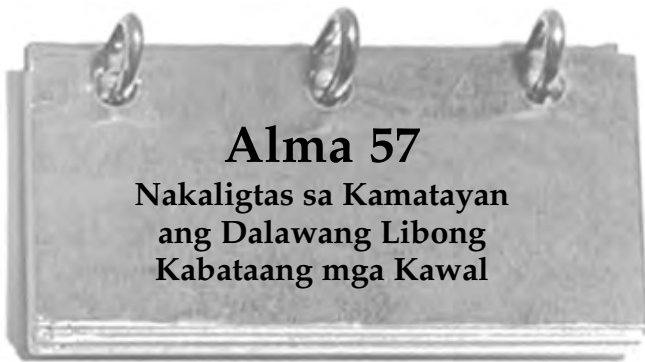
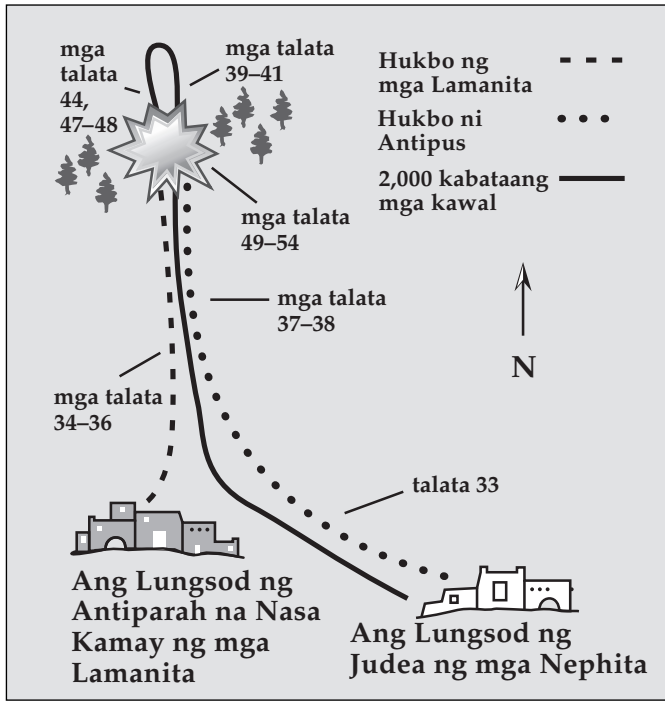

Ang mga bata na matatapat na sumusunod sa mga utos ng mabubuting magulang at mga pinuno ay makapagsasagawa ng mga dakilang bagay sa kanilang buhay. Ang dalawang libong kabataang mga kawal ni Helaman ay mga anak na buong giting na lumaban sa digmaan laban sa mga Lamanita. Habang binabasa mo ang Alma 57, pag-isipan kung ano ang naisagawa ng mga kabataang mandirigmang iyon at bakit nila naisagawa ito.

## Pag-unawa sa mga Banal na Kasulatan

### Alma 57

Liham (mga talata 1-3)—Sulat	: Hindi umuurong (talata 20)—
Makidigma (talata 7)—	: Walang takot, hindi
Makipaglaban	: pinanghihinaan ng loob
Matulungan (talata 12)—	: Dalhin (talata 22)—Samahan
Masuportahan, mapalakas	: Ipalagay (talata 26)—Ibigay
Napilitan (talata 13)—	: ang papuri
Napuwersa	: Sabay-sabay (talata 33)—
	: Bilang pangkat

## Pag-aaral ng mga Banal na Kasulatan

Gawin ang gawain A o B habang pinag-aaralan mo ang Alma 57.

### A Isulat ang mga Pangunahing Salita

Repasuhin ang Alma 57:19-27.

1. Isulat ang mga pangunahing salita at parirala na sa palagay mo ay nagpapaliwanag ng ginawa at pinaniniwalaan ng mga kabataang kawal na ito na buong himalang nagligtas sa kanila.
2. Isulat nang maikli kung paano mo napatatag ang iyong pananampalataya at kung kailan ka natulungan ng kapangyarihan ng Diyos dahil sa iyong pananampalataya.

### B Magdaos ng Komperensiya para sa mga Mamamahayag

Ipagpalagay na ikaw ay kinatawan ng pamahalaan ng mga Nephita na nagdaraos ng komperensiya para sa mga mamamahayag tungkol sa mga digmaan. Gamitin ang impormasyon sa Alma 57:19-36 upang sagutin ang mga sumusunod na tanong:

1. Ilan ang napatay at nasugatan sa katatapos na kaguluhan?
2. Ano ang masasabi mo sa bilang ng mga namatay sa dalawang libong kabataang mga kawal?
3. Bakit maraming Lamanita na bilanggo ng digmaan ang namatay?



Ang hukbo ng mga Nephita ay madalas na nakasagupa ng mas malaking hukbo ng mga Lamanita sa digmaan. Ang Alma 58 ay nagsasalaysay ng panahong ang hukbo ng mga Nephita ay lubhang nangailangan ng mga suplay at karagdagan ng mga kawal. Naramdaman mo na ba ang mapuspos sa mga nangyari sa iyong buhay? Ano ang tumulong sa iyo? Habang binabasa mo ang kabanatang ito, bigyang-pansin ang naghikayat sa mga Nephita na magpatuloy. Hanapin ang mga paniniwalang nagbigay sa kanila ng matatag na pasiyang daigin ang kanilang mga paghihirap.

## Pag-unawa sa mga Banal na Kasulatan

### Alma 58

Nalinlang (talata 1)—Naloko	: Magkubli, maikubli (talata
Mensahero (talata 4)—Opisyal	: 16-17)—Magtago
Sinalakay (talata 6)—Lumusob	: Pagkakahati (talata 36)—
Pakana (talata 6, 28)—Planong	: Nagpangkat-pangkat
pinag-isipang mabuti	:

## Pag-aaral ng mga Banal na Kasulatan

Gawin ang gawain A o B habang pinag-aaralan mo ang Alma 58.

### A Mag-isip ng Makabagong Aplikasyon

Basahin ang Alma 58:1–13.

1. Ano ang ginawa ng mga Nephita nang dumanas sila ng nakapupuspos na kalagayan?
2. Sumulat ng makabagong kalagayan na maaaring malutas sa pamamagitan ng gayunding pagkilos.

### B Kung Ikaw Iyon

Basahin ang Alma 58:39–41.

1. Isulat nang maikli ang sinabi ni Helaman tungkol sa mga kabataang kawal.
2. Kung ikaw ay kabataang babae, ano ang madarama mo kung nakikipagkaibigan o nakikipagtipanang ka sa isang lalaking nagtataglay ng ganitong mga katangiang? Bakit? Kung ikaw ay kabataang lalaki, ano ang madarama mo kung inilalarawan ka bilang nagtataglay ng mga katangiang ito? Ano ang mababago mo sa iyong buhay upang taglayin ang mga katangiang ito?



Ang mga hukbo ng Lamanita ay lumakas at dahil dito ay nalagay sa panganib ang mga lungsod ng Nephita. Nagpadala ng sulat si Kapitan Moroni kay Pahoran, na humihingi pa ng karagdagang mga kawal at suplay upang matulungan sila sa pagtatanggol ng kanilang lupain, ngunit walang tulong na dumating. Habang binabasa mo ang Alma 59, bigyang-pansin ang nangyari bilang resulta ng kakulangan ng suporta at humanap ng kahit dalawa sa mga naging problema ni Moroni tungkol sa kanyang mga tao at sa pamahalaang dapat sanang sumuporta sa kanya.

## Pag-unawa sa mga Banal na Kasulatan

Alma 59

- Napilitan (talata 6)— : Kawalang-pagpapahalaga  
Napuwera : (talata 13)—Kawalang-interes,  
: kapabayaang

## Pag-aaral ng mga Banal na Kasulatan

Gawin ang gawain A habang pinag-aaralan mo ang Alma 59.

### A Sumulat ng Liham

Repasuhin ang Alma 59:3–13 at sumulat ng liham kay Pahoran na kinapapalooban ng mga isyu at alalahaning maaaring mayroon sa kalagayang iyon kung ikaw si Moroni.



Nakita ni Kapitan Moroni ang timbangan ng kapangyarihan na kumikiling sa panig ng mga Lamanita. Habang padami nang padami ang hukbo ng mga Lamanita, wala namang natatanggap na pagkain o karagdagang kawal ang mga Nephita mula kay Pahoran. Kung ikaw si Moroni, anu-ano ang iyong magiging problema? Ano ang mararamdaman mo kay Pahoran? Ang Alma 60 ay liham na isinulat ni Moroni kay Pahoran. Tingnan kung ang kaisipan at damdamin ni Moroni ay katulad ng maaari mong maisip at madama.

## Pag-unawa sa mga Banal na Kasulatan

Alma 60

- Nagpadala (talata 5)— : Magnakaw (talata 27)—  
Nagbigay : Mangamkam o mapangahas  
Kapabayaang (talata 7)— : na agawin  
Kalabuan ng pag-iisip : Imulat ninyo ang inyong  
[kawalang-pakialam] : sarili (talata 29)—Gisingin ang  
Naitaboy (talata 17)— : inyong sarili, kumilos  
Napaghiwa-hiwalay : Pigilin (talata 30)—Humarang,  
Pag-aaklas (talata 27)— : humadlang  
Paghihimagsik : Sumunod (talata 34)—  
: Manatiling tapat, sumuporta

### Alma 60:23–24—“Linisin Muna ang Panloob na Sisdilan”

Mas mahalaga na panatilihin nating malinis ang ating mga puso at isipan kaysa sa maging masyadong nag-aalala sa panlabas na kalinisan dahil, tulad ng itinuturo ng isang kawikaan, “Kung ano ang iniisip niya sa loob niya, ay gayon siya” (Mga Kawikaan 23:7). Nang tanungin tungkol sa Kanyang mga disipulong hindi sumusunod sa tradisyonal na paghuhugas ng mga kamay bago kumain, itinuro ni Jesus na “sa puso nanggagaling ang masasamang pag-iisip, mga pagpatay, mga pangangalunya,

pakikiapid, mga pagnanakaw, mga pagsaksi sa di katotohanan, mga pagmumusong.” Ipinagpatuloy Niya, sinasabing “ito ang mga bagay na nangakakahawa sa mga tao” hindi ang dinahugasang mga kamay” (Mateo 15:19–20).

Nag-aalala si Moroni na ang kaluluwa ng kanyang bansa ay may espirituwal na karamdaman at kinakailangang linisin. Itinuro ni Pangulong Ezra Taft Benon ang tungkol sa pangangailangan ng gayong paglilinis sa ating panahon:

“Kung lilinis natin ang ating panloob na sisidlan, kailangang iwaksi natin ang imoralidad at maging malinis. . .

“Mga minamahal kong kapatid na lalaki at babae, sa paglilinis natin ng panloob na sisidlan, may mga pagbabagong dapat gawin sa ating sariling buhay, sa ating mag-anak, at sa Simbahan” (sa *Conference Report*, Abr. 1986, 4, 6; o *Ensign*, Mayo 1986, 5, 7).

## Pag-aral ng mga Banal na Kasulatan

Gawin ang dalawa sa mga sumusunod na gawain (A–C) habang pinag-aaralan mo ang Alma 60.

### A Pagpili ng Pinuno

Ipagpalagay na si Kapitan Moroni ay kandidato sa pagiging pinuno ng inyong bansa. Basahin ang Alma 60:2–10 at isulat ang mga katangiang sa palagay mo ay magiging dahilan upang maging pinuno siya.

### B Piliin ang mga Pahayag



Basahin mo ang Alma 60:10–15 at isulat sa iyong kuwaderno ang tatlo sa mga sumusunod na pahayag na sa palagay mo ay pinakamainam na kumakatawan sa mga ideya ni Moroni na ipinahayag sa kanyang liham kay Pahoran.

1. Minamahal at itinataguyod ng mga pinuno ng Nephita ang kanilang mga kawal.
2. Ang mga pinuno ng Nephita ang may pananagutan sa kamatayan ng kanilang mga hukbo.
3. Ang mga pinuno ng Nephita ay nauupo lamang at walang ginagawa habang ang mga kawal ay namamatay sa digmaan.

4. Ang mga kawal na Nephita ay namatay dahil sa kawalan ng pananampalataya.
5. Ang pamahalaang Nephita ay tamad at mapagpabaya ang kanyang hukbo.

### C Isulat Muli ang mga Parirala

Sa ibaba ay may ilang parirala na kinuha mula sa Alma 60:23–36. Basahin ang bawat isa alinsunod sa gamit ng kaugnay na mga

talata nito at pagkatapos ay isulat muli ang parirala sa iyong sariling mga salita.

1. “Hanggang sa malinis muna natin ang ating panloob na sisidlan” (talata 24)
2. “Ako ay magpupukaw ng mga pag-aaklas sa inyo” (talata 27)
3. “Dahil sa inyong kasamaan kung kaya’t kami ay nagdanas ng labis na kawalan” (talata 28)
4. “Maliban kung kikilos kayo sa hinaing namin, masdan, ako ay magtutungo sa inyo” (talata 30)
5. “Ang kasamaan ninyo ay para sa layunin ng inyong pagmamahal sa kapangyarihan at sa mga walang kabuluhang bagay ng daigdig” (talata 32)
6. “Hindi ako naghahangad ng kapangyarihan, kundi ang hatakin itong pababa” (talata 36)



*Ang lungsod ng Zarahemla at ang pamahalaan ng mga Nephita ay nilupig ng mga kaaway ng kalayaan at kabutihan. Sa mapanganib na panahong iyon natanggap ni Pahoran ang liham ni Moroni. Ano ang madarama mo sa liham ni Moroni kung ikaw si Pahoran? Sa pagbabasa mo ng sagot ni Pahoran, tandaan ang masasakit na salitang nakapaloob sa liham ni Moroni at isipin kung anong klaseng tao si Pahoran.*

## Pag-unawa sa mga Banal na Kasulatan

### Alma 61

**Tinakot** (talata 4)—Pinahina ang loob

**Nagtangka** (talata 7)—Nagbalak, naglakas-loob

**Nakipagkasundo** (talata 8)—Bumuo ng pagsasamahan

**Hinatulan** (talata 9)—Pinulaan, sinisi

**Hinihingi** (talata 12)—Kinakailangan

## Pag-aaral ng mga Banal na Kasulatan

Gawin ang mga gawain A at B habang pinag-aaralan mo ang Alma 61.



## A Mga Problema at Solusyon

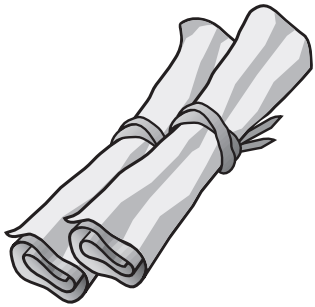

Gumuhit ng dalawang hanay sa iyong kuwaderno at pamagatan ang isa ng “Ang Problema” at ang isa ng “Ang Solusyon.” Basahin ang Alma 61 at ilarawan ang problemang hinarap ni Pahoran at isulat ang mga hakbang na iminungkahi niya. Basahin ang pamagat ng kabanata sa Alma 51 at ipaliwanag kung ano sa palagay mo ang gagawing pagtugon ni Moroni sa solusyon ni Pahoran.

## B Magbahagi ng Halimbawa

Repasuhin ang Alma 61:15–21.

1. Sumulat ng dalawang halimbawa ng mga taong kilala mo na nagtagumpay dahil sa lakas na natanggap nila mula sa Pnaginoon.
2. Sumulat ng dalawang paraan kung paano ka pa magtatamo ng lakas ng Panginoon sa iyong buhay.

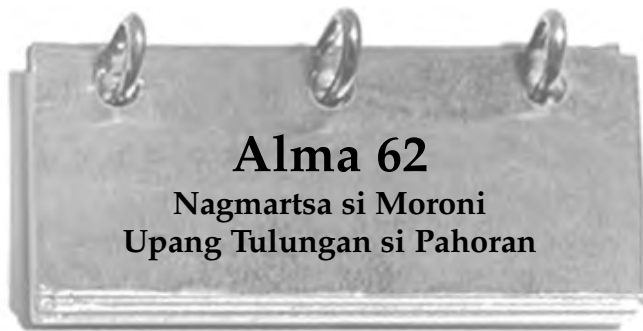

*Dahil sa katapangan at kakayahang mamuno ni Moroni at ng ibang pinuno ng mga Nephita, ang paghihimagsik ng mga king-men sa Zarahemla ay napigilan at ang pakikipagdigma sa mga Lamanita ay natapos na sa wakas. Sa palagay mo anong uri ng impluwensiya mayroon ang paghihimagsik sa isang bansa? Sa iyong palagay, anong epekto ang naidudulot ng mga matagalan at mapanglipol na*

*pakikidigma sa mga Lamanita sa lipunan ng Nephita at sa Simbahan? Hanapin ang mga sagot sa Alma 62.*



Moroni

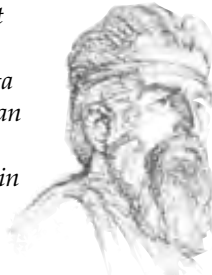

Pahoran

## Pag-unawa sa mga Banal na Kasulatan



### Alma 62

**Tumiwalag** (talata 6)—Mga naghimagsik na Nephita

**Buong giting** (talata 37)—Buong tapang

**Ibinigay** (talata 43)—Ipinaubaya

**Alituntunin** (talata 44)—Pagwawasto, pagkabuong muli

## Pag-aaral ng mga Banal na Kasulatan



Gawin ang dalawa sa mga sumusunod ng gawain (A–D) habang pinag-aaralan mo ang Alma 62.

### A Banghayin ang mga Pangyayari

Sa bawat isa sa mga sumusunod na pangunahing pangyayari mula sa Alma 62:1–12, gumawa ng dalawang detalye na nauugnay sa kuwento.

1. Itaas ang pamantayan (tingnan sa mga talata 1–5)
2. Talunin ang mga king-men (tingnan sa mga talata 6–9)
3. Ipatupad ang batas (tingnan sa mga talata 10–11)

### B Ano ang Sasabihin Mo?

Repasuhin ang Alma 62:12–17. Ipagpalagay na ikaw ay pinuno ng mga tao ni Ammon. Isulat kung ano ang sasabihin mo sa mga Lamanitang bilanggo ng digmaan.

### C Sumulat ng Patalastas ng Kamatayan

Basahin ang Alma 62:35–38 at sumulat ng patalastas ng kamatayan tungkol kay Tiansum. (Ang patalastas ng kamatayan ay kinapapalooban ng maikling impormasyon tungkol sa namatay.) Isama ang impormasyong tulad ng sino siya, ano ang kanyang nagawa, at bakit ginawa niya iyon.

### D Ibuod ang Taludtod

Repasuhin ang Alma 62:39–51.

1. Sumulat ng ilang dahilan kung bakit sa palagay mo ang ilang Nephita ay “naging matitigas” dahil sa digmaan” samantalang ang iba ay “napalambot.”
2. Ipaliwanag kung paano natulungan ni Helaman at ng kanyang mga kapatid na mapaglaban ng mga tao ang mga epekto ng digmaan.
3. Ano ang magagawa mo ngayon upang makapaghanda sa mahihirap na panahon na darating sa iyong buhay upang hindi maging matigas ang iyong puso?

## Alma 63

### Ang Pandarayuhan ng mga Nephita sa Lupaing Pahilaga

*Nang matapos na ang pakikidigma sa mga Lamanita, pinalawak ng mga Nephita ang kanilang mga paninirahan hanggang sa lupaing pahilaga. Sa palagay mo bakit kalugud-lugod ang pandarayuhang iyon? Ito ba ay dahil sa bagong lupain o dahil sa mas maraming oportunidad, o mayroon pa bang ibang kadahilanan? Ang ibang lumisan patungo sa lupain sa hilaga ay nangawala, at ang lugar na pinirmihan nila ay hindi pa natutuklasan hanggang sa ngayon. Saan na kaya sila napunta?*



### Pag-unawa sa mga Banal na Kasulatan

#### Alma 63

Mga banal na bagay (mga talata 1, 11)—Mga banal na tala at gamit ng mga Nephita : Iginawad (talata 13)—Ibinigay : kay

#### Alma 63:5–9—Sino si Hagot?

Si Hagot ay gumawa ng malalaking sasakyang-dagat at naglayag papuntang hilaga. Hindi nalaman kailanman ng mga Nephita ang kanyang destinasyon. Ipinahayag ng mga propeta sa mga huling araw na ang mga sasakyang-dagat ni Hagot ay nakarating sa mga lupain ng Pasipiko, kung saan sila ay naging bahagi ng kultura ng Polynesia. Noong 1913, bilang tugon sa telegramang

naunang natanggap niya na “marahil” sila ay ilan sa mga tao ni Hagot, sinabi ni Pangulong Joseph F. Smith sa isang pangkat ng mga Banal na taga-Polynesia: “Nais kong sabihin sa inyo mga kapatid na mula sa New Zealand, na kayo ay ilan sa mga tao ni Hagot, at ‘WALA NANG MARA-MARAHIL PA’ tungkol dito!” Ipinaliwanag niya na noong siya ay misyonero sa Hawaii pinatotohanan sa kanya ng Espiritu na ang mga taga-Polynesia ay nagmula sa lahi ni Lehi (sa *Israel in the Pacific*, nina William A. Cole at Elwin W. Jensen, [1961], 388). Hindi nagtagal, sa panalagin ng pagtatalaga ng Templo sa Hawaii, pinasalamatan ni Pangulong Heber J. Grant ang Ama sa Langit, na “libu-libo at sampu-sampung libo ng mga inapo ni Lehi, sa hinirang sa lupaing ito, ay nagkaroon ng kaalaman ng ebanghelyo” (“The Dedicatory Prayer in the Hawaiian Temple,” *Improvement Era*, Feb. 1920, 283).



### Pag-aaral ng mga Banal na Kasulatan

Gawin ang gawain A o B habang pinag-aaralan mo ang Alma 63.

#### A Gawin ang Matematika

Repasuhin ang Alma 43:3, 17; 62:39; 63:3 upang kalkulahin ang sumusunod na impormasyon:

1. Ilang taon ang ginugol ni Moroni sa pakikipaglaban sa mga Lamanita?
2. Ilang taon siya nagtamasa ng payapang pagreretiro pagkatapos ng digmaan?

#### B Isulat ang Iyong Napag-aralan

Nabasa mo na ang Aklat ni Mormon. Sumulat tungkol sa banal na kasulatan, kuwento, o ilang bahagi ng aklat na sa palagay mo ay nakaimpluwensiyang mabuti sa iyong buhay. Sabihin kung paano ito nakatulong sa iyo na maging mas mabuting tao.

# Ang Aklat ni Helaman



## Mga Panahon ng Kabutihan at Panahon ng Kasamaan

Sa puntong ito sa Aklat ni Mormon ay nabasa mo na ang mga panahon kung kailan naging mabuti ang mga Nephita at mga pagkakataon na sila ay naging masama. Sa aklat ni Helaman ay madalas silang paulit-ulit na naging mabuti at masama kung kaya halos nakalilito na. Tunay na kataka-taka sa atin kung bakit ganoon sila kabuway. Maaari kang sumulat sa iyong kuwaderno, o kaya'y gumawa ng natatanging marka sa iyong mga banal na kasulatan, sa tuwing mababasa mo na pabagu-bago ang mga Nephita sa pagiging mabuti at masama, sa aklat ni Helaman. Gumawa ng natatanging puna sa Helaman 12 tungkol sa paliwanag ni Mormon sa mga pagbabagu-bagong ito.

## Nagbabago Din ang mga Lamanita









Ang isa pang kakaibang aspeto ng aklat ni Helaman ay ang kadalasang pagiging mas mabait ng mga Lamanita kaysa sa mga Nephita. Sa katunayan, ang isa sa mga hindi malilimitang propeta sa aklat na ito, at sa buong Aklat ni Mormon, ay isang Lamanita na nagngangalang Samuel.

## Paghahanda para sa Tagapagligtas

Ang aklat ni Helaman ay nagtapos bago sumapit ang pagsilang ni Jesucristo. Itinuro ni Pangulong Ezra Taft Benson na "ang tala ng kasaysayan ng mga Nephita bago ang pagdalaw ng Tagapagligtas ay naghahayag ng maraming pagkakatulad sa ating sariling kapanahunan habang inaasam natin ang ikalawang pagparito ng Tagapagligtas" (sa Conference Report, Abr. 1987, 3; o *Ensign*, Mayo 1987, 4). Nanaisin mong hanapin ang mga pagkakatulad na iyon habang binabasa mo ang aklat ni Helaman.



*Nang mamatay ang dakilang hukom na Nephita na si Pahoran, nagkaroon ng pagtatalo sa kung sino ang papalit sa kanya. Humantong ito sa alitan at pagdanak ng dugo. Noong panahong iyon ay dalawa ang kalaban ng mga Nephita: sina Kiskumen at Coriantumer. Sino ang dalawang lalaking iyon at ano ang kanilang mga layon? Habang nakikipaglaban sila sa mga Nephita sa iba't ibang paraan, magkatulad sila sa kanilang naisin na wasakin ang lipunan ng mga Nephita.*

 <p><b>PAHORAN I</b> .. ang dakilang punong hukom</p>	 <p><b>PAHORAN II</b> .. hinirang bilang bagong punong hukom; pinatay ni Kiskumen</p>	 <p><b>PACUMENI</b> .. kapatid na lalaki ni Pahoran II; hinirang na punong hukom matapos patayin ang kanyang kapatid</p>	 <p><b>MORONIHAS</b> .. pinuno ng mga hukbong Nephita; anak ni Kapitan Moroni</p>
 <p><b>PAANCHI</b> .. kapatid na lalaki ni Pahoran II; pinamunuan ang pag-aalsa laban sa kanyang kapatid</p>	 <p><b>KISKUMEN</b> .. pumatay kay Pahoran II at pagkatapos ay bumuo ng lihim na samahan</p>	 <p><b>CORIANTUMER</b> .. tumiwalag sa mga Nephita; pinamunuan niya ang hukbong Lamanita</p>	 <p><b>TUBALOT</b> .. anak ng haring Lamanitang si Amoron</p>

## Pag-unawa sa mga Banal na Kasulatan

### Helaman 1

Pinatay ang bantay (talata 20)—Pinatay ang mga tanod	: Hinadlangan sila (talata 30)—Hinarangan sila
Muog (talata 22)—Kuta, kutang tanggulan	: Pinasugod (talata 32)—Ipinuwesto nang biglaan
Nanatili (talata 23)—Lumagi	
Kabisera na lunsod (talata 27)—Opisyal na sentro ng gobyerno	

## Pag-aaral ng mga Banal na Kasulatan

Gawin ang dalawa sa sumusunod na mga gawain (A–C) habang pinag-aaralan mo ang Helaman 1.

### A Sino ang Gumawa ng Ano?

- Sumulat ng isang pangungusap tungkol sa mga kilos ng bawat isa sa sumusunod na mga tao sa Helaman 1: Pahoran (ang anak), Paanchi, Pacumeni, Kiskumen, Coriantumer, Tubalot, Moronihas.
- Isaalang-alang ang inihahayag ng Helaman 1:13–17 tungkol kina Coriantumer at Tubalot. Gamitin ang impormasyon sa mga talatang iyon at talababa ng mga ito upang malaman kung ano ang magkatulad sa masasamang lalaking ito. Malamang na magulat ka.

### B Ang Aral ng Kuwento

- Anong mga aralin sa palagay mo ang dapat sanang natutuhan ng mga Nephita mula sa mga pangyayari sa Helaman 1? Magbigay ng mga partikular na halimbawa mula sa kabanata.
- Anong mga aral sa palagay mo ang maaaring matutuhan ng mga tao sa ating panahon mula sa Helaman 1? Magbigay ng mga partikular na halimbawa mula sa kabanata.

### C Magdrowing ng Larawan

Sa Helaman 1:18–34 ay ang paglalarawan sa sapalarang paglusob na militar ni Coriantumer, na naging sanhi ng kanyang pagkatalo. Matapos basahin ang pangyayari, magdrowing ng paglalarawan ng naganap sa mga hukbong Lamanita at kung bakit natalo sila ni Moronihas.



Sa Helaman 1 ay isinulat ni Mormon ang tungkol sa dalawang punong hukom na pinatay. Habang binabasa mo ang Helaman 2, pansinin kung sino ang naging bagong punong

hukom. Bakit sa palagay mo siya ang pinili nila? Ano ang humadlang sa kanya sa pagiging pangatlong punong hukom na papatayin? Ano ang maaaring gawin sa bago at makapangyarihang pananakot sa bansa ng mga Nephita? Pansinin din ang sinabi ni Mormon tungkol sa epekto ng mga lihim na samahan.

## Pag-unawa sa mga Banal na Kasulatan

### Helaman 2

Nag-abang (talata 3)—Lihim na naghintay	: Pagsasabwatan (talata 8)—Grupong binuo upang palihim na kumilos
---	---

### Helaman 2:8—Ano ang Lihim na Samahan?

Ang pangkat o organisasyon ni Gadianton ay isang lihim na samahan. Ang mga lihim na samahan ay mga pangkat ng mga tao na gumagamit ng masasamang pamamaraan upang makamtan ang kapangyarihan at kayamanan. Kumikilos sila nang palihim

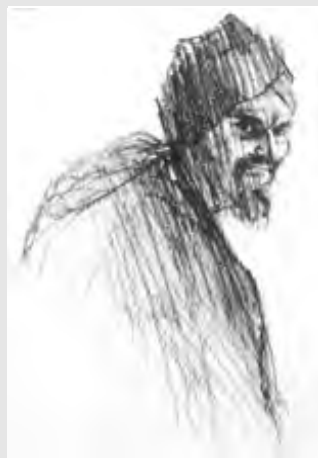

Gadianton

dahil hangad nilang linlangin at pagsamantalahan ang iba. Kumikilos sila sa pamamagitan ng panlilinlang, pagpatay, at pandaraya at sila ay mga kalaban ng tapat na mga pamahalaan at mabubuting tao saan man. Handa silang gawin ang anumang kinakailangan upang maisakatuparan ang kanilang mga layunin. Binalaan tayo ng mga makabagong propeta na may mga samahan sa ngayon na mapanganib na tulad ng mga pangkat ni Gadianton noong kapanahunan ng mga Nephita.

## Pag-aaral ng mga Banal na Kasulatan

Gawin ang mga gawain A at B habang pinag-aaralan mo ang Helaman 2.

### A Tukuyin ang mga Pangunahing Elemento

- Sa Helaman 2:13–14, ano ang isinulat ni Mormon tungkol sa epekto sa dakong huli ng lihim na mga samahan sa kalipunan ng mga Nephita?
- Gamit ang Helaman 1:9–12 at 2:1–8, 11, ilista kung ano ang ginagawa ng mga lihim na samahan, bakit nila ginagawa ito, at paano nila ginagawa ito.

### B Magbigay ng Makabagong Halimbawa

- Sa pagsasaalang-alang sa natutuhan mo sa paggawa ng gawain A, isulat kung paano maaaring maapektuhan ang iyong buhay ng mga lihim na samahan.
- Sa palagay mo, paano kaya tayo makatutulong upang maiwasan ang paglaganap ng mga lihim na samahan?

## Helaman 3

### Isang Panahon ng Kasaganaan at Pag-unlad

Ang Helaman 3 ay kinabibilangan ng sampung taon ng mga kaganapan sa mga Nephita. Ito ay noong panahon na dumanas ng labis na kasaganaan ang mga Nephita.

Nagkaroon din ng kagila-gilalas na pag-unlad sa Simbahan. Gumawa si Mormon ng natatanging pagpuna sa maaaring matutuhan natin mula sa pangyayaring ito. Pag-ukulan lalo ng pansin ang mga pariralang “sa gayon nakikita natin” at ang “nakikita natin” para sa mahahalagang aral na iyon.

Gayunman, hindi lahat ng bagay ay nasa ayos. Pansinin ang mga hamon na kinaharap ng mga Nephita. Ano ang mga sanhi ng mga hamong iyon?



Helaman, anak ni Helaman

### Pag-unawa sa mga Banal na Kasulatan

#### Helaman 3

**Pagtiwalag, pagtatalo,** (mga talata 1, 3, 14, 17)—Mga pagtatalo, pag-aalsa

**Napabayaan** (mga talata 5–6)—Nawasak, naluray

**Mga pangyayari** (talata 13)—Mga ginagawa

**Pagkakapantay-pantay** (talata 20)—Walang lamangan

**Maghahati-hati** (talata 29)—Ilalantad at wawasakin

**Katusuhan** (talata 29)—Kagalingan, pandaraya

**Patibong** (talata 29)—Mga bitag

**Panlilinlang** (talata 29)—Mga pandaraya

**Lamunin** (talata 29)—Lunukin

**Kasiyahan** (talata 35)—Kapanatagan

**Pagpapakabanal** (talata 35)—Gawing malinis at dalisay

**Paghahandog** (talata 35)—Pagbibigay, pagpapasailalim

### Pag-aaral ng mga Banal na Kasulatan

Gawin ang dalawa sa sumusunod na mga gawain (A–C) habang pinag-aaralan mo ang Helaman 3.

#### A Gumawa ng Sukatan ng Panahon

Mga petsa ang kabuuan ng Helaman 3. Ang bawat talata na nakalista sa sumusunod na sukatan ng panahon ay may kaakibat na pangyayari at taon kung kailan naganap ang pangyayari. Sa iyong kuwaderno, magdrowing ng sukatan ng panahon na katulad ng nasa ilalim at kumpletuhin ito ng mga natutuhan mo sa Helaman 3.

#### Sukatan ng Panahon: Helaman 3

Talata	1	3	18	19	23	32	33	37
Taon								
Ano ang nangyari?								

#### B Ipaliwanag ang Kaugnayan

Sang-ayon sa Helaman 3:1, ano ang kaugnayan ng kapalaluan at pagtiwalag?

#### C Isagawa ang mga Banal na Kasulatan

Isipin na mayroon kang kaibigan na nahihirapan sa paggawa ng mga tamang pagpili. Alam ng kaibigan mo na totoo ang ebanghelyo, ngunit ang masasamang pagpili ay nagdulot ng pagkabagabag ng budhi at mga katanungan hinggil sa posibilidad ng pagsisisi at kung kapaki-pakinabang ba o hindi ang pagsisisi. Sa paanong partikular na mga paraan mo maaaring gamitin ang Helaman 3:27–30, 35 upang matulungan ang iyong kaibigan na iwasan ang tukso, magbalik sa Simbahan, at dagdagan ang kanyang pananampalataya kay Jesucristo?

## Helaman 4

### Kasamaan at mga Iubunga Nito

Ang kaunlaran ay maaaring humantong sa kasamaan. Ang kasamaan ay maaaring humantong sa kapahamakan. Totoo ito hindi lamang sa mga Nephita kundi maging sa mga tao sa ngayon. Bakit dapat tayong matakot sa kapahamakan bago natin malaman na tayo ay may espirituwal na suliranin? Bakit hindi sinunod ng mga Nephita ang Panginoon kapwa sa mga panahon ng kabutihan at kasamaan? Sa Helaman 4, inilarawan ni Mormon kung ano ang nangyari nang humantong sa kasamaan ang kaunlaran. Ang kanyang mga salita ay maaaring angkop din sa atin at sa ilang aspeto ng ating lipunan sa ngayon.

## Pag-unawa sa mga Banal na Kasulatan

### Helaman 4

Nagsumigasig (talata 3)— Nagsikap	Ipinagwalang-bahala (talata 21)—Hindi pinansin, sinuway, itinuring na hindi mahalaga
Pang-aapi (talata 12)— Pagmamalupit	Mangungunyapit (talata 25)— Hawakang mabuti, manatiling tapat
Nangahas (talata 16)— Nagsimula, nag-umpisa	

## Pag-aaral ng mga Banal na Kasulatan

Gawin ang mga gawain A at B habang pinag-aaralan mo ang Helaman 4.

### A Ang Pangkalahatang Kasalanan

- Nasabi na na ang kapalaluan ay pangkalahatang kasalanan, ibig sabihin ay halos bawat kasalanan ay may kaugnayan kahit paano sa kapalaluan. Sa iyong kuwaderno, idrawing ang kaugnayang ito sa pamamagitan ng paglalagay ng salitang *kapalaluan* sa gitna ng pahina. Bilugan ang salita at magdrowing ng mga pana mula sa bilog na patungo sa bawat direksiyon. Sa dulo ng bawat pana, ilarawan ang isa sa mga kasalanan na sinabi sa Helaman 4:12–13 na lumitaw nang dahil sa kapalaluan ng mga Nephita.

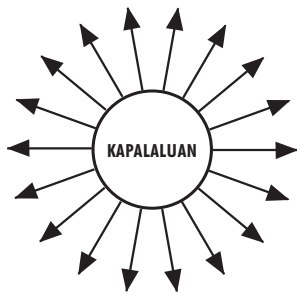

- Pumili ng tatlo sa mga kasalananang isinulat mo at ipaliwanag kung paano maaaring humantong sa gayong uri ng kasalanan ang kapalaluan.
- Ano ang sinasabi ng Helaman 3:35 na magagawa natin upang maiwasan o mawala ang kapalaluan sa ating buhay at sa gayon ay maiwasan ang maraming iba't ibang kasalanan?

### B Natanto Ko Ngayon

- Hanapin at markahan ang pariralang “natanto (o nakita) nila” sa Helaman 4:23–26 at ilarawan ang mga bunga ng kasalananang nakita ng mga Nephita.
- Anong pagpapala ang inilaan ng Panginoon upang tulungan tayong “makita” muna ang mga mangyayari upang hindi na natin pa danasin ang mga ito? (tingnan sa Mosias 8:16–18).
- Magbigay ng partikular na halimbawa ng pangyayari kung saan ipinakita ang pinaiwasan ng Panginoon sa iyo at ng iyong mag-anak dahil sa pagpapalang ito.



## Helaman 5 Sina Nephi at Lehi sa Kulungan

*Iniwanan ni Nephi, na anak ni Helaman, ang hukumang-luklukan upang higit na pag-ukulan ng panahon ang pangangaral ng ebanghelyo, tulad ng ginawa ni Alma mga ilang siglo na ang nakalilipas (tingnan sa Alma 4:15–19). Ano ang itinuturo sa atin ng mga kilos ng dalawang propetang iyon tungkol sa kung paano pinakamainam na mababago ang lipunan? Kasama ni Nephi sa pangangaral ang kanyang kapatid na si Lehi, isang lalaking espirituwal tulad ni Nephi (tingnan sa Helaman 11:19). Sa Helaman 5 ay mababasa mo ang tungkol sa mga dakilang misyonerong iyon at tungkol sa payo na tinanggap nila mula sa kanilang ama. Habang binabasa mo ang kabanatang ito, maghanap ng mga ebidensiya na pinakikinggan nila ang payo ng kanilang ama.*



Sina Nephi at Lehi na Napatilubutan ng Haligi ng Apoy © 1966 Ronald K. Crosby

## Pag-unawa sa mga Banal na Kasulatan

### Helaman 5

Nahihinog (talata 2)— Nagiging handa	Napakalakas (talata 30)— Maingay
Masayang balita (mga talata 11, 29)—Mensahe, balita	Napolis, mapalis (mga talata 31, 42–43)—Umalis, maglaho
Nalito (talata 17)—Nataranta at napabulaanan, naguluhan	Mahahati (talata 33)—Hiwalay Pinagsabihan (talata 49)— Sinabihan, inanyayahan

## Pag-aaral ng mga Banal na Kasulatan

Gawin ang dalawa sa sumusunod na mga gawain (A–C) habang pinag-aaralan mo ang Helaman 5.

### A Isang Mahalagang Salita

Si Elder Spencer W. Kimball, na noon ay miyembro ng Korum ng Labindalawang Apostol, ay nagsabi: “Kapag hinanap mo sa diksyunaryo ang pinakamahalagang salita, alam mo ba kung ano ito? Ito ay maaaring ang ‘tandaan.’ Dahil lahat kayo ay gumawa ng mga tipan—alam mo ang gagawin at alam mo kung paano gawin ito—ang pinakamalaking pangangailangan natin ay ang makatanda. . . . ‘Tandaan’ ang salita. ‘Tandaan’ ang programa” (“Circles of Exaltation” [talumpati sa mga guro ng relihiyon, ika-28 ng Hunyo 1968], 8).

1. Hanapin at markahan ang salitang *tandaan* sa payo ni Helaman sa kanyang mga anak na lalaki sa Helaman 5:5–14, at gumawa ng listahan sa iyong kuwaderno tungkol sa nais niyang tandaan nila.
2. Pumili ng isang aytem sa iyong listahan at ipaliwanag ang magiging impluwensiya nito sa buhay ng isang tao kung palagi niyang tatandaan ang alituntuning ito.
3. Ayon sa Helaman 5:5, 14, paano tumugon sina Nephi at Lehi sa payo ng kanilang ama?

### B Pagsasaulo ng Banal na Kasulatan—Helaman 5:12

Lumikha ng isang uri ng larawan—maaari mong idrawing ito, gamitin ang mga larawang ginupit mo, o kombinasyon ng mga ito—na makatutulong sa iyo na maituro ang Helaman 5:12 sa mga bata sa Primarya. Ibahagi ito sa iyong mag-anak.

### C Magpakita ng Ebidensiya

Madalas na binabangit sa mga banal na kasulatan ang kapangyarihan ng salita ng Diyos. Tumutukoy ito sa epekto ng pagtuturo ng ebanghelyo at kung paano nito tinutulungan ang mga tao na magbago at magsisi ng kanilang mga kasalanan. Habang nirerepaso mo ang Helaman 5:13–19, maghanap ng mga halimbawa ng “kapangyarihan ng salita.” Ipaliwanag kung paano nagbago ang mga tao sa pamayanan ni Nephi bilang resulta ng kanyang pangangaral sa kanila.



Sa Helaman 6 ay mababasa natin ang tungkol sa ilang epekto ng misyon nina Nephi at Lehi sa mga tao—lalo na sa mga

Lamanita. Nagkaroon ng labis na kapayapaan at kaunlaran. Gayunman, madalas ay higit na madaling malimutan ang Panginoon sa mga panahon ng kapayapaan at kaunlaran. Kapag nakatuon ang pansin ng mga tao sa mga tukso ng daigdig na ito, si Satanas ay maaaring magkaroon ng malaking kapangyarihan sa kanila. Ang isa sa kanyang mga pinakapektibong kasangkapan ay ang mga lihim na samahan. Ang mga lihim na samahan ay laganap sa lugar kung saan may kasakiman, pagkagahaman, at pagkagutom sa kapangyarihan. Itinala ng kabanatang ito kung paano muling nagkaroon ng malaking kapangyarihan si Satanas at ang mga lihim na samahan sa mga Nephita. Ano ang matututuhan natin mula rito? Basahing mabuti upang makita kung ano ang nais ni Mormon at ng Panginoon na maunawaan natin upang hindi natin magawa ang mga pagkakamali ring iyon at mahulog sa kapangyarihan ng kaaway.

## Pag-unawa sa mga Banal na Kasulatan

### Helaman 6

**Pinayuhan** (talata 4)—Hinimok, hinikayat

**Malayang pakikipag-ugnayan** (talata 8)—Pangangalakal, komunikasyon

**Dumami** (talata 12)—Umunlad, nagtagumpay

**Mandambong** (mga talata 17–18, 21, 23)—Kunin sa iba sa pamamagitan ng puwersa o dahas

**Tumukso** (talata 26)—Gawing kaakit-akit ang isang bagay, manukso

**Naakit** (talata 38)—Inakit tungo sa pagsuway

**Samsam** (talata 38)—Nakaw na mga yaman

## Pag-aaral ng mga Banal na Kasulatan

Gawin ang dalawa sa sumusunod na mga gawain (A–D) habang pinag-aaralan mo ang Helaman 6.

### A Hanapin ang Mahahalagang Parirala

1. Itinuturo sa atin ng Helaman 6:31 na malakas na ang pagkakahawak ni Satanas sa mga puso ng “malaking bahagi” ng mga Nephita. Hindi niya nagawa, at hindi niya magagawang pilitin sila na mapasailalim sa kanyang kapangyarihan. Maghanap ng kahit dalawa man lamang na parirala na naglalarawan kung paano siya nagkaroon ng kapangyarihan sa mga puso ng mga Nephita. Isulat ang mga ito sa iyong kuwaderno.
2. Ano ang magagawa mo upang hindi mahawakan ni Satanas ang puso mo? Maaari mong isaalang-alang ang ilan sa mga alituntuning natutuhan mo mula sa Helaman 5 bilang bahagi ng iyong sagot.

## B Mag-isip ng Isang Katanungan

Gumawa sa iyong kuwaderno ng tsart na katulad ng nasa ibaba, na naglalaman ng mga parirala mula sa Helaman 6:21–31. Mag-isip ng katanungan na masasagot ng pariralang ibinigay. Ang unang aytem ay isang halimbawa upang tulungan kang makapagsimula.

Helaman 6	Sagot	Tanong
talata 21	Satanas	Sino ang nagbibigay- inspirasyon sa mga pinuno ng mga lihim na samahan?
talata 22	“Upang makilala nila ang isang kapanalig na nakipagtipan”	
talata 26	Gadianton	
talata 28	“Lubos na pagkalipol”	
talata 30	“Ang nagpasimula ng lahat ng kasalanan”	
talata 31	“Niyurakan sa ilalim ng kanilang mga paa”	

## C Ano ang Magagawa Mo?

- Ilista kung ano ang itinuro ng Helaman 6:17–40 tungkol sa mga lihim na samahan. Tandaan ang mga talata kung saan mo natagpuan ang bawat aytem na nasa iyong listahan.
- Ayon sa Helaman 6, gumawa ng isa pang listahan ng tatlong bagay na maaari mong gawin upang makatulong sa pagpigil o pag-aalis ng mga lihim na samahan at ng masasamang epekto ng mga ito sa inyong lipunan. Magbigay ng reperensiya (sanggunian) mula sa Helaman 6 (o iba pang sanggunian sa mga banal na kasulatan) para sa bawat ideyang matatagpuan mo.

## D Gumawa ng Paghahambing

Sa iyong kuwaderno, gumawa ng tsart na katulad ng sumusunod upang maihambing ang kalagayan ng mga Nephita sa kalagayan ng mga Lamanita sa dakong huli ng Helaman 6. Para sa bawat nakalistang talata na mula sa Helaman 6, isulat kung ano ang inihahayag nito tungkol sa kalagayan ng mga Nephita o kaya ng mga Lamanita. Ang ilang talata ay nagbibigay ng impormasyon tungkol sa isa lamang sa mga grupo.

Mga Nephita	Helaman 6	Mga Lamanita
	talata 34	
	talata 35	
	talata 36	
	talata 37	
	talata 38	
	talata 39	
	talata 40	



## Helaman 7

### Nagpahayag si Nephi ng Pagsisisi sa Kanyang mga Tao



Nephi

*Si Nephi ay nangangaral ng ebanghelyo na malayo sa kanyang tahanan. Nang magbalik siya, namangha at nakadama siya ng kabiguan dahil sa malaking kasamaan ng mga tao. Sinasabi sa atin ng Helaman 7 kung ano ang sinabi niya sa mga tao tungkol sa kanilang kalagayan.*

## Pag-unawa sa mga Banal na Kasulatan

### Helaman 7

- Lupang kanyang sinilangan** (talata 3)—Lugar kung saan siya ipinanganak (Zarahemla)
- Makamkam** (talata 4)—Nakamtan ang kapangyarihan sa ilegal na paraan
- Matwid** (talata 4)—Wasto
- Kausapin** (talata 7)—Hinikayat
- Itinadhana** (talata 9)—Itinalaga, kontento
- Nanggigilalas** (talata 15)—Nakadama ng pagkamangha

## Pag-aaral ng mga Banal na Kasulatan

Gawin ang mga gawain A at B habang pinag-aaralan mo ang Helaman 7.

### A Magmungkahi ng Isang Himno

Repasuhin ang Helaman 7:1–11. Ano kaya ang mainam na himno upang tumulong na mabigyang-sigla ang espiritu ni Nephi? Bakit? (Para sa karagdagang tulong, tingnan ang mga paksa sa indese sa hulihan ng aklat ng mga himno.)

### B Tukuyin ang Mahahalagang Ideya

Gamit ang natutuhan mo sa Helaman 7:11–29, sagutin ang sumusunod na mga katanungan:

- Ano ang sinabi ni Nephi na dahilan ng kanyang “labis na pagdadalamhati” (talata 11) sa mga Nephita?



2. Ano ang sinabi ni Nephi na mangyayari kung hindi sila magsisisi? (Hanapin ang paulit-ulit na pariralang “maliban kung kayo ay magsisisi” sa mga talatang ito.)
3. Anong mga babala ang narinig mong ibinigay ng ating mga buhay na propeta sa mga tao sa ating kapanahunan?



## Helaman 8

### Isang Propesiya Tungkol sa Pagpatay

*Ipinakita ng Helaman 7 na si Nephi ay lubhang tahasan sa pangangaral ng pagsisisi. Ano ang nangyari nang tahasang magsalita sina Lehi, Nephi, Abinadi, Alma, at Amulek sa kanilang mga tao? Paano sa palagay mo ang naging pagtanggap ng kanyang mga tao sa mga turo ni Nephi? Pagtuunan lalo ng pansin ang sinabi at ginawa ng mga hukom ni Gadianton.*

## Pag-unawa sa mga Banal na Kasulatan

### Helaman 8

**Dakpin** (talata 1)—Arestuhin : **Napipilan (napilitan)** (talata 10)—Pinilit  
**Laitin** (mga talata 2, 5)— :  
 Tuyain, pagalitan : **Napilit** (talata 11)—Nabigyang-  
**Salungat** (talata 3)—Laban sa : inspirasyon ng Espiritu

### Helaman 8:19–20—Sino Sina Zenos, Zenok, at Ezias?

Ito lamang ang pagkakataon na nabanggit si Ezias sa mga banal na kasulatan. Tulad ng kina Zenos at Zenok, ang kanyang mga turo ay nasa mga laminang tanso (tingnan sa bahaging “Pag-unawa sa mga Banal na Kasulatan” para sa 1 Nephi 19:10, p. 32).

### Helaman 8:21—Mulek, Anak ni Zedekias

Ang mga inapo ni Mulek ay bahagi ng mga tao ng Zarahemla na natuklasan ni Mosias I at ng kanyang mga tao (tingnan sa Omni 1:14–19). Sila ay naging mga Nephita.

## Pag-aaral ng mga Banal na Kasulatan

Gawin ang gawain A o B habang pinag-aaralan mo ang Helaman 8.

### A Gumawa ng Paghahambing

1. Sa Helaman 8:1–10, hinatulan si Nephi ng ilan sa masasamang pinuno ng mga tao. Ayon sa mga talata 4 at 10, bakit hindi nila sinunggaban si Nephi at inilayo upang saktan siya?

2. Bilang paghahambing sa damdamin ng masasamang tao sa Helaman 8, tukuyin ang parirala sa Doktrina at mga Tipan 121:45 na naglalarawan sa damdamin na maaaring mapasaatin kapag namumuhay tayo nang malinis at matwid.
3. Sumulat ng pangungusap na nagbuod sa aral na matututuhan natin mula sa Helaman 8:4, 10.

### B Kumpletuhin ang Maikling Paglalarawan

Gumamit si Nephi ng mga halimbawa mula sa kasaysayan upang tulungan ang mga tao na maunawaan ang katotohanan. Sa iyong kuwaderno, gumawa ng isang diagram na katulad ng nasa ibaba upang maikling ilarawan ang pangunahing mga ideya sa kanyang paglalahad. Gamitin ang Helaman 8:11–20 upang punan ang nawawalang mga ideya sa maikling paglalarawan.

### Itinuro ni Nephi ang mga katotohanang itinuro rin ng ibang mga propeta na nauna

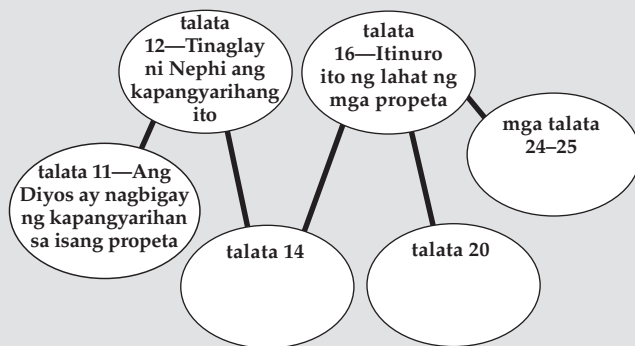

## Helaman 9

### Natuklasan ang Isang Mamamatay-tao

*Paano malalaman na propeta ang isang tao? Sa dakong huli ng Helaman 8, ipinropesiya ni Nephi ang kamatayan ng punong hukom. Tila may katwiran na kapag natuklasan ng mga tao ang katotohanan ng propesiyang iyon ay mapatutunayan nito sa kanila na si Nephi ay isang propeta. Habang binabasa mo ang Helaman 9, hanapin ang magkakaibang reaksiyon sa katuparan ng kanyang propesiya, at isipin kung bakit magkakaiba ang reaksiyon ng mga tao. Naunawaan ba ng mga taong iyon ang papel ng isang propeta? Ano ang pinakamahalagang papel ng isang propeta?*



## Pag-unawa sa mga Banal na Kasulatan

### Helaman 9

Nadadamitan (talata 6)—Takip	: Kasabwat (talata 20)—
Binagabag (talata 8)—	: Nagkaisang magsabwatan
Pinabagsak	: Hindi tuli ang puso (talata
Pinalaya (talata 18)—	: 21)—Mga taong hindi malinis
Pinakawalan	: ang puso
Lituhin siya (talata 19)—	:
Papagsalitin siya ng mali	:

## Pag-aaral ng mga Banal na Kasulatan

Gawin ang dalawa sa sumusunod na mga gawain (A–C) habang pinag-aaralan mo ang Helaman 9.

### A Ano ang Natanto Nilà?

Repasuhin ang Helaman 9:1–15 at sagutin ang sumusunod na mga tanong:

1. Ano ang natuklasan ng limang Nephita tungkol sa propesiya ni Nephi?
2. Bakit sila “natakot” at nanginig” at “bumagsak sa lupa” nang dahil sa kanilang nakita? (Maging partikular; magbanggit ng mga talata mula sa Helaman 7 bilang bahagi ng iyong sagot.)
3. Bakit ikinulong ang limang Nephita?

### B Hanapin ang Tunay na Dahilan

1. Ayon sa Helaman 9:16–20, ano ang paliwanag na ibinigay ng masasamang hukom sa kawastuhan ng propesiya ni Nephi?
2. Kung hiningan ng paliwanag ang masasamang hukom kung bakit sa palagay nila ginawa ni Nephi ang ipinaparatang nila sa kanya, ano sa palagay mo ang maaaring sinabi nila?
3. Ano sa palagay mo ang tunay nilang dahilan sa pagpapatang kay Nephi?
4. Paanong ang mga hukom na iyon ay katulad ng mga tao sa ngayon na tumatangging maniwala sa mga ebidensiya na buhay ang Diyos at nagsasalita sa Kanyang mga propeta?

## C Tapusin ang Pangungusap

Kopyahin ang sumusunod na di-tapos na mga pangungusap sa iyong kuwaderno. Pagkaraan ay tapusin ang mga pangungusap mula sa impormasyon na nasa Helaman 9:39–41.

1. Pinaniwalaan ng ilang tao ang mga salita ni Nephi dahil. . .
2. Ang iba ay nakinig sa limang Nephita at naniwala dahil. . .
3. Ang ilan ay nagsabing si Nephi ay isang propeta dahil. . .
4. Ang iba ay nagsabing isa siyang diyos dahil. . .



## Helaman 10

### Si Nephi ay Pinagkalooban ng Dakilang Kapangyarihan

*Maaaring maisip natin na nanaisin ng mga tao na sundin si Nephi matapos matupad ang kanyang mga propesiya tungkol sa punong hukom. Ang pagtatalo sa dakong huli ng Helaman 9, gayunman, ay ebidensiya na ang mga himala ay hindi nakapagpapabalik-loob ng mga tao.*

*Hanapin sa Helaman 10 ang mga katangian na nagbibigay-daan sa isang tao na maging matatag. Pansinin din ang natatanging kapangyarihan na ibinigay ng Panginoon kay Nephi at kung bakit siya pinagkatiwalaan ng gayong pagpapala. Paano nakaapekto sa mga tao ang kapangyarihang iyon na mula sa Diyos? Paano ito dapat nakaapekto sa kanila?*

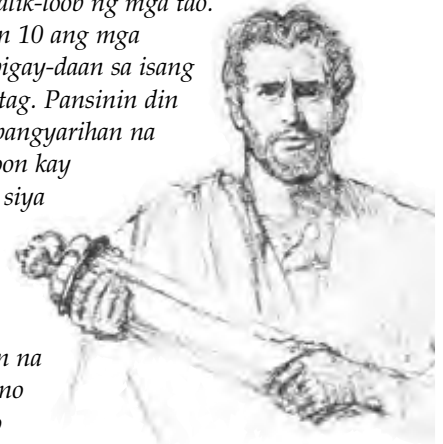

Nephi

## Pag-unawa sa mga Banal na Kasulatan

### Helaman 10

Nanlulumo (talata 3)—	: Mabubuklod (talata 7)—
Malungkot, hindi nasiyahan,	: Bigkisin o tiyakin sa
pinanghinaan ng loob	: pamamagitan ng partikular na
Inalintana ang sariling buhay	: awtoridad ng pagkasaserdote
(talata 4)—Tiningnan lamang	: Parusahan (talata 10)—
ang pansariling kapakanan	: Hagupitin, pahirapan
Salot (talata 6)—Karamdaman,	: Sa kabila ng (talata 13)—
sakit ng mga pananim o	: Bagaman
mga tao	: Dinala (talata 16)—Tinangay

## Helaman 10:4–10—Si Nephi ay Tumanggap ng Partikular na Kapangyarihan mula sa Diyos

Itinuturo ng Helaman 10:7 na nangako ang Panginoon kay Nephi na anuman ang kanyang ibuklod o kalagan sa lupa ay ibubuklod o kakalagan sa langit. Ito din ang kapangyarihang ibinigay ng Tagapagligtas kina Pedro, Santiago, at Juan (tingnan sa Mateo 16:19) at sa Propetang Joseph Smith (tingnan sa D at T 128:8–10; 132:46). Ang mga kapangyarihan ding ito, o mga susi, ay taglay ng Pangulo ng Ang Simbahan ni Jesucristo ng mga Banal sa mga Huling Araw. Natutuhan natin mula sa pangyayari sa Helaman 10 na ang kapangyarihang ito ay ibinibigay lamang sa mga pinagkakatiwalaan ng Panginoon.

## Pag-aaral ng mga Banal na Kasulatan

Gawin ang mga gawain A at B habang pinag-aaralan mo ang Helaman 10.

### A Bakit Tumanggap si Nephi ng Gayon Kalaking Kapangyarihan?

1. Ilista ang mga pangakong ginawa ng Panginoon kay Nephi sa Helaman 10:4–10.
2. Sang-ayon sa mga talatang iyon, bakit handang ipagkaloob sa kanya ng Panginoon ang gayong kalaking kapangyarihan?
3. Basahin din ang Doktrina at mga Tipan 50:29 at ipaliwanag kung ano ang itinuturo ng mga talatang ito tungkol sa kung bakit pinagpalang mabuti si Nephi. Ipaliwanag din ang kahulugan ng talatang ito sa iyo.

### B Ano ang Sasabihin Mo?

Isipin na ikaw si Nephi na namumuhay noong kapanahunan ng Helaman 10 at saksi ka sa nakatala doon. Kung sumusulat ka sa isang kaibigan na nasa malayong bayan tungkol sa propetang si Nephi, anong tatlong katangian ang babanggitin mo sa iyong liham? Ipaliwanag kung ano ang nagawang impresyon sa iyo ng mga katangiang iyon ni Nephi.

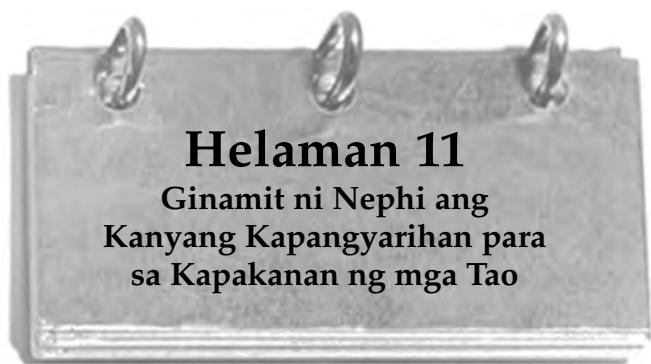

*Kung ibinigay sa iyo ang kapangyarihan na ibinigay ng Panginoon kay Nephi sa Helaman 10, paano mo pinakamainam na gagamitin ito upang matulungan ang iyong mga tao? Sinasabi ng Helaman 11 kung ano ang ginawa ni Nephi at paano tumugon ang mga tao. Maghanap pa ng karagdagang naging epekto sa bansa ng mga pangkat ni Gadianton. Ano ang masasabi mong pinakamalaking problema ng mga taong Nephita? Paano umiiral (naipakikita) ang problemang ito sa ngayon?*

## Pag-unawa sa mga Banal na Kasulatan

### Helaman 11

**Damit na magaspang** (talata 9)—Magaspang na tela na isinusuot bilang tanda ng pagdadalamhati

**Alisin** (talata 11)—Mabigyang-kasiyahan, bigyan ng hangganan

**Ipalalagay** (talata 18)—Ituring, tanggapin, igalang

**Bahagya** (talata 19)—Kaunti, maliit na bahagi

**Kapinsalaan** (talata 27)—Sira, kalituhan, pagkawasak

**Namumugad** (talata 31)—Pumalit sa pamamahala, puno

**Nagbago** (talata 36)—Nagsisi, itinama, binago

## Pag-aaral ng mga Banal na Kasulatan

Gawin ang dalawa sa sumusunod na mga gawain (A–C) habang pinag-aaralan mo ang Helaman 11.

### A Tukuyin ang mga Detalye

Isulat ang sumusunod na mga pamagat sa iyong kuwaderno. Hanapin at ilarawan ang mga detalye mula sa pangyayari sa Helaman 11:1–18 na nasa ilalim ng bawat pamagat.

- Ang Problema
- Ang Solusyon ni Nephi
- Ang Epekto
- Ang Bunga sa Huli

### B Lumikha ng Harapang Pahina

Inilalarawan ng Helaman 11:17–22 kung ano ang nangyari sa loob ng ilang taong pamumuno ng mga hukom (mga dakong 16–14 B.C.). Gamit ang sumusunod na halimbawa ng pahina para sa ikapitumpu't anim na taon, lumikha ng mga harapang pahina ng pahayagan para sa ikapitumpu't pito at pitumpu't walong taon na gamit ang mga pangyayaring inilalarawan para sa bawat taon.



### C Paano Nangyari Iyon?

Repasuhin ang Helaman 11:28–37 at sagutin ang sumusunod na mga tanong:

1. Ano ang ginawa ng mga hukbong Nephita at Lamanita upang sikaping mawala ang mga tulisan ni Gadianton?

2. Gaano sila katagumpay?
3. Bakit naging labis na makapangyarihan ang mga tulisan ni Gadianton? Anong aral ang maaaring matutuhan para sa ating panahon?



*Sa Helaman 12 ay pinutol ni Mormon ang kanyang kuwento tungkol sa mga Nephita upang magsalita nang tuwiran sa atin. Sa mga nakaraang kabanata ay itinala niya kung paano nagpaulit-ulit sa kasamaan tungo sa kabutihan at pagkatapos ay nabalik muli sa kasamaan ang mga Nephita. Ang tila lalong nakapanlulumo kay Mormon ay ang katotohanang ang mga Nephita ay makabubuti lamang kapag sila ay nasa dagliang pangangailangan ng tulong ng Diyos. Tila hindi maayos ang kanilang nagagawa kapag sila ay pinagpapala at pinauunlad ng Panginoon. Basahing mabuti ang kabanatang ito yamang isinulat ito para sa ating kapanahunan. Nawawala ay may matutuhan tayo mula sa payo ni Mormon at maiwasan ang mga problemang dinanas ng mga Nephita.*

### Pag-unawa sa mga Banal na Kasulatan

#### Helaman 12

Sa madaling salita (talata 2)— : Sumpain (mga talata 18–20)—  
Maging partikular : Hinatulan, isinumpa,  
Winawalang-saysay (talata :  
6)—Itinuturing na walang :  
halaga, walang-kabuluhan : .

### Pag-aaral ng mga Banal na Kasulatan

Gawin ang dalawa sa sumusunod na mga gawain (A–C) habang pinag-aaralan mo ang Helaman 12.

#### **A** Tingnan ang mga Alituntunin

1. Sa bawat isa sa unang tatlong talata ng Helaman 12, isinulat ni Mormon kung ano ang dapat nating “makita” mula sa halimbawa ng mga Nephita. Maaari mong naising markahan ang mga pariralang “sa gayon natin mamamasdan,” “nakikita natin,” “makikita natin,” at “sa gayon nakikita natin” sa mga talata 1–3. Pagkatapos ay ilarawan sa sarili mong pananalita sa iyong kuwaderno ang mga alituntunin na nais matiyak ni Mormon na nauunawaan natin.
2. Idagdag sa iyong listahan ang mga alituntunin tungkol sa Diyos at sa tao na tinukoy ni Mormon sa mga talata 4–6.

3. Magbigay ng halimbawa na nagpapakita ng isa sa mga alituntuning ito na nakita mo ngayon sa trabaho.

#### **B** Piliin at Gamitin ang Mahahalagang Salita

Inilalarawan ng Helaman 12:8–20 ang kapangyarihan ng Panginoon. Para sa bawat talata nito, piliin ang salita o parirala na inaakala mong mahalaga sa itinuturo sa atin ni Mormon. Matapos mong ilarawan ang mga pangunahing salita, gamitin ang lahat ng ito sa pagsusulat ng buod ng mensahe ni Mormon sa mga talatang ito.

#### **C** Ang Palagay (Konklusyon)

Ang Helaman 12:23–26 ay naglalaman ng payo ni Mormon hinggil sa ninanais ng Panginoon para sa atin. Isipin na mayroon kang kaibigan na nagkakaroon ng problemang katulad ng naranasan ng mga Nephita. Ipagpalagay na naipaliwanag mo na ang mga alituntunin na itinuro ni Mormon sa Helaman 12:1–22 at, sa iyong sariling mga salita, isulat ang payo ding iyon sa iyong kaibigan.



*Ang situwasyon sa Helaman 13 ay kakaiba sa karanivan nating natatagpuan sa Aklat ni Mormon. Sinasabi sa atin ng kabanatang ito ang tungkol sa isang propetang Lamanita, si Samuel, na nagpropesiya sa mga hindi nagsisising Nephita hinggil sa napipinto nilang pagkawasak. Tinanggihan ng mga Nephita si Samuel—ngunit hindi dahil sa*

*isa siyang Lamanita. Habang binabasa mo ang kabanatang ito, isipin ang mensahe ni Samuel at kung bakit ninais niyang ihatid ito. Tanungin ang iyong sarili kung bakit tinanggihan ng mga tao si Samuel at ang kanyang mensahe. Bakit tinatanggihan ng mga tao sa alinmang kapanahunan ang mga mensahe ng mga propeta?*

## Pag-unawa sa mga Banal na Kasulatan

### Helaman 13

Salot (talata 9)—Karamdaman, disalot, o epidemiya	• Sigalutan (talata 22)—Mga di-pagkakasundo, pagtatalo
Karumal-dumal (mga talata 14–17)—Matitinding kasalanan	• Malisya (talata 22)—Paghahangad na manakit
Makatutubos noon (talata 19)—Itabi, gamitin para sa kapakinabangan	• Pamamanglaw (talata 32)—Kaparusahan
	• Pagsubok (talata 38)—Pagsubok sa mortalidad

### Helaman 13:24–29—Pagtanggihan sa mga Propeta

Kapag tinatanggihan natin ang tunay na mga propeta, na nakakikita sa pamamagitan ng liwanag ng paghahayag, at sa halip ay sundin ang mga hindi nagtataglay ng banal na liwanag, ay tunay na sinusundan natin ang “mga bulag na taga-akay” (Helaman 13:29). Si Pangulong Marion G. Romney, na miyembro noon ng Unang Panguluhan, ay nagsabing: “Yaong mga nagsasabing tinanggap nila ang ebanghelyo at kasabay niyon ay pumupula at tumatangging sundin ang payo ng propeta ay nalalagay sa hindi maipagtatanggol na kalagayan. Ang gayong diwa ay humahantong sa pagtalikod sa katotohanan” (sa Conference Report, Abr. 1983, 21; o *Ensign*, Mayo 1983, 17). Si Pangulong Ezra Taft Benson, noong siya pa ang Pangulo ng Korum ng Labindalawang Apostol, ay nagturo: “Ang paraan ng pagtugon natin sa mga salita ng buhay na propeta kapag sinasabi niya sa atin ang kailangan nating malaman, ngunit sa halip ay ayaw nating pakinggan, ay pagsubok sa ating katapatan” (“Fourteen Fundamentals in Following the Prophet,” sa 1980 *Devotional Speeches of the Year* [1981], 28).

### Helaman 13:38—Paano Nakakamtan ang Kaligayahan?

Itinuro ng Propetang si Joseph Smith:

Ang kaligayahan ang hangarin at layunin ng ating buhay; at siyang magiging katapusan nito, kung hahangarin natin ang landas patungo rito; at ang landas na iyon ay ang pagiging mabuti, matwid, matapat, banal, at masunurin sa mga kautusan ng Diyos. . .

“. . .Hindi Siya kailanman magtatatag ng ordenansa o magbibigay ng kautusan sa Kanyang mga tao na hindi nilayon sa likas na katangian nito na makapagtaguyod sa kaligayahang nilayon Niya, at hindi matatapos sa pinakamalaking antas ng kabutihan at kaluwalhatian ng mga tumanggap ng kanyang batas at mga ordenansa” (*History of the Church*, 5:134–35).

## Pag-aaral ng mga Banal na Kasulatan

Gawin ang gawain A o B habang pinag-aaralan mo ang Helaman 13.

### A Ilista ang mga Kasalanan at mga Mangyayari

1. Hanapin at ilarawan ang mga kasalanan na sinabi ng Panginoon na lubhang nakatutukso sa mga tao (tingnan sa mga talata 7–8, 14–24, 26–28, 38).
2. Alin sa mga kasalananang iyon sa palagay mo ang lubhang nakatutukso sa mga taong kaedad mo sa ngayon?

3. Ilista ang mga mangyayari na ibinabala ng Panginoon kung hindi magsisisi ang mga Nephita (tingnan sa mga talata 8–10, 17–20, 29–38).
4. Sa paanong mga paraan dumating ang mga pangyayaring ito sa mga tumatangging magsisi sa ngayon?

### B Tunay na mga Propeta, Huwad na mga Propeta

Sa Helaman 13:24–28, inilarawan ni Samuel kung paano tinanggihan ng mga Nephita ang mga tunay na propeta at iginalang ang mga huwad na propeta. Repasuhin ang mga talatang iyon kasama ang isang magulang o pinuno ng Simbahan at magkasamang kumpletuhin ang sumusunod:

1. Maglista ng ilang halimbawa na nagpapakita kung paano tinanggihan ng mga tao ang mga tunay na propeta ng Panginoon sa ngayon.
2. Maglista ng ilang halimbawa ng mga tao o samahan na tinitingala ng ilan para sa direksiyon at patnubay sa halip na sa mga propeta ng Panginoon.
3. Saliksikin ang Helaman 13:29–39 at ilarawan kung paano maaaring matupad ang mga talatang ito sa ating panahon.



© 1995 Acey Harper



Ang mga Nephita ay daan-daang milya ang layo ng agwat sa mortal na ministeryo ng Tagapaglitas. Alam nila ang tungkol kay Jesucristo at sa Kanyang ebanghelyo sa pamamagitan ng kanilang mga banal na kasulatan at patotoo ng kanilang mga propeta at ng personal na paghahayag. Sa Helaman 14 ay malalaman mo ang ilan sa mga talagang partikular na palatandaan na ipinangako sa mga Nephita na magiging hudyat ng pagsilang at pagkamatay ni Jesucristo sa Israel. Habang ipinagpapatuloy mo ang pag-aaral sa nalalabing bahagi ng Helaman at tungo sa 3 Nephi, masdan ang

katuparan ng mga palatandaang iyon. Pansinin din kung sino ang naniwala sa mga saksing iyon, kung sino ang hindi naniwala, at bakit.

Gayon din ang ating kalagayan. Daan-daang taon ang layo natin sa mortal na ministeryo ng Tagapagligtas. Iyon pa rin ang ating mga saksi at magkatulad pa rin tayo ng pagkakataon sa pagtanggap ng personal na paghahayag. Nasa atin din ang patotoo ng mga makabagong propeta na si Jesucristo ay tunay na Anak ng Diyos at Siya ay muling darating. Mayroon ding partikular na mga palatandaan na ipinangako sa atin tungkol sa Ikalawang Pagparito. Habang binabasa mo kung gaano katumpak ang katuparan ng mga propesiya tungkol sa unang pagdating ng Tagapagligtas, pagnilay-nilayin ang pagkatulad ng mga propesiya na nasa atin tungkol sa Kanyang Ikalawang Pagparito (tingnan din sa D at T 1:37–38).

“Subalit ipinaliwanag ng ating Amang Walang Hanggan ang katotohanan at itinatag ang tama at mali bago pa ang paglikha sa mundong ito. Itinakda rin Niya ang mga resulta ng pagsunod at ng pagsuway sa mga katotohanang iyon. Ipinagtanggol Niya ang ating karapatang piliin ang landas ng ating buhay upang tayo ay umunlad, sumulong, at maging maligaya, ngunit *wala tayong karapatang piliin ang mga resulta ng ating mga ikinikilos...*

“Sana’y maunawaan mong walang sinumang mayroong pribilehiyong piliin kung ano ang tama. Inilaan ng Diyos sa Kanyang sarili ang karapatang iyon. Tunay na pinahihintulutan tayo ng ating karapatang pumili na mamili sa dalawang landas, gayunman nakatali tayo sa pangyayari na itinakda ng Diyos. Sa dakong huli, kung hindi natin gusto ang kinahantungan ng ating landas, ang tanging daan pabalik ay sa pamamagitan ng pagsisisi” (sa Conference Report, Okt. 1992, 82- -83; o *Ensign*, Nob. 1992, 61).

## Pag-unawa sa mga Banal na Kasulatan

### Helaman 14

**Hangarin** (mga talata 11–12, 28–29)—Layunin

**Mga kabutihan** (talata 13)—Pagbabayad-sala at pag-uugali, mga katangian

**Kinakailangan na siya** (talata 15)—Kailangang gawin niya

**Puputulin** (talata 18)—Tatagpasin

**Mahahati sa dalawa** (talata 22)—Mabibiyak sa dalawa

**Unos, pagbagyo** (talata 23, 27)—Malalakas na bagyo

### Helaman 14:18–20—Ano ang “Kamatayang Espirituwal” o “Ikalawang Kamatayan”?

Para sa karagdagang impormasyon, tingnan sa bahaging “Pag-unawa sa mga Banal na Kasulatan” para sa Alma 12 (p. 114–115).

### Helaman 14:29–31—Maaari Nating Piliin ang Ating mga Kilos Ngunit Hindi ang mga Mangyayari

Si Elder Richard G. Scott, miyembro ng Korum ng Labindalawang Apostol, ay nagturo:



“Kapag binibigyan ka ng payo ng iba, nasabi mo na bang, ‘Hindi talaga ganyan ang paniwala ko. Iyan ang iyong mga pamantayan at iyong prinsipyo. Mayroon akong sariling akin?’ Sana’y maunawaan mong walang sinumang makapagpapabago sa katotohanan. Ang pangangatwiran, nangingibabaw na pagpapahalaga sa sarili, lahat ng mga pagtatalo ng mga tao, galit, o sariling kapasiyahan ay hindi makapagpapabago sa

katotohanan. Alam ni Satanas iyan, kung kaya sinisikap niyang lumikha ng kapaligiran kung saan hindi sinasadyang nagsisimulang madama ng isang tao na hindi lamang niya maaaring piliin ang nais niyang gawin, kundi mapagpapasiyahan din na gawin ang tama. Sinisikap ni Satanas na hikayatin tayong mamuhay sa labas ng katotohanan sa pamamagitan ng pangangatwiran sa ating mga kilos bilang *tamang pagpili*.

## Pag-aaral ng mga Banal na Kasulatan

Gawin ang dalawa sa sumusunod na mga gawain (A–C) habang pinag-aaralan mo ang Helaman 14.

### A Ilista ang mga Palatandaan

1. Gumawa ng dalawang hanay sa iyong kuwaderno. Pamagatan ang isa na “Mga Palatandaan ng Pagsilang ni Cristo” at pamagatan ang isa pa na “Mga Palatandaan ng Pagkamatay ni Cristo.” Ilista ang mga palatandaang ibinigay ni Samuel sa mga tao sa Helaman 14:2–7, 20–28; ilista din ang talata kung saan nakatala ang bawat palatandaan.
2. Ayon sa Helaman 14:8–13, 28–31, ano ang layunin ng mga palatandaan?

### B Bakit Kinailangang Mamatay si Jesus?



Det Nationalhistoriske Museum på Frederiksborg

Sinimulan ng Helaman 14:14 ang mga propesiya ni Samuel tungkol sa mga palatandaan ng pagkamatay ni Jesucristo. Bilang bahagi ng propesiyang ito ay ipinaliwanag niya kung bakit kinailangang mamatay si Cristo. Ibuod ang mahahalagang turo na ito sa pamamagitan ng paglilista sa mga dahilang ibinigay ni Samuel sa Helaman 14:15–19.

### C Sagutin na Gamit ang mga Banal na Kasulatan

Halimbawang sinabi sa iyo ng isang kabataan, “Nakababaliw nang talaga! Ang mga magulang ko, mga pinuno ko, mga guro ko—bawat isa na lang ay nagsasabi ng dapat kong gawin. Bakit ba napakaraming mga kautusan? Bakit hindi nila ako tigilan at hayaang gumawa ng sarili kong desisyon?” Gamitin ang Helaman 14:29–31 at ang pangungusap ni Elder Scott mula sa bahaging “Pag-unawa sa mga Banal na Kasulatan” upang sumulat ng sagot sa mga tanong na ito ng taong iyon. Tiyaking

isama ang paliwanag sa pagkakaugnay-ugnay ng kalayaang pumili, mga resulta, at mga kautusan ng Ama sa Langit.



## Helaman 15

### “Maliban Kung Kayo ay Magsisi. . .”

Sa kabuuan halos ng pangyayari sa Aklat ni Mormon, ang mga Nephita ay nagtatamasa ng mga pagpapala ng ebanghelyo, kabilang ang pribilehiyo ng pagkakaroon ng mga propeta at mga banal na kasulatan. Sinabi ng Panginoon na siyang binigyan ng marami ay marami ang hihingin (tingnan sa Lucas 12:48; D at T 82:3). Hanapin kung paano itinuro ni Samuel ang alituntuning ito sa Helaman 15.

### Pag-unawa sa mga Banal na Kasulatan

#### Helaman 15

Mapanglaw (talata 1)— Nasayang, nasira, walang- kabuluhan	: Nang maingat (talata 5)—Sa kabutihan
Mapagtataguan (talata 2, 12)— Kanlungan para sa kaligtasan	: Mga batas (talata 5)—Mga patakaran
Pinarusahan (talata 3)— Itinama sa pamamagitan ng pagpaparusa o paghihirap	: Manghina sa kawalang- paniniwala (mga talata 11, 15)—Unti-unting tumalikod sa katotohanan

### Pag-aaral ng mga Banal na Kasulatan

Gawin ang gawain A o B habang pinag-aaralan mo ang Helaman 15.

#### A Ipaliwanag ang Ideya

1. Ayon sa Helaman 15:3 at Doktrina at mga Tipan 95:1; 101:1–9, ano ang layunin ng pagkastigo ng Panginoon?
2. Paanong ang pagkastigo ay pagpapakita ng pagmamahal sa ating ng Diyos?
3. Sa anong mga paraan ang mapagkastigong pagmamahal ng Panginoon ay katulad ng pagmamahal ng mga magulang sa pagkastigo nila sa kanilang mga anak kapag kinakailangan?
4. Repasuhin ang babalang ibinigay ni Samuel sa mga Nephita sa Helaman 15:14–17 at ipaliwanag kung paanong ang banal na kasulatang ito ay katulad ng babala ng Panginoon na nasa Doktrina at mga Tipan 82:1–4.

#### B Paano Maging Matibay at Matatag

Binigyang-diin ni Samuel na ang mga Lamanitang nagbalik-loob sa pamamagitan ng pangangaral ni Ammon at ng kanyang mga kapatid ay nanatiling matapat kahit na hindi nanatiling gayon ang mga Nephita (tingnan sa Helaman 15:1–6).

1. Saliksikin ang Helaman 15:7–8 at tukuyin ang nangyari sa mga Lamanitang iyon na naging dahilan upang sila ay maging lubos na “matibay at matatag sa pananampalataya.”
2. Idrowing ang sumusunod na diagram sa iyong kuwaderno at punan ng nawawalang mga hakbang mula sa natutuhan mo sa mga talata 7–8.

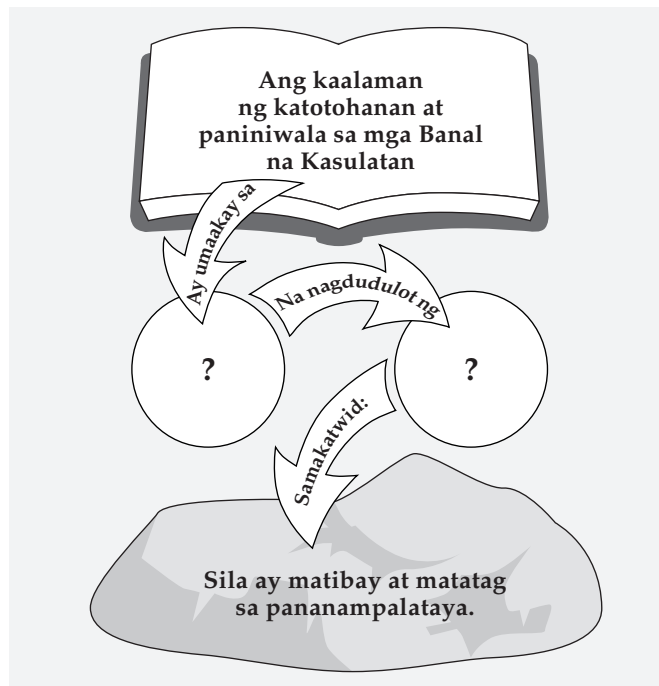

3. Anong bahagi ng prosesong ito ang sa pakiramdam mo ay kailangan mong paghusayin upang dagdagan ang iyong pananampalataya kay Jesucristo?



## Helaman 16

### Mga Reaksiyon sa Pangangaral ni Samuel

Samantalang ang Helaman 13–15 ay tala ng mga propesiya ni Samuel sa mga Nephita, ang Helaman 16 naman ay mga tala ng magkakaibang paraan ng pagtugon ng mga tao sa kanyang mga propesiya. Ang mensahe ng ebanghelyo ay maaaring makakuha ng maraming magkakaibang reaksiyon. Sinabi ni Pangulong Spencer W. Kimball na ang pagsamba

"ay responsibilidad ng indibiduwal, at unaman ang nasabi mula sa pulpito, kung nais ng isang tao na sambahin ang Panginoon sa espiritu at katotohanan, ay maaari niyang gawin ang gayon sa pamamagitan ng pagdalo sa kanyang mga pulong, pagtanggap ng sakramento, at pagmumuni-muni sa mga kagandahan ng ebanghelyo. Kung ang serbisyo [sa simbahan] ay hindi matagumpay para sa iyo, ikaw ay nabigo. Walang sinumang maaaring sumamba para sa iyo; kailangan mong gawin ang sarili mong paghihintay sa Panginoon" ("The Sabbath—A Delight," Ensign, Ene. 1978, 5). Habang binabasa mo kung paano tumugon kay Samuel ang mga tao, isaalang-alang kung paano ang maaaring naging tugon mo sa mensahe. Pansinin din kung paano nagbago ang damdamin sa paglipas pa ng mga panahon mula noong sandaling magpropesiya si Samuel.



## Pag-unawa sa mga Banal na Kasulatan

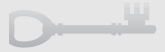

### Helaman 16

**Maingat** (talata 10)—Nang matuwid, sa kabutihan

**Katusuhan** (talata 21)—Matalino, manlilinlang

• **Walang kabuluhan** (talata 22)—Walang silbi, hangal

## Pag-aaral ng mga Banal na Kasulatan



Gawin ang gawain A habang pinag-aaralan mo ang Helaman 16.

### A Paghambingin ang mga Pagkakahati-hati sa mga Tao

1. Ilista ang sumusunod sa iyong kuwaderno: "marami" (Helaman 16:1), "kasindami" (talata 2), "marami pa" (talata 3), "kasindami" (talata 5), "ang malaking bahagi" (talata 6), "ang malaking bahagi (talata 10)", "ang maliit na bahagi" (talata 10), "mga tao" (talata 12), "mga tao, mga pantas" (talata 14), "ang mga tao" (mga talata 15–22), "mga tao ng Panginoon" (talata 23). Matapos ang bawat listahan, isulat sa sarili mong pananalita kung paano tumugon ang partikular na grupo ng mga taong iyon sa mensahe ni Samuel, mga turo ni Nephi, o sa mga palatandaan at himalang ibinigay sa huling limang taon bago sumapit ang pagsilang ni Jesucristo.
2. Pagnilay-nilayin kung paano kaya ang maging isang tunay na tagasunod ni Jesucristo noong kapanahunan ng Helaman 16. Isulat ang magagawa mo ngayon sa iyong pansariling paghahanda para sa Kanyang Ikalawang Pagparito at kung bakit ito mahalaga.



# Ikatlong Nephi: Ang Aklat ni Nephi



## Tungkol sa 3 Nephi

Hanggang sa 1879 na edisyon ng Aklat ni Mormon, ang aklat na ito ay pinamagatan lamang na “Ang Aklat ni Nephi, na anak ni Nephi, na anak ni Helaman.” Si Elder Orson Pratt, na miyembro noon ng Korum ng Labindalawang Apostol, ang nagrekomenda sa karagdagang pamagat na “Ikatlong Nephi,” na inaprubahan ng Unang Panguluhan.

Tinipon ni Mormon ang aklat ng 3 Nephi mula sa mga talaan ng isang propetang nagngangalang Nephi, na nagmula sa mapag-ingat ng talaan na mag-anak ni Alma (tingnan ang kasamang tsart).

### Mga Tagapag-ingat ng Talaan

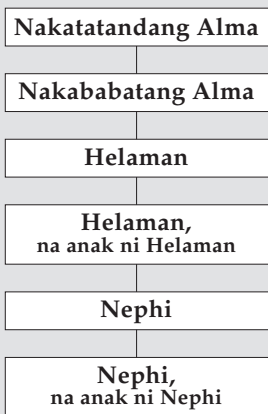

Ang aklat na ito ay nagsimula noong isilang ang Tagapagligtas. Ang ilang unang kabanata ay nagsasabi kung ano ang nangyari sa mga Nephita at Lamanita noong kapanahunan ng mortal na buhay ni Jesucristo. Ang mas malaking bahagi ng 3 Nephi ay nagtatala ng mga salita at kilos ng Tagapagligtas noong Kanyang

dalawin ang mga tao sa Aklat ni Mormon matapos ang Kanyang Pagkakapako sa Krus at Pagkabuhay na Mag-uli.



*Kinutya ka na ba dahil sa iyong paniniwala? Pag-isipan kung gaanong pananampalataya ang kakailanganin ng isang tao upang manatiling totoo at tapat kahit mangahulugan ito ng pagkakakulong o pagkabitay. Naranasan ng mga mananampalatayang Nephita at Lamanita ang mismong hamon na ito habang papalapit ang sandali ng pagsasakatuparan ng mga propesiya ni Samuel hinggil sa pagdating ni Jesucristo. Habang binabasa mo ang 3 Nephi 1, subukang isipin kung ano ang maaaring sinabi ng mga di-mananampalataya sa mga mananampalataya at kung gaano kaya kahirap ang manatiling matapat noong kapanahunang iyon. Karamihan sa atin ay pamilyar sa kuwento ng pagsilang ng Tagapagligtas sa Betlehem, subalit ang mga pangyayaring naganap sa mga tao sa Aklat ni Mormon noong isilang si Cristo ay kasing-halaga rin naman nito.*



## Pag-unawa sa mga Banal na Kasulatan

### 3 Nephi 1

**Nagtatagubilin** (talata 2)—Responsibilidad

**Kahalili** (talata 3)—Kapalit

- Nawalang-saysay (mga talata 6, 8)—Walang silbi, hangal
- Pagkakaingay (talata 7)—Kaguluhan

**Nagsikap** (talata 24)—  
Nagtangka

**Tuldok o kudlit** (talata 25)—  
Pinakamaliit na bahagi

**Mga kuta** (talata 27)—Mga  
moog

• **Tumitiwalag** (talata 28)—Mga  
taong tumigil sa paniniwala at  
umanib sa kalaban

• **Sa kanilang sarili** (talata 29)—  
Makasarili, mapanghimsik

• **Sumisibol na salinlahi** (talata  
30)—Kabataan

## Pag-aaral ng mga Banal na Kasulatan

Gawin ang gawain A o B habang pinag-aaralan mo ang 3 Nephi 1.

### A Sulatan ang Talaarawan

1. Isulat ang sa palagay mo ay maaaring isulat ng isang taong nabubuhay noong panahong iyon sa kanyang talaarawan matapos ang pangyayari sa 3 Nephi 1:1–21. Ilarawan ang situwasyon—ang maaaring naging pag-asa, takot, at reaksiyon ng taong ito.
2. Ipaliwanag kung ano ang matututuhan natin tungkol sa Panginoon at sa Kanyang mga propeta mula sa gayong karanasan.

### B Mga Pagbabalik-loob

1. Maglista ng kahit apat man lamang na magkakaiibang grupo ng mga tao na tinukoy sa 3 Nephi 1:22–30 at ilarawan kung paanong nakaapekto ang mga palatandaan ng pagsilang ni Cristo sa patotoo at pagbabalik-loob ng bawat grupo.
2. Ano ang itinuturo nito sa iyo tungkol sa kahalagahan ng mga palatandaan sa proseso ng pagbabalik-loob?

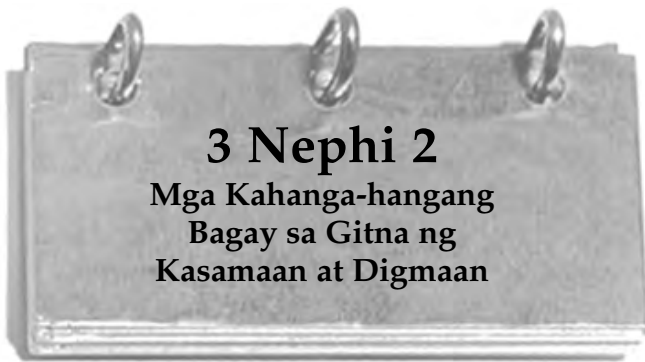

Ang “higit na nakararaming bahagi ng mga tao” ay nagbalik-loob nang ibigay ang mga palatandaan ng pagsilang ni Cristo (tingnan sa 3 Nephi 1:22). Ang mga palatandaan, gayunman, ay hindi nagpapabalik-loob sa mga tao, subalit tunay na nagpapalakas at pinagtatibay ng mga ito ang katotohanan para sa mga nagbalik-loob na. Itinala sa 3 Nephi 2 ang nangyari noong malimutan ng mga taong nagbatay ng kanilang pagbabalik-loob sa mga palatandaan ang tungkol sa mga kahanga-hangang bagay at pangyayari na kanilang nasaksihan.

## Pag-unawa sa mga Banal na Kasulatan

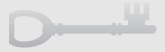

### 3 Nephi 2

**Winasak** (talata 11)—Sinira

• **Pagkatay** (talata 11)—  
• Pagwasak, pagdanak ng dugo

## Pag-aaral ng mga Banal na Kasulatan



Gawin ang mga gawain A at B habang pinag-aaralan mo ang 3 Nephi 2.

### A Mga Hakbang Pababa

Bagaman ang pagbabago sa mga pag-uugali ng tao na nabasa mo sa 3 Nephi 2:3 ay tila nangyari nang mabilis, ito ay hindi nangyari nang minsanan.

1. Gumawa ng diagram na sumasagisag sa dahan-dahang mga hakbang ng ilang mga tao na umakay sa kanila mula sa “malaking pagpapatawad ng mga kasalanan” sa 3 Nephi 1:23 tungo sa “labis na kasamaan” sa 3 Nephi 2:3. Pamagatan ang bawat hakbang na gamit ang mga pariralang mula sa 3 Nephi 1:27–2:3.
2. Gumawa ng isa pang diagram na sumasagisag sa pataas na proseso tungo sa karagdagan ng espirituwalidad. Tukuyin kung ano ang magagawa mo upang manatiling tapat sa ebanghelyo at dagdagan ang iyong pananampalataya at patotoo kay Jesucristo.

### B Mga Alituntunin sa Pangangalaga

1. Ano ang ginawa ng mga Nephita at Lamanita upang mapangalagaan ang kanilang sarili at “magtamo ng kaunting kalamangan” sa mga tulisan ni Gadianton? (tingnan sa 3 Nephi 2:11–12, 17).
2. Ano ang nagbigay-daan upang magkaroon ng “malaking kalamangan” ang mga tulisan ni Gadianton? (tingnan sa talata 18).
3. Ano sa palagay mo ang mensahe ng mga pangyayaring ito sa mga makabagong miyembro ng Simbahan?



Nakaramdam ka na ba ng takot dahil sa masasamang impluwensiya ng daigdig? Itinuturo sa atin ng mga banal na kasulatan na “hindi tayo binigyan ng Dios ng espiritu

ng katakutan; kundi ng kapangyarihan at ng pag-ibig at ng kahusayan” (II Kay Timoteo 1:7), at “kung kayo ay handa kayo ay hindi matatakot” (D at T 38:30). Sa 3 Nephi 3–4,

sinubukan ng mga tulisan ni Gadianton na maghasik ng takot sa puso ng matatapat. Habang pinag-aaralan mo ang mga kabanatang ito, pansinin kung paano tumugon ang mga Nephita at Lamanita sa kasamaan nang may pananampalataya sa halip na matakot.



Giddianhi

2. Paano mo naisasagawa ang payo nina Laconeo at Gidgiddoni sa 3 Nephi 3:11–22, 24–26; 4:8–10, 15, 18, 33 upang mapaglabanan ang mga pananalakay ni Satanas sa ngayon?

### B Manamit Upang Makaakit

1. Ilarawan kung paano ang pananamit ng mga tulisan ni Gadianton (tingnan sa 3 Nephi 4:7–8) at ipaliwanag kung bakit sa palagay mo ganoon sila manamit. Sa palagay mo may nagawa ba ito?
2. Maglarawan ng situwasyon sa iyong buhay nang naisin mong magbigay ng partikular na impresyon sa paraan ng iyong pananamit.
3. Ibuod ang payo na ibinigay ng mga pinuno ng ating Simbahan tungkol sa “Pananamit at Anyo” tulad ng nakasaad sa buklet na *Para sa Lakas ng Kabataan*.

## Pag-unawa sa mga Banal na Kasulatan

### 3 Nephi 3

**Katatagan** (mga talata 2, 5)—Matibay na pangako, katapatan  
**Kanilang mga sandata** (talata 3)—Dala ang kanilang sandata  
**Nakauunawa para sa inyong kapakanan** (talata 5)—Nagmamalasakit sa inyo  
**Malipol** (talata 8)—Mawasak

**Tumiwalag, pagtitiwalag** (mga talata 10–11)—Naghimagsik, paghihimagsik  
**Pahayag** (mga talata 13, 22)—Mensahe, patalastas  
**Nagsikap sila** (talata 16)—Magsikap na mabuti

### 3 Nephi 4

**Mabilis na humayo** (talata 1)—Magmadali  
**Hayop na sinisilo** (mga talata 2, 20)—Mga hayop na para sa pagkain  
**Makapandambong, pandarambong** (mga talata 4–5)—Magnakaw, kunin nang sapilitan  
**Pagkain** (mga talata 4, 18–19)—Mga panustos o suplay

**Nabibigkisan** (talata 7)—Nadaramitan  
**Ahit** (talata 7)—Kinalbo  
**Nagsumamo** (talata 8)—Nagmakaawa  
**Paligiran, pumaligid** (mga talata 16–18, 23)—Paligiran at lusubin  
**Kakulangan** (talata 19)—Kawalan

## Pag-aaral ng mga Banal na Kasulatan

Gawin ang gawain A o B habang pinag-aaralan mo ang 3 Nephi 3–4.

### A Kilalanin at Paglabanan ang Masasamang Impluwensiya

1. Ilista ang ginawa at sinabi nina Giddianhi at Zemnarihas sa 3 Nephi 3:1–10, 4:7, 16–23 na nagpapaalala sa iyo sa mga pamamaraan at panunukso ni Satanas.



Sa 3 Nephi 4 ay nabasa mo kung paano nakaganyak sa mga Nephita at Lamanita ang mga pagbabanta ng mga tulisan ni Gadianton upang sila ay magsisi. Sa 3 Nephi 5 ay mababasa mo ang tungkol sa mga pagpapalang natamo nila dahil sa kanilang pagsisisi. Mula sa iyong nabasa sa Aklat ni Mormon,

sa palagay mo gaano katagal ang kapanahunang iyon ng kapayapaan at kaunlaran? Ipinakilala din ni Mormon ang kanyang sarili sa kabanatang ito at ipinaliwanag kung bakit niya iningatan at pinaikli ang mga tala na tinatawag natin ngayon na Aklat ni Mormon. Pansinin na sa mga huling araw ang ebanghelyo ay dadalhin sa lahat ng tao at ang sambahayan ni Israel ay matitipon.

## Pag-unawa sa mga Banal na Kasulatan

### 3 Nephi 5

Tinalikuran (talata 3)— Pinabayaan	: Pumanaw na (talata 14)— Namatay
Pagpapatutot (talata 3)— Seksuwal na imoralidad	: Labi (mga talata 23–24)— Natitirang bahagi
Pangyayari (talata 9)— Kasaysayan, mga kaganapan	:

### 3 Nephi 5:13—Mormon, Isang Disipulo ni Jesucristo

Si Elder Theodore M. Burton, na miyembro noon ng Pitumpu, ang nagturo na “sa Ingles, kahit paano, ang pinagmulan ng salitang *disiplina* ay katulad ng sa salitang *disipulo*” (sa Conference Report, Okt. 1985, 81; o *Ensign*, Nob. 1985, 65). Maaaring sabihin na ang isang disipulo ay taong disiplinado na tumatanggap, natututo, at namumuhay nang naayon sa isang doktrina o paraan ng pamumuhay (tingnan sa Juan 3:25). Si Mormon ay isang tagasunod ni Jesucristo at namuhay nang naaayon sa Kanyang mga turo.

### 3 Nephi 5:21–26—Ang Sambahayan ni Jacob at ang Binhi ni Jose

Sa 3 Nephi 5:21–26 ay binanggit muli ni Mormon ang madalas uliting paksa ng Aklat ni Mormon—ang pagtitipon ng sambahayan ni Jacob, o ng sambahayan ni Israel. Ang “labi ng binhi ni Jose” ay tumutukoy sa mga inapo ni Lehi na nabubuhay sa ngayon. Ang mga propesiya hinggil sa mga anak ni Lehi ay natutupad na ngayon sa kagila-gilalas na mga paraan.

## Pag-aaral ng mga Banal na Kasulatan

Gawin ang gawain A habang pinag-aaralan mo ang 3 Nephi 5.

### A Kilalanin ang May-akda

1. Repasuhin ang 3 Nephi 5:8–20 at ilaran ang kahit lima lamang na mga bagay na iyon ng natutuhan:
  - a. Mormon.
  - b. Ang mga pinaikling tala ni Mormon para sa Aklat ni Mormon.
2. Ano ang idinaragdag ng kaalamang ito sa iyon ng pang-unawa at pagpapahalaga sa Aklat ni Mormon?



## 3 Nephi 6

### Mula sa Kabutihan Tungo sa “Kakila-kilabot na Kasamaan”

Isipin ang isang taong kaedad mo na mabuti at may malakas na patotoo. Ilarawan sa isip na apat na taon mula ngayon ay muli mong makikita ang taong iyon at siya ay masasangkot sa lahat ng uri ng kasamaan. Ano kaya ang maaaring nangyari sa loob ng apat na taong iyon? Paano nangyari ito nang gayon kabilis samantalang napakalakas ng patotoo ng taong iyon? Iyan ay katulad na katulad ng kuwento na nasa 3 Nephi 6. Ang kabanata ay nagsimula noong ikadalawampu’t anim na taon makaraan ang pagsilang ni Cristo at nagtapos sa ikatatlumpong taon. Habang binabasa mo kung ano ang nangyari sa mga Nephita sa napakaikling panahon, pagtuunan ng pansin ang mga dahilang ibinigay ni Mormon sa kanilang mabilis na pagbagsak.

## Pag-unawa sa mga Banal na Kasulatan

### 3 Nephi 6

Nang kanilang ikabubuhay (talata 3)—Sapat upang manatiling buhay	: Mangmang (talata 12)—Walang alam, hindi nakapag-aral
Makapipigil (talata 5)—Magpahinto, humadlang	: Nagdadaingan, hahamak (talata 13)—Panlalait, pagtatwa
Pagtatalu-talo (talata 10)—Mga pangangatwiran, pag-aaway	: Salungat (talata 24)—Laban sa Kaanak (talata 27)—Mga miyembro ng pamilya
Makilala (talata 12)—Mahiwalay, tanggapin	: Nilabag (talata 30)—Sinuway, sinalungat

## Pag-aaral ng mga Banal na Kasulatan

Gawin ang gawain A o B habang pinag-aaralan mo ang 3 Nephi 6.

### A Gumawa ng Mapa ng Daan

1. Sa iyon ng kuwaderno, magdrowing ng isang mapa ng daan na nagsisimula sa “Kalagayan ng Kabutihan” at nagtatapos sa “Kalagayan ng Kakila-kilabot na Kasamaan.” Pag-aralang mabuti ang 3 Nephi 6:9–18, at magsingit ng mga tuldok sa mapa na kumakatawan sa “mga lugar” na dinaanan ng mga tao sa kanilang landas patungo sa kalagayan ng kakila-kilabot na kasamaan. Bigyan ng pangalan ang bawat tuldok na naglalarawan ng ginawa ng mga Nephita na nagpakita ng kanilang pagkilos palayo sa kabutihan at tandaan ang talata kung saan mo ito nakita.

2. Magdagdag ng isa pang landas sa iyong mapa na patungo sa buhay na walang hanggan. Tulad ng unang landas, bigyan ng pangalan ang mga tuldok na sumasagisag sa ginawa ng ilang tao sa 3 Nephi 6 upang manatiling mabuti kahit na halos ang lahat ay tumatahak sa landas ng kasamaan.

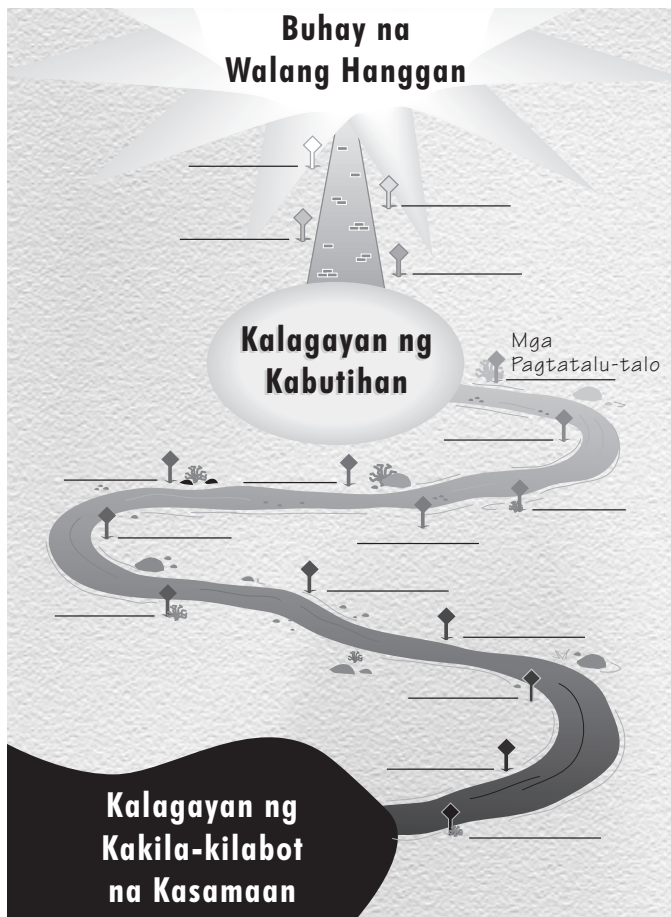

### B Matitinding Ibinubunga

1. Sa iyong sariling salita, ibuod ang binigyang-diin ni Mormon na talagang mali hinggil sa kasamaan ng mga tao sa 3 Nephi 6:17–18.
2. Ano ang sinabi ng Mosias 2:36–39 na ilan sa mga ibubunga ng gayong mga pag-uugali at asal?



*Bakit mahirap kung minsan para sa mayayaman na manatiling matapat sa gitna ng kanilang kaunlaran? Matapos makamtan ng mga Nephita at Lamanita ang kanilang kalayaan sa isang malaking pakikipagdigmaan sa mga tulisan*



*ni Gadianton, tanging ang kanilang mga kasalanan ang humadlang sa kanilang tuluy-tuloy na pag-unlad (tingnan sa 3 Nephi 6:4–5). Ang ilan ay nagnais hindi lamang ng kalayaan mula sa digmaan at pagnanais. Naghangad sila ng kalayaan mula sa mga batas ng tao at mga kautusan ng Diyos. Si Elder Neal A. Maxwell,*

*miyembro ng Korum ng Labindalawang Apostol, ay nagturo: “Malaya tayong sundin o suwayin ang mga kautusan ng Diyos, ngunit wala tayong laya na baguhin ang nilalaman ng mga kautusang iyon. Ni hindi natin maiiwasan ang mga ibubunga ng paglabag sa mga kautusang iyon. Ang pagpili ay dapat palaging kapalooban ng pagnanais sa mga ibubunga ng bagay na gusto natin” (Wherefore, Ye Must Press Forward [1977], 11). Habang binabasa mo kung ano ang nangyari sa mga taong iyon sa 3 Nephi 7, isipin kung talagang naging masaya ba sila sa mga ibinunga ng kanilang masasamang mithiin.*

### Pag-unawa sa mga Banal na Kasulatan

#### 3 Nephi 7

**Mga pamamalakad** (talata 6)—Mga batas

**Baboy sa kanyang paglulublob sa putik** (talata 8)—Baboy na naglulublob sa putikan

**Mga tumiwalag** (talata 12)—Mga taong lumalaban sa mga maykapangyarihan

**Nahadlangan** (talata 13)—Hinadlangan, pinabagal

**Magkakasala** (talata 14)—

Gawan ng kamalian, magkasala

**Nararapat** (talata 17)—Maging sapat

**Ipinakita** (talata 21)—Ipinamalas, ipinahiwatig

**Mga sakit** (talata 22)—Mga kahinaan

**Binunsuran** (talata 22)—Pinagpala, naimpluwensiyahan ng

### Pag-aaral ng mga Banal na Kasulatan

Gawin ang gawain A o B habang pinag-aaralan mo ang 3 Nephi 7.

#### A Hanapin ang mga Katotohanan

Tapusin ang sumusunod na mga pangungusap sa iyong sariling pananalita batay sa iyong natutuhan sa 3 Nephi 7. Isulat ang bawat pangungusap sa iyong kuwaderno.

1. Matapos paslangin ang punong hukom. . .(tingnan sa mga talata 1–8)
2. Si Jacob ay. . .(tingnan sa mga talata 9–14)
3. Napakalaki ng pananampalataya ni Nephi. . .(tingnan sa mga talata 15–20)
4. Ang mga taong nagbalik-loob. . .(tingnan sa mga talata 21–26)

## B Bakit Nagpapakita ang Panginoon ng mga Himala sa Masasama?

Makikita natin sa 3 Nephi 7:14 na tatlumpu't isang taon na ang nakalipas mula noong isilang si Cristo. Hindi magtatagal at matutupad na ang mga naipropesiyang kapahamakan na darating sa mga tao sa sandali ng kamatayan ni Jesucristo (tingnan sa 3 Nephi 8:5).

1. Repasuhin ang 3 Nephi 7:15–22 at ilaran ang lahat ng mga ebidensiya ng kapangyarihan ng Diyos na matatagpuan sa mga talatang ito at ang iba't ibang reaksiyon ng mga tao sa mga ito.
2. Basahin ang Ezekiel 33:6–11 (sa Lumang Tipan) at ipaliwanag kung bakit sa palagay mo nagpakita ng gayon kalaking kapangyarihan ang Panginoon sa mga Nephita.
3. Anong payo ang ibinigay ng ating mga buhay na propeta upang makapaghandang ang mga tao sa mga naipropesiyang kapahamakan sa Ikalawang Pagparito ng Tagapagligtas?



Sa Ikalawang Pagparito ni Jesucristo, ang masasama ay malilipol at ang mabubuti ay aangat upang salubungin ang Tagapagligtas. Napagmuni-muni mo na ba kung paano ang magiging situwasyon na iyon? Sa 3 Nephi 8 ay ang paglalarawan ng mga kapahamakan na nangyari sa mga Nephita noong panahon na ipako sa krus si Jesus sa Jerusalem. Habang nagbabasa ka, pansinin kung sino ang nalipol at bakit. Pansinin din na ang mga pangyayari ay naganap sang-ayon sa naipropesiya ni Samuel na Lamanita (tingnan sa Helaman 14:20–27).



## Pag-unawa sa mga Banal na Kasulatan



### 3 Nephi 8

<b>Matwid</b> (talata 1)—Mabuti, matapat	• <b>Mapanglaw</b> (talata 14)—Walang laman
<b>Taimtim</b> (talata 3)—Pananabik	• <b>Nahati sa dalawa</b> (talata 18)—Nabiyak at naging dalawa
<b>Unos</b> (mga talata 6, 12, 17)—Mapanirang bagyo	• <b>Napabagsak</b> (talata 20)—Namatay
<b>Mabibiyak</b> (talata 6)—Mahahati	

### 3 Nephi 8:25—Pagtanggap sa mga Propeta

Marami sa mga naligtas sa kapahamakan na inilarawan sa 3 Nephi 8 ang nakapag-isip na kung hindi tinanggihan ng karamihan sa mga tao ang mga propeta sila ay hindi sana nalipol.

## Pag-aaral ng mga Banal na Kasulatan



Gawin ang gawain A o B habang pinag-aaralan mo ang 3 Nephi 8.

### A Paghambingin ang Dalawang Pangyayari

1. Ano ang inaasam ng mga tao nang “buong taimtim” (talata 3) at bakit?
2. Ibuod ang sinasabi ng Doktrina at mga Tipan 133:38–45 tungkol sa kung ano ang madarama ng mabubuti habang papalapit na ang Ikalawang Pagparito ng Tagapagligtas.
3. Paghambingin ang 3 Nephi 8:4–22 at Joseph Smith–Mateo 1:28–33 at ilaran ang mga pagkakatulad na makikita mo hinggil sa pagdating ng Tagapagligtas sa mga Nephita at sa mga ipinropesiyang mangyayari bago ang Kanyang Ikalawang Pagparito.

### B Liham para sa Iyong Sarili

1. Bakit “nagdadalamhati,” “humahagulgol,” at “tumatangis” ang mga tao sa 3 Nephi 8:23?
2. Mula sa 3 Nephi 8:24–25, ano ang inasam nila na sana ay ginawa nila, bilang mamamayan, upang sana’y naiwasan ang gayon kalaking trahedyang?
3. Halimbawang isa ka sa mga propeta ng Panginoon. Sumulat ng isang mensahe sa lahat ng tao tungkol sa kailangan nilang gawin upang maiwasan ang ipinangakong kapahamakan sa mga huling araw kung hindi magsisipi ang mga tao.



Ang mga taong nakaligtas sa mga kapahamakang inilarawan sa 3 Nephi 8 ay narinig ang tinig ni Jesucristo sa kadiliman.

Ang Kanyang mensahe ay nakatala sa 3 Nephi 9. Sandaling naging tahimik, at pagkatapos ay narinig nila muli ang Kanyang tinig. Ang Kanyang ikalawang mensahe ay nakatala sa 3 Nephi 10. Bigyan ng matamang pansin ang sinabi ng Panginoon tungkol sa mga kapahamakan sa lupain at kung ano ang kailangang gawin ng mga nakaligtas.

## Pag-unawa sa mga Banal na Kasulatan

### 3 Nephi 9

**Sa aba** (talata 2)—  
Kalungkutan, kapighatian  
**Sasaksi sa akin laban sa kanila** (mga talata 5, 7–9, 11)—  
Daraing sa akin upang humingi ng katarungan  
**Lugar** (talata 7)—Kinalalagyan  
**Alpha at ang Omega** (talata 18)—Ang una at huling mga titik ng alpabetong Griyego, na sumasagisag sa Kanyang kapangyarihan sa lahat ng bagay mula sa simula hanggang sa wakas

**Pagbubuhos ng dugo** (talata 19)—Pag-aalay ng mga hayop sa ilalim ng batas ni Moises  
**Bagbag na puso** (talata 20)—Mapagpakumbabang puso, madaling turuan  
**Nagsisising espiritu** (talata 20)—Nagsisisi, madaling turuan

### 3 Nephi 9:13—“Upang Mapagaling Ko Kayo”

Kapansin-pansin na may naligtas sa kapahamakan. Ang mga natira ay sapat ang kabutihan upang maligtas ngunit marami pa ang kailangan nilang gawin. Inutusan silang “magbalik” at “magsisi” at “magbalik-loob, upang mapagaling ko kayo.” Sinabi ni Pangulong Harold B. Lee: “Ang pinakamalaking himala na nakikita ko ngayon ay hindi ang pagpapagaling ng mga katawang maysakit, sa halip ang pinakamalaking himala na nakikita ko ay ang pagpapagaling mga kaluluwang maysakit” (sa Conference Report, Abr. 1973, 178; o *Ensign*, Hulyo 1973, 123).

### 3 Nephi 9:16—“Pumaroon Ako sa Sariling Akin at Hindi Ako Tinanggap ng Sariling Akin”

Sinimulan ni Jesus ang Kanyang ministeryo sa Kanyang sinaunang pinagtipanang mga tao, ang sambahayan ni Israel—lalo na sa mga Judio. Nasa kanila ang mga salita ng mga propeta at ang batas ni Moises at nasaksihan nila ang maraming himala ng Tagapagligtas, na nagpatotoong lahat sa Kanya. Gayunman, dahil sa kanilang kawalan ng pananampalataya, Siya at ang Kanyang mga turo ay tinanggihan ng karamihan sa kanila. (Tingnan din sa Juan 1:11; D at T 6:21.)

### 3 Nephi 10

**Nagsitigil sa pananaghoy at paghagulgol** (talata 2)—  
Huminto sa pag-iyak at pagdadalamhati  
**Inaalagaan** (talata 4)—  
Pinalakas at pinagpala  
**Naglaho** (talata 9)—Umalis palayo  
**Paghahati-hati** (talata 9)—  
Pagbibiyak

**Malakas** (talata 9)—Maingay  
**Nagsama** (talata 10)—  
Nagsanib  
**Labi ng kanilang mga binhi** (mga talata 16–17)—Bahagi ng kanilang mga inapo  
**Pag-akyat** (talata 18)—  
Pumapaitaas



Tulad ng pagtitipon ng inahing manok sa kanyang mga sisiw, ang Tagapagligtas ay nagbibigay ng mapag-arugang pangangalaga sa mga sumusunod sa Kanya sa pamamagitan ng patuloy na pagbababala sa kanila sa panganib at pagtitipon sa kanila upang maging ligtas.

## Pag-aaral ng mga Banal na Kasulatan

Gawin ang dalawa sa sumusunod na mga gawain (A–C) habang pinag-aaralan mo ang 3 Nephi 9–10.

### A Tukuyin ang Inuulit-ulit na Ideya

- Habang nirerepaso mo ang 3 Nephi 9:5, 7–9, 11; 10:12, hanapin ang malinaw na tinukoy ng Tagapagligtas na dahilan ng pagkalipol ng ilang tao at pagkaligtas naman ng iba.
- Ano ang ninais ni Mormon na maunawaan natin sa 3 Nephi 10:14–16?
- Sang-ayon sa Doktrina at mga Tipan 1:14, paano magiging katulad ng Ikalawang Pagparito ng Panginoon ang Kanyang pagpapakita sa Aklat ni Mormon?

### B “Lumapit sa Akin”

- Gumawa ng dalawang hanay sa iyong kuwaderno. Sa isang panig ay ilita ang sinabi ni Jesus na gawin ng “higit na mabubuti” sa 3 Nephi 9:12–22. Sa kabilang panig, ilita ang ipinangako ni Jesus sa kanila sa mga talatang iyon.
- Ano ang itinuturo nito sa iyo tungkol kay Jesucristo na nagbibigay sa iyo ng pananampalataya upang gawin ang hinihiling Niya at magtiwala na matutupad Niya ang Kanyang mga pangako?

### C Pagkilala sa Pag-ibig ng Tagapagligtas

- Ihambing ang tugon ng diyablo sa mga kapahamakan sa lupain sa 3 Nephi 9:2 sa paraan ng pagtugon ng Tagapagligtas sa 3 Nephi 9:13–14; 10:4–6.
- Basahin ang 2 Nephi 2:18, 27; 26:24–25 at ipaliwanag kung bakit magkaibang-magkaiba ang tugon ng diyablo at ni Jesus.
- Magsulat ng tungkol sa isang pagkakataon nang “tipunin” o “alagaan” ka ng Tagapagligtas tulad ng Kanyang ipinangako na gagawin para sa Kanyang mga tao sa 3 Nephi 10:4–6.



# 3 Nephi 11

## Nagpakita ang Tagapagligtas!



Sa loob ng 600 taon, ang mga propetang Nephita at Lamanita ay nagsalita, sumulat, at nagpropesiya tungkol sa pagdating ni Jesucristo. Alam nilang hindi Siya dadalaw sa kanila sa Kanyang buhay sa lupa, subalit Siya ay magpapakita sa mga anak ni Lehi matapos ang Kanyang Pagkabuhay na Mag-uli (tingnan sa 2 Nephi 26:9; Alma 16:20). Ibibigay ng mga mananampalataya ang kanilang buong pananampalataya at pag-asa sa Kanya at sa Kanyang nakapagligligtas na misyon. Mababasa mo sa 3 Nephi 11 ang dakilang katuparan ng mga propesiyang iyon. Ang tala tungkol sa pagdalaw ng Tagapagligtas sa Amerika ay nagpatuloy hanggang sa 3 Nephi 28. Habang binabasa mo ang kabanatang ito, pag-isipang mabuti kung ano kaya ang naranasan ng mga naroon nang magpakita ang Tagapagligtas. Isaalang-alang na mabuti ang piniling sabihin at gawin ni Jesus sa maikling panahon na Kanyang inilagi sa kanila at kung ano ang itinuturo nito sa atin tungkol sa itinuring Niyang mahalaga.

### 3 Nephi 11

- Iginala ang kanilang mga paningin (mga talata 3, 8)—Tumingin
- Tinangka (talata 8)—Sinubukan
- Binata (talata 11)—Sinunod
- Umakyat (talata 12)—Pamaitaas
- Sa iisang tinig (talata 16)—Magkakasama
- Hosana! (talata 17)—Pagkalooban ako ng kaligtasan!
- Pagtatalu-talo (mga talata 22, 28)—Mga pangangatwiran, pag-aaway
- Ilulubog (talata 26)—Tatabunan nang buo
- Magmamana (mga talata 33, 38)—Tanggapin nang buo sa pamamagitan ng matwid na karapatan
- Mga pintuan ng impiyerno (mga talata 39–40)—Kapangyarihan ng diyablo
- Mananaig (talata 39)—Magtagumpay, manalo

### 3 Nephi 11:14–15—Ang mga Sugat ng Tagapagligtas

Si Elder Jeffrey R. Holland, miyembro ng Korum ng Labindalawang Apostol, ay nagpahayag:

“Kahit na maaaring nagawa—at walang alinlangan na isang araw ay magagawa—ng kapangyarihan ng Pagkabuhay na Mag-uli na ganap na mapagaling at mapalis ang mga sugat mula sa pagkaka-pako sa krus, gayunman ay pinili ni Cristo na panatilihin ang mga sugat na iyon sa isang kadahilanan, at para na rin sa kanyang pag-papakita sa mga huling araw kung kailan ipakikita niya ang mga markang iyon at ihahayag na siya ay nasugatan ‘sa bahay ng [kanyang] mga kaibigan’ [Zacarias 13:6; tingnan din sa D at T 45:52].

“Ang mga sugat sa kanyang mga kamay, paa, at tagiliran ay mga palatandaan na sa mortalidad ay nangyayari ang masasakit na bagay maging sa dalisay at perpekto, mga palatandaan na ang pagdurusa ay hindi ebidensiya na hindi tayo mahal ng Diyos. Isang mahalaga at puno ng pag-asang katotohanan na ang sugatang Cristo ang nagliligtas sa atin. Siya na nagtataglay ng mga pilat ng sakripisyo, ng pasakit ng pagmamahal, ng mga sagisag ng kababaang-loob at pagpapatawad ang siyang Kapitan ng ating Kaluluwa. Ang ebidensiyang iyan ng pasakit sa mortalidad ay walang alinlangang nilayon upang magbigay ng lakas ng loob sa iba na nasasaktan at nasugatan din ng buhay, marahil maging sa bahay ng kanilang mga kaibigan” (Christ and the New Covenant [1997], 258–59).





### 3 Nephi 11:1–8—Paano Nakikipag-usap ang Diyos sa Tao?

Si Pangulong Joseph F. Smith, na noon ay tagapayo sa Unang Panguluhan, ay nagsabi: “Ang Banal na Espiritu ng Diyos ay nagsalita sa akin—hindi sa pamamagitan ng tainga, hindi sa pamamagitan ng mata, kundi sa aking espiritu, sa aking bahagi na nabubuhay at walang hanggan,—at inihayag sa akin na si Jesus ang Cristo, ang Anak ng buhay na Diyos” (*Teachings of the Presidents of the Church: Joseph F. Smith* [1998], 7).

### 3 Nephi 11:27, 32–36—Ang Pagiging lisa ng Ama, ng Anak, at ng Espiritu Santo

Sa 3 Nephi 11 ay ang isa pang patotoo ng doktrina na ang mga miyembro ng Panguluhang Diyos ay magkakahiwalay na indibiduwal gayunma’y lubusang nagkakaisa sa kanilang mga pagsisikap na “isakatuparan ang kawalang-kamatayan at buhay na walang hanggan ng tao” (Moises 1:39). Makapagsasalita sila para sa bawat isa at makapagpatotoo sa isa’t isa dahil sa pagkakaisa nila sa layunin at doktrina. Narinig ng mga tao ang tinig ng Ama, nakita at narinig nila si Jesucristo, at tinuruan sila hinggil sa magkakaiba, ngunit nagkakaisang papel ng dalawang indibiduwal na ito at ng Espiritu Santo. (Tingnan din sa Juan 17:20–23 at D at T 130:22 tungkol sa pagkakaisa, subalit pagkahiwa-hiwalay, ng mga miyembro ng Panguluhang Diyos.)

## Pag-aaral ng mga Banal na Kasulatan

Gawin ang dalawa sa sumusunod na mga gawain (A–E) habang pinag-aaralan mo ang 3 Nephi 11.

#### A Sumulat ng Talumpati

Halimbawa na naatasan kang magsalita sa pulong-sakramento tungkol sa paksang “Matutong Makinig sa Diyos.”

1. Sumulat ng talumpati na gamit ang 3 Nephi 11:1–8 upang ipaliwanag kung paano natin mas mabuting maihahanda ang ating sarili na pakinggan ang salita ang Diyos. Isaalang-alang ang pagtalakay sa mga tanong na katulad ng sumusunod: Paano dumating ang tinig? Paano ito inilarawan? Ano ang ginawa ng mga tao upang marinig ito? Bakit hindi nila ito pinakinggan sa unang pagkakataon?
2. Basahin din ang Doktrina at mga Tipan 136:32–33 at gamitin ang mga tulong sa pag-aaral sa iyong mga banal na kasulatan upang makahanap pa ng karagdagang mga talata na maaaring makatulong sa isang tao na marinig at maunawaan ang tinig ng Diyos sa pamamagitan ng Espiritu Santo. Ipaliwanag ang mga talatang ito sa iyong talumpati (tingnan sa D at T 1:38; 18:34–36 para sa karagdagang tulong).

#### B Isaalang-alang ang Tunay na Kahulugan Nito

1. Sa lahat ng mga paraan na maaaring ipakilala ni Jesus ang Kanyang sarili, bakit sa palagay mo sinabi Niya ang Kanyang binanggit sa 3 Nephi 11:10–11? Ano ang malalaman natin tungkol sa Tagapagligtas mula sa Kanyang pagpapakilala?
2. Basahin ang Doktrina at mga Tipan 19:16–20 at ipaliwanag kung ano ang kaakibat ng pag-inom ng “mapait na saro.”

#### C Pagiging Saksi

1. Repasuhin ang 3 Nephi 11:14–16 at ipaliwanag kung ano ang nais ni Jesus na malaman ng mga tao at kung ano ang ginawa ng mga tao upang magkaroon ng patotoong iyon.
2. Sumulat ng ilang pangungusap na nagpapaliwanag kung bakit sa palagay mo hinayaan ni Jesus ang mga tao na makita at mahawakan Siya ng bawat isa.
3. Paano *mo* malalaman na si Jesus ay nabuhay na mag-uli, nang hindi tuwirang nakikita at nadarama ang Kanyang mga sugat?

#### D Ilista ang mga Doktrina ng Pagbibinyag

Maglista ng kahit apat man lamang na mahahalagang katotohanan na natutuhan natin tungkol sa pagbibinyag mula sa sinabi at ginawa ni Jesus sa 3 Nephi 11:18–40.

#### E Pagsasaulo ng Banal na Kasulatan—3 Nephi 11:29

1. Sumulat ng dalawang tanong tungkol sa pagtatalo na maaaring masagot mula sa pagbabasa ng 3 Nephi 11:28–30. Ibilang ang mga sagot.
2. Basahin ang Mga Kawikaan 15:1 at ibuod ang sinasabi nito tungkol sa isang paraan na maiiwasan ang pagtatalo. Pagkatapos ay magmungkahi ng sa palagay mo ay dalawa pang paraan na maiiwasan ng isang tao ang pagtatalo sa mga ugnayan sa mag-anak.

Si Elder Lynn G. Robbins, miyembro ng Pitumpu, ay nagsabi:

“Ang galit ay pagbibigay-daan sa impluwensiya ni Satanas sa pamamagitan ng pagsusuko ng ating pagpipigil sa sarili. . . .

“Ang pag-unawa sa kaugnayan ng kalayaan sa pagpili at pagkagalit ang unang hakbang sa pag-aalis ng galit sa ating buhay. Maaari nating piliin na hindi magalit” (sa Conference Report, Abr. 1998, 106; o *Ensign*, Mayo 1998, 80–81).



## 3 Nephi 12 Ang Pangaral sa Templo, Bahagi 1

*Ang Pangaral sa Bundok, na matatagpuan sa Mateo 5–7 sa Bagong Tipan, ay maituturing na nag-iisang pinakamainam na mapagkukunan upang makita ang saligan ng mga turo ni Jesucristo noong Kanyang mortal na ministryo. Hindi kataka-taka na itinuro ni Jesus ang sermon ding iyon sa mga Nephita nang dumalaw Siya sa kanila. Pansinin kung paano nagbigay-linaw at nagbigay ng karagdagang pang-unawa*

ang Kanyang pangaral sa nababasa natin sa Bagong Tipan. Ang pangaral na iyon sa templo ay nakatala sa 3 Nephi 12–14. Itinuturo nito sa atin kung ano ang inaasahan ng Tagapagligtas sa mga naghahangad na maging Kanyang mga disipulo.

## Pag-unawa sa mga Banal na Kasulatan

### 3 Nephi 12

**Makikinig** (talata 1)—  
Susunod

**Aba sa espiritu** (talata 3)—  
Mapagpakumbaba

**Maamo** (talata 5)—  
Mapagpakumbaba, matiisin

**Lalaitin** (talata 11)—Magsalita  
nang may pang-aabuso  
tungkol sa

**Lasa** (talata 13)—Linamnam,  
impluwensiya

**Ang batas o ang mga propeta**  
(talata 17)—Ang batas ni  
Moises at ang mga turo ng  
mga propeta sa Lumang Tipan

**Isang tuldok o isang kudlit**  
(talata 18)—Ang pinakamaliit  
na titik at marka sa alpabetong  
Hebreo

**Raca** (talata 22)—  
Nakaiinsultong pangalan  
(tumutukoy sa taong hangal)

**Kapulungan** (talata 22)—Mga  
hukom

**Makipagkasundo** (talata 24)—  
Lumikha ng kapayapaan

**Maging ang isang senine**  
(talata 26)—Kabuuang halaga  
(ang senine ay salapi ng  
Nephita)

**Taglay ang pagnanasa** (talata  
28)—May maruming kaisipan  
tungkol sa, mag-imbol

**Pasanin ang inyong krus**  
(talata 30)—Gumawa ng  
napakahirap na bagay upang  
maisakatuparan ang iyong  
pagiging disipulo

**Makiapid** (talata 32)—  
Kasalanang seksuwal

**Ipanumpa ang inyong sarili**  
(talata 33)—Sirain ang iyong  
pangako, mangako ng hindi  
totoo

**May masamang hangarin**  
(talata 44)—Sa masama o  
kasuklam-suklam na paraan

## Pag-aaral ng mga Banal na Kasulatan

Gawin ang dalawa sa sumusunod na mga gawain (A–C) habang pinag-aaralan mo ang 3 Nephi 12.

### A Paano Mapagpapala

- Hanapin at salunguhitan ang salitang *mapapalad* sa tuwing lilitaw ito sa 3 Nephi 12:1–11. Ang bahaging ito ng pangaral ni Jesus ay madalas na tinatawag na “lubos na mga pagpapala,” alinsunod sa salitang Latin na “pinagpala,” na ang ibig sabihin ay “maging mapalad o masaya.”
- Sa iyong kuwaderno, gumawa ng tsart na katulad ng sumusunod na halimbawa at punan ito ng impormasyon na iyong natutuhan mula sa 3 Nephi 12:1–12 at mula sa iyong sariling kaisipan at damdamin.

Ang Sinabi ni Jesus na “Magpapala” sa Atin	Ang mga Pagpapalang Sinabi ni Jesus na Darating	Bakit Magiging Mapalad o Maligaya ang Isang Tao
Pakikinig sa mga salita ng labin-dalawang disipulo na pinili ni Jesus (talata 1)	Magpabinyag sa tubig, apoy, at Espiritu Santo (talata 1)	Dahil mahalaga ang pagbibinyag para sa ikapagpapatawad ng mga kasalanan

### B Ipaliwanag ang mga Paghahambing

Sa 3 Nephi 12:13–16 ay inihambing ni Jesus ang Kanyang mga tagasunod sa asin at ilaw. Iniisip ng ilang tao na dapat sana ay sinabi Niyang katulad sila ng ginto kung nais Niya talagang madama nilang mahalaga sila. Talakayin ang aral na ito kasama ang iyong mga magulang o guro at gawin ang sumusunod:

- Ilista ang lahat ng dahilan na maiisip mo kung bakit ang asin ay higit na kapaki-pakinabang kaysa ginto.
- Ipaliwanag kung bakit ang ilaw ay mas angkop na sagisag para sa isang tunay na disipulo ni Jesucristo.

### C Ang Tunay na Kahulugan ng Batas



Sinabi ni Jesus sa mga Nephita na hindi Siya dumating upang sirain ang batas kundi sa halip ay tuparin ito (tingnan sa 3 Nephi 12:17). Ang isa sa mga paraan na ginawa Niya ito ay sa pagtulong sa mga tao na maunawaan ang buong kahulugan ng mga batas at kautusan na ibinigay Niya noon sa mga anak ni Israel.

Ang sumusunod ay listahan ng mga batas sa 3 Nephi 12:20–48 na kung saan ay tinulungan Niya sila na maunawaan ito nang mas mabuti. Para sa bawat isa, ipaliwanag ang buong kahulugan ng batas sa ebanghelyo ni Cristo, ayon sa pagbanghay Niya nito sa kabanatang ito.

- “Huwag kayong papatay” (talata 21).
- “Huwag kayong makikiapid” (talata 27).
- “Huwag ninyong ipanunumpa ang iyong sarili” (talata 33).
- “Mata sa mata, at ngipin sa ngipin” (talata 38).
- “Mahalin ninyo ang inyong kapwa” (talata 43).



## 3 Nephi 13

### Ang Pangaral sa Templo, Bahagi 2



© 1995 Cary L. Knapp

Sa 3 Nephi 13, ipinagpatuloy ng Tagapagligtas ang pagtuturo tungkol sa mas mataas na antas ng kabutihan at tinukoy ang problema sa pagkukunwari. Ang mapagkunwari ay isang taong iba ang sinasabi sa kanyang ginagawa. Halimbawa, ang taong hayagang itinatatwa ang panood ng hindi angkop na mga video, subalit pinanonood ito nang sarilinan. Pansinin na itinuro ng Tagapagligtas na dapat nating gawin ang tamang bagay para sa tamang dahilan kapwa sa ating pagkilos sa harap ng publiko o sa pribado.

## Pag-unawa sa mga Banal na Kasulatan

### 3 Nephi 13

**Maglilimos, paglilimos** (mga talata 1–4)—Mabubuting gawa, donasyon

**Mapagkunwari** (mga talata 2, 5, 16)—Mga taong iba ang sinasabi sa kanilang ginagawa

**Silid** (talata 6)—Pribadong lugar sa inyong tahanan

**Mga walang kabuluhang paulit-ulit** (talata 7)—Mga salitang inuulit-ulit nang hindi na iniisip o kaya'y nadarama

**Di binyagan** (talata 7)—Mga taong ayaw tanggapin ang ebanghelyo

**Sambahin** (talata 9)—Banal, sagrado

**Tapat** (talata 22)—Nakatuon sa kabutihan, hindi nagagambala

**Mammon** (talata 24)—Mga kayamanan, kamunduhan

**Nagahasik** (talata 26)—Nagtatanim

**Siko** (talata 27)—Yunit ng panukat (mga 18 pulgada o 46 na sentimetro)

**Pangangatawan** (talata 27)—Taas

**Gumagawa** (talata 28)—Nagtatrabaho

**Humahabi** (talata 28)—

Gumagawa ng tela

**Nakapagsuot** (talata 29)—

Magarang pananamit

**Sapat na ang araw sa**

**kasamaan niyaon** (talata 34)—

Ang bawat araw ay may sapat na problemang taglay

### 3 Nephi 13:25–34—Huwag Mabalisa Kung Ano ang Iyong Kakainin, Iinum, o Daramtin

Maraming tao ang hindi nakauunawa sa payo ng Tagapagligtas na “huwag kayong mangabalisa sa inyong pamumuhay” sa Mateo 6:25–34. Inisip ng ilan na ang kahulugan nito ay huwag mag-alala kung walang trabaho at pantustos sa kanilang sarili. Ang bersiyon ng mga Nephita sa pangaral na ito ay tumutulong sa atin na maunawaan na ang payong ito ay ibinigay talaga sa Labindalawang Apostol at sa labindalawang disipulo na mga Nephita, na dapat tumalikod sa kanilang makamundong mga hangarin at ilaan ang lahat ng kanilang lakas sa kanilang tungkulin. Ang lahat ng miyembro ng Simbahan, gayunman, ay maisasagawa ang mga alituntuning ito sa kanilang sarili sa pamamagitan ng higit na pagtutuo ng pansin sa espirituwal na mga bagay at hindi gaano sa mga makamundong alalahanin.

## Pag-aaral ng mga Banal na Kasulatan

Gawin ang isa sa sumusunod na mga gawain (A–C) habang pinag-aaralan mo ang 3 Nephi 13.

### A Magbigay ng Makabagong Halimbawa

Repasuhin ang 3 Nephi 13:1–24 at ilaran ang apat na halimbawa na ibinigay ni Jesus sa paggawa ng tama para sa maling dahilan. Matapos ang bawat halimbawa, magbigay ng makabagong halimbawa kung paano magagawa ng isang tao ang mga bagay na ito sa tamang dahilan.

### B Higit na Makabuluhang Panalangin



Sumulat ng mga paraan kung paano mo gagamitin ang 3 Nephi 13:5–15 sa pagtuturo ng maikling aralin tungkol sa panalangin sa isang klase ng maliliit na bata. Isama ang lahat ng ideya na nais mong ibahagi mula sa mga talatang ito at kung paano naaangkop ang mga ito sa mga miyembro ng klase.

### C Mag-isip ng Aplikasyon

Maglarawan ng kahit dalawa lamang na pangkaraniwang situwasyon sa mga kaedad mo na kinasasangkutan ng paggawa ng maraming desisyon. Sa anong mga paraan kaya makatutulong sa paggawa ng mga matwid na desisyon ang payo ng Tagapagligtas sa 3 Nephi 13:19–20.

## 3 Nephi 14

### Ang Pangaral sa Templo, Bahagi 3

*May nakilala ka na bang tao na ang pakiramdam ay tila mahalaga ang pagiging miyembro ng Simbahan ngunit ang pagsunod sa mga lahat ng mga kautusan ay hindi naman talaga kinakailangan o inaasahan? Sa 3 Nephi 14, na katulad ng Mateo 7, si Jesucristo ay nagbigay ng payo lalo na sa mga nagsasabing sila ay Kanyang mga tagasunod ngunit hindi naman sumusunod sa Kanyang mga kautusan.*

### Pag-unawa sa mga Banal na Kasulatan

#### 3 Nephi 14

<b>Panukat na isusukat ninyo</b> (talata 2)—Pamantayan na gamit sa pagsukat o paghatol	• <b>Makipot</b> (mga talata 13–14)—Makitid, mahigpit
<b>Puwing</b> (mga talata 3–5)—Maliit na piraso o batik	• <b>Maninila</b> (talata 15)—Masimbolong pangungusap tungkol sa mga taong mandarambong, na nagsasamantala at nambibiktima sa iba upang bigyang kasiyahan ang kanyang sariling pagnanasa
<b>Tahilan</b> (mga talata 3–5)—Malaking putol ng kahoy	• <b>Ipahahayag</b> (talata 23)—Sasabihin
<b>Lapain</b> (talata 6)—Punitin	
<b>Ang batas at ang mga propeta</b> (talata 12)—Ang kahulugan ng batas ni Moises at ng mga turo ng mga propeta ng Lumang Tipan	

### Pag-aaral ng mga Banal na Kasulatan

Gawin ang isa sa sumusunod na mga gawain (A–C) habang pinag-aaralan mo ang 3 Nephi 14.

#### **A** Paano Ka Tutugon?

Ang kautusan ni Jesus sa 3 Nephi 14:1–5 (o Mateo 7:1–5) ay madalas na hindi nauunawaan at ginagamit sa maling paraan. Halimbawa, inanyayahan ka ng isang kaibigan na sumali sa isang gawain na alam mong labag sa mga pamantayan ng Panginoon. Babanggitin ng kaibigan mo ang Mateo 7:1–5 at sasabihing kung hindi ka sang-ayon ay hinuhusgahan mo siya at ang iba pa, at iyon ay hindi gawain ng isang Kristiyano. Isulat ang sa palagay mo ay ipasasabi sa iyo ng Tagapagligtas. Sa kanyang may inspirasyong pagsasalin ng Ingles na Biblia ng King James, nilinaw ng Propetang si Joseph Smith ang turo ng Tagapagligtas na kailangang “hindi [tayo] humahatol nang mali, upang hindi tayo hatulan; subalit humatol nang matwid na paghatol” (3 Nephi 14:15–20 at ang Moroni 7:14–19 ay maaaring makatulong din).

#### **B** Mga Panalangin at mga Sagot

1. Ano ang nalaman mo tungkol sa Ama sa Langit mula sa mga turo ni Jesucristo sa 3 Nephi 14:7–11?
2. Sang-ayon sa itinuturo ng mga talatang ito, ano ang gagawin ng Ama sa Langit kung hihingi ka ng tinapay o ng isda? Bibigyan ka ba Niya ng isang bagay na nakasasakit? Ano ang gagawin ng iyong mga magulang?
3. Magsulat tungkol sa isang pagkakataon na nagpasalamat ka sa Ama sa Langit sa hindi pagbibigay sa iyo ng inakala mong nais mo. Ipaliwanag kung bakit at paano makatutulong ang karana-sang iyon sa mga panalangin at kahilingan mo sa hinaharap.
4. Mula sa natutuhan mo sa 3 Nephi 18:20; Doktrina at mga Tipan 50:28–29; 88:64–65, ibuod kung paano sinasagot ng ating Ama sa Langit ang ating mga kahilingan.

#### **C** Isulat ang Sarili Mong mga Tanong

Sumulat ng kahit tatlo lamang na mahalaga at makahulugang tanong na madalas itinatanong ng mga tao na masasagot sa 3 Nephi 14:13–27. Ibigay ang mga sagot na mula sa mga banal na kasulatan.

## 3 Nephi 15–16

### Ang Batas ni Moises at ang “Ibang mga Tupa”

*Hanggang sa pagdalaw ni Jesucristo, ipinamuhay ng mabubuting anak ni Israel na namumuhay sa Amerika ang batas ni Moises. Sa 3 Nephi 15, itinuro ni Jesus sa mga tao na ang batas ni Moises ay natupad na sa Kanya. Sa mga kabanata 15–16, ipinaliwanag ni Jesus na ang Kanyang pagdalaw sa kanila ay katuparan ng isang propesiyang ginawa Niya sa mortalidad (tingnan sa Juan 10:16). Ang Kanyang paliwanag ay kinabilangan ng karagdagan mga propesiya tungkol sa sambahayan ni Israel.*



## Pag-unawa sa mga Banal na Kasulatan

### 3 Nephi 15

Iginala niya ang kanyang mga paningin (talata 1)—  
Lumingun-lingon

Nahiwatigan (talata 2)—  
Nalaman nang walang sinu-  
mang nagsasabi ng anumang

Magpapakilala (talata 23)—  
Ihahayag

### 3 Nephi 15:2–7—Ang Katuparan ng Batas ni Moises

Nang ipahayag ni Jesus na ang batas ni Moises ay “natupad na” at “nagkaroon ng katapusan,” hindi Niya sinasabing ang mga alituntunin at doktrina ay natapos na, kundi sa halip ang mga seremonya at sakripisyo na nakatuon sa Kanyang Pagbabayad-sala ay natapos na (tingnan sa Alma 34:13–14). Nalaman na ninyo kung paano ang ilan sa mga alituntunin ng batas na ibinigay kay Moises ay tunay na pinalawak sa batas ng ebanghelyo (tingnan sa 3 Nephi 12:21–48; tingnan din sa 3 Nephi 24:25; D at T 59:5–14). Sa madaling salita, ang paraan ng pamumuhay ng ebanghelyo sa ilalim ng batas ni Moises ay nagwakas, subalit hindi ang pangunahing mga kautusan, alituntunin, at doktrina ng ebanghelyo, na iiral magpakailanman.

### 3 Nephi 16

Sa kabila (talata 8)—Kahit na  
Bagabagin at pahirapan  
(talata 9)—Pasakitan at  
ligaligin ng iba

Bulung-bulungan at  
bukambibig (talata 9)—Pinag-  
uusapan sa masasamang  
pamamaraan

Panlilinlang (talata 10)—Mga  
hindi matapat na gawain

Kalokohan (talata 10)—  
Kasamaan

Huwad na pagkasaserdote  
(talata 10)—Pangangaral dahil  
sa salapi at papuri ng iba  
(tingnan sa 2 Nephi 26:29)

Pagpapatutot (talata 10)—  
Imoral na seksuwal na gawain

Tagabantay (talata 18)—Noong  
mga unang panahon ang mga  
tagabantay ay nakatayo sa  
isang tore at nagabantay ng  
mga kaaway o mensahero  
(sa situwasyong ito, ito ay  
paghahanap ng mabuting balita  
na ang Sion ay naitatag na)



Ipinakita ang kanyang banal  
na bisig (talata 20)—Ipinakita  
ang Kanyang kapangyarihan

### 3 Nephi 16:4–15—Ang mga Gentil

Ang ibig sabihin ng salitang *mga gentil* ay “mga bansa.” Tinutukoy nito ang mga hindi kabilang sa sambahayan ni Israel o hindi naniniwala sa Diyos ng Israel. Yamang ang salita ay gamit sa Aklat ni Mormon, ito ay tumutukoy din sa mga nagmumula sa mga bansa ng mga gentil, na siyang lahat ng bansa sa labas ng lupain ng Israel, kahit na sila ay mga inapo ni Israel sa pamamagitan ng dugo (tingnan sa 1 Nephi 13:13–19; tingnan din sa *Gabay sa mga Banal na Kasulatan*, “Gentil,” pahina 68–69).

## Pag-aaral ng mga Banal na Kasulatan

Gawin ang dalawa sa sumusunod na mga gawain (A–D) habang pinag-aaralan mo ang 3 Nephi 15–16.

### A Paano Naman ang Batas ni Moises?

1. Basahin ang Mosias 13:27–30 at Alma 25:15–16 at ang bahaging “Pag-unawa sa mga Banal na Kasulatan” para sa 3 Nephi 15:2–7 at ibuod kung ano ang itinuturo ng mga ito tungkol sa batas ni Moises.
2. Ibuod ang sinabi ni Jesus tungkol sa batas ni Moises sa 3 Nephi 15:2–10.
3. Ipaliwanag ang inaakala mong ibig sabihin ni Jesus sa unang pangungusap ng 3 Nephi 15:9.

### B Maging Misyonero

Halimbawang may isang tao na hindi miyembro ng Simbahan na nagtanong sa iyo kung ano ang kahulugan ng Juan 10:16.

1. Gamit ang natutuhan mo mula sa 3 Nephi 15–16, isulat ang sasabihin mo sa taong iyon.
2. Ano ang sasabihin mo kung tinanong ka na, “Paano ko malalaman na ang sinasabi ng Aklat ni Mormon ay totoo?”

### C Ano ang Aral?

1. Sang-ayon sa 3 Nephi 15:11–16:5, bakit hindi alam ng mga disipulo ni Jesus sa Jerusalem kung sino ang “ibang mga tupa”?
2. Ano ang iniutos ng Panginoon upang matiyak na ang kaalamang ito ay hindi mawawala?
3. Magmungkahi ng dalawang aral na matututuhan natin mula sa pangyayaring ito.

### D Mga Propesiyang Magkakaroon ng Katuparan

Kapag binabanggit ng Aklat ni Mormon ang mga Gentil ito ay tumutukoy sa sinumang hindi kabilang sa sambahayan ni Israel o hindi mula sa lupain ng Israel. Bagaman karamihan sa mga miyembro ng Simbahan sa ngayon ay mga miyembro ng sambahayan ni Israel sa pamamagitan ng lipi, sa Aklat ni Mormon ang mga tao ay maituturing na mga Gentil.

1. Ano ang ipinangako ng Panginoon na iaalok sa mga Gentil (sa atin) sa 3 Nephi 16:1–7? Natupad na ba ang propesiyang ito? Kung gayon, sa anong mga paraan?
2. Ano ang sinabi Niyang mangyayari kung tatanggapin ng mga Gentil ang alok at ano ang mangyayari kung tatangi sila? (tingnan sa mga talata 8–15). Anong ebidensiya ang nakikita ninyo sa alinmang kaganapan nito sa ngayon?
3. Ano ang ipinangako ng Panginoon sa mga inapo ni Lehi? (tingnan sa talata 16).

## 3 Nephi 17

### “Ang Aking Kagalakan ay Lubos”

Karamihan sa mga taong nanirahan sa lugar kung saan nagturo si Jesus noong Kanyang mortal na ministeryo ay hindi nanitwala na Siya ang ipinangakong Mesiya. Lahat ng mga nakakita sa Tagapagligtas sa lupaing Masagana ay nanitwala sa Kanya, sumamba sa Kanya, at nakinig sa Kanyang mga turo dahil sila ang mabubuting labi na nakaligtas sa kapahamakan noong panahon ng Kanyang Pagkakapako sa Krus (tingnan sa 3 Nephi 10:9–14). Sa 3 Nephi 17, ang unang araw nila na kasama Siya ay malapit nang matapos. Sikaping isipin na naroon ka habang binabasa mo ang kabanatang ito.



### Pag-unawa sa mga Banal na Kasulatan

#### 3 Nephi 17

**Magtagal** (talata 5)—Lumagi, manatili : **Pagkahabag** (mga talata 6–7)—Damdamin ng pakikiramay, pagmamahal, at kabaitan  
**Sisidlan** (mga talata 6–7)—Kaibuturang damdamin : **Pilay** (mga talata 6–7)—lumpo

**Lumpo** (talata 7)—Nahihirapan o nasasaktan sa pagkilos : **Maaring maunawaan** (talata 17)—Isaalang-alang, ilarawan sa isipan  
**Baldado** (talata 7)—Nasugatan sa ibang paraan : **Inutusan sila** (talata 19)—Sinabihan sila na  
**Pipi** (talata 9)—Hindi makapagsalita : **Naglingkod** (talata 24)—Nagturo, nagbasbas, naglingkod  
**Walang sakit** (talata 10)—Magaling, malusog

### Pag-aaral ng mga Banal na Kasulatan

Gawin ang isa sa sumusunod na mga gawain (A–C) habang pinag-aaralan mo ang 3 Nephi 17.

#### **A** Isang Huwaran ng Pagkatuto

1. Ano ang iniutos ni Jesus na gawin ng mga Nephita sa 3 Nephi 17:1–3 upang tulungan silang higit na maunawaan ang Kanyang mga turo?
2. Gumawa ng listahan ng mga magagawa mo upang maisagawa ang mga alituntunin ding iyon para sa pagkatuto sa iyong sariling pag-aaral ng ebanghelyo.

#### **B** Kung Naroon Ka

Habang isinasaalang-alang mo ang lahat ng nangyari sa 3 Nephi 17, magsulat ng tungkol sa partikular na mga pangyayari na maaaring ikasisiya mong makita o salihan at ipaliwanag kung bakit.

#### **C** Pagkaalam Tungkol sa Likas na Katangian ni Jesucristo

Ihambing ang ginawa ni Jesus sa 3 Nephi 17:14 sa nangyari sa mga talata 15–24 at sagutin ang sumusunod na mga katanungan:

1. Bakit nabahala si Jesus sa talata 14?
2. Bakit Siya tumatagis sa mga talata 21–23?
3. Ano ang itinuturo sa atin ng mga pangyayaring ito tungkol kay Jesus?
4. Paano matutulungan ng pagkaalam sa damdamin ni Jesus ang mga makasalanan na magsisi?

## 3 Nephi 18

### Pinasimulan ng Tagapagligtas ang Sakramento

Ang mapunta sa kinaroroonan ni Jesucristo ay kahanga-hanga at espirituwal na karanasan sa mga tao na nasa lupaing Masagana. Madaling maunawaan kung bakit ayaw nilang

umalis Siya (tingnan sa 3 Nephi 17:5). Gayunman, bago Niya sila iwanan, tinuruan Niya sila kung paano palaging mapapasakanila ang Kanyang Espiritu. Ang itinuro ng Tagapagligtas sa 3 Nephi 18 tungkol sa pagtanggap ng Kanyang espiritu ay totoo din sa atin sa ngayon tulad sa mga tao noon sa Aklat ni Mormon.

## Pag-unawa sa mga Banal na Kasulatan

### 3 Nephi 18

Sumasaksi (mga talata 10–11)—Nagpapatotoo sa isang tukoy na paraan	: Ihahain, paglilingkuran, maglilingkod (mga talata 28, 30, 32)—Maglingkod, magpala
Baka (mga talata 15, 18)—Sa takot na	: Kapahamakan (talata 29)—Pagtigil ng espirituwal na pag-unlad
Matahip niya kayo na katulad ng trigo (talata 18)—Mapasailalim kayo sa kanyang kapangyarihan	: Buong layunin ng puso (talata 32)—Pansariling pangako na maging masunurin
Bumabahagi ng aking laman at dugo (mga talata 28–30)—Makibahagi ng sakramento	: Sumpa (talata 33)—Kaparusahan

### 3 Nephi 18:6–14—Ang Pagpapala ng Sakramento

Itinuro ni Elder Jeffrey R. Holland: “Bawat ordenansa ng ebanghelyo ay nakatuon kahit paano sa pagbabayad-sala ng Panginoong Jesucristo, at tiyak na iyan ang dahilan kung bakit ang partikular na ordenansang ito, kaakibat ang simbolismo at matalinghangang paglalarawan, ay dumating sa atin nang mas madali at paulit-ulit kaysa sa ibang mga ordenansa sa ating buhay. Ito ay nakapaloob sa tinatawag nating ‘pinakasagrado, pinakabanal, sa lahat ng mga pulong ng Simbahan’ (Joseph Fielding Smith, *Doctrines of Salvation*, tinipon ni Bruce R. McConkie, 3 tomo [Salt Lake City: Bookcraft, 1954–56], 2:340)” (sa Conference Report, Set.–Okt. 1995, 88–89; o *Ensign*, Nob. 1995, 67–68).

Si Elder Melvin J. Ballard, na miyembro noon ng Korum ng Labindalawang Apostol, ay nagsabi:

“Sino sa atin ang hindi nasusugatan ang espiritu sa pamamagitan ng salita, isip, o gawa, tuwing Sabbath? Ginagawa natin ang mga bagay na pinagsisisihan natin at hinahangad na mapatawad. . . . Kung may damdamin sa ating kaluluwa na nais nating mapatawad, kung gayon ang pamamaraan upang makamtan ang kapatawaran ay hindi sa pamamagitan ng pagbibinyag muli. . . sa halip ito ay sa pagsisisi ng ating mga kasalanan, paglapit sa mga taong ginawan natin ng pagkakasala at kamtan ang kanilang kapatawaran at pagkatapos ay ayusin sa hapag ng sakramento kung saan, kung taimtim ang ating pagsisisi at inilalagay ang ating sarili sa tamang kalagayan, tayo ay mapapatawad, at ang espirituwal na kagalingan ay darating sa ating kaluluwa. . . .

“Ako ay saksi na may diwang namamayani sa pangangasiwa ng sakramento na nagpapainit sa kaluluwa mula ulo hanggang paa; nadarama mong pinagagaling ang mga sugat ng espiritu, at pinagagaan ang pasanin. Ang kaginhawaan at kaligayahan ay dumarating sa kaluluwang karapat-dapat at tunay na naghahangad na makabahagi sa espirituwal na pagkaing ito” (Melvin J. Ballard: *Crusader for Righteousness* [1966], 132–33).



### 3 Nephi 18:28–29—Kailan Tayo Karapat-dapat na Makibahagi ng Sakramento?

Si Elder John H. Groberg, miyembro ng Pitumpu, ay nagturo: “Kung nais nating umunlad (na ibig sabihin ay magsisi) at hindi napapasailalim sa pagtatakda ng pagkasaserdote, sa gayon, sa aking palagay, tayo ay karapat-dapat. Kung sakali man na wala tayong pagnanais na umunlad, kung wala tayong balak na sundin ang patnubay ng Espiritu, kailangan nating itanong: Karapat-dapat ba tayong makibahagi, o hinahamak ba natin ang tunay na layunin ng sakramento?” (sa Conference Report, Abr. 1989, 50; o *Ensign*, Mayo 1989, 38).

## Pag-aaral ng mga Banal na Kasulatan

Gawin ang gawain A at gawain B o C habang pinag-aaralan mo ang 3 Nephi 18.

### A Laliman ang Iyong Pang-unawa

- Magsulat ng limang mahahalagang katotohanan na matututuhan natin tungkol sa sakramento mula sa itinuro ni Jesus sa 3 Nephi 18:1–14, 28–32.
- Ihambing ang sinabi ni Jesus tungkol sa sakramento sa 3 Nephi 18:12–13 sa sinabi Niya tungkol sa pagbibinyag sa 3 Nephi 11:38–40. Ano ang inihahayag nito tungkol sa kahalagahan ng sakramento?
- Matapos basahin ang 3 Nephi 18:1–14, 28–32, at ang mga banggit tungkol sa sakramento mula sa bahaging “Pag-unawa sa mga Banal na Kasulatan,” sumulat ng plano ng balak mong gawin upang maging higit na makabuluhang bahagi ng iyong buhay ang sakramento.

### B Ano ang Tanong?

Sumulat ng limang tanong tungkol sa panalangin na masasagot mula sa 3 Nephi 18:15–23. Pagkatapos ng bawat tanong, isulat ang iyong sagot, kasama ang talata na pinagmulan ng sagot.

### C Paano Ito Ginagawa?

Sa 3 Nephi 12:14–16, sinabi ni Jesus sa Kanyang mga tagasunod na sila ang magiging “ilaw ng mga taong ito” at hayaan nilang magliwanag ang kanilang ilaw sa harapan ng mga taong ito. Ang alituntuning iyon ay angkop din naman sa atin sa ngayon. Ayon sa 3 Nephi 18:22–25, ano ang ilaw na dapat nating itaas? Paano natin hahawakan ang ilaw na ito?



## 3 Nephi 19

### Nanalangin si Jesus para sa at Kasama ang mga Tao

Matapos ang mga kaganapan sa 3 Nephi 18, iniwan ni Jesucristo ang mga tao at umakyat sa langit. Sinasabi ng kabanata 19 kung ano ang ginawa ng mga tao sa buong magdamag at kinabukasan, nang magbalik si Jesus. Sa dakong huli ng kabanatang ito ay ang patotoo ni Jesus tungkol sa lakas ng kanilang pananampalataya. Habang nagbabasa ka, alamin kung ano ang ginawa nila na nagpakita ng kanilang pananampalataya, at isaalang-alang kung paano mo masusundan ang kanilang halimbawa.

### Pag-unawa sa mga Banal na Kasulatan

#### 3 Nephi 19

**Kumalat kaagad sa mga tao** (mga talata 2–3)—Pinag-usapan sa lahat ng dako : **Hindi sila nagparami ng mga salita** (talata 24)—Nanalangin sila ayon sa tagubilin ng Espiritu Santo  
**Humpay** (mga talata 24, 30)—Tumigil

#### 3 Nephi 19:11–13—Hindi Ba’t Nabinyagan na ang mga Taong Ito?

Si Pangulong Joseph Fielding Smith, na noon ay Pangulo ng Korum ng Labindalawang Apostol, ay nagturo:

“Bagama’t nabinyagan na sila noon para sa ikapagpapatawad ng kanilang mga kasalanan. . . Inutusan ng Tagapagligtas si Nephi at ang mga tao na muling magpabinyag, dahil itinatag niyang muli ang Simbahan sa ilalim ng ebanghelyo. Bago ang panahong iyon ay itinatag ito sa ilalim ng batas [ni Moises].

“Sa gayon ring dahilan kung kaya si Joseph Smith at yaong mga nabinyagan bago sumapit ang ika-6 ng Abril, 1830, ay nanga-binyagan muli noong araw ng pagtatatag ng Simbahan” (*Doctrines of Salvation*, tinipon ni Bruce R. McConkie, 3 tomo [1954–56], 2:336).

### Pag-aaral ng mga Banal na Kasulatan

Gawin ang gawain B at gawain A o C habang pinag-aaralan mo ang 3 Nephi 19.

#### **A** Pagtanggap ng Espiritu Santo

Matapos tayong binyagan, tayo ay babasbasan ng taong nagpatibay sa atin na “tanggapin ang Espiritu Santo.” Sa madaling salita, maaaring igawad o ipagkaloob ng kapangyarihan ng pagkasa-serdote ang kaloob na Espiritu Santo, ngunit nasa atin kung tatanggapin natin ito.

1. Ano ang ginawa ng mga disipulo sa 3 Nephi 19:8–14 na nagdulot sa kanila ng karanasan ng pagtanggap ng Espiritu Santo?
2. Paano mo masusundan ang halimbawa ng mga disipulong iyon upang mas madalas na madama ang Espiritu Santo sa iyong buhay? Habang sinasagot mo, isaalang-alang din ang natutuhan mo sa 3 Nephi 18.

#### **B** Mga Panalangin ni Jesus



1. Ilista ang mga binigkas ni Jesus sa Kanyang mga panalangin tungkol sa mga naniniwala sa Kanya (tingnan sa 3 Nephi 19:19–23, 27–29).
2. Ano ang lubos na nakintal sa inyong isipan tungkol sa idinalangin ni Jesus?
3. Anong kaibahan ang magagawa sa iyong pang-araw-araw na buhay ng kaalaman na ang panalangin ito ng Tagapagligtas ay para sa iyo?

#### **C** Mga Halimbawa ng Pananampalataya

Sa 3 Nephi 19:35, sinabi ni Jesus na ang mga disipulo ay nagpamalas ng “malaking pananampalataya.” Isulat ang inaakalang mong dalawang mahahalagang halimbawa ng pananampalataya sa 3 Nephi 19.



## 3 Nephi 20–22

### Mga Propesiya Tungkol sa mga Anak ng Tipan

Sa 3 Nephi 20–22 ay ang mga propesiya tungkol sa sambahayan ni Israel at mga Gentil at kung paano isasakatuparan ng Panginoon ang mga tipan na ginawa Niya sa Kanyang mga anak. Ang mga inapo ng mga tao na ginawan ng tipan ng Panginoon ay tinatawag na “mga anak ng tipan” at may karapatan sa partikular na mga biyaya na may kaugnayan sa mga tipang iyon kung sila ay matapat. Gayunman, sa dakong huli, ang tipan ng Panginoon ay ang lahat ng anak ng Ama sa Langit ay magkakaroon ng pagkakataon na maging bahagi ng pinagtipanang mag-anak at tatanggap ng kaligtasan at kadakilaan. Ang mga turo sa tatlong kabanatang ito ay patotoo mula kay Jesucristo mismo na sa takdang panahon ay Kanyang tutuparin ang bawat bahagi ng dakilang tipan na ito kapwa para sa sambahayan ni Israel at sa mga Gentil—sa madaling salita, para sa buong mag-anak ng Diyos.



## Pag-unawa sa mga Banal na Kasulatan

### 3 Nephi 20

**Labi** (mga talata 10, 13, 16)—  
Natitirang bahagi

**Mana** (mga talata 14, 29, 33,  
46)—Ari-arian (karaniwan ay  
tinutukoy nito ang isang bagay  
na naisalin mula sa magulang  
o iba pang mga ninuno)

**Susunggaban** (talata 16)—  
Tatapakan

**Mga bungkos** (talata 18)—  
Mga tangkay ng butil (gaya ng  
palay) na sama-samang itinali

**Sahig ng giikan** (talata 18)—  
Pinaggigiikan

**Gagawin kong bakal ang  
iyong sungay at gagawin kong  
tanso ang iyong mga kuko**  
(talata 19)—Gagawin kitang  
ubod-ng-lakas sa mga  
huling araw

**Ilaan ang kanilang  
pakinabang** (talata 19)—  
Gagawing sagrado ang  
kanilang kayamanan sa  
pamamagitan ng paglalaan nito

**Magkakamag-anak** (mga  
talata 25, 27)—Mga mag-anak

**Panghagupit** (talata 28)—  
Latigo (sagisag ng mga  
pagsubok at ligalig)

**Ipinakita ang kanyang banal  
na bisig** (talata 35)—Ipinamalas  
ang Kanyang kapangyarihan

**Hindi tuli** (talata 36)—Yaong  
mga hindi nakipagtipan sa  
Panginoon

**Wala** (talata 38)—Walang  
halaga

**Nagdadala ng sisidlan ng  
Panginoon** (talata 41)—

Ginagawa ang gawain ng  
Panginoon, dinadala ang  
bagay na sagrado

**Bantay sa likod** (talata 42)—  
Proteksiyon

**Pupurihing maigi** (talata 43)—  
Papapurihan

**Nasira** (talata 44)—Napinsala,  
nabulok, nadungisan

### 3 Nephi 21

**Minarapat** (talata 6)—  
Kinailangan para sa

**Manghuhula** (talata 16)—Mga  
taong nagsasabing nahuhulaan  
nila ang hinaharap o gumagawa  
ng iba pang mga himalang  
hindi naman mula sa Diyos

**Mga puno** (talata 18)—Mga  
lugar kung saan sinasamba ng  
mga tao ang mga diyus-  
diyosan noong kapanahunan  
ng Lumang Tipan

**Huwad na pagkasaserdote**  
(talata 19)—Pangangaral nang  
dahil sa salapi at papuri  
(tingnan sa 2 Nephi 26:29)

**Paghihiganti** (talata 21)—  
Mapait na kahatulan,  
kaparusahan

### 3 Nephi 21:6—Ang mga Gentil ay Napabilang sa Sambahayan ni Israel

Itinuro ni Pangulong Joseph Fielding Smith: “Ang bawat taong yumayakap sa ebanghelyo ay nagiging kabilang sa sambahayan ni Israel. Sa madaling salita, nagiging miyembro sila ng piling lipi, o mga anak ni Abraham sa pamamagitan ni Isaac at Jacob kung kanino ginawa ang mga pangako” (*Doctrines of Salvation*, 3:246; tingnan din sa 2 Nephi 30:1–2).

### 3 Nephi 21:22–25 (tingnan din sa 3 Nephi 20:22)— Ang Bagong Jerusalem

#### Bagong Jerusalem



Ang lungsod ng Bagong Jerusalem ay itatatag sa Jackson County, Missouri, at tatawaging lungsod ng Sion (tingnan sa D at T 45:64–68; 57:1–3; Moises 7:62).

### 3 Nephi 22

**Baog** (talata 1)—Babaeng  
walang mga anak

**Nagdamdam sa panganganak**  
(talata 1)—Ang sakit na dulot  
ng panganganak

**Pinabayaan** (mga talata 1, 3)—  
Malungkot, iniwang nag-iisa,  
hungkag, iniwan

**Kadustahan** (talata 4)—  
Kahihiyang dulot ng  
nakaraang mga kasalanan

**Sapiro, agata, karbungko**  
(mga talata 11–12)—

Mamahaling mga hiyas at bato

**Panday** (talata 16)—Panday  
(taong humuhubog sa mga  
bakal at ginagawang kapaki-  
pakinabang na mga bagay)

### 3 Nephi 22:2—Mga Tabing, Lubid, at Istaka

Inihambing ni Isaias ang sambahayan ni Israel sa isang istaka. Kung mas mahaba ang mga lubid at tabing, at mas matatag ang mga istaka, ay magiging along malaki ang tolda.

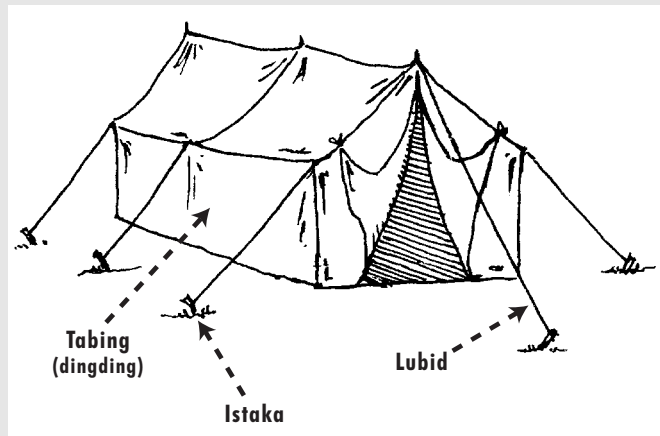

## Pag-aaral ng mga Banal na Kasulatan

Gawin ang dalawa sa sumusunod na mga gawain (A–D) habang pinag-aaralan mo ang 3 Nephi 20–22.

#### A Ang Pagtitipon ng Israel

Ang pagtitipon ng Israel ay hindi lamang para sa ibang tao sa ibang mga lugar; kasangkot tayo dito at ang ating kapanahunan. Pag-aralan ang 3 Nephi 20:13, 18–19, 29–33; 21:1, 20–28; 22:13–14, 17 at ilista ang sinabi ng Panginoon tungkol sa kung bakit Niya titipunin ang Israel at kung ano ang mangyayari kapag ginawa Niya ito.

## B Mga Pagpapala Mula sa Panginoon

1. Sang-ayon sa 3 Nephi 20:25–26, ano ang isa sa mga paraan na pinagpala at patuloy na pinagpapala ng Panginoon, ang mga “anak ng tipan”?
2. Sang-ayon sa 3 Nephi 20:27, sa anong mga paraan pinagpala ng Panginoon ang mga bansang gentil?
3. Paano ka natulungan ng dalawang pagpapalang ito sa iyong buhay? (Tingnan ang pambungad sa 3 Nephi 20–22 at ang bahaging “Pag-unawa sa mga Banal na Kasulatan” para sa tulong, kung kinakailangan.)

## C Isang Mensahe para sa mga Bansang Gentil

1. Sa sariling mong pananalita, ipaliwanag ang sinabi ng Panginoon sa 3 Nephi 21:14–21 tungkol sa mangyayari kung hindi magsisisi ang mga bansang gentil? Gumamit ng ilang makabagong halimbawa ng mga binanggit.
2. Ano ang sinabi ng Panginoon sa 3 Nephi 21:22–25 tungkol sa mga Gentil na hindi nagsisisi at natipon sa Bagong Jerusalem?

## D Ihalintulad ang mga Salita ni Isaias

Sa 3 Nephi 22, binanggit ng Tagapagligtas ang Isaias 54, na isang makatang patotoo ng pagmamahal ng Panginoon sa Kanyang mga tao habang tinutupad Niya ang Kanyang tipan na sama-sama silang titipunin at tungo sa kinaroroonan ng Diyos.

1. Sa kabuuan ng mga banal na kasulatan, madalas ihambing ng Panginoon ang Kanyang ugnayan ng pakikipagtipan sa Kanyang Simbahan sa ugnayan ng kasal. Siya ang Asawang Lalaki, at ang Simbahan ang asawang babae. Isipin ang ilang katangian ng Panginoon sa pagiging mabuting asawa sa Kanyang Simbahan, tulad ng pagiging mabuting halimbawa at pag-uukol ng pagmamahal, materyal na pangangailangan, kaginhawaan, at proteksiyon sa Kanyang mag-anak. Sa bawat isa sa mga responsibilidad na ito ay maghanap ng kahit isa lamang na parirala mula sa 3 Nephi 22 na nagpapakita kung paano ang Panginoon ay perpektong “asawa” sa Simbahan.
2. Paano makapagbibigay ginhawa sa bagong nagbalik-loob ang mensahe ng 3 Nephi 22? Paano natin magagamit ang sinabi ng Panginoon sa 3 Nephi 22 upang tulungan tayong pangalagaan ang mga bagong nagbalik-loob?

### 3 Nephi 23

#### Ang Kahalagahan ng Nasusulat na Salita

*Nagkaroon ka na ba ng kaisipan o karanasan na ninais mong magunita? Isinulat mo ba ito upang maalala mo itong mabuti? Napansin mo ba na kung hindi ka mag-iingat ng talaan ng gayong mga karanasan at kaisipan na ang alaala ng mga ito ay naglalaho at nag-iiba din? Hanapin kung paano itinuro ng Tagapagligtas ang alituntuning ito sa mga Nephita sa 3 Nephi 23.*

## Pag-unawa sa mga Banal na Kasulatan



### 3 Nephi 23

**Masigasig** (talata 1)—Nang may tuluy-tuloy at marubdob na pagsisikap

**Na tumatalakay sa** (talata 2)—Tungkol sa

**Makikinig** (talata 5)—Makikinig at susunod

**Ipaliwanag** (mga talata 6, 14)—Itinuro, ipaliwanag ang kahulugan ng



## Pag-aaral ng mga Banal na Kasulatan

Gawin ang gawain A o B habang pinag-aaralan mo ang 3 Nephi 23.

### A Maging Tiyak

1. Tukuyin ang dalawang salitang ginamit ni Jesus para ilarawan kung paano natin dapat basahin ang mga propesiya ni Isaias. Maaari ninyong salungguhitan ito sa inyong mga banal na kasulatan.
2. Sumulat ng tatlong pamamaraan na maaaring gamitin ng isang tao sa pagbasa ng mga banal na kasulatan sa paraang inilarawan ni Jesus.

### B Paano Ito Naaangkop sa Iyo?

Repasuhin ang 3 Nephi 23:6–13 at ilarawan kung ano ang hiniling ni Jesus na gawin ni Nephi, at pagkatapos isulat kung paano naaangkop ang mensaheng ito sa iyo.

### 3 Nephi 24–25

#### Ang mga Propesiya ni Malakias

*Si Malakias ay propeta sa Lumang Tipan na nagturo mga bandang 430 B.C., halos dalawang daang taon matapos lisanin ni Lehi ang Jerusalem. Sa 3 Nephi 24–25, bumanggit ang Tagapagligtas mula sa ngayong Malakias 3–4 upang makamtan ng mga Nephita ang mahahalagang turong ito. Ang mga kabanatang ito ay may natatanging mensahe rin para sa atin sa mga huling araw.*

## Pag-unawa sa mga Banal na Kasulatan

### 3 Nephi 24

**Makatatagal** (talata 2)—Maranasan, tiisin

**Maglalantay** (mga talata 2–3)—Taong tumutunaw sa bato upang kunin ang purong metal (Ang simbolong ito ay ginagamit upang ituro na ang mga tao ay lilinis sa kanilang mga karumihan at kasalanan sa Ikalawang Pagparito ni Cristo.)

**Tagapagpaputi** (talata 2)—Isang taong nagpapaputi ng damit

**Dadalisayin, lilinisin** (talata 3)—Gawing malinis

**Mangkukulam** (talata 5)—Mga taong gumagawa ng mga madyik na mula kay Satanas at masama ang pag-uugali

**Nandaraya sa upahan sa kanyang pasahod** (talata 5)—Nandaraya o nagsasamantala sa mga employado

**Maubos** (talata 6)—Masisira

**Maninila** (talata 11)—Mangwawakas

**Lapastangan** (talata 13)—Malakas ang loob, matapang

**Walang saysay** (talata 14)—Walang halaga o pakinabang

**Nasa ayos** (talata 5)—Matagumpay

**Tumutukso sa Diyos** (talata 15)—Galitin ang Panginoon sa pagsuway sa Kanyang mga kautusan

**Natatakot** (talata 16)—Iginagalang, minamahal, at sinusunod

### 3 Nephi 24:3–4—Ang mga Anak na Lalaki ni Levi

Sa ilalim ng batas ni Moises, ang mga miyembro ng lipi ni Levi ang mayhawak ng pagkasaserdote at nangangasiwa sa mga ordenansa ng batas para sa mga tao. Ngayon ang tawag natin sa pagkasaserdote na kanilang hinawakan ay “Pagkasaserdoteng Aaron” (tingnan sa D at T 13:1; 84:31–32; 128:24).

### 3 Nephi 24:10–12—Ang mga Biyaya ng Ikapu



Sa pagsasalita tungkol sa mga espirituwal at temporal na biyaya ng ikapu, sinabi ni Pangulong Heber J. Grant: “Ang kaunlaran ay dumarating sa mga sumusunod sa batas ng ikapu. Kapag sinabi kong

kaunlaran hindi lamang ang mga dolyar o sentimo ang iniisip ko. . . . Ang itinuturing kong tunay na kaunlaran. . . ay ang pag-unlad sa kaalaman sa Diyos, at sa patotoo, at sa kapangyarihang ipamuhay ang ebanghelyo at bigyang-inspirasyon ang ating mag-anak na gawin din ang gayon. Iyan ang kaunlaran sa pinakatunay na uri” (*Gospel Standards* [1941], 58).

### 3 Nephi 25

**Pinaggapasan** (talata 1)—Ang tuyong tangkay ng mga palay na naiwan sa bukid matapos anihin ang palay

**Ugat o sanga** (talata 1)—Mga magulang, lolo at lola (mga ninuno), ni mga bata (mga inapo)

**Dakila at kakila-kilabot na araw ng Panginoon** (talata 5)—Ang Ikalawang Pagparito ni Jesucristo

## 3 Nephi 25:5–6—Isusugo ng Panginoon si Elias



Bilang katuparan ng pangakong ito ng Panginoon sa pamamagitan ni Malakias, si Elias (Elijah) ay nagbalik sa lupa noong 1836 sa Templo sa Kirtland at ipinagkaloob ang mga susi ng pagkasaserdote upang magbigay-daan sa pagsasagawa ng mga nakapagliligtas na ordenansa para sa mga namatay na (tingnan sa D at T 110:13–16). Ipinanumbalik niya ang minsá’y tinutukoy na kapangyarihang magbuklod ng pagkasaserdote. Sa pamamagitan ng kapangyarihang ito ang mga mag-anak ay maaaring mabuklod nang magkakasama sa kawalang-hanggan.

## Pag-aaral ng mga Banal na Kasulatan

Gawin ang gawain A at gawain B habang pinag-aaralan mo ang 3 Nephi 24–25.

### A Sino ang Makatatagal at Hindi Makatatagal sa Ikalawang Pagparito?

Gumawa ng dalawang hanay sa iyong kuwaderno. Sa isang hanay, isulat ang mga salita at parirala mula sa 3 Nephi 24–25 na naglalarawan kung sino ang *hindi* “makatatagal sa araw” at kung ano ang mangyayari sa kanila, at ano ang kanilang gagawin.

### B Ang mga Biyaya ng Ikapu

- Ano ang sinabi ng Panginoon sa 3 Nephi 24:8–9 tungkol sa mga hindi nagbabayad ng kanilang ikapu?
- Mula sa mga talata 10–12, isulat ang sinabi ng Panginoon tungkol sa mga nagbabayad ng kanilang ikapu.
- Ihambing ang Doktrina at mga Tipan 64:23 sa 3 Nephi 25:1 at isulat kung ano ang ipinangako ng Panginoon sa matatapat na nagbabayad ng ikapu. Bilang karagdagan sa ikapu, ano pa ang maaaring isakripisyo natin sa Panginoon bilang paghahanda para sa Kanyang Ikalawang Pagparito?

### C Paano Ito Nakaimpluwensiya sa Iyo?

Magsulat tungkol sa pinakamakabuluhang paraan na sa palagay mo nakaimpluwensiya sa iyong buhay ang katuparan ng 3 Nephi 25:5–6.

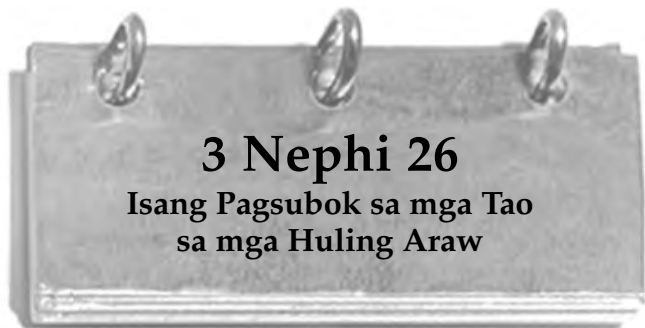

## 3 Nephi 26

### Isang Pagsubok sa mga Tao sa mga Huling Araw

Ang ikalawang pagdalaw ni Jesus sa mga Nephita, na nagsimula sa 3 Nephi 19, ay nagtapos sa kabanata 26. Mapapansin mo na ipinaliwanag ni Mormon sa kabanatang ito na mas marami pang sinabi at ginawa ni Jesus sa piling ng mga tao kaysa sa nakatala sa Aklat ni Mormon. Sinabi din niya, gayunman, na balang-araw ay magkakaroon tayo ng karagdang mga talaan ng mga sinabi at ginawa. Habang binabasa mo, alamin kung bakit wala sa atin ang mga talaang iyon at ano ang dapat nating gawin upang mapasaatin ang mga ito.

## Pag-unawa sa mga Banal na Kasulatan

### 3 Nephi 26

<b>Matindi</b> (talata 3)—Sukdulan	• <b>Ipinagbawal</b> (talata 11)—
<b>Subukin</b> (mga talata 9, 11)—Pagsubok	• Inutusang siyang huwag gawin
<b>Ipaalam</b> (talata 9)—Nalaman, naihayag	• <b>Nangusap</b> (mga talata 14, 16)—Nagsalita
<b>Ikasusumpa</b> (talata 10)—Kaparusahan, natigil ang pag-unlad, pinuna	• <b>Pagkakapantay-pantay sa lahat ng bagay sa kanila</b> (talata 19)—Ibinahagi sa iba ang lahat ng mayroon sila

### 3 Nephi 26:9–11—Ang “Bagay na Higit na Dakila” ay Ipinagkait

Si Pangulong Joseph Fielding Smith, na noon ay Pangulo ng Korum ng Labindalawang Apostol ay nagsabi: “Kapag tayo mismo, na mga miyembro ng Simbahan, ay handang sumunod sa mga kautusan sang-ayon sa pagkakabigay ng mga ito sa atin at ipakikita ang ating pananampalataya. . . sa gayon ang Panginoon ay handang ilitaw ang iba pang talaan at ibigay ito sa atin, ngunit hindi tayo handa sa ngayon na tanggapin ito. Bakit? Dahil hindi natin nagawa ang mga kailangan. . . sa pagbabasa ng mga talaan na ibinigay na sa atin at sa pagsunod sa mga payo nito” (sa Conference Report, Set.–Okt. 1961, 20).



## Pag-aaral ng mga Banal na Kasulatan

Gawin ang gawain A habang pinag-aaralan mo ang 3 Nephi 26.

### A Mga Bagay na Higit na Dakila at Mas Mabababa

1. Repasuhin ang 3 Nephi 26:6–12 at isulat ang natutuhan natin sa Aklat ni Mormon.
2. Basahin din ang Alma 12:9–11, Doktrina at mga Tipan 84:54–58, at ang bahaging “Pag- unawa sa mga Banal na Kasulatan” sa itaas, at isulat kung ano ang kailangang gawin ng bawat isa sa atin at ano ang kailangang gawin ng Simbahan sa pangkalahatan upang tanggapin ang “mga bagay na higit na dakila” mula sa Panginoon.
3. Ilista ang ilan sa “mga bagay na higit na dakila” na nangyari sa mga Nephita matapos lumisan si Jesus (tingnan sa 3 Nephi 26:15–21).



## 3 Nephi 27

### “Ito ang Aking Ebanghelyo”

Noong Kanyang unang dalawang pagdalaw sa Amerika, itinuro mismo ni Jesucristo ang Kanyang ebanghelyo at pinangasiwaan ang pagtatatag ng Kanyang Simbahan sa mga Nephita. Siya ang pumili at nag-ordena ng mga pinuno na mamamahala ng Kanyang gawain. Patuloy nilang itinuro ang Kanyang ebanghelyo at pinangasiwaan ang nagliligtas na mga ordenansa ng pagkasaserdote. Tulad ng nakatala sa 3 Nephi 27, matapos ang hindi tiyak na haba ng panahon ang Tagapagligtas ay dumalaw sa ikatlong pagkakataon sa Kanyang mga disipulong Nephita. Itinuturo sa atin ng pagdalaw na iyon na si Jesucristo, bilang pinuno ng Kanyang Simbahan, ay hindi malayo at nagbibigay ng direksiyon sa mga pinuno ng Kanyang Simbahan. Patuloy na pinangangasiwaan ng Panginoon ang Kanyang Simbahan sa pamamagitan ng Kanyang hinirang na mga tagapaglingkod. Si Pangulong Gordon B. Hinckley, na tagapayo noon sa Unang Panguluhan ay nagpatotoo: “Dapat maunawaan ng lahat na si Jesucristo ang siyang pinuno ng simbhang ito, na nagtataglay ng Kanyang sagradong pangalan. Binabantayan Niya ito. Ginagabayan Niya ito. Nakatayo sa kanang kamay ng Kanyang Ama, pinangangasiwaan Niya ang gawaing ito” (sa Conference Report, Abr. 1994, 75; o Ensign, Mayo 1994, 59). Habang binabasa mo, pansinin ang itinuro ni Jesus tungkol sa Kanyang ebanghelyo sa kabanatang ito.

## Pag-unawa sa mga Banal na Kasulatan

### 3 Nephi 27

**Pagtatalo** (talata 3)—Pangangatuwiran, dipagkakasundo

**Mahikayat, hihikayatin** (mga talata 14–15)—Dalhin, mangakit

**Pabanalin** (talata 20)—Gawing malinis at banal, dalisayin

**Anak na lalaki ng kapahamakan** (talata 32)—Ang taong nakararanas ng ikalawang kamatayan (espirituwal)

### 3 Nephi 27:3–8—Ang Pangalan ng Simbahan

Nilinaw ni Jesus sa 3 Nephi 27 na ang Kanyang Simbahan ay tatawagin sa Kanyang pangalan. Sa pagpapanumbalik ng Panginoon sa Kanyang ebanghelyo sa ating panahon, inihayag Niya na ang Kanyang Simbahan ay dapat muling tawagin sa Kanyang pangalan (tingnan sa D at T 115:3–4). Sa dami ng magkakaibang simbahan na nagsasabing Kristiyano sila noong kapanahunan ni Joseph Smith, kaunti lamang ang tinawag sa pangalan ni Jesucristo.

## Pag-aaral ng mga Banal na Kasulatan

Gawin ang gawain B at gawain A o C habang pinag-aaralan mo ang 3 Nephi 27.

### A “Sa Aking Pangalan”

1. Maaari mong naising markahan sa 3 Nephi 27:1–10 ang anumang pariralang may kinalaman sa pangalan ni Cristo (katulad ng, “sa pangalan ni Jesus,” “ang pangalan ni Cristo,” “sa pangalang ito,” o “sa aking pangalan”). Basahin din ang Mosias 3:17; 5:7–13 at sumulat ng isang talata na nagpapaliwanag kung bakit ang lahat ng ating ginagawa o sinasabi sa Simbahan ay kailangang gawin “sa pangalan ni Jesucristo.”

### B Ano ang “Mabuting Balita”?

Ang literal na kahulugan ng salitang *ebanghelyo* ay “mabuting balita” o “masayang balita.”

1. Basahing mabuti ang 3 Nephi 27:9–21 at salungguhitan ang salitang *ebanghelyo* sa tuwing makikita ito.
2. Ano ang sinasabi ni Jesus na bumubuo ng Kanyang ebanghelyo?
3. Ibuod sa isang talata kung paano nauugnay ang mga talatang ito tungkol sa ebanghelyo ni Jesucristo sa ikatlo at ikaapat na mga saligan ng pananampalataya.
4. Paano naging “mabuting balita” sa iyo ang ebanghelyo?
5. Sa iyong sariling buhay, ano ang ibig sabihin ng “ipamuhay ang ebanghelyo”?

### C Pagsasaulo ng Banal na Kasulatan—3 Nephi 27:27

1. Anong natatanging atas ang tinanggap ng labindalawang disipulong Nephita mula sa Tagapagligtas sa 3 Nephi 27:24–27?
2. Ano ang sinabi ni Jesus na kakailanganin nilang gawin o maging upang magtagumpay sa kanilang gawain?

3. Sumulat ng isang talata na naglalarawan kung paano mo sinisikap na maging katulad ni Cristo. Isama lalo na ang nagawa mo at ang nais mong gawin pa nang mas mabuti.



*Kung makahihiling ka ng isang bagay na nais mo mula sa Tagapagligtas, ano kaya ito? Ang labindalawang disipulong Nephita ay binigyan ng ganitong pagkakataon. Pansinin kung ano ang kanilang hiniling. Ang kahilingan mo ba ay magiging katulad o kakaiba sa kahilingan nila?*



## Pag-unawa sa mga Banal na Kasulatan

### 3 Nephi 28

**Sa gulang ng tao** (talata 2)—Ang bilang ng taon na karaniwang itinatagal ng buhay ng tao

**Sa isang kisapmata** (talata 8)—Sa isang saglit

**Pagiging may kamatayan** (mga talata 8, 36)—Pagkakaroon ng katawang pisikal na mamamatay

**Pagiging walang kamatayan** (mga talata 8, 36)—Pagkakaroon ng nabuhay na mag-uling katawan na hindi na kailanman mamamatay

**Laman** (talata 9)—Katawang pisikal o may kamatayan

**Mananatili** (talata 12)—Lalagi sa lupa

**Pinagbubuklod** (talata 18)—Pinagbabalik-loob

**Nahati sa dalawa** (talata 19)—Nabiyak

**Sapat** (talata 20)—Sapat ang lalim

**Pasusuhin** (talata 22)—Sanggol

### 3 Nephi 28:13–17, 36–40—Pagbabagong-anyo (Transfiguration) at Pagbabagong Kalagayan (Translation)

Sinabi ni Mormon na tatlo sa labindalawang disipulong Nephita ang “nagbagong-anyo.” Ito ay tumutukoy sa pansamantalang pagbabago na kailangang maranasan ng isang tao upang makatayo sa harapan ng Diyos at hindi mapahamak (tingnan sa D at T 67:11; Moises 1:11). Ang pagbabagong-anyo ay hindi dapat maipagkamali sa pagbabagong kalagayan ng katawan, bagama’t kapwa naapektuhan ng mga ito ang katawan sa magkatulad na paraan. Ang pagbabagong-anyo ay pansamantalang pagbabago, samantalang ang pagbabagong kalagayan ay pangmatagalang pagbabago sa katawan na nagwawakas lamang kapag ang isang tao ay lumisan na sa mortalidad tungo sa imortalidad, o nabuhay nang mag-uli (tingnan sa 3 Nephi 28:8). Ang ilan sa mga nagbagong kalagayan kahit paano ay si Enoc at ang lungsod ng Sion (Moises 7:18–23, 27), Elijah (Elias), ang Apostol na si Juan (D at T 7), at ang tatlong disipulong Nephita (3 Nephi 28:4–11, 15–40).

### Pag-aaral ng mga Banal na Kasulatan

Gawin ang mga gawain A at B habang pinag-aaralan mo ang 3 Nephi 28.

#### A Ano ang Hinahangad Mo?

1. Isulat ang hinangad ng siyam sa labindalawang disipulong Nephita sa 3 Nephi 28 at ilaran ang mga pagpapalang ipinangako ng Panginoon sa kanila.
2. Isulat ang hinangad ng tatlo pang mga disipulo sa 3 Nephi 28 at ilaran ang mga pagpapalang ipinangako ng Panginoon sa kanila.
3. Kung papipiliin ka sa ibinigay sa siyam o sa tatlo, alin ang pipiliin mo? Bakit?

#### B Sumulat ng Maikling Pagsusulit

Gamit ang natutuhan mo tungkol sa mga taong nagbagong kalagayan sa pangkalahatan at lalo na sa tatlong Nephita, sumulat ng maikling pagsusulit na “tama o mali.” Ang maikling pagsusulit ay dapat kabilangan ng kahit limang pangungusap man lamang. Matapos ang bawat pangungusap, isulat ang wastong sagot at ang talata kung saan mo ito natutuhan.



*Sa halip na patuloy na ikuwento ang nangyari matapos ang mga pagdalaw ni Jesucristo sa mga Nephita, tinapos ni Mormon ang 3 Nephi sa pamamagitan ng kanyang*

*sariling patotoo, payo, at mga babala sa mga mambabasa sa hinaharap. Tandaan, habang binabasa mo ang mga kabanata 29–30, na si Mormon ay tuwirang sumulat sa mga tao sa ating kapanahunan.*

### Pag-unawa sa mga Banal na Kasulatan

#### 3 Nephi 29

**Walang saysay** (talata 3)—Walang halaga

**Tatanggihan, tatanggi** (mga talata 4–5, 8)—Ipagwalang-bahala, tanggihan, hindi pahalagahan

**Mag-anasan. . . o paglaruan ang** (mga talata 4–5, 8)—Kutyain o pagtawanan

#### 3 Nephi 30

**Pagpapatutot** (talata 2)—Seksuwal na mga kasalanan

**Karumal-dumal** (talata 2)—Mabibigat na kasalanan; mga kaisipan at kilos na nakasasakit sa kalooban ng Diyos

**Pagsamba sa diyus-diyosan** (talata 2)—Pagsamba sa mga huwad na diyos  
**Kapatawaran** (talata 2)—Pagpapatawad, pagiging malaya sa kasalanan

### Pag-aaral ng mga Banal na Kasulatan

Gawin ang mga gawain A at B habang pinag-aaralan mo ang 3 Nephi 29–30.

#### A Gumawa ng Listahan

1. Basahin ang sinabi ni Mormon sa 3 Nephi 29:1–4, 8–9 at ilaran ang dapat nating malaman o gawin dahil ang talaang ito ay inilitaw sa mundo. Kung mayroong dahilang ibinigay sa mga talatang ito kung bakit dapat nating malaman o gawin ang mga bagay na iyon, isulat ito sa tabi ng bagay na nasa iyong listahan.
2. Ilista ang partikular na grupo ng mga tao na binigyan ni Mormon ng babala sa 3 Nephi 29:5–7; 30:2. Kung may natupad sa binanggit na babala, isulat ito sa tabi ng aytem na nasa listahan mo.
3. Mula sa payo at mga babala na ibinigay niya sa 3 Nephi 29–30, ilaran kung ano ang nalaman ni Mormon nang may inspirasyon tungkol sa ating kapanahunan.

#### B Sino ang Nagsasalita?

Basahing mabuti ang 3 Nephi 30:1–2. Kaninong mga salita ang nakatala sa talata 2? Bakit sa palagay mo inutusan si Mormon na isulat ang mga ito?

# Ikaapat na Nephi: Ang Aklat ni Nephi



## Tungkol sa 4 Nephi

Hanggang sa 1879 na edisyon ng Aklat ni Mormon, ang aklat na ito ay pinamagatan lamang na “Ang Aklat ni Nephi, isa sa mga disipulo ni Jesucristo.” Si Elder Orson Pratt, na miyembro noon ng Korum ng Labindalawang Apostol ang nagrekomenda sa karagdagang pamagat na “Ikaapat na Nephi,” na inaprubahan ng Unang Panguluhan.

Ang unang bahagi ng 4 Nephi ay tinatawag minsan na “Ang Ginintuang Panahon.” Sa loob ng 170 taon ang mga tao ay nagkaisa at namuhay nang payapa nang walang pagtatalu-talo, at “nagkaroon ng pagkakapantay-pantay sa lahat ng bagay sa kanila” (4 Nephi 1:3). Paano nila naitatag ang gayong panahon ng pagpapala at kasaganaan? Sa dakong huli, ang mga tao ay nagsimula na namang magkahati-hating muli at “gumawa ng lahat ng uri ng kasamaan” (talata 34). Matapos ang gayong pinagpalang kapanahunan ng kapayapaan, bakit pipiliin ng mga tao ang gayong landasin?



Matapos malipol ang masasama at ang nalalabing mga tao ay naturuan at napaglingkuran ng Tagapagligtas at ng mga anghel sa langit, ang mga tao ay namuhay sa kapayapaan at

kabutihan sa loob ng maraming henerasyon. Ang kanilang buhay ay katulad ng naranasan ng mga tao ni Enoc, na tinawag na Sion (tingnan sa Moises 7:18). Isinulat ni Mormon na “wala nang mas maliligayang tao pa sa lahat ng tao” (4 Nephi 1:16). Habang binabasa mo, alamin ang mga alituntunin ng ebanghelyo na ipinamuhay nila na nagdulot ng gayong kaligayahan.

Sa kasamaang-palad, naging masama sa dakong huli ang mga tao tulad noong panahon bago dumating si Jesucristo. Dapat na isaalang-alang nating mabuti at matuto mula sa mga pagkakamali na nagawa nila na naging dahilan ng pagbagsak na iyon mula sa dakilang kabutihan at kaligayahan tungo sa kasamaan at kalungkutan, na naging sanhi ng pagkawasak ng bansang Nephita sa dakong huli.

## Pag-unawa sa mga Banal na Kasulatan



### 4 Nephi 1

**Pagkakapantay-pantay sa lahat ng bagay** (talata 3)—Nalaman ng bawat isa na ang lahat ay mula sa Panginoon, kung kaya handa silang ibahagi ang anumang mayroon sila sa iba at para sa pagtatayo ng kaharian ng Diyos.

**Lugar, humalili** (mga talata 9, 19)—Pook

**Alitan** (talata 16)—Kaguluhan, himagsikan

**Kahalayan** (talata 16)—Pagnanasang seksuwal, mga seksuwal na kasalanan

**Uri** (talata 26)—Mga grupo sa lipunan batay sa salapi o katanyagan

**Nanghina** (mga talata 34, 38)—Dahan-dahang lumayo sa katotohanan

**Ginayakan** (talata 41)—Palamutian

**Mapagmalaki** (talata 43)—Makasarili

**Nangalakal ng lahat ng uri ng kalakal** (talata 46)—Namili at nagbenta ng maraming bagay, pangangalakal

**Napilit** (talata 48)—Inutusan

**Labi** (talata 49)—Mga inapo, natira

## Pag-aaral ng mga Banal na Kasulatan



Gawin ang dalawa sa sumusunod na mga gawain (A–C) habang pinag-aaralan mo ang 4 Nephi.

### A Ang Pinakamaliligayang Tao

1. Sa 4 Nephi 1:16, isinulat ni Mormon na wala nang mas liligaya pang mga tao kaysa sa mga taong inilarawan sa 4 Nephi 1:1–22. Maglista ng kahit limang alituntunin na matatagpuan sa mga talatang ito na sa paniniwala mo ay nakaimpluwensiyang mabuti sa pagkakaroon nila ng ganitong kaligayahan.
2. Sang-ayon sa 4 Nephi 1:15, ano ang nag-iisang dahilan kung bakit nawala ang alitan? Ipaliwanag kung bakit sa palagay mo gumawa ng pagkakaiba ang gayong katangian ng mga tao.

## B Magsagawa ng Pakikipanayam

Isipin na lamang na isang grupo ng mga kabataan mula sa kapanahunang inilarawan sa 4 Nephi 1:1–22 ang maaaring makapanayan sa ating kapanahunan. Sumulat ng tatlong katanungan na inaakala mong nanaising itanong sa kanila ng mga kabataan ng ating panahon. Pagkatapos ay isulat ang mga sagot na inaakala mong ibibigay nila, sang-ayon sa nabasa mo sa 4 Nephi.

## C Ang mga Hakbang na Pababa

1. Si Elder Spencer W. Kimball, na noon ay miyembro ng Korum ng Labindalawa, ay nagturo: “Ang kasalanan, tulad ng paglalakbay, ay nagsisimula sa isang hakbang” (*The Miracle of Forgiveness*, [1969], 214). Sa 4 Nephi, ang lipunan ng mga Nephita ay namuhay sa pagsunod sa mga kautusan ng Diyos sa unang kalahati ng kabanata, subalit sa huli sila ay naging ubod nang sama. Sa iyong kuwaderno, magdrowing ng isang hagdanan na pababa. Dapat ay mayroon itong lima hanggang walong baitang. Sa itaas na baitang, isulat ang tila ipinahihawatig ng 4 Nephi na siyang unang hakbang ng mga tao na umakay sa kanila pababa at ilita ang talata kung saan mo ito napag-alaman. Patuloy na lagyan ng pamagat ang bawat baitang batay sa itinuturo ng 4 Nephi na iba pang mga baitang pababa, na umakay sa mga tao palayo sa uri ng pamumuhay na ninais ng Panginoon para sa kanila.

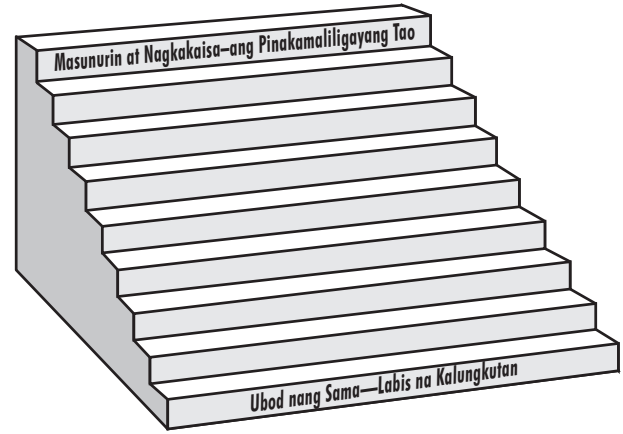

2. Sa pagtatapos ng 4 Nephi, kakaunting tao sa kanilang lipunan ang maituturing na mabubuti. Sa tabi ng bawat baitang sa inyong diagram, isulat nang maikli ang inaakala mong maaaring ginawa ng mabubuting tao upang manatiling mabuti noong tahakin ng iba pa sa kanilang lipunan ang hakbang pababa.
3. Ano kaya ang pakiramdam ng mapabilang sa ilang namuhay nang tapat sa mga turo ni Jesucristo sa dakong huli ng 4 Nephi? Ano sa palagay mo ang mga hamon na maaaring kinaharap ng isang mabuting tao noong panahong iyon?

# Ang Aklat ni Mormon



## Ang Sariling Aklat ng May-akda

Matapos tipunin at isulat ang lahat ng aklat na tinatawag natin ngayong Aklat ni Mormon, ang propetang si Mormon ay nagsulat ng tungkol sa kanyang sariling kapanahunan. Ang mas maliit na

aklat na ito ay tinatawag na “ang aklat ni Mormon,” kahit na nasa loob ito ng mas malaking aklat na tinatawag na Aklat ni Mormon. Si Mormon ay napatay noong matapos niyang isulat ang matatagpuan sa Mormon 7. Ang kanyang anak na si Moroni ang tumapos sa talaan na sinimulan ng kanyang ama (tingnan sa Mormon 8–9).



## “Dagdag na Kabutihan”

Sa pagsisikap na itama ang isang pagkakamali sa pakahulugan ng ilang tao sa salitang *Mormon*, ang Propetang si Joseph Smith ay sumulat ng isang liham sa patnugot ng *Times and Seasons*, isang lathalain ng Simbahan noong una. Doon ay sinabi niyang:



“Sa pamamagitan ng inyong pahayagan ay nais kong itama ang isang pagkakamali. . .

“Ang pagkakamaling tinutukoy ko ay ang pakahulugan ng salitang ‘Mormon.’ Nakasaad na ang salitang ito ay nagmula sa salitang Griyego na *mormo*. Hindi iyan totoo. Walang Griyego o Latin sa mga lamina kung saan, sa pamamagitan ng awa ng Panginoon, ay isinalin ko ang Aklat ni Mormon. . .

“Ang salitang Mormon, ay tunay na nangangahulugan ng, dagdag na kabutihan” (*History of the Church*, 5:399–400).

### Mormon = Dagdag na Kabutihan

Sa pagsasalita tungkol sa mga tao na hindi miyembro ng Simbahan na tumatawag sa ating “mga Mormon,” ay tinuruan ni Pangulong Gordon B. Hinckley ang mga miyembro ng Simbahan ng isang paraan upang gawing papuri ang pangalang iyon. Ang sabi niya:

“At dahil, bagamat minsa’y ikinalulungkot ko na hindi tinatawag ng mga tao ang simbahang ito sa wastong pangalan nito, ako’y maligaya na ang palayaw na gamit nila ay malaking karangalan na ginawang gayon ng isang kahanga-hangang tao at ng aklat na nagbibigay ng hindi mapapantayang patotoo tungkol sa Manunubos ng daigdig.

“Kahit sinong makakilala sa lalaking si Mormon sa pamamagitan ng pagbabasa at pagbubulay-bulay sa kanyang mga salita, kahit sinong makabasa sa mahalagang yaman na ito ng kasaysayan na binuo at naipreserba niyang mabuti, ay malalaman na ang *Mormon* ay hindi salitang may masamang pagkakilala, kundi isinasagisag nito ang pinakamainam na kabutihan—ang kabutihang ukol sa Diyos. Ang makabagong tagapagsalin ng sinaunang talaang ito ang nagpahayag na sa pamamagitan ng pagbabasa nito ang isang tao ay malalapit sa Diyos kaysa sa pagbabasa ng alinmang aklat.

“Lahat ng ito ay naglalagay sa atin na nasa simbahan at sa henerasyong ito sa pananagutan at responsibilidad na maunawaan na habang pinag-uusapan tayong mga Mormon, kailangan tayong mamuhay sa paraan na ang ating halimbawa ay magpapaganda sa pananaw na ang *Mormon* ay tunay na nangangahulugan ng dagdag na kabutihan” (sa Conference Report, Okt. 1990, 70; o *Ensign*, Nob. 1990, 52–53).

Habang binabasa mo ang tungkol kay Mormon sa ilang kabanatang ito, isipin kung paano mo masusundan ang kanyang halimbawa at paano magiging o magkakaroon ng “dagdag na kabutihan” sa iyong buhay.



*Si Mormon ay dakila maging sa kanyang kabataan. Sa pagsasalita tungkol sa mga kabataang lalaki ng Simbahan,*

*sinabi ni Pangulong Spencer W. Kimball na: “Kayong mga binatilyo ay hindi kailangang maghintay upang maging dakila. Maari kayong maging mas mahusay na mga misyonero, malalakas na kabataang lalaki, dakilang kasama, at masaya at pinagkakatiwalaang mga pinuno ng Simbahan. Hindi ninyo kailangang hintayin ang bukas” (sa Conference Report, Abr. 1976, 71; o Ensign, Mayo 1976, 47). Pinayuhan ni Pangulong Gordon B. Hinckley ang mga kabataang lalaki at babae na “magtiwala sa inyong kakayahang matuto at gumawa ng makabuluhang bagay sa inyong buhay. Manindigan at sumulong” (Teachings of Gordon B. Hinckley, 715).*



*Habang binabasa mo ang Mormon 1, pansinin kung ano ang katayuan ng matandang Mormon at kung ano ang sinabi tungkol sa kanya sa gayong edad. Isipin din ang iyong nabasa sa huling bahagi ng 4 Nephi tungkol sa uri ng lipunan na kinalakihan ni Mormon. Ang kanyang halimbawa ng kabutihan sa kanyang kabataan sa kabila ng laganap na kasamaan ay makapangyarihang aral na tulad ng iba pa niyang ipinangaral.*

## Pag-unawa sa mga Banal na Kasulatan

### Mormon 1

**Mahinahon** (mga talata 2, 15)—Nagagawang pag-isipang mabuti ang mahahalagang bagay, espirituwal ang kaisipan  
**Magmasid** (talata 2)—Matuto, maunawaan  
**Ukit, iuukit** (mga talata 3–4)—Mga nakasulat, sumulat sa metal  
**Iniurong ang kanilang balak** (talata 12)—Hindi na itinuloy ang kanilang balak

**Namayani** (talata 13)—Mayroong pinakamalakas na impluwensiya  
**Nagsikap** (talata 16)—Nagtangka, sinikap  
**Manggagaway** (talata 19)—Mga pagtatangkang makatanggap ng mga huwad na pahayag mula sa masamang pinagmumulan

## Pag-aaral ng mga Banal na Kasulatan

Gawin ang gawain A habang pinag-aaralan mo ang Mormon 1.

## A Mga Resulta

Ang salitang *sapagkat* ay mahalagang pansinin sa mga banal na kasulatan. Kadalasan ay tinutulungan tayo nitong matukoy ang mga hakbang at ang mga magiging resulta nito, mabuti man o masama.

1. Gamit ang natutuhan mo sa Mormon 1:13–14, gumawa ng isang diagram na katulad ng sumusunod at tukuyin ang ibinungang naranasan ng mga Nephita at ang mga hakbang na nagdulot ng mga gayong bunga.

Mga hakbang → “Sapagkat” → Mga Resulta

2. Halimbawang nakita ng isang Nephita noong kapanahunan ni Mormon ang iyong diagram o nabasa ang mga talatang iyon, ipinaliwanag ang mga alituntunin sa kanya, at pagkatapos ay sumagot sa pagsasabing, “Eh, ano ngayon?” Sumulat ng sagot sa gayong tao upang tulungan silang maunawaan kung gaano kahalaga ang mga resultang iyon. Isama ang ilang partikular na halimbawa ng kung paano kaiba ang iyong buhay dahil naranasan mo ang mga pagpapalang binanggit ni Mormon.

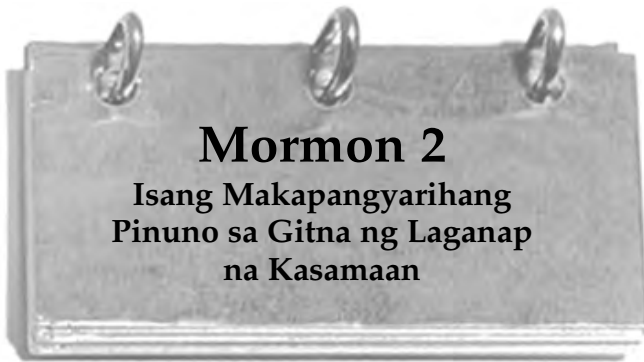

Mababasa natin sa Mormon 1 ang tungkol sa espirituwal na ibubunga ng kasamaan ng mga Nephita. Sa Mormon 2 ay matututuhan natin ang ilan sa kanilang mga kasamaan at ang kasunod na resulta. Kung minsan, ang pangyayari ng masasamang bagay sa atin ay nagpapakumbaba sa atin at humahantong sa dagdag na pagsusuri sa ating buhay at gumagawa ng kinakailangang mga pagbabago. Habang binabasa mo ang Mormon 2, pansinin kung paano tumugon ang mga Nephita noong kapanahunan ni Mormon sa mga kabiguan, trahedyang, at kalungkutan na naging resulta ng kanilang mga ikinilos. Ano ang matututuhan mo mula sa kanilang halimbawa? Ano ang matututuhan mo mula sa halimbawa ni Mormon sa kabanatang ito?

## Pag-unawa sa mga Banal na Kasulatan

### Mormon 2

**Pangangatawan** (talata 1)—Taas : **Buong pag-uulit-ulit** (talata 8)—Paulit-ulit na ginagawa, at mga bangkay, pagpatay : saklaw

**Pagdadalamhati at pananaghoy** (mga talata 11–12)—Labis na kalungkutan, pag-iyak, matinding paghihinagpis

**Walang saysay** (talata 13)—Walang kabuluhan

**Bagbag na puso** (talata 14)—Pagpapakumbaba, kalungkutan humahantong sa pagsisisi

**Nagsisising espiritu** (talata 14)—Pagnanais ng kalooban na magsisi at gawin ang kagustuhan ng Diyos

**Karumal-dumal** (mga talata 18, 27)—Mabibigat na kasalanan; kaisipan at kilos na hindi kalugud-lugod sa Diyos

**Lumakas** (talata 24)—Malaking pagsisikap, kalakasan

**Kapahamakan** (talata 27)—Trahedyang, sakuna

## Mormon 2:11–14—“Kalungkutan ng mga Isinumpa” o “Kalungkutan. . .Tungo sa Pagsisisi”

Itinuro ni Pangulong Spencer W. Kimball na “napakadalang inaakala ng mga tao na nakapagsisi na sila at karapat-dapat nang mapatawad samantalang ang nagawa lamang nila ay ipahiwatig ang kalungkutan o panghihinayang sa kasawiang-palad na nangyari” (*Teachings of Spencer W. Kimball*, pinamatnugutan ni Edward L. Kimball [1982], 87). Ang paglalarawan ni Mormon sa Mormon 2:11–14 ay tumutulong sa atin na maunawaan na tanging ang kalungkutanang “tungo sa pagsisisi” ang humahantong sa mga uri ng pagbabago na lumilinis sa atin at pinapalitan ang kalungkutan ng kaligayahan. Ang mas malalim na “kalumbayang mula sa Diyos” (tingnan sa II Mga Taga Corinto 7:10) ay pagkaunawa na ang ating masasamang ikinikilos ay, sa katunayan, paghihimagsik laban sa Diyos (tingnan sa Mormon 2:15) at nakaragdag tayo sa pagdurusa ng iba—kabilang na ang Tagapagligtas (tingnan sa Mosias 14:5; D at T 19:16–19). “Ang kalungkutanang. . .tungo sa pagsisisi” ay nangangahulugan na nais nating magbago.



## Mormon 2:15—“Ang Araw ng Palugit ay Lumipas Na”

Si Pangulong Joseph Fielding Smith, na noon ay Pangulo ng Korum ng Labindalawang Apostol, ay nagpaliwanag na “posibleng ang mga tao ay malulung sa kadiliman sa pamamagitan ng paghihimagsik at kasamaan kung kaya ang diwa ng pagsisisi ay nawawala sa kanila. . .at hindi na sila kayang abutin ng kapangyarihan ng pagsisisi” (*Doctrines of Salvation*, 2:194; tingnan din sa Helaman 13:38).

Marami tayong matututuhan tungkol sa pag-uugali ni Mormon sa kung paano niya patuloy na tinulungan ang kanyang mga tao matapos niyang malaman na ang “araw ng palugit ay lumipas na.”

## Pag-aaral ng mga Banal na Kasulatan

Gawin ang gawain A habang pinag-aaralan mo ang Mormon 2.

### A Mga Dahilan ng Kalungkutan

1. Sang-ayon sa Mormon 2:10–15, bakit nalulungkot ang mga Nephita? Matapos ang bawat dahilan na iyong ililista, pansinin ang talata o mga talata kung saan mo ito nakita.
2. Sang-ayon sa Mormon 2:10–15, 18–19, 25–27, bakit nalungkot si Mormon? Matapos ang bawat dahilan na iyong ililista, pansinin ang talata o mga talata kung saan mo ito nakita.
3. Ano ang pagkakaiba ng kalungkutan ng mga Nephita at ng kalungkutan ni Mormon?
4. Ipaliwanag kung paano nauugnay ang bawat isa sa sumusunod na mga talata sa kalungkutan ng mga Nephita, sa kalungkutan ni Mormon, o sa dalawa: Alma 41:10; 42:29; Moroni 10:22; Moises 7:28–40.



Sa Mormon 3 ay marami tayong nalaman tungkol sa awa ng Diyos at kadakilaan ni Mormon kapag iniisip natin na binigyan ng Panginoon ang masasamang Nephita ng isa pang pagkakataon upang magsisi. Tinulungan din sila ng Panginoon sa kanilang pakikidigma laban sa mga Lamanita. Sa propeta ng Lumang Tipan na si Ezekiel, sinabi ng Panginoon, “Mayroon бага akong anomang kasayahan sa kamatayan ng masama? . . . at hindi бага mabuti na siya’y humiwalay sa kaniyang lakad, at mabuhay?” (Ezekiel 18:23). Kahit gaano pa ang hangarin ng Panginoon na magsisi ang

lahat ng tao, hindi Niya tayo pipilitin, at ang batas ng katarungan ay kailangang mabigyang-kasiyahan. Habang binabasa mo ang Mormon 3, tingnang mabuti kung anong mga kilos at pag-uugali ang nagwalay sa mga Nephita mula sa Panginoon. Sa kasawiang-palad, maraming tao sa ngayon ang gumagawa ng gayunding mga pagkakamali. Tila nais ni Mormon na matuto tayo mula sa malungkot na kuwentong ito ng sariling kapahamakan ng mga Nephita, yamang tuwiran siyang sumulat sa ating kapanahunan sa huling bahagi ng kabanatang ito.

## Pag-unawa sa mga Banal na Kasulatan

### Mormon 3

<b>Walang-kabuluhan</b> (talata 3)—Walang silbi	• <b>Pipi</b> (talata 16)—Hindi nakikisali
<b>Liham</b> (talata 4)—Sulat	• <b>Patunayan, pinahahayag</b> (mga talata 16, 20)—Ipinaalam
<b>Lubusan</b> (talata 11)—Ganap	•
<b>Paghihiganti</b> (talata 15)—Matinding paghatol, kaparusahan	•

## Pag-aaral ng mga Banal na Kasulatan

Gawin ang gawain A habang pinag-aaralan mo ang Mormon 3.

### A Tinig ng Isang Sumisigaw mula sa Alabok

Habang binabasa mo ang mga huling pahina ng Aklat ni Mormon, may mga lugar kung saan tila alam nina Mormon at Moroni ang ating panahon na tulad ng pagkakaalam nila sa kanilang kapanahunan. Sa tuwirang pagsasalita sa atin sa Mormon 3:17, sinabi ni Mormon, “Kaya nga. . .” o sa madaling salita, “Dahil sa mga bagay na alam ninyo ngayon, sasabihin ko ito sa inyo. . .”

1. Ilista ang mga katotohanang pinatunayan ni Mormon sa Mormon 3:17:22.
2. Isulat kung paanong ang pagkaunawa sa mga katotohanang ito ay makatutulong sa iyo na maiwasang maulit ang mga kamalian ng mga Nephita.

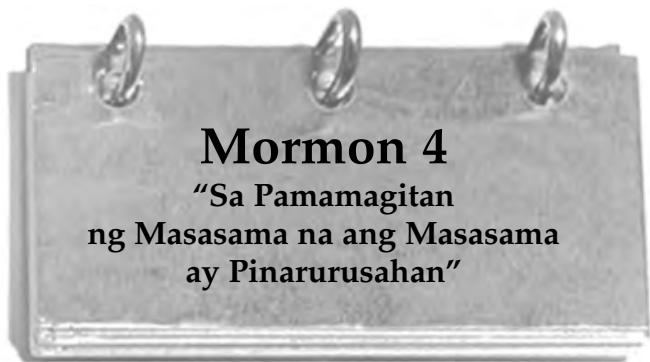

Sa Mormon 3 ay mababasa natin na tumanggi si Mormon na maging pinuno ng hukbong Nephita dahil sa ang kanilang puso ay tumigas at sila ay patuloy na nalugod sa

pagpapadanak ng dugo. Gayunman, itinuloy ni Mormon ang pagbabantay at paggawa ng talaan ng kanyang mga tao. Habang binabasa mo ang Mormon 4, maghanap ng anumang pagbabago sa pag-uugali ng mga Nephita o ng tagumpay nila sa digmaan.

## Pag-unawa sa mga Banal na Kasulatan

### Mormon 4

**Parusahan** (talata 4)—Natalo : **Patuloy na nagpumilit** (talata 10)—Nagpatuloy nang walang pagbabago  
**Napaurong** (talata 8)—Pinagkaitan ng kanilang mithiin : **Pagkatay** (talata 11)—Mga bangkay, pagpatay ng tao

## Pag-aaral ng mga Banal na Kasulatan

Gawin ang gawain A o B habang pinag-aaralan mo ang Mormon 4.

### A Sumulat ng Maikling Pagsusulat

Sumulat ng maikling pagsusulat na tumatalakay sa inaakala mong tatlo sa limang pinakamahahalagang ideya o pangyayari sa Mormon 4. Maaari mong isulat ito bilang “tama o mali” na pagsusulat o bilang mga tanong na may maikling sagot. Maglakip ng sagot na naglilista sa talata o mga talata kung saan matatagpuan ang bawat sagot.

### B Tumangging Magsisi

Sa Mormon 4:10–18, markahan ang mga talatang inaakala mong naglalarawan sa nangyari sa mga Nephita dahil tumanggi silang magsisi. Isulat kung ano sa palagay mo ang nadama ng mga Nephita noong panahong iyon at bakit.



Ang salaysay ni Mormon tungkol sa mga kaganapan noong kanyang kapanahunan ay puno ng pighati at kawalan ng pag-asa. At sa kasawiang palad, dahil sa kanilang kasamaan, hindi umunlad ang buhay ng mga Nephita. Nag-ukol ng panahon si Mormon sa Mormon 5 upang ipaliwanag ang inakala niyang dapat matutuhan ng mga tao sa mga huling araw mula sa malungkot na pangyayaring ito.

## Pag-unawa sa mga Banal na Kasulatan

### Mormon 5

**Paghihirap** (talata 1)—Mga problema, kahirapan : **Pagkawasak** (talata 11)—Trahedyang kasamaang-palad  
**Napanatili** (talata 4)—Itago, hawakan, bantayan, pangalagaan : **Binhi** (talata 15)—Mga inapo  
**Saktan** (talata 8)—Parusahan : **Nakaririmarim** (talata 15)—Kinasusuklamang nakamumuhi, nakasusuklam  
**Walang kabuluhan** (talata 9)—Walang halaga : **Sasakyang-dagat** (talata 18)—Bangka  
**Maikling buod** (talata 9)—Pinaikling bersiyon

## Pag-aaral ng mga Banal na Kasulatan

Gawin ang gawain A o B habang pinag-aaralan mo ang Mormon 5.

### A Mga Layunin ng Aklat ni Mormon

- Sa Mormon 5:14–15, ibinigay ni Mormon ang mga dahilan kung bakit darating sa ating panahon ang Aklat ni Mormon. Ilista ang mga layuning ito sa iyong kuwaderno.
- Sa iyong listahan, idagdag ang mga layuning matatagpuan sa 1 Nephi 13:40; 2 Nephi 3:12; Doktrina at mga Tipan 3:19–20; 10:48–52, 62–63; 20:11–12.

### B “Mahal Naming mga Gentil. . .”

Alam ni Mormon na matatanggap ng mga bansang gentil sa mga huling araw ang kanyang mga salita. Isinulat niya sa kanila ang malaking bahagi ng Mormon 5:9–24. Ibuod ang mensahe ni Mormon para sa mga Gentil sa pamamagitan ng pagsulat ng isang liham sa iyong sariling pananalita na nakapatungkol “Sa mga Gentil sa mga huling araw.” Habang nagsusulat ka, pansinin na si Mormon ay nagsulat tungkol sa mga Gentil at gayundin sa mga Gentil.



## Mormon 6

### “Pagkalipol ng Aking mga Tao”



Mahigit sa animnapung taon ang nakalipas sa pagitan ng mga nakasulat sa Mormon 1 at 6. Pinamunuan ni Mormon ang mga sundalong Nephita nang mahigit sa limampung taon. Gayunman, tulad ng nabasa mo, tumanggi ang mga Nephita na gumawa ng pagbabago sa kanilang buhay na nagpahintulot sana sa kanila na tanggapin ang tulong ng Panginoon at iligtas sila sa kapahamakan. Isinasalaysay ng Mormon 6 ang huling pakikipagdigmaan ng bansang Nephita—isang bansang sinimulan nang mahigit na sa siyamnaraang taon, bansang may natatanging mga pangako mula sa Panginoon, at bansang nagkaroon ng pribilehiyong madalaw ng nabuhay na mag-uling Anak ng Diyos. Habang binabasa mo ang tungkol sa kalungkutan ni Mormon, tingnan kung paanong ang kanyang mga salita ay katulad ng kay Jesucristo nang sabihin Niyang, “Oh, Jerusalem, Jerusalem, . . . makailang inibig kong tipunin ang iyong mga anak, na gaya ng pagtitipon ng inahing manok sa kanyang mga sisiw sa ilalim ng kanyang mga pakpak, ay ayaw kayo!” (Mateo 23:37).

### Pag-unawa sa mga Banal na Kasulatan

#### Mormon 6

**Pahintulutan** (talata 6)—  
Hayaan, bigyang pahintulot  
**Nabagbag sa pagdadalamhati**  
(talata 16)—Nasaktang mabuti  
ang damdamin

∴ **Kawalang-kamatayan** (talata  
21)—Nabuhay na mag-uling  
katawan na mananatiling  
buhay habampanahon

### Mormon 6—Sukatan ng Panahon ng Buhay ni Mormon

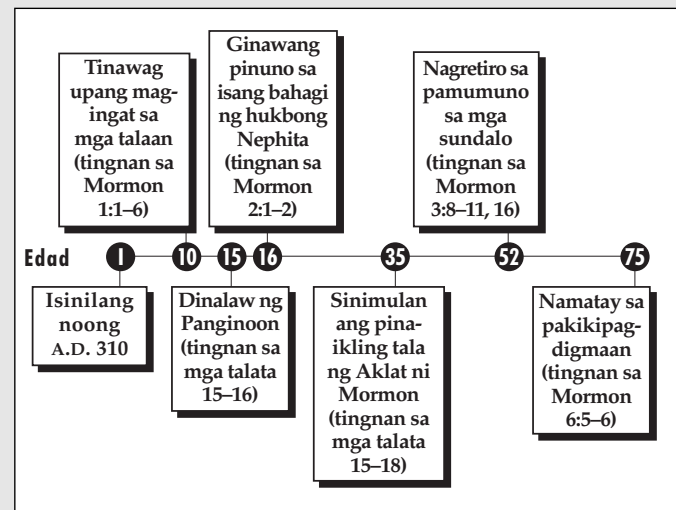

### Pag-aaral ng mga Banal na Kasulatan

Gawin ang gawain A habang pinag-aaralan mo ang Mormon 6.

#### A Gumawa ng Paghahambing

Habang binabasa natin ang tungkol sa pagkalipol ng mga tao na tumalikod sa kanilang masasamang gawain tungo sa malaking kasamaan, kailangan din nating maunawaan na kuwento ito ng isang lalaki na namuhay nang matwid sa loob ng mahigit sa animnapung taon sa gitna ng matinding kasamaan. Ang pag-uukol ng pansin dito ay makatutulong upang lalo nating makita kung gaano katulad ni Cristo si Mormon, at magbibigay din ito ng halimbawa kung paano gumawa ng matwid na mga pasiya sa ating kapanahunan.

- Hatiin ang isang pahina ng iyong kuwaderno. Pamagatan ang isang hanay ng “Ang mga Nephita” at ilista sa ilalim nito ang lahat ng natutuhan mo mula sa sumusunod na mga sanggunian tungkol sa mga Nephita noong kapanahunan ni Mormon: Mormon 1:13-14, 16-17, 19; 2:10-15, 18, 26; 3:9-10, 13-14; 4:8, 10-12; 5:2, 15-18; 6:7.
- Pamagatan ang ikalawang hanay ng pahina ng “Mormon” at ilista sa ilalim nito ang lahat ng natutuhan mo mula sa sumusunod na sanggunian tungkol kay Mormon: Mormon 1:1-2, 5, 15-17; 2:1-2, 9, 12-15, 19, 23-24, 27; 3:1-3, 11-14, 16-22; 5:1-2, 8-11, 13; 6:2-4, 6, 16-22. Sikaping unawain kung ano ang ipinahihiwatig tungkol kay Mormon ng ilan sa mga sanggunian upang malaman kung ano ang inihahayag ng mga ito tungkol sa kanyang pagkatao. Halimbawa, ihambing ang kanyang ginawa sa kung ano ang maaari sanang ginawa niya sa isang situwasyon. O, tingnan ang kanyang mga kilos batay sa uri ng mga taong nakasalamuha at pinamunuan niya.
- Sumulat ng isang talata hinggil sa kung bakit maituturing si Mormon na isa sa mga lalaking katulad ni Cristo sa mga banal na kasulatan.

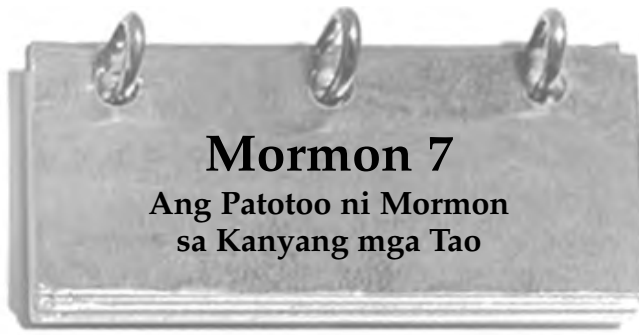

Mababasa natin sa Mormon 6 ang kakila-kilabot at nakapipin-salang mga digmaan kung saan mismong si Mormon ay nasugatan. Ang Mormon 7 ay ang mensahe ni Mormon “sa mga labi ng mga taong ito na naligtas” (talata 1) kapwa sa kanyang kapanahunan at sa mga huling araw. Yamang ang anak ni Mormon na si Moroni ang sumulat sa Mormon 8 at sinabi sa atin ang tungkol sa pagkamatay ni Mormon, ito ang huling patotoo na isinulat ni Mormon sa aklat na ito.



## Pag-unawa sa mga Banal na Kasulatan

### Mormon 7

Ito (talata 9)—Ang Aklat ni Mormon

∴ Roon (talata 9)—Ang Biblia

## Pag-aaral ng mga Banal na Kasulatan

Gawin ang mga gawain A at B habang pinag-aaralan mo ang Mormon 7.

### A Ano at Bakit

Sa kanyang huling patotoo sa mga inapo ng mga Nephita at Lamanita, isinulat ni Mormon ang nais niyang malaman at gawin nila. Sa gawing itaas ng pahina sa iyong kuwaderno, ilarista mula sa Mormon 7 ang nais niyang malaman ng mga tao. Sa gawing ibaba ng pahina, ilarista ang nais niyang gawin nila. Matapos ang bawat aytem sa kapwa listahan, maikling ipaliwanag kung bakit sa palagay mo nais niyang malaman at gawin nila ang bagay na iyon.

### B Ang mga Huling Salita ni Mormon

Ang Mormon 1–7 ay ang mga huling salita na isinulat ni Mormon sa mga lamina. Sumulat ng isang talata na nagsasaad ng nadarama mo tungkol kay Mormon at sa kanyang isinulat.

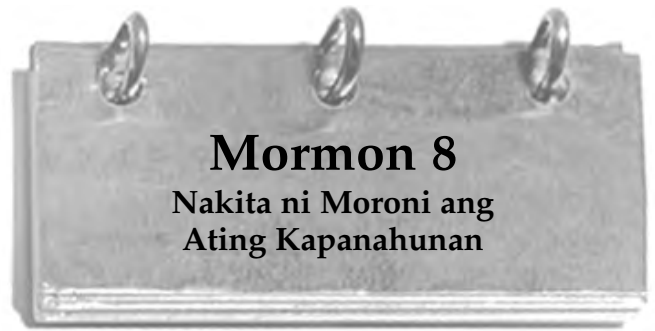

Ang mga isinulat ng anak ni Mormon na si Moroni ay nagsimula sa Mormon 8. Isinulat niya na napatay ang kanyang ama sa digmaan at na siya, si Moroni, ay natuwang mag-isa. Sa nalalabing bahagi ng kabanata, sumulat si Moroni tungkol sa pagdating ng Aklat ni Mormon sa mga huling araw sa pamamagitan ng kapangyarihan ng Diyos. Inutusan siya ng kanyang ama na isulat ang bahagi nito (tingnan sa Mormon 8:1), at ang iba ay itinala niya mula sa mga pangitaing ipinakita sa kanya ng Tagapagligtas hinggil sa mga huling araw (tingnan sa mga talata 34–41).

Naunawaan ni Moroni na walang sinuman sa kanyang panahon ang babasa sa tala at na sumusulat siya sa ating panahon. Sa pag-iisip na nakita ni Moroni at ng iba pang mga propeta sa Aklat ni Mormon ang ating panahon, ipinayo ni Pangulong Ezra Taft Benson: “Kung nakita nila ang ating panahon at pinili ang mga bagay na magiging pinakamahalaga sa atin, hindi ba’t gayon ang dapat nating gawing pag-aaral sa Aklat ni Mormon? Dapat nating palaging itanong sa ating sarili, ‘Bakit binigyang-inspirasyon ng Panginoon si Mormon (o si Moroni o Alma) na isama ito sa kanyang tala? Ano ang mga mapupulot kong aral mula doon upang tulungan akong mamuhay sa araw at kapanahunang ito?’” (sa *Conference Report*, Okt. 1986, 5; o *Ensign*, Nob. 1986, 6). Itanong ang mga ito habang binabasa mo ang kabanatang ito at sa pagpapatuloy mo hanggang sa huli ng Aklat ni Mormon.



**Paghihiganti** (mga talata 20, 40–41)—Matinding paghatol, kaparusahan

**Marumi** (talata 28)—Hindi malinis, hindi banal, tiwali

**Unos** (talata 29)—Malalakas na bagyo

**Kasukdulan ng kapaitan** (talata 31)—Tingnan ang bahaging “Pag-unawa sa mga Banal na Kasulatan” para sa Alma 36:18 (p. 135)

**Mga gapos ng kasamaan** (talata 31)—Alipin ng kasalanan

- **Balakyot** (talata 33)—Tiwali, nahahandang sumuway
- **Matitigas ang leeg** (talata 33)—Palalo
- **Binago** (talata 33)—Iniba, sinira
- **Malisya** (talata 36)—Galit, poot
- **Pagpapalamuti** (talata 37)—Ubod nang daming dekorasyon
- **Mangangalawang** (talata 38)—Sirain at wasakin
- **Ipaghihiganti** (talata 41)—Maghihiganti para sa

### Mormon 8:7—Ang Lubusang Pagkalipol ng mga Nephita

Matapos silang dalawin ni Jesucristo, wala nang tinawag pa na “Nephita” o “Lamanita”; lahat ng tao ay pinagkaisa Niya. Sa dakong huli, ang mga tao ay nagsimulang magpangkat-pangkat muli at tawagin ang kanilang sarili na mga Lamanita o Nephita. Sang-ayon ito sa kanilang mga paniniwala at tradisyon at hindi kailangan ang kung kanino sila nagmula. Dahil dito, kapag nababasa nating lubusang nilipol ang mga Nephita, ang ibig sabihin nito ay lahat ng nagtuturing sa kanilang sarili na mga tagasunod ng tradisyon ng Nephita ay nangalipol. Maaaring may mga inapo sina Nephi, Sam, Jacob, at Joseph na kabilang sa mga Lamanitang hindi nalipol.

## Pag-unawa sa mga Banal na Kasulatan

### Mormon 8

- Kamag-anak** (talata 5)—Mag-anak
- **Pabigla-bigla** (talata 19)—Nang mabilis, walang pakundangan, kawalang-ingat

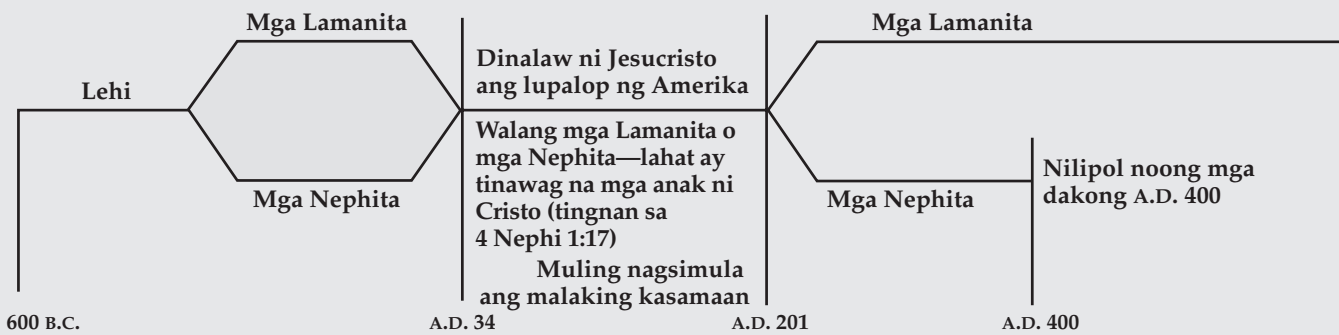

## Pag-aaral ng mga Banal na Kasulatan

Gawin ang dalawa sa sumusunod na mga gawain (A–C) habang pinag-aaralan mo ang Mormon 8.

### A Payo sa Pagbabasa

Batay sa isinulat ni Moroni sa Mormon 8:12, 17–19, 21, 23, 34–35, gumawa ng listahan ng “Mga Tagubilin at Payo sa mga Mambabasa ng Aklat ni Mormon.”

### B Ilarawan ang Araw

1. Sa Mormon 8:26–32, inilarawan ni Moroni ang araw kung saan darating sa daigdig ang Aklat ni Mormon. Maglista ng kahit sampung kalagayan na sinabi ni Moroni na iiral sa panahong iyon.
2. Ano ang nakintal na mabuti sa iyong kaisipan tungkol sa propesiya ni Moroni hinggil sa ating panahon?

### C Tugon kay Moroni



1. Sa Mormon 8:34–35, nagpatotoo si Moroni na nakita niya ang ating panahon. Batay sa nabasa mo sa mga talata 36–41, ano ang tila bumagabag sa kanya nang labis?
2. Hanapin at ilarawan ang lahat ng mga itinanong ni Moroni sa Mormon 8:36–41. Pagkatapos ay sumulat ng sagot na inaakala mong kumakatawan sa mga pag-uugali ng daigdig sa ngayon.
3. Sumulat ng maikling liham na tila ba sumasagot ka kay Moroni. Ipalawanag sa kanya kung ano ang ginagawa mo mismo sa mga problemang ipinahayag niya sa Mormon 8:36–41.

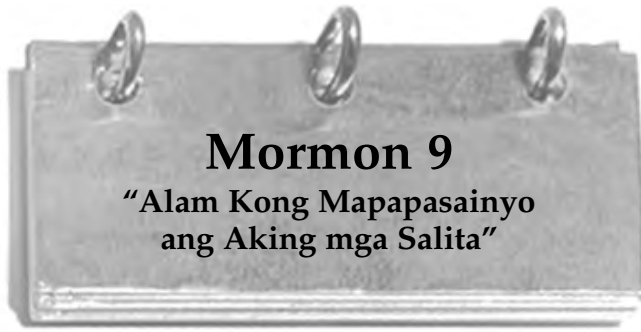

## Mormon 9

### “Alam Kong Mapapasainyo ang Aking mga Salita”

Tulad ng nabasa mo sa Mormon 8, nakita ni Moroni ang ating panahon at nalaman kung kailan matutupad ang kanyang mga propesiya. Sa Mormon 9, sinamantala niya ang inakala niyang huling pagkakataon na magsalita sa mga tao sa ating kapanahunan na hindi naniniwala (tingnan sa Moroni 1:1). Ang mga naniniwala naman ay maraming matututuhan mula sa kanyang itinuro at sa paraan ng pagtuturo niya nito.

### Pag-unawa sa mga Banal na Kasulatan

#### Mormon 9

**Kaparusahan** (talata 2)—Ang panahon ng Ikalawang Pagparito ni Jesucristo

**Ginigiyagis** (talata 3)—Pinarurusahan, nagdurusa

**Hindi maapula** (talata 5)—Hindi kayang patayin (apoy)

**Pag-iiba-iba, nag-iiba** (mga talata 9–10)—Pagbabago

**Temporal** (talata 13)—Pisikal, mortal

**Tumitigil** (mga talata 15, 19–20)—Huminto, nagwakas

**Sa kanyang mga disipulong maiiwan** (talata 22)—Ang tatlong disipulong Nephita na nagkaroon ng pagbabago sa kalagayan at nagpatuloy sa kanilang paglilingkod sa lupa

**Magtatatwa, manghamak** (mga talata 26–27)—Kapootan  
**Pagsubok** (talata 28)—Pagsubok sa mortal na buhay na ito

**Upang ubusin lamang sa inyong pagnanasa** (talata 28)—Bigyang kasiyahan ang inyong pisikal o makalupang mga hangarin

### Pag-aaral ng mga Banal na Kasulatan

Gawin ang gawain A o B habang pinag-aaralan mo ang Mormon 9.

#### A Isang Payo para sa Partikular na mga Tao

Si Moroni ay nagsalita sa apat na pangkat ng mga tao sa Mormon 9. Ibuod ang kanyang mensahe para:

1. Sa mga “yaong hindi naniniwala kay Cristo” (mga talata 1–6).
2. Sa mga “nagtatatwa sa mga paghahayag ng Diyos” (mga talata 7–14).
3. Sa mga naniniwala na hindi na makagagawa ng mga himala ang Diyos (mga talata 15–25).
4. Sa mga “humahamak sa mga gawain ng Panginoon” (mga talata 26–31).

#### B Mga Doktrina ng Plano ng Diyos

Walang nag-iisang talata sa banal na kasulatan kung saan ipinaliliwanag nang detalyado ang plano ng Diyos sa kaligtasan at nagpapakita sa kaugnayan ng lahat ng elemento ng plano sa bawat isa. Ang mga doktrina ng plano ay nagkalat sa mga banal na kasulatan kung saan ang mga masigasig na nag-aaral ay matatagpuan at maisasagawa ang mga ito. Ang kailangang pagsisikap ang nagbibigay ng higit na kahulugan at dimalilimutang pagkatuto. Ang Mormon 9 ay naglalaman ng ilang mahahalagang doktrina na may kaugnayan sa “dakilang plano ng kaligayahan.” Sa Mormon 9, hanapin ang inaakala mong limang mahahalagang doktrina na may kaugnayan sa plano. Isulat ang mga ito sa iyong kuwaderno, kasama ang maikling paliwanag tungkol sa kahalagahan ng doktrinang ito sa plano sa kabuuan.



# Ang Aklat ni Eter



## Sino si Eter?

Si Eter ang huling propeta at tagapag-ingat ng talaan ng mga Jaredita (tingnan sa Eter 15:33–34). Ang kanyang kuwento tungkol sa pagbangon at pagbagsak ng bansa ng mga Jaredita ay nakatala sa dalawampu't apat na mga lamina na natagpuan ng mga tauhan ni Haring Limhi (tingnan sa Mosias 8:7–11). Dahil dito, isinalin ni Haring Mosias ang ulat at ito ay nagdulot sa kanya at sa kanyang mga tao ng labis na kalungkutan (tingnan sa Mosias 28:18). Habang pagala-gala si Moroni sa lupain ay pinaikli niya ang talaan ng mga Jaredita at isinama ito sa iba pang mga tala ng Aklat ni Mormon dahil ang kanyang amang si Mormon, ay nagsabing “kapaki-pakinabang na malaman ng lahat ng tao ang mga bagay na nasusulat sa ulat na ito” (Mosias 28:19).

## Sino ang mga Jaredita?

Ang mga kaganapang may kaugnayan sa aklat ni Eter ay nagsimula noong kapanahunan ng Tore ni Babel (mga bandang 2200 B.C.) noong lituhin ng Panginoon ang mga wika. Pinagpala ng Panginoon si Jared at ang kanyang kapatid na lalaki at ang kanilang mga mag-anak upang maiwasan ang kalituhan ng mga wika at inakay sila tungo sa lupalop ng Amerika. Nakilala sila bilang mga Jaredita. Doon sila umunlad at tumanggap ng mga pagpapala ng Panginoon bilang Kanyang hinirang na mga tao. Gayunman, ang kuwento ng mga Jaredita ay nagwakas sa paraang katulad na katulad ng sa bansang Nephita mga 2,600 taon makaraan iyon. Ang kapalaluan, lihim na pagsasabwatan, at pagtangi sa mga salita ng mga propeta ang naging dahilan upang tumalikod ang kapwa bansa sa Diyos at lubusang malipol.

## Ano ang Matututuhan Ko Mula sa Salaysay na Ito?

Ang aklat ni Eter ay naglalaman ng maraming kuwento hinggil sa mga digmaan, himagsikan, at kapahamakan ng mga taong Jaredita. Gayunman, sa gitna ng malaking kasamaang ito ay may makabagbag-damdaming mga pangyayari tungkol sa mga taong nagpairal ng pananampalataya kay Jesucristo at tumanggap ng maraming makapangyarihang himala mula sa Panginoon. Marami ring mahahalagang doktrina ang itinuturo sa mga pahina nito. Bilang mga miyembro ng Simbahan na nabubuhay sa mga huling araw, maaaring madalas mo ring matagpuan ang iyong sarili na napaliligiran ng masasamang impluwensiya. Ang mga aral mula sa aklat ni Eter ay tutulong sa iyo upang manatiling matatag at dalisay. Basahing mabuti ang sinaunang tala na ito at alamin kung bakit ito napreserba. Tanungin ang iyong sarili kung ano ang matututuhan mo mula sa matatapat na tao tulad ng kapatid ni Jared, nina Emer, Eter, at iba pa.



Pagtatango ng Tore ni Babel | Larawan © 1986 Sotheby's

*Nagkaroon na ba ng pagkakataon na kinailangan mo ang natatanging tulong mula sa Panginoon—na kinailangan mo ang mga pagpapala o lakas na hindi abot ng iyong makakaya? Dalawang mag-anak na namumuhay noong kapanahunan ng Tore ni Babel ang nangailangan ng natatanging tulong mula sa Panginoon. Habang binabasa mo ang Eter 1, hanapin ang mga natatanging pagpapala na kanilang hinangad at tingnan kung paano sila naging karapat-dapat dito.*

## Pag-unawa sa mga Banal na Kasulatan

### Eter 1

Nanumpa sa kanyang kapootan (talata 33)—  
Sumumpa sa Kanyang galit : Nilito, lituhin, nalito (mga talata 33–37)—Naguluhan  
: Hahayo ka sa unahan (talata 42)—Manguna

## Pag-aaral ng mga Banal na Kasulatan

Gawin ang mga gawain A at B habang pinag-aaralan mo ang Eter 1.

### A Sumulat ng Buod

Ang Eter 1:2 ay tumutukoy sa “dalawampu’t apat na lamina.” Repasuhin ang paglalarawan ng “Ang Pangunahing Pinagmulan ng mga Lamina ng Aklat ni Mormon” (p. 12) at ang sumusunod na mga banal na kasulatan at isulat ang buod ng natutuhan mo tungkol sa talang ito: Mosias 8:9; 21:27; 22:14; 28:11; Alma 37:21–32.

### B Paglutas ng mga Problema sa Tulong ng Panginoon

Kopyahin ang kasunod na tsart sa iyong kuwaderno. Basahin ang Eter 1:33–43 at sagutin ang bawat tanong na gamit ang natutuhan mo mula sa mga talatang nakalista.

Ano ang naging problema?	Ano ang ginawa nilang hakbang?	Paano sila pinagpala ng Panginoon?
mga talata 33–34	talata 35	talata 35
talata 36	talata 37	talata 37
talata 38	mga talata 39–40	mga talata 41–43

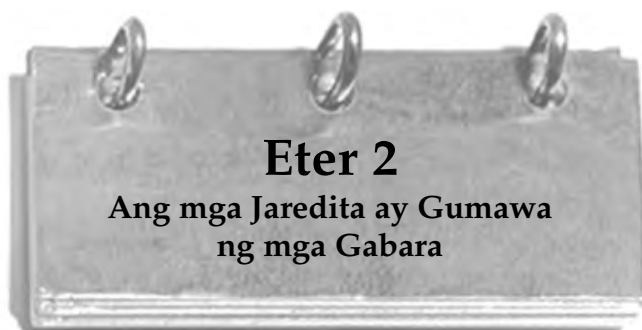

Ang mga Jaredita ay naglakbay patawid sa maraming tubig habang inaakay sila patungo sa lupang pangako (tingnan sa Eter 2:6–7). Alam ng Panginoon na ang kanilang pagtawid

sa dagat ay magiging mahirap at binigyan sila ng partikular na mga tagubilin kung paano gumawa ng mga bangka na makatutulong sa kanila upang makapaglakbay nang ligtas. Habang binabasa mo ang Eter 2, ihambing ang paglalakbay nila patungo sa lupang pangako sa iyong buhay habang sumusunong ka tungo sa kahariang selestiyal. Si Elder Gordon B. Hinckley, na noon ay miyembro ng Korum ng Labindalawang Apostol, ay nagturo na ang ating paglalakbay sa buhay ay magiging mahirap rin:



“Maraming tao akong nakikilala na palaging dumadaing tungkol sa bigat ng kanilang mga responsibilidad. Tiyak na maraming hirap na daranasin. Marami, napakarami, ng gagawin. . . . Baguhin ang inyong pananaw. Ang ebanghelyo ay mabuting balita. Ang tao ay gayon upang magkaroon ng kagalakan. Maging maligaya! Hayaang mabakas sa inyong mukha ang kaligayahang iyon at makita sa pamamagitan ng inyong mga patotoo. . . .

“Nasisiyahan ako sa mga salitang ito ni Jenkins Lloyd Jones. . . .

“ ‘Anyone who imagines that bliss is normal is going to waste a lot of time running around shouting that he’s been robbed.

“ ‘Most putts don’t drop. Most beef is tough. Most children grow up to be just people. Most successful marriages require a high degree of mutual toleration. Most jobs are more often dull than otherwise.

“ ‘Life is like an old-time rail journey—delays, sidetracks, smoke, dust, cinders, and jolts, interspersed only occasionally by beautiful vistas and thrilling bursts of speed.

“ ‘The trick is to thank the Lord for letting you have the ride’ (Deseret News, ika-12 ng Hunyo, 1973)” (Four Imperatives for Religious Educators [talumpati sa mga tagapagturo ng relihiyon, ika-15 ng Set. 1978], 4).

## Pag-unawa sa mga Banal na Kasulatan

### Eter 2

<b>Bitag</b> (talata 2)—Mga patibong	<b>Inilalaan</b> (talata 7)—Iniligtas, pinangalagaan
<b>Kung isasalin, ay</b> (talata 3)—Na ang ibig sabihin ay	<b>Pinagsabihan</b> (talata 14)—Pinagalitan, itinama
<b>Dako</b> (talata 5)—Lugar	<b>Madudurog</b> (talata 23)—Mababasag
<b>Gabara</b> (mga talata 6, 16, 18)—Mga bangka	
<b>Pinahintulutan, pahihintulutan</b> (mga talata 7, 22)—Payagan	

### Eter 2:13—“Moriancumer”



“Habang nakatira sa Kirtland si Elder Reynolds Cahoon ay nagkaroon siya ng anak na lalaki. Isang araw habang nagdaraan sa kanyang pintuan si Pangulong Joseph Smith ay tinawag at pinapasok niya ang Propeta at humiling sa kanyang basbasan at pangalanan ang sanggol. Gayon nga ang ginawa ni Joseph at pinangalanan ang batang lalaki na Mahonri Moriancumer. Nang matapos na siya sa pagbabasbas ay inihiga niya ang bata sa kama, at bumaling kay Elder Cahoon at sinabing, ang pangalan na ibinigay ko sa iyong anak ay ang pangalan

ng kapatid ni Jared; kapapakita (o kahahayag) lamang nito ng Panginoon sa akin” (“Questions and Answers,” *Improvement Era*, Hulyo 1905, 705).

## Pag-aaral ng mga Banal na Kasulatan

Gawin ang dalawa sa sumusunod na mga gawain (A–C) habang pinag-aaralan mo ang Eter 2.

### A Tumugon sa Isang Tanong

Halimbawa na nagtanong sa iyo ang isang kaibigang hindi miyembro ng Simbahan kung ano ang ibig sabihin ng salitang “lupang pangako” (Eter 2:9). Gamitin ang Eter 2:8–12 at isulat kung ano ang sasabihin mo upang tulungan ang iyong kaibigan na maunawaan ang mga ibig sabihin ng pariralang ito, batay sa kaugnayan nito sa lupang tinutukoy sa mga talatang ito.

### B Isulat ang Pangungusap na “At sa Gayon Nakikita Natin”

Matapos basahin ang Eter 2:13–16, mag-isip ng isang aralin na itinuturo ng pangyayaring ito at isulat ang pangungusap na “at sa gayon nakikita natin” na nagbubuod sa nais ng Panginoon na matutuhan natin mula sa karanasang ito.

### C Magdrowing ng Larawan

1. Repasuhin ang Eter 2:16–25 at magdrowing ng larawan ng inaakala mong hitsura ng mga gabara ng mga Jaredita. Dapat

ilarawan ng iyong drawing kung paano umandar ang mga gabara at kung bakit tagumpay ang disenyo ng mga ito.

2. Gamit ang Eter 2:1–7; 6:1–4, gumawa ng listahan ng mga bagay na dinala ng mga Jaredita sa kanilang mga gabara.



*Kapag namatay ka na, anong katangian ang nais mong iugnay ng mga tao sa iyo kapag naisip nila ang iyong naging buhay? Ang kapatid ni Jared ay kilala sa kanyang pananampalataya. Sa katunayan, dahil sa kanyang pananampalataya ay nakita niya si Jesucristo na naroon pa sa buhay bago ang buhay na ito. Si Elder Jeffrey R. Holland, isang miyembro ng Korum ng Labindalawang Apostol, ay nagpaliwanag na noong sabihin ni Cristo na, “Kailanma’y hindi ko pa ipinakita ang aking sarili sa taong aking nilikha” (Eter 3:15) ay “sinasabi Niya sa kapatid ni Jared na, ‘Hindi ko pa kailanman ipinakita ang aking sarili sa tao sa ganitong paraan, na hindi ako ang may gusto, na ang tanging nagtulak upang gawin ito ay ang pananampalataya ng nakasaksi.’ Bilang patakaran, ang mga propeta ay inaanyayahan sa kinaroroonan ng Panginoon. . . . Maliiwanag na iniuugnay mismo ng Panginoon ang walang katulad na pananampalataya sa walang katulad na*

pangitaing ito” (Christ and the New Covenant, 23). Habang pinag-aaralan mo ang Eter 3, maghanap pa ng matututuhan mo tungkol sa kapangyarihan ng pananampalataya mula sa kapatid ni Jared.

## Pag-unawa sa mga Banal na Kasulatan

### Eter 3

<b>Tumunaw, tinunaw</b> (mga talata 1, 3)—Ininit at tinunaw	• <b>Tabing</b> (mga talata 6, 19–20)—Kurtina o harang na nagkukubli
<b>Palilibutan</b> (talata 2)—Paliligiran, tatabunan	• <b>Parusahan</b> (talata 8)—Hampasin
<b>Nagngangalit</b> (talata 3)—Maunos na maunos	• <b>Dalawang bato</b> (mga talata 23, 28)—Urim at Tummim

## Pag-aaral ng mga Banal na Kasulatan

Gawin ang mga gawain A at B habang pinag-aaralan mo ang Eter 3.

### A Basahin at Hanapin ang mga Sagot

Sagutin ang sumusunod na mga tanong habang pinag-aaralan mo ang Eter 3:1–8:

1. Bakit gumawa ang kapatid ni Jared ng nanganganinag na mga bato?
2. Bakit inisip ng kapatid ni Jared na baka nagagalit ang Panginoon?
3. Ano ang ipinagdarasal ng kapatid ni Jared?

### B Ano ang Iyong Natutuhan?

Sa Eter 3, ang kapatid ni Jared ay maraming nalaman tungkol kay Jesucristo, “ang ilaw, at ang buhay, at ang katotohanan ng daigdig” (Eter 4:12). Repasuhin ang Eter 3 at maglista ng kahit sampung katotohanan na nalaman mo tungkol sa Tagapagligtas.



Magugunita mo na ang bahagi ng mga laminang ginto na natanggap ni Propetang Joseph Smith ay nakasara. Inisip mo na ba kung ano ang nilalaman ng bahaging iyon ng sagradong talaan? Sa Eter 4, si Moroni ay nagbigay ng ilang paliwanag tungkol sa mga nilalaman ng talaang ito. Habang ikaw ay nagbabasa, hanapin ang mga sagot sa sumusunod na mga tanong: Bakit wala sa atin ang tala ng kapatid ni Jared upang

mapag-aralan? Ano ang kailangang mangyari bago mabuksan ang kanyang tala? Ano ang kakaailanganin sa bawat isa sa atin?



## Pag-unawa sa mga Banal na Kasulatan

### Eter 4

<b>Ipaalam, ipinaalam</b> (mga talata 2, 4, 14, 16)—Inihayag	• <b>Sumpain</b> (talata 8)—Isinumpa, pinahirapan
<b>Nanghina</b> (talata 3)—Unti-unting lumayo	• <b>Pupunitin</b> (talata 15)—Babataking pabukas
<b>Mga pansalin</b> (talata 5)—Urim at Tummim	•

## Pag-aaral ng mga Banal na Kasulatan

Gawin ang gawain A at gawain B habang pinag-aaralan mo ang Eter 4.

### A Ipaliwanag Kung Ano ang Sasabihin Niya

Mula sa natutuhan mo sa Eter 4:1–6, isulat kung paano sa palagay mo sasagutin ni Moroni ang sumusunod na mga tanong:

1. Bakit kinailangan mong itago ang mga talaan at pansalin?
2. Ano ang kailangang mangyari bago maihayag ang mga talaan?
3. Ano ang isang bagay na nabasa mo sa talaan?

### B Sumulat ng Kahulugan

Basahin ang Eter 4:11–12 at sumulat ng kahulugan ng salitang *mabuti* tulad ng pagkagamit dito sa mga talatang iyon.

### C Sumulat ng Buod na Pangungusap

Gamit ang bawat isa sa sumusunod na mga salita mula sa Eter 4:13–19, sumulat ng dalawa o tatlong pangungusap na nagpapahiwatig sa pangunahing ideya ng talatang ito: *Mga Gentil, ipahahayag, pupunitin, ilalanta, nagsimula, dadakilain.*



## Eter 5 Pangako ng Tatlong Saksi

Ang Eter 5 ay mensahe mula kay Moroni para sa tagapagsalin sa hinaharap ng Aklat ni Mormon—ang Propetang Joseph Smith. Isipin ang maaaring nadama ng Propetang Joseph Smith nang malaman niya sa kabanatang ito na may tatlong pang saksi na makakakita sa mga laminang ginto. Ano pa kaya sa mensahe ni Moroni ang maaaring tunay na kinawilhan niya?

### Pag-unawa sa mga Banal na Kasulatan

#### Eter 5

**Pahintulutan** (talata 2)—  
Kinasihan, pinagpala, pinili  
**Nang may katiyakan** (talata  
3)—Nang walang pag-  
aalinlangan

**Mapagtitibay** (talata 4)—  
Napatunayan, ipinahayag na  
totoo

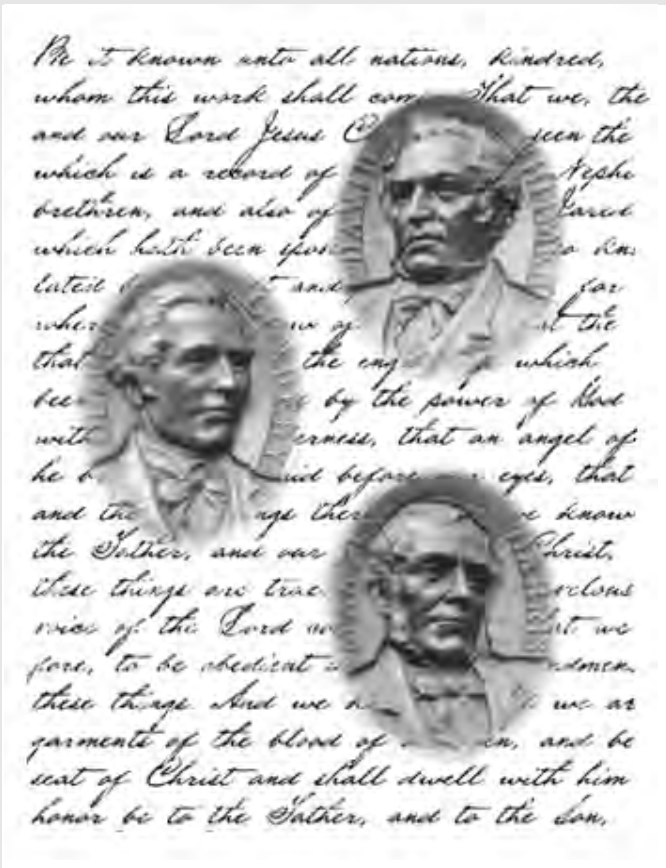

### Pag-aaral ng mga Banal na Kasulatan

Gawin ang gawain A at B habang pinag-aaralan mo ang Eter 5.

#### A Isulat ang Iyong Patotoo

Basahin ang Eter 5:3 at pansinin ang salitang *katiyakan*.

1. Basahin ang “Ang Patotoo ng Tatlong Saksi” sa harapan ng Aklat ni Mormon. Ano ang nangyari na nagbigay-daan sa kanila upang “malaman nang may katiyakan” na ang talaan ng mga Nephita ay totoo?
2. Sumulat ng naging karanasan mo sa Aklat ni Mormon na tumulong sa iyo na malaman na ito ay totoo.

#### B Ipaliwanag Kung Bakit

Matapos basahin ang Eter 5:4–6, ipaliwanag kung bakit sa palagay mo kakailanganin at tatawag ang Panginoon ng mga saksi upang magpatotoo sa katotohanan ng Aklat ni Mormon.



## Eter 6 Ang mga Jaredita ay Tumawid ng Dagat

Mapanganib at nakasisindak ang paglalakbay ng mga Jaredita sa pagtawid ng dagat! Pansinin kung paano sila tinulungan at inaliw ng Panginoon. Makalipas ang ilang panahon matapos silang makarating sa lupang pangako, ang mga tao ay naghangad ng isang bagay na ikinabahalang mabuti ng kapatid ni Jared. Habang binabasa mo, isipin ang maaari nilang hilingin bilang kapalit ng kanilang ginawa, nalalaman na gayon ang nadama ng kanilang pinuno.

### Pag-unawa sa mga Banal na Kasulatan

#### Eter 6

**Mabuhay** (talata 4)—Maligtas  
**Ipinagkakatiwala** (talata 4)—  
Ipinapangako  
**Bagyo** (talata 6)—Malalakas  
na unos  
**Mahigpit** (talata 7)—Hindi  
tinatablan ng tubig

**Napalilibutan** (talata 7)—  
Napaliligiran, natatabunan  
**Makapipinsala** (talata 10)—  
Makasakit, makasugat  
**Nakapagpadalamhati** (talata  
23)—Lubhang nakaliligalig  
**Mamilit** (talata 25)—Pilitin,  
utusan

### Pag-aaral ng mga Banal na Kasulatan

Gawin ang mga gawain A at B habang pinag-aaralan mo ang Eter 6.

**A Sumulat sa Talaarawan**

Bahin ang Eter 6:1–11 at isipin na ikaw ay isa sa mga pasahero ng mga gabara ng Jaredita.

1. Isulat sa talaarawan ang inaakala mong halimbawa ng isang pangkaraniwang araw. Subuking isama ang impormasyon tungkol sa kondisyon ng mga gabara, mga kondisyon ng paglalakbay, mga nakakasindak na sandali, at masasayang sandali.
2. Ihambing ang mga kahirapang nakaharap nila sa mga kahirapang kinakaharap mo sa paglalakbay sa buhay. Isulat kung ano ang nagbibigay ng “liwanag” sa iyong buhay, at kung paano napagpala ang buhay dahil dito.



**B Gumawa ng Pahayag sa Pahayagan**

Isipin na kunwari ay kinapanayam ng mga mamamahayag sa telebisyon si Jared at ang kanyang mag-anak hinggil sa hangarin ng mga tao na magkaroon ng hari. Mula sa natutuhan mo sa Eter 6:22–30, sumulat ng inaakala mong isasagot ng mga tao sa sumusunod na mga tanong:

- Kapatid ni Jared: “Bakit hindi ka sang-ayon sa pagkakaroon ng hari?”
- Jared: “Ano ang nadarama mo sa ideya tungkol sa isang hari?”
- Pagag: “Ano ang masasabi mo sa pagpasok ng iyong pangalan sa pagiging hari?”
- Orihas: “Bakit mo tinanggap ang pagpasok ng pangalan mo sa pagiging hari?”



*Ang payo ng kapatid ni Jared laban sa pagkakaroon ng hari ay nabigyang-inspirasyon, batay sa ipinakita ng pagtutunggali at pagkagahaman sa kapangyarihan na sanhi ng pamumuno ng mga hari. Ang mga inapo ni Orihas ay naglaban-laban upang magkaroon ng kapangyarihan sa kaharian. Ang kasamaang ito sa matataas na lugar ay naging sanhi ng kasamaan ng mga tao. Habang binabasa mo ang Eter 7, pansinin kung ano ang naging dahilan ng pagsisisi ng mga tao sa dakong huli.*

**Pag-unawa sa mga Banal na Kasulatan**



**Eter 7**

- |  |   |
|--|---|
| Nagpatupad (mga talata 1, 11, 24–25, 27)—Nagsagawa | Nilait (talata 24)—Magsalita nang pang-aabuso |
| Tumunaw (talata 9)—Nagtunaw ng tanso               | .....   |

**Pag-aaral ng mga Banal na Kasulatan**



Gawin ang gawain A habang pinag-aaralan mo ang Eter 7.

**A Sino nga Ba?**

Pag-aralang mabuti ang Eter 7:1–8:7 at kopyahin ang sumusunod na tsart ng talaangkanan sa iyong kuwaderno.

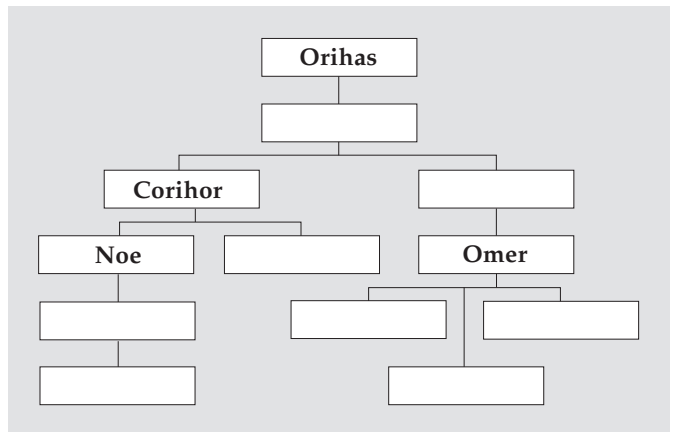

1. Punan ang mga patlang ng tsart.
2. Bilugan ang pangalan ng mga naglingkod bilang hari.
3. Isulat ang titik na “M” sa tabi ng mabubuti at ang titik na “H” sa tabi ng hindi mabubuti.

4. Sagutan ang sumusunod na mga tanong tungkol sa iyong tsart:
  - a. Paano ipinakikita nito na natupad ang propesiya ng kapatid ni Jared sa Eter 6:23?
  - b. Sino sa pamilyang ito ang hinahangaan mo nang lubos? Bakit?

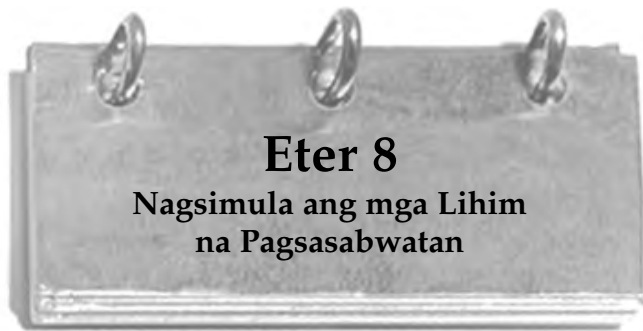

*Patuloy ang mga problema habang ang mga pinunong Jaredita ay nag-aaway-away tungkol sa kapangyarihan at kayamanan. Ngunit sa Eter 8 ang mga problema ay lalo pang tumindi. Masdan ang pagsisimula ng kasamaan na sa dakong huli ay tumulong upang wasakin ang buong bansang Jaredita. Tinapos ni Moroni ang kabanata sa pamamagitan ng mahigpit na babala sa lahat ng mga mambabasa sa hinaharap. Paano naaangkop ang babalang ito sa iyo?*

### Pag-unawa sa mga Banal na Kasulatan

#### Eter 8

- |  |   |                                       |
|--|---|---------------------------------------|
| Napakatuso (talata 8)—Bihasa             | : | Karumal-dumal (talata 18)—            |
| Bumuo (talata 8)—Lumikha, gumawa         | : | Kakila-kilabot, mapanira              |
| Kaaya-aya (talata 9)—Maganda             | : | Maghiganti (mga talata 22, 24)—Parusa |
| Magsisiwalat (talata 14)—Magsasabi       | : | Luminlang (talata 25)—Nandaya         |
| Sumpa (mga talata 15–16, 20)—Mga pangako | : |                                       |

#### Eter 8:9–22—Mga Lihim na Pagsasabwatan

Ang lihim na pagsasabwatan ay isang grupo ng masasamang tao na lihim na nagsama-sama upang magsinungaling, mandaya, magnakaw, pumatay, o gumawa ng anumang kinakailangan upang magkamal ng kayamanan, o kapangyarihan (tingnan sa Helaman 7:21; 8:26–28). Ang unang lihim na pagsasabwatan ay sa pagitan ni Satanas at ni Cain, na pumatay sa kanyang kapatid na si Abel (tingnan sa Moises 5:28–32). Ang mga lihim na pagsasabwatan ay humantong sa pagkalipol ng mga tao noong kapanahunan ni Noe at ng buong lipunan ng mga Jaredita at Nephita (tingnan sa Eter 8:21).

### Pag-aaral ng mga Banal na Kasulatan

Gawin ang gawain A habang pinag-aaralan mo ang Eter 8.

#### A Isang Tinig ng Babala

Isulat ang mga babalang ibibigay mo sa sumusunod na mga situwasyon:

1. Isa kang opisyal ng pulisya at natuklasan mo ang plano ni Akis (tingnan sa Eter 8:4–12). Sumulat ka ng ulat upang bigyang babala ang iyong pinuno tungkol sa lihim na planong ito.

2. Inatasan ka ng propeta na magbigay ng pananalita na gamit ang Eter 8:20–26 bilang iyong teksto. Sumulat ng isang talata na naglalarawan sa babala na sa palagay mo ay kailangan ng mga miyembro ng Simbahan sa ngayon.

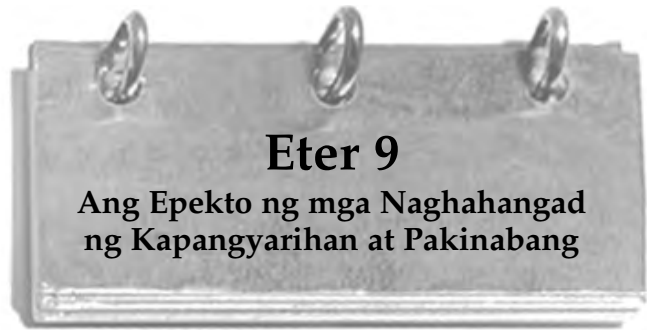

*Inihahayag ng Eter 9 kapwa ang pinakamainam at pinakamasamang pangyayari sa lipunan ng Jaredita. Dito ay mababasa mo ang tungkol sa masasamang hari at mabubuting hari, mga anak na matatapat at mga anak na naghimagsik laban sa kanilang mga ama. Habang binabasa mo, tingnan kung paano nagbabago ang mga tao at mga hari kapag lumalaganap ang kasamaan.*

### Pag-unawa sa mga Banal na Kasulatan

#### Eter 9

- |  |   |  |
|--|---|--|
| Makinabang (talata 11)—Kayamanan   | : | Harangan (talata 33)—Hadlangan                                 |
| Kurilum at kumom (talata 19)—Hindi tiyak noon kung anong uri ng mga hayop ang mga ito. | : | Nilamon (talata 34)—Buong katakawang kinain                    |
| Yakapin (talata 26)—Tanggapin  | : | Muling nagsimulang sumigla (talata 35)—Nagkaroon muli ng lakas |
| Tagtuyot (talata 30)—Taggutom  | : |  |

#### Eter 9—Sino Nga Ba ang nasa Eter 9?

Sa ibaba ay ang isang sukatan ng panahon upang tulungan kang maunawaan ang maraming tauhan at kaganapan sa Eter 9.

### Ang Kasamaan ay Hindi Makapagdudulot ng Kaligayahan

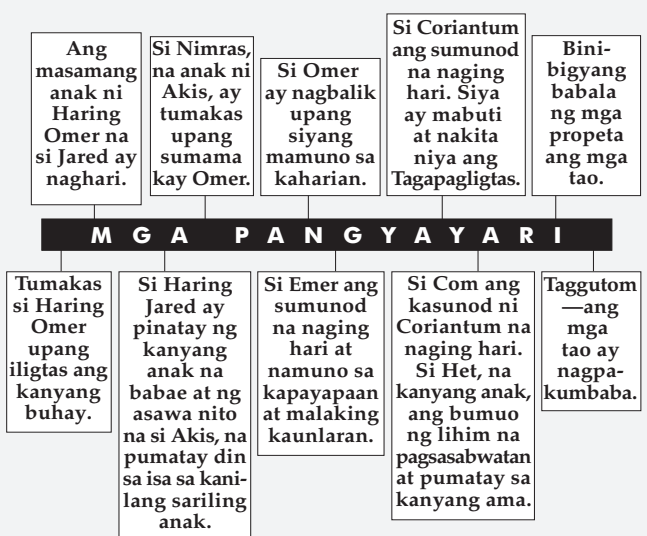

## Pag-aaral ng mga Banal na Kasulatan

Gawin ang gawain A habang pinag-aaralan mo ang Eter 9.

### A Maghanda ng Ulat

Gamit ang Eter 9:1–9, isulat ang maaaring sinabi ni Nimras sa kanyang ulat kay Omer tungkol sa nangyayari sa kaharian.



*Tila hindi natuto ang mga Jaredita mula sa kanilang nakaraang mga karanasan. Paulit-ulit nilang ginawa ang mga kasalanan noon. Habang binabasa mo ang Eter 10, tingnan kung ano ang kaugnayan ng kaunlaran sa mga problema ng mga Jaredita. Ano ang aral na nais ni Moroni na maunawaan natin mula sa kanyang mga kuwento tungkol sa maraming hari ng mga Jaredita?*

## Pag-unawa sa mga Banal na Kasulatan

### Eter 10

Napakabigat (talata 5)—Mahirap	Pinahirapan (talata 7)—Pakitunguhan nang masama, pahirapan, lumikha ng kahirapan o kasamaan
Pasanin (talata 5)—Pagtiisan, kayanin	Nakikipagkalakalan (talata 22)—Pangangalakal

## Pag-aaral ng mga Banal na Kasulatan

Gawin ang gawain B at ang gawain A o C habang pinag-aaralan mo ang Eter 10.

### A Sumulat ng Pambungad

Repasuhin ang Eter 10:1–8 at sumulat ng maikling talata na ipinakikilala si Shez at ang kanyang anak na si Riplakis. Alalahanin na ang pambungad ay dapat katampukan ng kung ano ang ginawa ng mga tao at kung ano ang kanilang naiambag bilang mga pinuno.

### B Gumawa ng Hatol

1. Sa iyong kuwaderno, ilaran ang labindalawang pinunong Jaredita sa Eter 10:9–34.
2. Sa tabi ng bawat pangalan, isulat kung ang pinuno ay sumunod sa mga kautusan o hindi sumunod sa mga kautusan, o kaya'y hindi kayo nakatitiyak.

## C Ipaliwanag ang Parirala

Isinulat ni Moroni sa Eter 10:28 na “kailanma’y walang taong higit na pinagpala kaysa sa kanila.”

1. Sino ang kanyang tinutukoy?
2. Ano sa palagay mo ang naging layunin ni Moroni sa paggawa ng pahayag na ito?

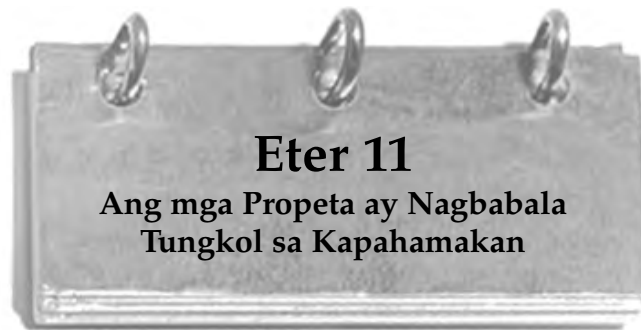

*Ang mga propeta ng Diyos ay tinawag upang mangaral ng pagsisisi. Natutuklasan ng mga taong sumusunod sa mga propeta na tinutupad ng Panginoon ang Kanyang salita at tinatanggap nila ang mga pagpapalang ipinangako Niya. Ang mga hindi sumusunod sa mga propeta ay hindi binibigyan ng gayong mga pagpapala (tingnan sa D at T 1:14). Maraming ulit na nagbabala ang mga propeta sa mga Jaredita na magsisi. Sa ating panahon, tulad noong nakaraan, ang kanilang sigaw ng babala sa masasama ay ang magsisi at lumapit sa Panginoon. Kung hindi nila gagawin ito, kapahamakan ang naghihintay sa kanila. Habang binabasa mo kung paano winasak ng mga Jaredita ang kanilang lipunan, isipin kung anong mga aral ang matututuhan mo mula sa kanilang mga pagkakamali.*

## Pag-unawa sa mga Banal na Kasulatan

### Eter 11

Sakuna (talata 6)—Pagdurusa, paghihirap	Lubusan (talata 12)—Nang ganap
Salot (talata 7)—Mga sakit na nakakahawa	

## Pag-aaral ng mga Banal na Kasulatan

Gawin ang gawain A o B habang pinag-aaralan mo ang Eter 11.

### A Sumulat ng Paliwanag

Repasuhin ang Eter 11:1–5, 13–23 at sagutin ang sumusunod na mga tanong:

1. Bakit tinanggihan ng mga Jaredita ang mga propeta at hinangad na patayin sila?
2. Sa anong mga paraan sa palagay mo matatanggihan ng mga tao ang propeta sa ngayon?
3. Bakit sa palagay mo mahalagang sundin ang payo ng propeta?



## B Ipaliwanag ang Diagram

Tingnan ang sumusunod na diagram habang pinag-aaralan mo ang Eter 11:5–12.

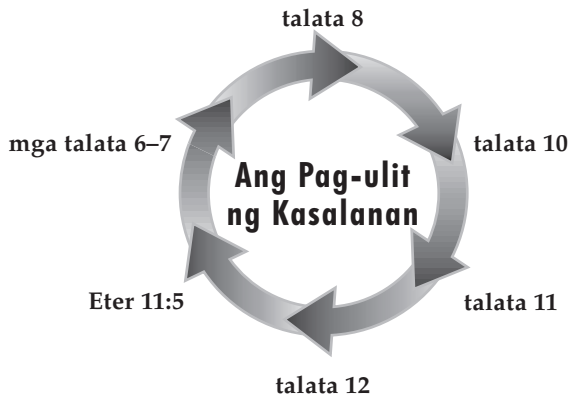

1. Tukuyin ang pangunahing mga pangyayari sa bawat sangguniang ibinigay.
2. Ipaliwanag kung paano kumakatawan ang paglalarawan sa nangyayari noon sa bansang Jaredita.

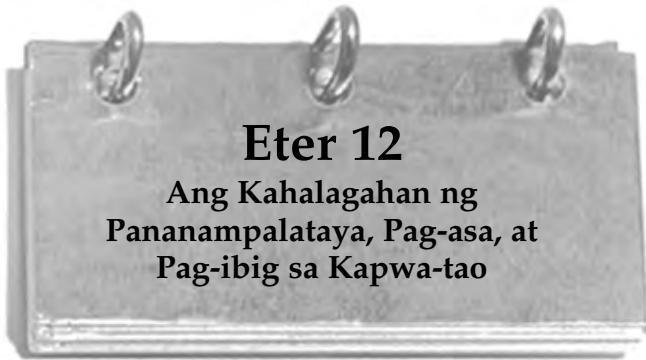

Ano ang pananampalataya sa Panginoong Jesucristo? Sa paanong mga paraan mapagbubuti nito ang iyong buhay? Paano makapagbibigay sa iyo ng kapangyarihang mapagpala ang buhay ng iba ang iyong dagdag na pananampalataya? Ano ang ilang halimbawa ng kung paano ang pananampalataya ay isang kapangyarihan? Paano tayo tinutulungan ng Diyos na magkaroon ng pananampalataya? Paano makapagbibigay sa iyo ng kapangyarihan ang dagdag na pananampalataya sa Diyos upang mapagpala ang buhay ng iba? Si Moroni ay nagbigay ng mga sagot sa mga ito at sa iba pang mahahalagang tanong habang nagtuturo siya mula sa kanyang karanasan tungkol sa pananampalataya, pag-asa, at pag-ibig sa kapwa-tao.

## Pag-unawa sa mga Banal na Kasulatan

### Eter 12

- Pigilin** (talata 2)—Pahintuin, mag-atubiling gawin
- Nananagana sa** (talata 4)—Gumagawa nang marami
- Maging kabahagi** (mga talata 8–9)—Tumanggap
- Pag-ibig sa kapwa-tao** (mga talata 28, 34–37)—Ang dalisay na pag-ibig ni Cristo

## Pag-aaral ng mga Banal na Kasulatan

Gawin ang dalawa sa sumusunod na mga gawain (A–C) habang pinag-aaralan mo ang Eter 12.

### A Pagsasaulo ng Banal na Kasulatan—Eter 12:6

Halimbawang nakatanggap ka ng liham mula sa isang kaibigan na nagsisiyasat sa Simbahan na nag-aalinlangan sa kuwento ng Propetang Joseph Smith tungkol sa Unang Pangitain at humihingi ng katibayan ng katotohanan ng pangyayari. Gamit ang Eter 12:4–9, sumulat ng liham na naglalaman ng iyong sagot.

### B Gumawa ng Listahan

Basahin ang Eter 12:10–22.

1. Ilista ang halimbawa ng mga himala o kababalaghan na binanggit ni Moroni upang ituro ang tungkol sa pananampalataya.
2. Pumili ng isa sa mga himalang iyon at isulat kung saan matatagpuan ang tala hinggil dito sa mga banal na kasulatan.
3. Sa sarili mong mga salita, ibuod ang pangunahing ideya na itinuro ni Moroni sa mga halimbawang iyon.



© 1991 Gary L. Kapp

© 1991 Gary L. Kapp

### C Pagsasaulo ng Banal na Kasulatan—Eter 12:27

Halimbawa na hinilingan kang magturo ng aralin tungkol sa Eter 12:27–29. Sumulat ng halimbawa na nagpapakita kung paano naaangkop ang banal na kasulatang ito sa makabagong karanasan.

## Eter 13

### Ang Bagong Jerusalem

Isinasaad ng ikasampung saligan ng pananampalataya na naniniwala tayo “na ang Sion (ang Bagong Jerusalem) ay itatayo sa lupalop ng Amerika.” Pinag-isipan mo na ba kung ano ang ibig sabihin nito, kung saan itatayo ang Sion, kailan ito itatayo, o sino ang magtatayo nito? Malaki ang kahalagahan ng propesiyang ito sa mga pangyayaring magaganap bago ang Ikalawang Pagparito ng Tagapagligtas. Habang binabasa mo ang Eter 13, hanapin kung ano ang itinuturo nito tungkol sa Bagong Jerusalem.



### Pag-unawa sa mga Banal na Kasulatan

#### Eter 13

<b>Bumaba</b> (talata 2)—Umurong, umalis, nabawasan	•••••	<b>Butas</b> (talata 13)—Lungga, yungib
<b>Labi</b> (talata 6)—Ang mga naiwan, natira	•••••	<b>Makapipigil</b> (talata 31)—Mag-atubiling gawin, pigilan, patigilin
<b>Malilito</b> (talata 8)—Malito, maguluhan ang isip, mabigo	•••••	

### Pag-aaral ng mga Banal na Kasulatan

Gawin ang gawain A o B habang pinag-aaralan mo ang Eter 13.

#### **A** Sumulat ng Isang Lathalain sa Encyclopedia

Nahilingan kang sumulat ng lathalain para sa encyclopedia na pambata. Ang iyong paksa ay ang lungsod ng Bagong Jerusalem.

Gamitin ang Eter 13:1–12 upang tulungan kang sumulat ng isang lathalain na limampung salita ang haba at nakasulat sa paraang mauunawaan ng isang labing- isang taong gulang na bata.

#### **B** Sumulat ng Sunud-sunod na Tala sa Talaarawan



Basahin ang Eter 13:13–22 at sumulat ng apat na maiikling tala sa talaarawan na tila ba nakatago ka rin sa lugar na pinagtaguan ni Eter. Dapat masaklaw ng iyong mga tala sa talaarawan ang itinagal ng pagtatago ni Eter.

© Gary E. Smith

## Eter 14

### Panahon ng Malaking Digmaan at Kapahamakan

Maaari bang maging higit na malupit at masama pa ang mga Jaredita? Habang binabasa mo ang Eter 14, isipin kung bakit itinala ni Moroni ang sukdulang kasamaan ng mga Jaredita. Bakit mahalagang aral ito mula sa Aklat ni Mormon?

### Pag-unawa sa mga Banal na Kasulatan

#### Eter 14

<b>Hindi binitawan</b> (talata 2)—Humawak nang mahigpit sa	•••••	<b>Kumubkob</b> (talata 5)—Patuloy na lumusob, palibutan
--	-------	--

### Pag-aaral ng mga Banal na Kasulatan

Gawin ang mga gawain A at B habang pinag-aaralan mo ang Eter 14.

#### **A** Tukuyin ang mga Tauhan

Binanggit ng Eter 14:1–17 ang apat na pinunong Jaredita, bilang karagdagan kay Coriantumer.

1. Ilista ang mga pangalan ng apat na kalalakihang ito.
2. Ipaliwanag ang nangyari sa bawat isa sa mga pinunong ito at kay Coriantumer.

## B Magpadala ng Ulat-Balita

Ikaw ay isang mamamahayag sa larangan ng digmaan na nangangasiwa sa pagpapadala ng mga ulat-balita sa mga hindi kasangkot sa digmaan. Repasuhin ang Eter 14:18–31 at sumulat ng tatlong maiikling ulat sa iyong patnugot na makatutulong sa iyong mga mambabasa na maunawaan kung ano ang nangyayari sa digmaang sibil ng mga Jaredita.

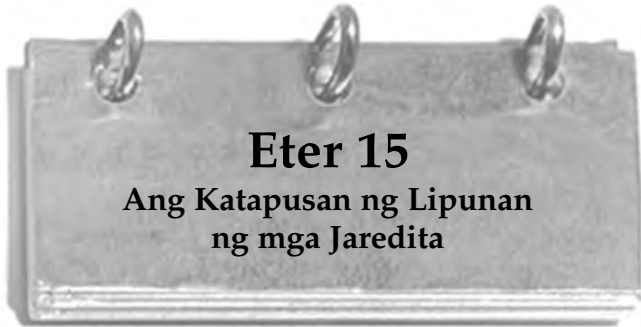

*Dumating na ang katapusan para sa mga Jaredita. Ano ang nangyari sa propetang si Eter? Habang binabasa mo ang paglalarawan ni Moroni sa pagkalipol ng mga Jaredita, alalahanin na ang mga Nephita ang naging sanhi ng kanilang pagkalipol sa gayunding paraan. Ano kaya ang nagunita ni Moroni habang nagsusulat siya tungkol sa mga Jaredita? Isipin ang mga aral na maaari nating matutuhan mula sa mga bansang ito na minsa'y naging dakila.*



## Pag-unawa sa mga Banal na Kasulatan

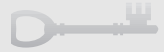

### Eter 15

**Bawat kaliit-liitang bagay** (talata 3)—Bawat detalye, lahat ng iyon

- Pananaghoy (talata 16)—
- Pagtangis, pagluluksa
- Niligalig (mga talata 16–17)—
- Tumaginting

## Pag-aaral ng mga Banal na Kasulatan



Gawin ang dalawa sa sumusunod na mga gawain (A–C) habang pinag-aaralan mo ang Eter 15.

### A Sumulat ng Liham

Repasuhin ang Eter 15:1–12 at sumulat ng liham na inaakala mong maaari sanang naisulat ni Coriantumer sa kanyang mag-anak.

### B Ipaliwanag Kung Bakit

Basahing mabuti ang Eter 15:19 at sumulat ng isang talata na nagpapaliwanag kung bakit ang nakatalang situwasyon sa Eter 15:13–22 ay kahila-hilakbot sa mga Jaredita.

### C Ano ang Aral?

Matapos basahin ang Eter 15:19, isulat ang inaakala mong aral na nais ni Moroni na matutuhan natin mula sa mga Jaredita (tingnan sa Omni 1:20–22).

# Ang Aklat ni Moroni



Tulad ng tandang padamdang sa dulo ng pangungusap, ang patotoo ni Moroni ay angkop na katapusan sa Aklat ni Mormon. Binigyan ng Panginoon si Moroni ng kahanga-hangang pangitain tungkol sa ating panahon. Sa pagsasalita sa atin, nagpatotoo si Moroni na, “Masdan, ako ay nangungusap sa inyo na parang kayo ay naririto, gayon pa man kayo ay wala rito. Ngunit masdan, ipinakita kayo sa akin ni Jesucristo, at nalalaman ko ang inyong mga ginagawa” (Mormon 8:35). Sa ibinigay niyang pananaw ng isang propeta, mahalagang madagdagan pa ang kaalaman tungkol kay Moroni at sa kanyang mensahe.

## Sino si Moroni?

Si Elder Mark E. Petersen, isang miyembro ng Korum ng Labindalawang Apostol, ay nagpaliwanag na si Moroni ay “namuhay sa Amerika mga labinglimang daang taon na ang nakalilipas at siya ay naging propeta ng Diyos noong panahong iyon. Siya at ang kanyang ama na si Mormon, ay mga mananalaysay ng mga tao na nanirahan noon sa lupaing ito. Isinulat nila ang kasaysayan ng kanilang bansa, na iniukit sa mga laminang ginto upang hindi masira sa paglipas ng panahon, dahil ang talang iyon ay may malaking kahalagahan sa mga huling araw” (sa Conference Report, Okt. 1983, 41; o *Ensign*, Nob. 1983, 29).

Itinago ni Moroni ang sagradong talaan sa Burol ng Cumorah noong mga bandang A.D. 421. Doon nanatili ang mga lamina hanggang noong ika-22 ng Setyembre 1827, nang si Moroni, na isang anghel na inatasan ng Panginoon, ay ibinigay ang mga lamina kay Propetang Joseph Smith para maisalin (tingnan sa Joseph Smith—Kasaysayan 1:59).

## Bakit Dapat Kong Basahin ang Aklat ni Moroni?

Tinapos ni Moroni ang aklat na ito sa pamamagitan ng isang paanyaya sa lahat na “lumapit kay Cristo” (Moroni 10:32). Sa mga kabanatang ito ay matatagpuan mo ang mga turo ni Moroni

hinggil sa kung paano gagawin iyon. Sa matapat na naghahanap ng katotohanan ay ipinaliwanag niya ang paraan ng paghusga na mabuti at masama (tingnan sa Moroni 7:13–19) at kung paano malalaman ng isang tao na totoo ang Aklat ni Mormon (tingnan sa Moroni 10:4–5). Isinama niya ang mahahalagang detalye upang makatulong sa pagtukoy sa mga palatandaan at kaugalian ng totoong Simbahan ni Jesucristo (tingnan sa Moroni 1–6; 8:10–12; 10:8–18). Nagpatotoo si Moroni na tanging sa pamamagitan lamang ni Jesucristo tayo magiging dalisay at perpekto. Ang malalim na mensahe ng Aklat ni Mormon, na walang iba kundi ang kumbinsihin ang lahat na “si Jesus ang Cristo, ang Diyos na Walang Hanggan” (pamagat na pahina ng Aklat ni Mormon).



*Halimbawang nag-iisa ka. Wala kang tahanan, ang mga kaibigan mo at mag-anak ay pinatay na, at nais ng mga pumatay sa kanila na patayin ka. Ito ang katayuan ni Moroni nang tapusin niya ang tala ng kanyang ama. Bagama't naisip niya na wala na siyang panahon na magsulat, naging maingat siya sa pagdaragdag ng inaakala niyang magiging mahalaga sa mga susunod na salinlahi. Habang binabasa mo ang Moroni 1–3, maghanap ng mahahalagang doktrina at ordenansa ng ebanghelyo at mga alituntunin tungkol sa pamamahala ng Simbahan.*

## Pag-unawa sa mga Banal na Kasulatan

### Moroni 1

**Matapos na magawa ang pagpapaikli** (talata 1)—Pagkumpleto sa pinaikling bersiyon

• Salungat sa (talata 4)—Kaiba sa, kabaligtaran ng

### Moroni 2

**Disipulo** (talata 1)—Ang labindalawang pinuno ng Simbahan sa kalipunan ng mga Nephita

### Moroni 3

**Nag-oorden, inoordenan, inordenan** (mga talata 1, 3–4)—Nagbibigay ng karapatan ng pagkasaserdote sa

## Pag-aaral ng mga Banal na Kasulatan

Gawin ang dalawa sa sumusunod na mga gawain (A–C) habang pinag-aaralan mo ang Moroni 1–3.

### A Sumulat ng Liham ng Pasasalamat

Repasuhin ang Moroni 1 at sumulat ng liham ng pasasalamat kay Moroni na tuwirang kumikilala sa mga hamon na kanyang nakaharap at ng iyong pasasalamat sa kanyang ginawa.

### B Ipaliwanag Ito sa Isang Hindi Miyembro



Halimbawang dumalaw ang isang kaibigan na hindi miyembro sa inyong pulong sakramento at nakakita ng isang taong pinagtibay bilang miyembro ng Simbahan. Gamit ang Moroni 2, isulat kung ano ang sasabihin mo sa iyong kaibigan tungkol sa ordenansang ito at sa kapangyarihang gamit sa pagbibigay ng kaloob na Espiritu Santo.

### C Gumawa ng Banghay (Outline)

Nahilingan ka ng iyong obispo o pangulo ng sangay na turuan ang isang binatilyo tungkol sa pagkasaserdoteng Aaron na gamit ang Moroni 3. Sumulat ng banghay ng kung ano ang iyong ituturo.



Si Elder David B. Haight, na miyembro ng Korum ng Labindalawang Apostol, ay nagsabi: “Ang ating pinakamahalagang karanasan sa pagsamba sa pulong sakramento ay ang sagradong ordenansa ng sakramento, dahil nagbibigay ito ng pagkakataon na ituon ang ating mga isipan at puso sa Tagapagligtas at sa Kanyang sakripisyo” (sa Conference Report, Set.–Okt. 1989, 75 o Ensign, Nob. 1989, 61). Tama lamang na nadama ni Moroni na isama ang mga panalagin sa sakramento sa kanyang tala.

## Pag-unawa sa mga Banal na Kasulatan

### Moroni 4

Pangangasiwa (talata 1)—  
Opisyal na paghahanda at  
pagsisilbi

••• Gawing banal (talata 3)—  
••• Gawing sagrado, dalisayin  
•••

### Moroni 5

#### Moroni 5:1—Ang Sakramento

Sa pagsasalita sa mga kabataang lalaki ng Simbahan, si Elder Robert D. Hales, miyembro ng Korum ng Labindalawang Apostol ay nagsabi:

“Kayong mga batang diyakono, guro, at saserdote: Karapat-dapat ba kayong mangasiwa sa paghahanda, pagpapasa, at pagbabasbas ng sakramento? Sagradong responsibilidad ang mga ito. Ang tinapay at tubig ay mga simbolo ng katawan at dugo ng ating Tagapagligtas; ang mga ito ay simbolo ng Kanyang pambayad-salang sakripisyo.



“Isipin iyan sumandali. Ang sakramento na inyong pinangangasiwaan tuwing linggo ay bilang pag-alaala sa Pagbabayad-sala ni Jesucristo. Napagtagumpayan ng kahanga-hangang kaloob ng Pagbabayad-sala ang kamatayang pisikal nang walang pasubali, at ito ay walang hangganan dahil para ito sa lahat ng nabuhay o mabubuhay sa mortalidad. Sa pamamagitan ng Pagbabayad-sala, lahat tayo ay natubos mula sa Pagkahulog ni Adan at tayo’y mabubuhay na mag-uli.

“Gayunman, upang magkaroon ng bisa sa ating buhay ang buong pagpapala ng Pagbabayad-sala at pahintulutan tayong makabalik upang mamuhay sa piling ng ating Ama sa Langit, kailangan nating pagsisihan ang ating mga kasalanan at maging matapat sa pagsunod sa mga kautusan ng Diyos. Sa gayon, ang mapantubos na mga pagpapala ng pagsisihan at kapatawaran ay mahalagang bahagi ng Pagbabayad-sala, ngunit ang mga ito ay batay sa ating katapatan sa pagsunod sa mga kautusan at ordenansa ng Diyos.

“O, tunay na pinagpapala ng Panginoon ang mga karapat-dapat na nagtataglay ng Pagkasaserdoteng Aaron na nagbabasbas at nagpapasa ng sakramento sa matatapat na miyembro ng Simbahan bilang paggunita sa Kanya! At pinagpapala Niya ang mga karapat-dapat na nakikibahagi ng sakramento! (sa Conference Report, Abr. 1996, 50; o Ensign, Mayo 1996, 35–36).

## Pag-aaral ng mga Banal na Kasulatan

Gawin ang gawain A habang pinag-aaralan mo ang Moroni 4–5.

### A Alalahanin ang Tipan

Kapag nakikibahagi tayo ng sakramento ay sinasariwa natin ang mga tipan na ginawa natin sa binyag. Basahing mabuti ang mga

panalangin sa sakramento sa Moroni 4:3 at 5:2, at pagkatapos ay sagutin ang sumusunod na mga tanong:

1. Anong mga pangako ang ginagawa mo sa Diyos kapag nakikibahagi ka ng sakramento?
2. Anong mga pagpapala ang ipinangangako ng Panginoon sa mga tumutupad sa kanilang mga tipan?
3. Anong mithiin ang maitatakda mo upang matulungan ka na tuparin ang mga tipan na sinasariwa mo sa sakramento?

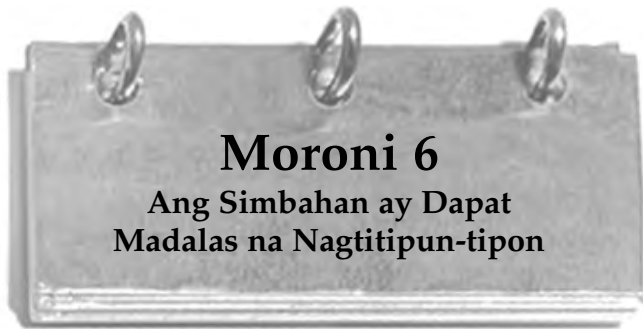

*Nadama mo na ba na wala kang magawang anumang bagay na lubhang mahalaga sa Simbahan dahil ikaw ay bata pa? Si Moroni ay nagbigay ng ilang pangunahing tagubilin kapwa sa mga bata at matatanda tungkol sa kanilang pagiging miyembro sa Simbahan. Habang binabasa mo ang Moroni 6, itanong sa iyong sarili ang mga sumusunod: Ano ang ginagawa ko upang makatulong na mapangalagaan ang aking mag-anak at mga kaibigan ng "mabuting salita ng Diyos"? Ano ang magagawa ko upang makatulong na gawing higit na espirituwal at magbigay-sigla sa mga pulong sa Simbahan?*

## Pag-unawa sa mga Banal na Kasulatan

### Moroni 6

<b>Angkop na bunga</b> (talata 1)— Mga gawa na nagpapakita	<b>Binubura</b> (talata 7)—Inaalís, tinatangal
<b>Nahikayat</b> (talata 4)—Nabago	<b>Tunay na layunin</b> (talata 8)— Nang may buong layunin ng puso
<b>Mapangalagaan</b> (talata 4)— Mapakain	<b>Magpapayo</b> (talata 9)— Manghimok, manghikayat
<b>Gantimpala</b> (talata 4)— Pagbabayad-sala at pag- uugali, mga katangian	<b>Magsumamo</b> (talata 9)— Mapagpakumbabang humingi ng mga pagpapala

## Pag-aaral ng mga Banal na Kasulatan

Gawin ang gawain A o B habang pinag-aaralan mo ang Moroni 6.

### **A** Ipalibanag Ito sa Isang Kaibigan

Sinulatan ka ng kaibigan mo na nagpapaliwanag na gusto niyang sumapi sa Simbahan. Basahin ang Moroni 6:1–4 at sumulat ng liham sa kanya na ipinaliliwanag:

1. Ang mga kailangan sa pagbibinyag.

2. Kung ano ang inaasahan sa kanya ng Panginoon matapos na siya ay mabinyagan.
3. Ang tulong na makukuha niya mula sa iba pang mga miyembro matapos na siya ay mabinyagan.

### **B** Kapanayamin ang Isang Pinuno ng Simbahan

Kapanayamin ang isang pinuno sa inyong purok o sangay o miyembro ng mag-anak at isulat ang kanyang mga paliwanag sa sumusunod na mga parirala mula sa Moroni 6:5–9:

1. "Makipag-usap sa bawat isa hinggil sa kapakanan ng kanilang mga kaluluwa" (talata 5)
2. "Mahigpit na sumunod upang huwag magkaroon ng kasamaan sa kanila" (talata 7)
3. "Humatol sa kanila sa harapan ng mga elder" (talata 7)
4. "Sila ay pinatawad" (talata 8)
5. "Mga pagpupulong ay pinamunuan. . .alinsunod sa pamamaraan ng pamamatnubay ng Espiritu" (talata 9)



*Gaano kabuti kang makikinig kung magsasalita ang propeta sa inyong purok o sangay? Ang propetang si Mormon ay nagsalita sa kanyang mga tao sa isa sa kanilang mga lugar ng sambahan, at isinama ni Moroni ang marami sa mensaheng iyon sa Moroni 7. Hanapin kung ano ang itinuro ni Mormon tungkol sa panalangin, kung paano malalaman ang pagkakaiba ng mabuti at masama, at kung ano ang nagbibigay-daan sa mga himala. Pagnilay-nilayin ang sinabi ni Mormon tungkol sa pag-ibig sa kapwa at kung bakit ito kailangan sa buhay na walang hanggan.*



*Ang Pagbabayad-sala ni Cristo ang pinakadakilang gawa ng pag-ibig sa kapwa-tao.*

## Pag-unawa sa mga Banal na Kasulatan

### Moroni 7

Laban sa kalooban (talata 8)— Hindi kusang-loob, may pag-aalinlangan	Nalalabi (talata 32)—Natitira
Nang-aakit (mga talata 12–13)—Nanghihiikayat, nanunukso	Kapaki-pakinabang (talata 33)—Kailangan
Sumasamo (talata 19)—Nagmamakaawa, nagsusumamo	Nagtitiis nang matagal (talata 45)—Ay matiyaga at hindi dumaraing
Ipinagtatanggol (talata 28)—Nagsasalita sa panig ng	Hindi naghahangad para sa kanyang sarili (talata 45)—Inuuna ang Diyos at ang iba

### Moroni 7:6–9—Dalisay Ba ang Iyong mga Layon?

Si Elder Dallin H. Oaks, na miyembro ng Korum ng Labindalawang Apostol, ay nagturo:

“Hindi lamang natin kailangang *gawin* ang tama. Kailangan tayong kumilos para sa tamang dahilan. Ang makabagong tawag dito’y *mabuting layon*. Kadalasa’y ipinahihiwatig ng mga banal na kasulatan ang angkop na pag-uugaling pangkaisipan na ito sa mga salitang *buong layunin ng puso* o *tunay na layunin*.

“Nililinaw ng mga banal na kasulatan na nauunawaan ng Diyos ang ating mga layon at hahatulan ang ating mga kilos batay sa mga ito. Kung hindi tayo kikilos para sa tamang dahilan, ang ating mga gawa ay hindi maituturing na kabutihan” (*Pure in Heart* [1988], 15).

### Moroni 7:45–47—Ano ang Pag-ibig sa Kapwa-tao?

Si Elder C. Max Caldwell na naging miyembro ng Pitumpu, ay nagsabi: “Ang pag-ibig sa kapwa ay hindi lamang alituntunin o prinsipyo, ni hindi rin ito salita lamang na naglalarawan sa mga kilos o pag-uugali. Sa halip, ito’y panloob na katayuan na kailangang taglayin at maranasan upang maunawaan. Tayo ay may pag-ibig sa kapwa-tao kapag ito’y bahagi ng ating likas na pagkatao. Ang mga taong may pag-ibig sa kapwa-tao ay may pagmamahal sa Tagapagligtas, nakatanggap ng kanyang pagmamahal, at minamahal ang iba na tulad niya’ (sa Conference Report, Okt. 1992, 40; o *Ensign*, Nob. 1992, 30).

## Pag-aaral ng mga Banal na Kasulatan

Gawin ang gawain D at dalawa sa iba pang mga gawain (A–C) habang pinag-aaralan mo ang Moroni 7.

### A Kumpletuhin ang Pangungusap

Gamit ang Moroni 7:1–11, kumpletuhin ang sumusunod na di-tapos na mga pangungusap:

1. Itinuring ni Mormon ang mga tao na matatapat na miyembro ng Simbahan dahil. . .
2. Ang mga panalangin na hindi taos ay walang halaga dahil. . .

### B Pagsasaulo ng Banal na Kasulatan—Moroni 7:16–17

Sinabi ni Pangulong Ezra Taft Benson: “Gamitin natin ang pamantayan [ng Mormon] sa paghatol sa ating binabasa, sa musikang ating pinakikinggan, sa libangan na ating pinapanood,

sa kaisipan na ating iniisip. Maging higit tayong katulad ni Cristo” (sa Conference Report, Abr. 1986, 100; o *Ensign*, Mayo 1986, 78). Basahin ang Moroni 7:12–19 at ilita kung paano mo malamaman kung ang isang bagay ay mabuti o masama.

### C Pananampalataya, Pag-asa, at Pag-ibig sa Kapwa-tao

Markahan ang mga salitang *pananampalataya*, *pag-asa*, at *pagmamahal sa kapwa-tao* tuwing lilitaw ito sa Moroni 7:21–48; Eter 12:3–36; at Moroni 10:20–23. Maikling isulat ang natutuhan mo tungkol sa pananampalataya, pag-asa, at pag-ibig sa kapwa-tao.

### D Pagsasaulo ng Banal na Kasulatan—Moroni 7:45

Gumawa ng 3–5 minutong pananalita tungkol sa pag-ibig sa kapwa-tao, at isama ang mga paraan kung paano tayo magiging katulad ng Tagapagligtas sa ating pangkaraniwan at pang-araw-araw na pamumuhay. Gamitin ang Moroni 7:45–48, pahayag ni Elder Caldwell sa bahaging “Pag-unawa sa mga Banal na Kasulatan,” at mga halimbawa kung paano maipapakita ng isang tao ang dalisay na pag-ibig ni Cristo.



## Moroni 8 Binyag at ang Maliliit na Bata

*Alam mo ba kung bakit ang maliliit na bata ay hindi binibinyagan hangga’t wala silang walong taong gulang? Ipinaliwanag ni Mormon ang dahilan sa isang liham sa kanyang anak na si Moroni. Isinama ni Moroni ang mahalagang tagubilin sa kanyang sagradong talaan. Pag-isipang mabuti ang mga turo ni Mormon at tingnan kung paano nagpapatotoo ang mga ito sa kapangyarihan ng Pagbabayad-sala ni Jesucristo.*

## Pag-unawa sa mga Banal na Kasulatan

### Moroni 8

Liham (mga talata 1, 6)—Sulat	May pagkiling (mga talata 12, 18)—Hindi makatarungan, hindi pantay na pagtingin
Pagtatalo (mga talata 4–5)—Mga pangangatuwiran, pag-aaway	May pagtatangi sa mga tao (talata 12)—Isang taong hindi patas sa pakikitungo sa bawat tao
Malaki (talata 6)—Matindi, maliwanag	Nasa sukdulan ng kapaitan (talata 14)—Tingnan sa bahaging “Pag-unawa sa mga Banal na Kasulatan” para sa Alma 36:18 (p. 135)
Walang sakit (talata 8)—Malusog	
Malubhang pangungutya (mga talata 9, 23)—Matinding kilos ng di paggalang	

**Nasa sukdulan ng kapaitan** (talata 14)—Tingnan sa bahaging “Pag-unawa sa mga Banal na Kasulatan” para sa Alma 36:18 (p. 135)

**Pinawawalang-kabuluhan** (talata 20)—Ipinahahayag na walang kapangyarihan, itinuturing na walang-kabuluhan

**Moroni 8:8—“Ang Batas ng Pagtutuli ay Natapos na sa Akin”**

Tingnan sa bahaging *Gabay sa mga Banal na Kasulatan*, “Pagtutuli,” p. 199)

**Moroni 8:8–24—Binyag ng mga Bata**



Noong 1830 ay nalaman ni Propetang Joseph Smith na “ang maliliit na bata ay tinubos mula sa pagkakatatag ng daigdig” sa pamamagitan ni Cristo. “Hindi sila magkakasala, sapagkat ang kapangyarihan ay hindi ibinigay kay Satanas upang tuksuhin ang maliliit na bata, hanggang sa sila ay magsimulang magkaroon ng pananagutan sa akin” (D at T 29:46–47). Isang taon matapos iyon, noong 1831, inihayag ng Panginoon sa Propeta na ang mga bata ay itinuturing na may pananagutan sa gulang na walong taon (tingnan sa D at T 68:25–27).

**Pag-aaral ng mga Banal na Kasulatan**

Gawin ang mga gawain A at B habang pinag-aaralan mo ang Moroni 8.

**A Ano ang Masasabi Mo?**

Ang iyong mga kapitbahay ay hindi mga miyembro ng Simbahan. Ang bagong silang nilang sanggol ay biglang namatay. Repasuhin ang Moroni 8:5–22 at sumulat ng liham na nagdudulot ng kaaliwan batay sa mga turo ni Mormon. Isama ang paliwanag ni Mormon tungkol sa kung bakit ang maliliit na bata ay hindi kailangang binyagan.

**B Iugnay ang Banal na Kasulatan sa Isang Kuwento**

Basahin ang Moroni 8:25–26 at ilarawan sa sumusunod na kuwento:

Si Thomas ay bininyagan kagabi. Labingsiyam na taong gulang na siya at una niyang narinig ang tungkol sa Simbahan mula sa isang kaibigan sa kolehiyo. Matapos siyang turuan ng mga misyonero, itinigil na niya ang pag-inom ng kape, tsa, at bir. Nasisiyahan siya sa pagpunta sa Simbahan at may mga bagong kaibigan na siya. Sabi ng kanyang mga dating kaibigan ay nagbago na siya—na naging maalalahanin siya ngunit mas mahiyain, mas matanda na ang isip, ngunit hindi na masayang kasama. Inaasam ni Thomas ang buhay niya sa Simbahan. Umaasa siyang makapagmimisyon kapag isang taon na siyang miyembro ng Simbahan, upang matulungan niya ang iba na matagpuan ang kanyang natagpuan.



**Moroni 9**  
**Kaunting Pag-asa para sa mga Nephita**

*Pagdating na pagdating niya sa lupang pangako, nagpropesiya si Lehi sa kanyang mga tao na “matapos na kanilang tanggapin ang gayong kalaking pagpapala mula sa kamay ng Panginoon,” kung “kanilang itatakwil ang Banal ng Israel, ang tunay na Mesiyas, ang kanilang Manunubos at kanilang Diyos, masdan, ang mga kahatulan niya na makatarungan ay sasapit sa kanila” (2 Nephi 1:10). Sinabi niya na “kukunin [ng Diyos] sa kanila ang mga lupaing kanilang pag-aari, at sila ay kanyang ikakalat at parurusahan” at magkakaroon ng mga “pagdanak ng dugo, at masisidhing kaparusahan sa kanila” (mga talata 11–12). Habang binabasa mo ang liham ni Mormon sa kanyang anak na si Moroni, hanapin ang mga dahilan kung bakit matutupad na ang propesiya ni Lehi. Anong mga aral mula sa Moroni 9 ang makatutulong sa iyo upang mapaglabanan ang kasamaan sa daigdig sa ngayon?*

**Pag-unawa sa mga Banal na Kasulatan**

**Moroni 9**

- Kahambal-hambal** (talata 1)—Mahirap ilarawan, masakit sa kaluluwa
- Pamamatnubay** (talata 4)—Paggawa, pagsisikap
- Katawang-lupa** (talata 6)—Katawang mortal
- Karumal-dumal** (mga talata 9, 13, 15)—Matinding kasamaan, masama
- Maaayos** (talata 12)—Mga masunurin, magagalang
- Kabuhungan** (talata 18)—Katiwalian
- Kabuktutan** (talata 19)—Kasamaan, katiwalian
- Makapagpadalamhati** (talata 25)—Makapagpapalungkot

**Mormon 9:9—Bakit Napakahalaga ng Batas ng Kalinisang Puri?**

Si Elder Richard G. Scott, miyembro ng Korum ng Labindalawang Apostol, ay nagturo: “Ang seksuwal na imoralidad ay lumilikha ng sagabal sa impluwensiya ng Banal na Espiritu kasama na ang kakayahan nitong magpasigla, magbigay-liwanag, at magkaloob. Ito ang sanhi ng makapangyarihang pagkapukaw ng katawan at damdamin. Sa paglipas ng panahon, lumilikha ito ng di-mapigilang pagnanasa na nagtutulak sa maysala sa mas mabibigat na kasalanan. Ito ang sanhi ng kasakiman at makalilikha ng masisidhing hakbang tulad ng kalupitan, pagpapalaglag, seksuwal na pang-aabuso, at marahas na krimen. Ang gayong pagkapukaw ay maaaring humantong sa mga gawa ng homoseksuwalidad, at ang mga ito’y masama at totoong mali” (sa Conference Report, Okt. 1994, 50–51; o *Ensign*, Nob. 1994, 38).



## Pag-aaral ng mga Banal na Kasulatan

Gawin ang mga gawain A at B habang pinag-aaralan mo ang Moroni 9.

### A Magbigay ng Ebidensiya

Sa Moroni 9:4, nangamba si Mormon na baka iniwan na ng Espiritu ng Panginoon ang mga Nephita.

1. Repasuhin ang Moroni 9:1–20 at sumulat ng sampung parirala na nagpapakita na tama ang puna ni Mormon.
2. Basahin ang mga talata 21–26 at sumulat ng isang talata na inaakala mong nagbuuod sa damdamin ni Mormon.
3. Sagutin ang tanong ni Mormon sa kanyang anak na lalaki sa mga talata 13–14.
4. Ilarawan ang sa palagay mo ay ibig sabihin ng pagiging “manhid” (talata 20). Anong mga ebidensiya ng kalagayang ito ang nakikita mo sa ngayon?



### B Ibigay ang Iyong Opinyon

Basahin ang Moroni 9:9 at ipaliwanag kung bakit naniniwala ka na ang kalinisang-puri at kabutihan ay “pinakamahalaga sa ibabaw ng lahat ng bagay.”



## Moroni 10

### Isang Patotoo Tungkol sa Aklat ni Mormon

Sa pagsisimula ng taon ay inumpisahan mo ang araw-araw na pag-aaral ng Aklat ni Mormon, na nagpapatotoo kay Jesucristo at sa plano ng kaligtasan. Panahon na ngayon upang suriin mo ang iyong damdamin at patotoo sa Aklat ni Mormon. Ang iyong patotoo ay dapat na mas malakas na ngayon kaysa noon dahil naisagawa mo na ang maraming nagliligat na alituntuning itinuturo sa aklat na ito.

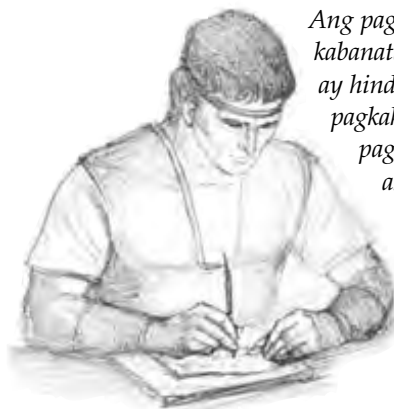

Moroni

Ang pagbabasa mo ng huling kabanata ng Aklat ni Mormon ay hindi dapat maging huling pagkakataon ng pagbabasa at pag-aaral mo sa sagradong aklat na ito. Gawin mong habambuhay ang pag-aaral sa aklat na ito na tutulong sa iyo na “lumapit kay Cristo, at maging ganap sa kanya” (Moroni 10:32).

## Pag-unawa sa mga Banal na Kasulatan

### Moroni 10

<b>Pagpapayo, ipayo</b> (mga talata 2–4)—Panghihimok, panggigiit	<b>Titimo</b> (talata 28)—Lalaganap, madirinig, tataginting
<b>Kani-kanya</b> (talaga 17)—Sa bawat isa	<b>Malito</b> (talata 31)—Mahiwalay
<b>Kabiguan</b> (talata 22)—Kawalang-pag-asa	

## Pag-aaral ng mga Banal na Kasulatan

Gawin ang gawain A at ang isa sa iba pang mga gawain (B–D) habang pinag-aaralan mo ang Moroni 10.

### A Pagsasaulo ng Banal na Kasulatan—Moroni 10:4–5



1. Basahin ang Moroni 10:3–7 at ilarawan kung ano ang dapat nating gawin upang “[malaman natin] ang lahat ng katotohanan.”
2. Sumulat ng tala sa talaarawan na kinabibilangan ng (1) iyong patotoo sa Aklat ni Mormon, (2) kung paano nakatulong sa paglago ng iyong patotoo ang pagsunod sa payo na nakabalangkas sa mga talatang iyon, at (3) kung paano nabago ang iyong patotoo habang pinag-aaralan mo ang Aklat ni Mormon sa taong ito sa seminary.

### B Tukuyin ang mga Kaloob ng Espiritu

Sa Moroni 10:8–19 ay makakakita ka ng mga halimbawa ng mga kaloob ng Espiritu.

1. Sa iyong kuwaderno, tukuyin ang mga kaloob na binanggit ni Moroni.
2. Bakit sa palagay mo ibinibigay sa mga tao ang mga kaloob na ito ng Diyos?

3. Ipaliwanag kung paanong ang pagkakaroon ng mga kaloob na ito ay makatutulong sa iyo, sa iyong mag-anak, at sa iba na maglingkod.

### **C** Tapusin ang Pangungusap

Gamit ang natutuhan mo sa Moroni 10:24–29, kumpletuhin ang sumusunod na mga pangungusap:

1. Sa aba ng mga namatay sa kanilang mga kasalanan, dahil. . .
2. Malalaman ng lahat ang katotohanan kapag. . .
3. Maaaring malaman ang katotohanan dahil sa. . .

### **D** Gunitain ang Isang Karanasan

Isipin ang iyong mga karanasan sa seminary sa taong ito at sagutan ang sumusunod na mga tanong tungkol sa Moroni 10:32–34:

1. Talata 32: Ano ang isang karanasan na nakatulong sa iyo na “lumapit kay Cristo” at “pagkaitan ang inyong sarili ng lahat ng kasamaan”?



2. Talata 33: Ano ang isang aral na naaalala mo mula sa pag-aaral sa taong ito na nakatulong sa iyo na hangaring maging “banal, na walang bahid-dungis”?
3. Talata 34: Sino ang iba pang propeta sa Aklat ni Mormon na nagturo ng doktrinang katulad ng itinuro ni Moroni sa talatang ito? (tingnan sa Jacob 6:13).



# Tsart ng Kronolohiya ng Aklat ni Mormon

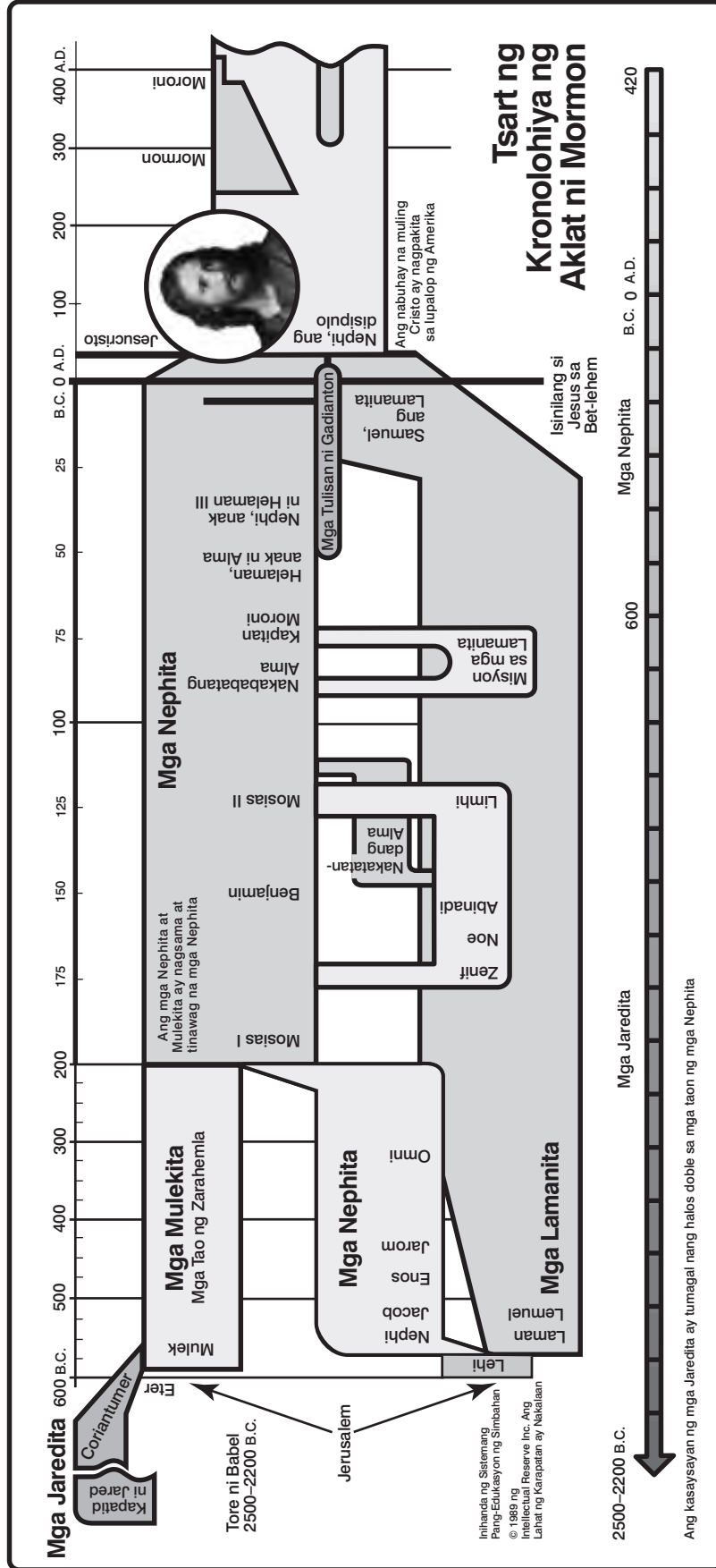

Handwritten text in a cursive script, likely a translation or commentary related to the Mormon scriptures, running vertically along the left edge of the page.

ANG SIMBAHAN NI  
**JESUCRISTO**  
NG MGA BANAL  
SA MGA HULING ARAW

TAGALOG

